

Міністерство освіти і науки України
Кам'янець-Подільський національний університет імені Івана Огієнка



ОСВІТА, НАУКА І КУЛЬТУРА НА ПОДІЛЛІ

Збірник наукових праць

Т. 24

**До 100-річчя подій
Української революції 1917–1921 років**



Кам'янець-Подільський
2017

УДК 371+001+008(477.43)(082)
ББК 74.03(4Укр–4ХМЕ)+71
О-72

Голова редакційної колегії:
доктор історичних наук, професор,
член-кореспондент НАН України
О.П. Реєнт

Відповідальний редактор:
доктор історичних наук, професор
О.М. Завальнюк

Редакційна колегія:

доктор історичних наук, професор Л.В. Баженов; доктор історичних наук, професор В.П. Газін; доктор історичних наук, професор О.П. Григоренко; доктор габілітований, професор Ф. Кірик (м.Краків, Республіка Польща); доктор історичних наук, професор С.А. Копилов; доктор історичних наук, професор В.С. Лозовий; доктор історичних наук, професор В.В. Нечитайло; доктор історичних наук, професор Р. Петраускас (м.Вільнюс, Литовська республіка); доктор історичних наук, професор В.С. Прокопчук; доктор історичних наук, професор В.С. Степанков; доктор історичних наук, професор А.Г. Філінюк; кандидат історичних наук, доцент В.А. Дубінський; кандидат історичних наук, доцент С.В. Трубанінов (заступник відповідального редактора); кандидат історичних наук, доцент О.М. Федьков; кандидат історичних наук, доцент О.Б. Комарницький (відповідальний секретар); кандидат історичних наук В.Г. Байдич

*Рекомендовано до друку вченою радою Кам'янець-Подільського
національного університету імені Івана Огієнка.
Протокол №14 від 28 грудня 2017 р.*

Рецензенти:
доктор історичних наук, провідний науковий співробітник
П.П. Гай-Нижник (м. Київ)
доктор історичних наук, професор В.В. Марчук (м. Івано-Франківськ)

Наказом Міністерства освіти і науки України (№ 820 від 11.07.2016) збірник включено до переліку наукових фахових видань України, в яких можуть публікуватися результати дисертаційних робіт на здобуття наукових ступенів доктора і кандидата наук за спеціальністю “Історичні науки”.

ISSN 2309-8384

Kamianets-Podilskyi Ivan Ohienko National University



**EDUCATION, SCIENCE AND CULTURE
ON PODILLYA**

Collection of research papers

Issue 24

**To the 100th anniversary
of the Ukrainian revolution of 1917–1921**



Kamianets-Podilskyi

2017

Head of the editorial board:
Doctor of Historical Science, Professor,
Corresponding Member of the National Academy Science of Ukraine
O.P. Reient

Editor-in-chief:
Doctor of Historical Science, Professor
O.M. Zavalniuk

Editorial board:
L.V. Bazhenov, Doctor of Historical Science, Professor; V.P. Gazin, Doctor of Historical Science, Professor; O.P. Grygorenko, Doctor of Historical Science, Professor; Feliks Kiryk, Dr.habil. (Kraków, Republic of Poland); S.A. Kopylov, Doctor of Historical Science, Professor; V.S. Lozovyi, Doctor of Historical Science, Professor; V.V. Nechytailo, Doctor of Historical Science, Professor; Rimvydas Petrauskas, Doctor of Historical Science, Professor (Vilnius, Republic of Lithuania); V.S. Prokopchuk, Doctor of Historical Science, Professor; V.S. Stepankov, Doctor of Historical Science, Professor; A.G. Filinyk, Doctor of Historical Science, Professor; V.A. Dubinskiy, Candidate of Historical Science, Assistant Professor; S.V. Trubchaninov, Candidate of Historical Science, Assistant Professor (deputy editor); O.M. Fedkov, Candidate of Historical Science, Professor; O.B. Komarnitskyi, Candidate of Historical Science, Assistant Professor (chief secretary); V.G. Baidych, Candidate of Historical Science.

*The publication is recommended of the Scientific Board
of Kamianets-Podilskiy Ivan Ohienko National University
Protocol №14 of 28 December 2017*

Reviewers:
Doctor of Historical Science, Leading Scientific Coworker
P.P. Hai-Nyzhnyk (Kyiv)
Doctor of Historical Science, Professor V.V. Marchuk (Ivano-Frankivsk)

According to the order of the Ministry of Education and Science of Ukraine (№ 820 of 11 July 2016), the collection is included in the list of scientific professional editions of Ukraine in which the results of dissertation papers for obtaining the scientific degrees of the doctor and candidate of sciences on the specialty “Historical sciences” may be published.

ISSN 2309-8384

*Министерство образования и науки Украины
Каменец-Подольский национальный университет имени Ивана Огиенко*



ОБРАЗОВАНИЕ, НАУКА И КУЛЬТУРА НА ПОДОЛИИ

Сборник научных трудов

Т. 24

**К 100-летию событий
Украинской революции 1917–1921 годов**



Каменец-Подольский
2017

УДК 371+001+008(477.43)(082)

ББК 74.03(4Укр–4ХМЕ)+71

О-72

Глава редакционной коллегии:

доктор исторических наук, профессор,
член-корреспондент НАН Украины
А.П. Реент

Ответственный редактор:

доктор исторических наук, профессор
А.М. Завальнюк

Редакционная коллегия:

доктор исторических наук, профессор Л.В. Баженов; доктор исторических наук, профессор В.П. Газин; доктор исторических наук, профессор А.П. Григоренко; кандидат исторических наук, профессор Ф. Кирык (г.Краков, Республика Польша); доктор исторических наук, профессор С.А. Копылов; доктор исторических наук, профессор В.С. Лозовый; доктор исторических наук, профессор В.В. Нечитайло; доктор исторических наук, профессор Р. Петраускас (г.Вильнюс, Литовская республика); доктор исторических наук, профессор В.С. Прокопчук; доктор исторических наук, профессор В.С. Степанков; доктор исторических наук, профессор А.Г. Филинюк; кандидат исторических наук, доцент В.А. Дубинский; кандидат исторических наук, доцент С.В. Трубчанинов (заместитель ответственного редактора); кандидат исторических наук, доцент А.Н. Федьков; кандидат исторических наук, доцент А.Б. Комарницкий (ответственный секретарь); кандидат исторических наук В.Г. Байдыч

*Рекомендовано к печати ученым советом Каменец-Подольского
национального университета имени Ивана Огиенко.*

Протокол №14 от 28 декабря 2017 г.

Рецензенты:

доктор исторических наук, ведущий научный сотрудник

П.П. Гай-Нижник (г. Киев)

доктор исторических наук, профессор В.В. Марчук (г. Ивано-Франковск)

Приказом Министерства образования и науки Украины (№ 820 от 11.07.2016) сборник включен в перечень научных специальных изданий Украины, в которых могут публиковаться результаты диссертационных работ на соискание научных степеней доктора и кандидата наук по специальности “Исторические науки”.

ISSN 2309-8384

До 100-річчя подій Української революції 1917–1921 років

УДК 304.44.167.1(477)“1917/1921”(09)(045)

Ю.В.Телячий

Українське національно-культурне відродження в 1917–1921 рр.: до методологічного контексту проблеми

У статті охарактеризовано методологічні підходи щодо розкриття процесу українського національно-культурного відродження в роки революції (1917–1921). Констатується, що теоретичним підґрунтям цілісного висвітлення означеної наукової проблеми є теорія нації загалом та української зокрема, оскільки питання культуротворчої діяльності української інтелігенції в часи національно-культурного відродження (1917–1921 рр.) розглядаються в безпосередньому контексті даної теми. Визначено готовність суспільства до державного будівництва напередодні 1917 р., конкретизовано зміст понять “національно-культурне відродження”, “інтелігенція”, “революція”, “культура”. Розвій української культури в 1917–1921 рр. трактується як такий, що відбувався в контексті національно-культурного відродження. Доведено процес активізації культуротворчої діяльності української інтелігенції. Встановлено, що українське національно-культурне відродження виступило важливою складовою політичного життя, державного будівництва в 1917–1921 рр. Узагальнено, що процес національно-культурного відродження сприяв консолідації нації та утвердженню української державності. На жаль, боротьба українського народу за незалежність потерпіла поразку в 1921 р. Однак ідея української державності, прагнення українців до незалежності все ж були успішно реалізовані реалізовані 1991 р. З цього часу розпочався відлік чергового етапу національно-культурного відродження українського народу в умовах його новітньої історії.

Ключові слова: українське національно-культурне відродження, революція 1917–1921 рр., нація, інтелігенція, культура.

На сучасному етапі державотворення корисним є використання досвіду національно-культурного будівництва попередніх років. Особливої уваги в цьому плані заслуговує період Української революції 1917–1921 рр. Важливим

теоретичним підґрунтям цілісного висвітлення означеної наукової проблеми є теорія нації загалом та української зокрема, оскільки питання культуротворчої діяльності української інтелігенції в часи національно-культурного відродження (1917–1921 рр.) розглядаються в безпосередньому контексті цієї актуальної теми. Її вивченню присвячені узагальнюючі дослідження закордонних і вітчизняних учених: І. Лисяка-Рудницького, С. Рудницького, М. Шаповала, Г. Касьянова, В. Кременя та ін. [9; 10; 15; 20; 4; 7].

Методологічний контекст проблеми українського національно-культурного відродження в 1917–1921 рр. недостатньо повно знайшов відображення в історіографії й тому потребує більш уважного наукового вивчення. Не вдаючись до деталізації змісту й характеристики понять “нація” і “народ”, варто розглянути окремих аспект цієї багатогранної, комплексної проблеми щодо того, чи стала нацією українська етнічна спільнота в 1917–1921 рр. За твердженням О. Брика, якщо вона “...ще не цілком була розвинена в модерному розумінні цього слова, бо тоді вирінає таке запитання: Чи в умовинах війни й революції, та ще в таких обставинах, як була Україна, міг уряд одночасно за пару років перетворити етнічну спільноту в націю, а разом з тим створити Українську Державу й оборонити її?”. Автор стверджує, що навіть “геніальному уряду” це було не під силу, зважаючи на складності військово-політичного характеру. За його словами, “...цього можна б було домогтися лише тоді, якщо б на Україну... не напали жодні вороги... Але Україна в 1917–1921 роках не була в такому політичному положенні” [1, с. 15].

На думку О. Майбороди, населення держави стає нацією, коли в ньому утверджується спільна система політичних, правових, культурних цінностей, тобто коли населення стає сконсолідованим організмом. Розкол або єдність політичної еліти може лише відбивати ступінь цієї консолідації. Нація творить свою еліту за власною подобою, котра, в свою чергу, також визначається діяльністю еліти, як це спостерігалось безпосередньо в роки Української революції (1917–1921) [11, с. 2]. Тогочасне російське суспільство на початку революційного 1917 р. не припускалося думки про можливу самостійну державність України, не зважало на появу важливих тенденцій у національно-культурному житті українців. Про це написав у статті “Доля імперій” російський філософ Г. Федотов: “На наших очах народжувалася на світ нова нація, але ми закривали на все очі. Ми були ніби переконані, що нації існують вічно і незмінно як види природи для дореволюційного природознавства. Ми бачили химерність українських міфів, що творили для Київської епохи особливу українську націю, відмінну від російської. Але ми забували, що історична міфологія служила лише для пояснення справжньої реальності. Нації не було, але вона народжувалася – народжувалася століттями, але прискореним темпом у наші дні. 1917 р. став актом її офіційного народження” [2, с. 278]. Нація – явище історичне, українська нація виявилася винятково стійким історичним феноменом, який не лише не подав ознак свого зникнення, а ще більше зміцнився, незважаючи на суспільно-політичні катаклізми щодо її знищення,

як це було, зокрема, в ХХ ст. Ще одна особливість української нації, котра зуміла створити національно-патріотичну інтелігенцію на рубежі новітнього періоду історії – об'єктивний характер її виникнення та існування, котрий у часи Української революції (1917–1921 рр.) проявився в згуртуванні широких народних мас в єдиний національний соціум навіть тоді, коли українці були поставлені історією в нелегкі внутрішні та зовнішньополітичні умови національного самозбереження. Поведінку нації в такій ситуації спробував прояснити Г. Стецюк [16].

Відчувається необхідність визначення ступеня готовності тогочасного суспільства (включаючи інтелігенцію) до революційних змін. У цьому контексті виникла потреба використання поняття “сенсифілізація” (з лат. мови – чутливість), яке стало вживатися в гуманітарних галузях наук упродовж останніх десятиліть. Швидка сенсифілізація суспільної свідомості – один із характерних елементів революційних епох. Ми прийшли до усвідомлення того, що дефініція сенсифілізації пов'язана з поняттям, котре характеризує якісний внутрішній стан, свідомість суспільства, зокрема, з ментальністю. На думку С. Куделка, сенсифілізація являє собою складний і суперечливий процес усвідомлення, сприйняття чи несприйняття, адаптації суспільства в цілому (чи окремої його частини, окремих особистостей) до нової ідеології, ідей, теорій тощо [8, с. 6; 8]. Використання поняття “сенсифілізація” допомагає глибшому проникненню в сутність історичного процесу, відчуті важливі грані суспільної свідомості в процесі культуротворчої діяльності інтелігенції в 1917–1921 рр.

У 1917–1921 рр., на думку С. Маланюка, частина інтелігенції (в т. ч. й творчої) так і не зуміла позбавитися комплексу “малоросійства”, який тяжів над нею впродовж усього періоду Української революції та “І ще довго, в часі тривання й стабілізації державності, та проблема стоятиме першоплановим завданням, а для самої державності – грізним моментом. Малоросійство бо – наша історична хвороба (В. Липинський називав її хворобою бездержавності), хвороба многовікова, отже хронічна... Її треба буде довгі-довгі десятиліття – ізживати” [13, с. 10]. Тому важливо максимально наблизитися до розуміння ментальності української нації взагалі і творчої інтелігенції революційної доби зокрема. У свій час А. Барг писав: “Менталітет – це сукупність символів, які необхідно формуються в рамках кожної конкретної культурно-історичної епохи та закорінених у свідомості людей у процесі спілкування. Ідентичність менталітету серед його носіїв зумовлюється в кінцевому вимірі спільністю історичних умов, у яких формується їх свідомість та проявляється в їх здатності називати ідентичним значенням одні й ті ж самі явища об'єктивного та суб'єктивного світу” [18, с. 36].

Незважаючи на досить вагомий результат напрацювань щодо характеристики, конкретизації змісту поняття “інтелігенція”, все ж залишається доцільність його певних уточнень. За висловлюванням Ю. Левади, “в понятті інтелігенції ...міститься щось інше й вагоміше, ніж “прошарок” або “соціальна група”; це водночас ще й соціальна функція, роль, причому представлена

як місія, оточена ореолом обов'язку й жертвовності. Це не просто група освічених людей, а певна спільність, вбачаюча сенс свого існування в тому, щоб нести результати освіченості... в народ і уотожнююча це завдання священної (в меншій мірі культурно-історичної) місії" [17]. Інтелігенція – це складна за структурою й виконуваними функціями соціальна група, для якої характерні відносно високий освітній та культурний рівень, переважно розумовий характер професійної діяльності, зайнятість у нематеріальній виробничій сфері (освіта, медицина, мистецтво, управління тощо). Подібно до інших понять гуманітарних наук термін "інтелігенція" в історії має розмиті семантичні межі: дуже важко дати універсально прийнятне визначення "інтелігенції", та й навряд чи це потрібно. Розвиток гуманітарних наук, зокрема історії, у ХХ ст. призвичаїв нас до того, що критерії "істинності" чи "хитності" гуманітарного знання є досить умовними, історично та контекстуально детермінованими [6, с. 360-361, 374].

Термін "інтелігенція" в "Енциклопедії українознавства" (головний редактор В. Кубійович) трактується в психологічному і соціальному розумінні. В оглядовому ракурсі тут охарактеризовано основні етапи розвитку української інтелігенції, в тому числі її участь у революції 1917–1921 рр. Автор статті М. Шлемкевич констатує: "Українська революція 1917 р. була ведена й опанована інтелігенцією. Інтелігенція винесла на своїх плечах українську революцію й будування української новітньої держави. Зв'язана організаційно й інтересами з народними масами, вона знайшла серед них підтримку своїх суспільно-політичних ідей. Інтелігенція була рушієм і фактичним керівником організованого робітництва й селянської стихії та ідейно визначувала всі прояви революції. Типовими представниками цього інтелігентського проводу були і учений М. Грушевський, і письменник В. Винниченко, і публіцист С. Петлюра..." [3, с. 878].

Для більш глибокого усвідомлення й розуміння подій, процесів, явищ у означеній проблемі вбачається за доцільне навести визначення-характеристику поняття "революція" (публіцистичного змісту), запропоноване 1921 р. Н. Григорієвим: "Революція – вибух скривдженого й обуреного до краю почуття. Вона ніколи не робиться по висновках і міркуваннях розуму, а завше приходить в наслідок доведення народнього невдоволення до останнього ступня... Революція – це повинь, що... заливає все, що трапляється на шляху... Це народне нещастя, до якого народ підходить під натиском інших нещасть в тій хвилі, коли покривдження і розпач примушують його стихійно шукати "хоч гіршого, аби іншого". Революція із двох лих менше, до якого мусить хапатись народ, захищаючи себе від більшого лиха. Джерелом і двигачем революції завше було й є скривжене й обурене почуття... Коли воно є, жадні міркування розуму про небажаність революції, недоцільність її, логістичь і т. п., не спляють її. Вона схоплюється й перекочується через людське життя своїм шляхом, як нестримна повинь: в однім місці руйнує, затоплює, замулює дорогі посіви, а в другім освіжує спраглу землю... В однім місці приносить смерть, а в другім – життя"

(брошура Н. Григорієва “Фатальна помилка революцій”) [14, с. 3]. Ця досить об’ємна цитата характеризує розуміння і трактування революційних подій у суспільстві відразу після поразки української державності.

Українська інтелігенція виступала носієм національної свідомості [12, с. 174]. Історія інтелігенції – це історія розвитку народу в її найвищих проявах, оскільки саме вона акумулює в собі його історично-культурний досвід, мораль, соціально-психологічні риси, вона – його невід’ємна розумова складова. Погоджуємося з Г. Касьяновим щодо того, що із соціологічної точки зору інтелігенція не є прошарком. Вона може бути визначена в цій площині як специфічна соціально-професійна група з наявними соціальними, соціально-психологічними, етнокультурними, етичними та іншими особливостями. Це – своєрідний соціокультурний феномен із законами розвитку і функціонування [4, с. 4].

Розвій української культури в 1917–1921 рр. нами трактується як такий, що проходив у контексті національно-культурного відродження. На початку ХХ ст. відбулася активізація культуротворчої діяльності української інтелігенції, спрямованої на духовні цінності (мову, літературу, мистецтво, освіту, науку), збереження та поширення духовної спадщини. Тоді ж інтенсивно йшов процес творення інфраструктури української культури (культурно-освітні товариства, бібліотеки, музеї, театри, музичні, хорові колективи тощо), об’єднання духовних зусиль національної еліти надніпрянських і західноукраїнських земель, зростання національної свідомості українського народу. Головним здобутком розвитку української культури вважається утвердження етнокультурної достатності, що створило підґрунтя для становлення української державності в 1917–1921 рр.

Поняття “українське національно-культурне відродження” відображає процес становлення і розвитку культурно-освітнього та громадсько-політичного життя України впродовж різних етапів історичного розвитку. Національно-культурне відродження стимулювалося, з одного боку, природною потребою загальнокультурного розвитку, з іншого – необхідністю протидії гальмівній державній, урядовій політиці з боку російської, польської, австро-угорської, радянської влади. Важке політичне, соціально-економічне становище, культурний занепад викликали “захисну реакцію”, що проявилася в цілому комплексі подій і явищ, які свідчили про засвоєння частиною інтелігенції й значне поширення в масах національної свідомості, активізацію українського національного руху в усіх його формах (спочатку культурно-просвітніх, згодом – політичних), про розвиток усіх галузей культурного життя українців. Діячі української культури були поставлені в умови доведення чинності національної культури в її суто етнічному розумінні. Етнографізм за таких обставин мусив стати (й став – Ю. Т.) визначальною рисою формування нової української культури. Однак це мало й негативні наслідки в галузі виховання національної еліти та в справі політичної реалізації національних прав українців, але прийнятної альтернативи етнографізму впродовж довгого часу просто

не було. Національне відродження, як поняття, окреслює процес набуття етносом таких якісних рис, що дозволяють йому усвідомити себе нацією. Національно-культурне відродження характерне для тих етнічних спільнот, які в попередні часи втратили власну державність, самостійне національне життя.

Національно-культурне відродження – важливий чинник політичного життя і в багатонаціональних державах, і в міждержавних зв'язках. Головна його передумова – проголошення державного суверенітету. Це – не реставрація нації і не реанімація всього того, що було в її історії. Сутність національно-культурного відродження виявляється в модернізації нації. В підході до з'ясування сутності та періодизації національно-культурного відродження простежуються різні погляди. На думку одних дослідників, це – одnobічний процес утвердження національної свідомості в середовищі інтелігенції та поширення її в масах. Інші розглядають національно-культурне відродження як достатньо складний і тривалий процес із різними стадіями розвитку, хронологічні межі яких неоднакові. Водночас зауважимо, що окремі вчені звужують зміст поняття “національне відродження”, обмежуючи його лише культурною фазою. Така позиція є дещо спрощеною, оскільки національне відродження є передусім політико-культурним процесом, кінцева мета якого – завоювання національної незалежності та проголошення національної держави. У низці сучасних досліджень під поняттям “національне відродження” розуміється такий етап у розвитку конкретного етносу, коли останній усвідомлює себе етнічною нацією, що має право на вільний, демократичний розвиток, самовизначення та державну незалежність [19].

Отже, процес національно-культурного відродження в 1917–1921 рр. сприяв консолідації нації та утвердженню української державності. На жаль, боротьба українського народу за незалежність потерпіла поразку в 1921 р. Однак ідея української державності, прагнення українців до незалежності все ж були успішно реалізовані 1991 р. через 70 років радянської влади. З цього часу розпочався відлік чергового етапу національно-культурного відродження українського народу в умовах його новітньої історії.

Список використаних джерел і літератури

1. Брик О. Тернистий шлях Українського Уряду (1918–1921). Вінніпег, 1969. 152 с.
2. Даниленко В. Володимир Вернадський: віхи життя і творчості. Київ, Вінниця: ТОВ Нілан-ЛТД, 2014. 298 с.: іл.
3. Енциклопедія українознавства. Словникова частина / [гол. ред. Володимир Кубійович]. Львів, 1994. Т. 3 (Перевидання в Україні). С. 805-1200: іл.
4. Касьянов Г. В. Інтелігенція радянської України 1920-х – 30-х років: соціально-історичний аналіз: автореф. дис. на здобуття наук. ступеня д-ра іст. наук : спец. 07.00.02 “Всесвітня історія”. Київ, 1993. 32 с.
5. Касьянов Г. В. Теорії нації та націоналізму. Київ: Либідь, 1999. 352 с.
6. Климчук М. М. Поняття “інтелігенція” в радянській історичній літературі

// Україна ХХ ст.: культура, ідеологія, політика: зб. стат. Київ, 2001. Вип. 4. С. 360-374.

7. Кремень В. Г. Філософія національної ідеї: Людина. Освіта. Соціум [вид. переробл.]. Київ: Грамота, 2010. 576 с.

8. Куделко С. М. Сенсибилизация: опыт расширения терминологического арсенала исторической науки // Категоріальний апарат історичної науки: Харківський історіографічний збірник. Харків: ТМЦ “СД”, 2000. Вип. 4. С. 4-8.

9. Лисяк-Рудницький І. Історичні есе: в 2-х т. [пер. з англ. М. Бадік та ін.]. Київ: Основи, 1994. Т. 1. 554 с.

10. Лисяк-Рудницький І. Історичні есе: в 2-х т. / [пер. з англ. М. Бадік та ін.]. Київ: Основи, 1994. Т. 2. 573 с.

11. Майборода О. Українська еліта: з народом чи сама по собі // Вітчизна. 1998. № 11-12. С. 2-8.

12. Малий словник історії України / [В. Смолій, С. Кульчицький, О. Майборода та ін.] Київ, 1997. 464 с.

13. Маланюк Є. Малоросійство. Нью-Йорк: Видання “Вісника” ОЧОСУ, 1959. 31 с.

14. Наш Г. [Григорій Н. Я.] Фатальна помилка революцій. Прага, 1921. 14 с.

15. Рудницький С. До основ українського націоналізму. Відень; Прага: Український скиталець, 1923. 163 с.

16. Стецюк Г. Нація і революція // Альманах “Нового часу”. Львів, 1937. С. 79-85.

17. Телячий Ю. В. Поняття “інтелігенція” в історичній і довідковій літературі // Українська історіографія на рубежі століть: матеріали міжнар. наук. конф. (Кам’янець-Подільський, 25–26 жовт. 2001) [Наукові праці Кам’янець-Подільського державного педагогічного університету: історичні науки. Т. 7 (9)]. Кам’янець-Подільський: Оіюм, 2001. С. 91-98.

18. Телячий Ю. В. Українська літературно-мистецька інтелігенція в національно-культурному відродженні (1917–1921 рр.): [моногр.]. Тернопіль: ТзОВ “Тернограф”, 2014. 600 с.

19. Українське національно-культурне відродження. Культурологія [Електронний ресурс]. Режим доступу: <http://uchebnikfree.com/page/istkulturi/ist/ist-7—idz-ax237—nf-14.html>. (дата звернення: 02.09.2013).

20. Шаповал М. Соціологія українського відродження. Прага, 1936. 47 с.

Yurii Teliachyi

Ukrainian National-Cultural Revival in 1917–1921: to Methodological Context of the Issue

Methodological approaches to the characteristic of the process of Ukrainian national-cultural revival during the years of revolution (1917–1921) have been characterized in the article. Society’s readiness to the state building at the edge of 1927 has been determined; the content of the notions “national-cultural revival”, “intelligentsia”, “revolution”, “culture” has been specified. The course of Ukrainian culture in 1917–1921 is treated as the process, which took place in the context of national-cultural revival. The process of intensification of

cultural creative activity of Ukrainian intelligentsia has been proved. It is found out that Ukrainian national cultural revival became an important component of political life, state building in 1917–1921.

Keywords: *Ukrainian national-cultural revival, revolution of 1917–1921, nation, intelligentsia, culture.*

Ю.В.Телячий

Украинское национально-культурное возрождения в 1917–1921 гг.: к методологическому контексту проблемы

В статье охарактеризованы методологические подходы характеристики процесса украинского национально-культурного возрождения в годы революции (1917–1921). Констатируется, что теоретической основой обобщенного представления рассматриваемой научной проблемы есть теория нации, в том числе украинской. Вопросы культуротворческой деятельности украинской интеллигенции в период национально-культурного возрождения (1917–1921 гг.) рассматриваются в непосредственном контексте данной темы. Определена готовность общества к государственному строительству накануне 1917 г., конкретизировано содержание понятий “национально-культурное возрождение”, “интеллигенция”, “революция”, “культура”. Развитие украинской культуры в 1917–1921 гг. анализируется в связи с национально-культурным развитием. Установлен процесс активизации культуротворческой деятельности украинской интеллигенции. Констатируется, что украинское национально-культурное возрождение стало важной неотъемлемой составляющей политической жизни, государственного строительства в 1917–1921 гг. Обобщено, что национально-культурное возрождение способствовало консолидации нации и утверждению украинской государственности. Но борьба украинского народа за независимость потерпела поражение в 1921 г. Идея украинской государственности, стремления украинцев к независимости были успешно реализованы в 1991 г. С этого времени начался отчёт очередного этапа национально-культурного возрождения украинского народу в условиях его новейшей истории.

Ключевые слова: *украинское национально-культурное возрождение, революция 1917–1921 гг., нация, интеллигенция, культура.*

Одержано 1 вересня 2017 року

УДК 378.4(477)КНУ“1917/1918”(09)

В.Р.Адамський

Ідея національного університету за доби Центральної Ради: спроба реалізації

У статті розглядається процес становлення університетської освіти за доби Центральної Ради. Обґрунтовуються окремі етапи реалізації ідеї, з визначенням характерних рис кожного із них. Показано, що на початку революції згідно вимог різних громадських організацій та фахових форумів превалювала думка щодо можливості українізації наявних у краї вищих шкіл. З утворенням Генерального секретаріату певна надія на позитивне вирішення питання покладалася на узгодженість його дій з владними структурами Тимчасового уряду. Доведено, що після утворення Української Народної Республіки цей процес набув більш чітких форм, результатом чого стало вироблення департаментом вищої і середньої школи Генерального секретаріату освіти мережі відкриття національних вищих шкіл класичного типу та низки народних університетів. Крім того, на цьому етапі представниками національної освіти і науки проводилася інтенсивна робота щодо створення українського варіанту університетського статуту. Особлива увага зосереджена за заключному періоді існування Центральної Ради, коли за ініціативою Міністерства освіти УНР проводилася активна праця щодо об'єднання університету св. Володимира та Київського народного українського університету. Зроблено висновок, що ініціаторам для повноцінної реалізації ідеї в практичну площину не вистачило часу, з огляду на гетьманський переворот. Але це не применшує ваги тих невтомливих подвижників становлення української вищої школи, котрі, попри негативні впливи різних за своїм значенням об'єктивних та суб'єктивних чинників, все ж таки намагалися покроково йти до реалізації заповітної мрії.

Ключові слова: університет, статут, реформа, департамент, професорсько-викладацька корпорація, вища освіта, департамент вищої і середньої школи.

“Ідея університету” в європейській суспільній думці утверджується уже на межі XVIII та XIX ст. І власне в XIX ст., за визнанням фахового дослідника питання А. Андрєєва, одночасно з усвідомленням, що нація становить стрижневий елемент держави та культури загалом, сформувалося уявлення про “національну модель” університету. Кожна нація прагнула побачити у власних університетах плід “національного розвитку” вищої світи, сферу втілення “національного духу”, який саме там мав можливість проявитися якнайповніше.

Поряд із цим у XIX ст. виникає також ідея, суть якої полягала у зворотному характері зв'язку навчальних закладів з культурою загалом: університет розглядали як “націотворчий” феномен, тобто стверджували, що успішне життя і розвиток нації не можливі без національного університету. Тільки так, завдяки

власному університету, молода нація може посісти гідне місце серед інших націй, змагатися з ними й довести свою самоцінність і незалежність [1, с. 75-76].

Усвідомлення цих реалій спонукало українців розпочати активну боротьбу щодо заснування власного університету. Особливої актуальності питання набуло в добу національного відродження початку ХХ ст., коли постали структури Української Центральної Ради і робилися спроби організувати місцеве життя в його національних формах.

У пропонованій статті не ставиться за мету подати докладний аналіз конструювання вітчизняної університетської моделі та її впливу на розвиток культурно-освітніх процесів загалом у початковий період Української революції 1917–1921 рр. Дослідницькі розробки останніх років досить змістовно розкривають цей аспект проблеми [2; 3; 4; 5; 6]. Своє завдання автор вбачає радше у введених до наукового обігу нових документальних джерел та виділенні й аналізі відповідних історичних етапів становлення національної вищої школи, які, з одного боку, значною мірою детермінувалися загальним розвитком революційних процесів, а з іншого – тими реаліями, якими жила університетська корпорація краю. Вони не завжди узгоджувалися між собою, а відтак утвердження національної моделі наражалося як на відкрити, так і латентну боротьбу і суперництво. Це протистояння виразно віддзеркалює проблему інституційного будівництва, яке характеризувалося значним розмаїттям підходів та пропозицій.

З часу утворення Української Центральної Ради та озвучення нею курсу на реалізацію засад автономного устрою, питання будівництва національної школи набуває неабиякої актуальності. У різноманітних зверненнях на її адресу йшлося передусім про українізацію усіх ланок системи освіти [7, с. 39, 48, 55, 59]. Зрозуміло, що при реалізації цього завдання перевага надавалася початковій освіті, де потреба була найбільшою. Щодо вищої школи, то, як правило, учасники фахових зібрань та ширші кола громадськості вимагали уведення до навчального процесу курсів з українознавства та запровадження українознавчих дисциплін [8, с. 9-14]. Ці вимоги знаходили своє відображення у документах, які адресувалися до Петроградських владних структур і, потрібно визнати, в окремих випадках досягали позитивного результату. Зокрема, навесні 1917 р. Тимчасовий уряд дозволив заснувати кафедри української мови, літератури, історії та права [9; 10, с. 55].

Окрім пропозиції надходили й від представників професорсько-викладацьких корпорацій. Так, харківський професор медицини А. Каковський 6 квітня подав І. Стешенку свій проект реформи. Він пропонував оголосити всі університетські кафедри, професори яких вислужили 30 років, вакантними і замістити їх до 20 серпня 1917 р. лише професорами українського походження, які володіють мовою. Всіх інших професорів зобов'язати впродовж року опанувати українську мову чи здійснити обмін місцем праці з професорами-українцями російських університетів. Ці питання пропонувалося в категоричній формі поставити на вирішення перед Тимчасовим урядом [11, с. 226].

Суттєву допомогу в питанні українізації, за задумом ініціаторів, мали надати українські наукові сили, котрі були розпорошені по різним навчальним закладам Росії. З огляду на це, на порядку денному достатньо гостро постала проблема щодо створення належних умов для їхнього повернення до України. Напередодні Першого всеукраїнського вчительського з'їзду, що відбувся 5–6 квітня 1917 р., М. Грушевський, звертаючись до “українців-професорів і преподавателів вищих шкіл”, особливо наголошував на цьому завданні [12]. На цьому ж форумі українські пропозиції щодо становлення національної вищої школи були зафіксовані в окремій ухвалі найбільш концентровано [13; 14, с. 271–272].

Однак, позаяк особливої впевненості яким шляхом і темпом піде українізація вищих шкіл не було ні в кого, то паралельно ініціювалися проекти більш радикального вирішення питання. Зокрема, часопис “Нова Рада” у другій половині квітня 1917 р. вмістив статтю, в якій автор висловив сумнів у швидкій українізації наявних університетів через брак фахівців, котрі відповідали б вимогам університетського статуту для заміщення вакантних кафедр. “Але це не значить, – наголошував він, – що серед українців нема своїх наукових сил. Ні, вони є, тільки ж вони не кваліфіковані, не мають отих усяких умовних ознак – іспитів магістранських і інш., хоч може написали або знають курс краще якого і професора” [15].

Українське громадянство, на переконання автора, не могло миритися з таким станом речей. Практичним виходом із ситуації він вважав заснування українського університету, “де могли б читати усі українські наукові сили, а слухачами могли б бути не тільки університ. студенти, а і студенти інших спеціальних шкіл, а також взагалі інтелігенція, яка підготовлена до слухання таких курсів” [15]. У такий спосіб вільний університет з'єднав би усі наукові українські сили, став би інтелектуальною лабораторією, де мала розроблятися українська наука та українізуватися світова, де мала відбуватися підготовка українських наукових кадрів. Отже, потреба заснування вільного українського університету була цілком на часі, а відтак потребувала найширшого обговорення та необхідності реалізації уже восени 1917 р.

Другий етап у провадженні освітньої політики започатковувався утворенням Генерального секретарства по народній освіті. І. Стешенко вступив на посаду 25 червня 1917 р. [16, арк. 1]. У своїй діяльності він керувався загальними засадами, визначеними в декларації Секретаріату та постановами Першого вчительського українського з'їзду. У контексті реалізації завдань, що стояли перед вищою ланкою освіти, Секретаріат звернувся до адміністрацій університетів св. Володимира, Харківського та Новоросійського з проханням відкрити кафедри українознавства, але із жодного з них відповіді не отримав. Поза цим секція вищої освіти Секретарства ухвалила принципове рішення щодо можливості викладати українською мовою уже цього року з допущенням читати паралельні курси іншими мовами. Але практична реалізація цього кроку уявлялася у формі прийняття відповідної відозви з одночасним зверненням до вищих шкіл та окремих лекторів. З метою оперативного відстеження

цих процесів було вирішено утворити спеціальний комісаріат. Крім цього, Секретаріат висловився за підтримку відкриття українського народного університету у Києві [16, арк. 2].

Робота освітнього відомства на цьому етапі суспільно-політичного розвитку відбувалася за умов, які з точки зору історичної перспективи були не цілком сприятливими. Саме у цей час Тимчасовим урядом розроблялася Інструкція Генеральному секретаріату, норми якої були невідомими. У результаті обмежені рамки її підпадали сенатським роз'ясненням міністра Мануйлова. Залежність від цієї ситуації та реального співвідношення сил університетські корпорації використовували на свій розсуд. Наприклад, на чергове запитання Генерального секретаріату щодо українізації, адміністрація Новоросійського університету відповіла: "Просим сноситься на офіційному мові" [17, арк. 1]. Прикметною подією цього етапу стало внесення 1 липня 1917 р. Тимчасовим урядом змін до університетського статуту, який повертав вищій школі внутрішню автономію [18, арк. 14-15 зв.].

За таких умов, на думку очільників Секретарства освіти, єдиний шлях впливу на вищу школу полягав у переговорному процесі з Петроградом [17, арк. 1]. Відповідні кроки були застосовані і вони увінчалися певним успіхом. Роль Секретарства освіти при цьому є очевидною. Найкращим доказом слугує доповідна Департаменту народної освіти Тимчасовому уряду від 5 вересня 1917 р. У ній, зокрема, зазначалося: "У відповідності з піднесенням національної самосвідомості в українському населенні Росії Міністерство Народної Освіти вважає себе зобов'язаним терміново попіклуватися задоволенням найбільш назрілих культурно-просвітницьких потреб цього населення. З огляду на це, крім заходів, здійснених вже відповідно поданню Тимчасовому уряду (27 червня 1917 року, за № 6884), Міністерство Народної Освіти вважає необхідним заснувати в Університеті св. Володимира 4 кафедри українознавства, а саме: 1) кафедру української мови, 2) української історії, 3) української літератури – на історико-філологічному факультеті і 4) історії західно-руського права на юридичному факультеті.

У точній відповідності ст. 461, Св. Зак. Т. XI, ч. 1, вид. 1893 р., кількість професорів може бути збільшено в міру необхідності та наявних грошових сум, відповідно ж п. 3 від. 111 ст. 430 того ж тому і частини Св. Зак. Висновок Ради Університетів про відкриття нових кафедр належить затвердженню Міністра Народної Освіти.

Таким чином в загальному порядку справи такої компетентності не виходять за межі влади Міністра, але, приймаючи на увагу, що в даному разі ініціатива не виходить від Ради Університету та маючи на увазі, що заснуванням означених вище кафедр передбачається задовольнити назрілу державну потребу, я вважаю необхідним цю справу представити Тимчасовому Уряду" [19, арк. 14]. У телеграмі ректору університету св. Володимира міністр народної освіти О. Мануйлов розпорядився заснувати кафедри українознавства згідно постанови Тимчасового уряду від 19 вересня 1917 р. [19, арк. 13].

Більш жорстко втручатися у справи вищої школи на цьому етапі розбудови національної системи освіти І. Стешенко не став. Цьому заважали частково об'єктивні причини (офіційне санкціонування Генерального секретаріату відбулося лише у серпні, а секретарі були призначені на посади на початку вересня), частково – суб'єктивні (надмірна відданість українських провідників демократичним принципам). Зрозуміло, що у час революційних змін це не завжди мало належний ефект, а почасти до неймовірності ускладнювало роботу.

Проте, не дивлячись на ці присутні чинники, Секретарству освіти таки вдалося успішно реалізувати низку нагальних реформ. Передусім йдеться про проведення доволі чіткої структуризації самого відомства. З-поміж інших підрозділів був сформований департамент середньої і вищої школи із своїми внутрішніми відділами [20, с. 62].

На початку вересня 1917 р. директор департаменту Ф. Сушицький виступив на засіданні Наукового товариства із спеціальною доповіддю, в якій сформулював два основні завдання, що передбачалося реалізувати у сфері вищої освіти. По-перше, українізувати наявні вищі школи України та, по-друге, виробити проект щодо заснування нових вищих шкіл [17, арк. 1 зв.]. Крім того, було визнано необхідним відкриття національної бібліотеки, архівів, музеїв.

Особливо департамент продовжував опікуватися проблемою організації народного українського університету, урочисте відкриття якого відбулося 5 жовтня 1917 р., а також справами педагогічної академії [20, с. 68].

Проголошення третім Універсалом Української Народної Республіки започатковує третій етап освітнього будівництва. Якщо до цього основні зусилля департаменту з огляду на організаційне становлення та фінансові проблеми обмежувалися, як правило, м. Києвом, то відтепер обсяг та масштаб діяльності розширюється на всеукраїнський вимір. Зокрема, наприкінці року було зроблено декілька важливих речей.

По-перше, в листопаді 1917 р. в Київському університеті св. Володимира було таки оголошено конкурс на заміщення вакантних посад на українських кафедрах. По-друге, складено законопроект про кафедри українознавства в усіх вищих школах України. По-третє, підготовлено законопроект про обов'язкову лектуру української мови для усіх факультетів та відділів вищих шкіл України. По-четверте, Київській, Харківській та Одеській навчальним округам надіслано циркуляр з вимогою з'ясування питання щодо кількості випускників середніх шкіл у 1918 р., які б бажали слухати лекції у вищих школах українською мовою. Робилося це з метою увиразнення картини для реалізації подальшого курсу на українізацію. По-п'яте, у грудні розпочато розробку статуту державних українських університетів. З цією метою була створена спеціальна комісія у складі професора Г. Павлуцького (доктор історії мистецтва), Б. Кістяківського (доктор державного права), Д. Граве (доктор математики) та В. Дуб'янського (магістр геології та мінералогії) [21, арк. 92]. Впродовж грудня 1917 р. уже було узгоджено загальні пункти. По-шосте, намічено реформу Ніжинського історико-філологічного інституту в плані його українізації, а також

розроблено проект щодо націоналізації Київської духовної академії [16, арк. 54-54 зв.].

Проголошення незалежності України IV Універсалом увиразнює та радикалізує вирішення проблеми університетського будівництва, започатковуючи тим самим четвертий етап реалізації ідеї. Особливо це проявляється після повернення Центральної Ради до Києва у березні 1918 р.

Відповідний план був розроблений департаментом вищої і середньої школи ще в лютому 1918 р. і запропонований на розгляд Раді міністра освіти. Він передбачав здійснення комплексу заходів, які мали призвести до створення якісно нової ситуації у сфері вищої школи. Цей проект із семи пунктів, як правило, сьогодні ми знаємо із переказу С. Постернака [22, с. 74-75], який входив до складу тієї Ради і брав участь у виробленні заходів із реформування вищої школи [6, с. 378].

Насправді автентичний документ, розроблений департаментом вищої і середньої школи Міністерства освіти, який нам вдалося віднайти в архівосховищі, складався із восьми пунктів. Проект, зокрема, передбачав: “1) заведення лектури української мови по всіх існуючих вищих школах на Україні, обов’язковою для всіх слухачів, без чого не може бути виданий диплом вищої школи і абитурієнт не одержує державної служби;

2) поширення кількості кафедр українознавства, прибавивши кафедри етнографії, мистецтва, географії України та інші.

3) вироблення термінів та шляхів поступової українізації усіх вищих шкіл на Україні відповідно силам українських учених та можливості не українським ученим вивчити українську мову;

4) підготувати кадрів нових учених з українців шляхом засновання стипендій при університетах та інших вищих школах на Україні, в тому числі особливо при українському національному університеті, а також шляхом послідовних міністерських стипендіатів за кордон;

5) вироблення сітки нових вищих шкіл на Україні, цілком державних, по типу класичних університетів, з перетворенням в першу чергу Київського українського народного університету в національний, з державними правами та бюджетом не менш, як мільон карбованців на чотири факультети;

6) заснування нових вищих шкіл на Україні, спеціально-професійної у Києві популярно-народного університету у Києві ж, класичного університету у Кам’янці (філії Київського українського), а також низки популярно-научних в різних губерніальних місцях, в першу чергу у Харкові та Одесі;

7) вироблення нормального статуту університету та інших вищих шкіл на Україні, загально-освітніх, професійних, спеціальних, педагогічних і т. інш.

8) підготування з’їзду українських учених та лекторів вищих шкіл на вересень 1918 року” [17, арк. 2 зв.].

Навесні 1917 р. ідея національного університету у провадженні освітньої політики набула нового та якісного звучання. Від декларацій та намірів було вирішено негайно перейти до її практичної реалізації. Відшуковуючи най-

оптимальніші варіанти на цьому шляху, в Міністерстві освіти на порядку денному достатньо гостро постало питання щодо об'єднання університету св. Володимира з Київським народним університетом. Задля його оперативного вирішення на початку квітня 1918 р. при Міністерстві освіти було створено спеціальну комісію під керівництвом товариша міністра П. Холодного.

Вперше на своє робоче засідання комісія зібралася 13 квітня 1918 р. Головував на ньому П. Холодний. Університет св. Володимира представляли повноважні представники в особі ректора С. Спекторського, декана медичного факультету О. Садовеня, професорів Г. Де-Метца та С. Реформаторського і доцента П. Смирнова, яких напередодні затвердила Рада навчального закладу [23, арк. 22 зв.]. Український народний університет репрезентували ректор І. Ганицький, декан фізико-математичного факультету Ф. Швець, професори М. Василенко, Д. Граве, В. Зеньківський, Б. Кістяківський, В. Константинович, О. Лук'яненко, В. Лучицький та О. Черняхівський. Міністерство освіти представляли директор департаменту вищої і середньої школи Ф. Сушицький та професор В. Дуб'янський.

Після короткого вступного слова П. Холодного до слова запросили Ф. Сушицького, котрий виступав українською мовою. Він ознайомив присутніх з основними положеннями, на яких міністерство освіти воліло б дійти згоди з професурою при вирішенні питання відносно українізації вищих шкіл у державі взагалі та подальшої долі у зв'язку з цим університету св. Володимира [24, арк. 1]. Загалом змістовна частина проекту передбачала реалізацію наступних тез: “1) Об'єднання університету св. Володимира з українським і утворення “Державного університету св. Володимира”. До нової юридичної особи переходять усі лектори КНУУ на українські кафедри за умови, що вони мали наукові ступені і вчені звання, а також студенти українського університету з освітою не менше 6 років гімназії. 2) Для російської професури надаються полегшення в отриманні українського громадянства, створюються робочі місця на російських паралельних кафедрах. У зв'язку з цим пропонувалося внести відповідні зміни до українського трудового законодавства. 3) Для професорів-росіян, в разі виходу на пенсію, призначається підвищена державна пенсійна допомога (4,5 тис. – 5 тис. крб.). 4) За наявності відповідних наукових сил відкриваються штатні українські кафедри; російські кафедри існують як паралельні. 5) Починаючи з осені 1919 р., діловодство адміністрації вишу ведеться українською мовою, для всіх інших підрозділів встановлювався термін не більше одного року. 6) Відкривається обов'язкова лектура з української мови. 7) Упродовж 5 років пропонується перейти на україномовне викладання по всіх кафедрах. 8) Усі професорські стипендіати, які утримуються на державні кошти, мають володіти українською мовою” [6, с. 379].

З огляду на те, що роздані членам комісії тези були віддруковані українською мовою, на пропозицію декотрого з присутніх вирішили до наступного засідання підготувати паралельні тексти обговорюваного документу – російською та українською мовами. За цим представники університету св. Володи-

мира поцікавилися у голови зібрання про основний мотив, яким керувалося міністерство при складанні запропонованих для розгляду тез. П. Холодний надав вичерпну відповідь у тому сенсі, що бюджетне питання, не дивлячись на усю його гостроту, відіграло в даному разі лише похідну роль. На це Є. Спекторський поділився власними міркуваннями, сутність яких полягала у тому, що університет св. Володимира готовий піти назустріч уряду в питанні фінансового утримання в Києві двох вищих шкіл.

П. Смирнов, у свою чергу, запропонував пошукати будь-яких інших шляхів для виходу із складної ситуації, окрім передбаченого першим пунктом злиття Українського народного університету з університетом св. Володимира в один державний університет.

Реагуючи на цю пропозицію, П. Холодний наголосив, що необхідно втримати на належній висоті університет св. Володимира, але не за рахунок принизливого стану Українського народного університету, який за характером навчальних планів набув повне право сподіватися на підтримку українського уряду і на реорганізацію в державний університет нормального типу.

Професор Г. Де-Метц, також зупинившись на пункті першому документу і розглядаючи його у нерозривному зв'язку з іншими, дійшов висновку, що при запропонованому підході, в силу самого процесу планомірної еволюції, за декілька років неминуче відбудеться витіснення в університеті св. Володимира російської традиції українською. Виходячи з цього, його цікавила відповідь на конкретне запитання: чи бути університету св. Володимира державним університетом, що обслуговуватиме культурні потреби двох найбільших національностей Української держави, чи йому передбачено шляхом планомірної еволюції через декілька років стати винятково українським з неможливістю задовольняти культурні запити російського населення, або такого, що тяжіє до російської культури.

П. Холодному знову довелося вступати у розмову. Він в черговий раз зазначив, що за умов реалізації засад національно-персональної автономії кожна нація матиме право на отримання пропорційної до усього населення Української держави частки в державному бюджеті на задоволення своїх культурних потреб. З огляду на це, він припустив цілком ймовірною ситуацію, за якої великоруська національність за декілька років володітиме сумою, якої буде достатньо для самостійного існування російського університету. Його у цьому підтримав Ф. Сушицький, котрий висловив впевненість, що російська культура і наука в Україні будуть успішно розвиватися поряд із процвітанням української культури і науки.

По цьому до дискусії долучився В. Зеньківський. Він відверто зізнався у власному розумінні проблеми, наголосивши на тому, що у запропонованому варіанті тез завдання націоналізації домінують над усіма іншими. В питанні злиття двох закладів в один необхідно рахуватися з двома елементами. Один, так би мовити, рухомий – це студентство і професура, інший – це приміщення університету св. Володимира. На останні Українська держава має повне право

претендувати. Наразі без цього нерухомого елементу викладацький склад і студентство опиняться у надзвичайно важкому становищі, навіть якщо буде затверджено університетський бюджет у розмірі 2000000 карб.

Логіку міркувань приват-доцента підтримав професор В. Константинович. Він також зауважив, що в питанні злиття двох університетів бюджетний бік справи є лише слушною причиною для публічного його обговорення, а сутність криється у значно серйознішому процесі, пов'язаного з черговим завданням державної ваги – націоналізації університету св. Володимира задля найкращого забезпечення можливості укріплення молоді української культури та подальшого її розвитку.

У дискусію знову втрутився Є. Спекторський. Він визнав той факт, що відродження України актуалізує питання заснування національних шкіл усіх ступенів. Намагаючись допомогти цьому, університет св. Володимира готовий надати для потреб Українського університету свої аудиторії, і обидва заклади певний час могли б існувати поряд. А з часом зміцняться фінанси й уряд буде в змозі збудувати новий храм науки для українського народу. За такого варіанту вирішення питання, продовжував Є. Спекторський, цілковито відпадала можливість гострого проявлення національної ворожнечі, як це, наприклад, мало місце у Львівському університеті при частковій його українізації.

З ґрунтовною відповіддю на ці сентенції виступив М. Василенко. Він зазначив, що мова про заснування паралельних українських кафедр з усіх предметів піднімалася ще за міністра С. Салазкіна і нікого особливо сильно не хвилювала. Відкриття Українського народного університету у цій справі дещо ускладнило ситуацію, але не змінила її сутності. Також М. Василенко заперечив тезу, згідно з якою існування паралельних кафедр може призвести до загострення національної ворожнечі.

Із інших пунктів запропонованих тез продовження дискусії не сталося. Усі погодилися із пропозицією професора Г. Де-Метца звернутися з клопотанням до Міністра Юстиції про включення у загальний закон про підданство додаткової статті, яка стверджувала: “На державну службу з наукової та навчальної частини можуть прийматися особи, які перебувають в іноземному підданстві, з дозволу Міністра відповідного відомства”. Врешті, з нагоди третього пункту Є. Спекторський запропонував винести подяку Міністерству освіти за проявлену турботу у відношенні до старих працівників на ниві освіти [24, арк. 1-2 зв.].

Таким чином, представники університету св. Володимира усвідомлювали той факт, що на рівні Міністерства освіти УНР практично уже неможливо зупинити процес щодо відкриття у навчальному закладі паралельних кафедр. Власне й сама комісія за своїм персональним складом, де переконливі більшість складали репрезентанти Київського народного університету, переконливо засвідчувала це. Не на користь більшості професорсько-викладацької корпорації університету св. Володимира була й позиція активного студентства, яке ухвалювало цілком проукраїнські рішення [25].

Єдиною спробою якісно вплинути на ситуацію вважався шлях внесення актуального питання на обговорення з їзду представників вищих навчальних закладів України, який відбувся у Києві з 14 по 17 квітня 1917 р. У його рішеннях відзначалася невчасність суттєвого реформування системи освіти. Щодо українізації вищих шкіл, то форум заявив, що “влаштування нових українських навчальних закладів не має відбуватися за рахунок існуючих університетів та інститутів і на будь-яку шкоду їм, а повинно здійснюватися у вигляді самостійних українських вищих шкіл” [26, с. 39].

Однак віри це у загальний успіх, вочевидь, надавало не багато. Як приклад, наведемо факт із засідання Ради університету св. Володимира від 19 квітня 1918 р. На порядку денному присутні розглянули відношення Міністра народної освіти від 13 квітня за № 718/4227 наступного змісту: “Маю за честь повідомити, що у всіх справах, з якими Університет звертався за існуючими законами до Міністерства Народної Освіти в Петроград, належить від сьогодні звертатися до Міністерства освіти Української Народної Республіки в м. Києві” [23, арк. 29]. Рада без жодної дискусії вирішила взяти інформацію до відома.

Крім вирішення долі київських вищих навчальних закладів, Міністерство освіти досить інтенсивно просувало справу із заснуванням класичного університету в Кам’янець-Подільському. Для з’ясування низки важливих питань, пов’язаних із реалізацією проекту, у квітні 1918 р. місто над Смотричем відвідала спеціальна делегація, уповноважена Радою лекторів КУНУ та Міністерством освіти [5, с. 106-107].

Базуючись на цих реаліях, сучасник подій В. Приходько з твердою переконливістю запевняв, що “навіть при цілком ворожому відношенню певних гетьманських інстанцій до ідеї високих українських шкіл, розпочату справу Кам’янецького й Київського Університетів уже неможливо було поховати: це було б занадто неполітично” [27, с. 20-21].

Таким чином, від самого початку революційних подій 1917 р. українським громадянством було заявлено про вимоги щодо необхідності українізації усіх ланок системи освіти. Цей процес набув подальшого розвитку у зв’язку із створенням Генерального секретаріату народної освіти. Поступово орган державної влади структурувався, що якісно позначилося на виробленні стратегічних планів реформування вищої школи та реалізації ідеї щодо створення національного університету. Особливо активно це завдання стало просуватися навесні 1918 р., коли був розроблений план заснування низки класичних та народних університетів у різних містах України, а спеціальна комісія під керівництвом П. Холодного дуже близько підійшла до вирішення питання щодо об’єднання університету св. Володимира з Київським народним українським університетом. Повноцінному завершенню цих справ не дозволив гетьманський переворот.

Список використаних джерел і літератури

1. Андрєєв А. “Національна модель” університетської освіти: проблеми виникнення та розвитку у Західній Європі та Російській імперії // Схід/Захід: Історико-

культурологічний збірник / за ред. В. Кравченка. Харків; Київ: “Критика”, 2005. Вип. 7. Спеціальне видання: Університети та нації в Російській імперії. С. 75–107.

2. Розовик Д. Ф. Українське культурне відродження в роки національно-демократичної революції (1917–1920 рр.): монографія. Київ: ВПЦ “Київський університет”, 2002. 311 с.

3. Передерій І. Розбудова національної системи освіти в Україні за доби Центральної Ради: історичний аспект: монографія. Полтава: Видавництво ПНТУ, 2009. 160 с.

4. Завальнюк О. М. Українська еліта і творення національної університетської освіти: фундатори і будівничі (1918–1920 рр.): навчальний посібник. Кам’янець-Подільський: Абетка-НОВА, 2005. 495 с.

5. Завальнюк О. М. Утворення і діяльність державних українських університетів (1917–1921 рр.): монографія. Кам’янець-Подільський: Аксіома, 2011. 644 с.

6. Завальнюк О. Підготовка університетської реформи в Україні за Центральної Ради (листопад 1917 – квітень 1918 рр.) // Наукові праці Кам’янець-Подільського національного університету імені Івана Огієнка: Історичні науки. Кам’янець-Подільський: ТОВ “Друкарня Рута”, 2016. Т. 26: До 80-річчя від дня народження професора Анатолія Копилова. С. 375–383.

7. Український національно-визвольний рух. Березень – листопад 1917 року: Документи і матеріали / упоряд. В. Верстюк (керівник) та ін. Київ: Видавництво імені Олени Теліги, 2003. 1024 с.

8. Свято відкриття Кам’янець-Подільського державного українського університету: Дослідження. Документи. Матеріали / укладач, автор переднього слова і досліджень О. М. Завальнюк. Кам’янець-Подільський: Аксіома, 2008. 280 с.

9. Уряд і укр. школа // Вісті з Української Центральної ради у Києві. 1917. 19 березня.

10. Розовик Д. Становлення національної вищої освіти і науково-дослідної праці в Україні (1917–1920 рр.) // Етнічна історія народів Європи: зб. наук. праць. Київ: УНІСЕРВ, 2001. Вип. 8. С. 55–58.

11. Ульяновський В. Національне питання в університеті св. Володимира в 1917–1918 роках: спроба відкриття кафедри історії України // Український археографічний щорічник: зб. наук. праць. Київ: Ін-т укр. археогр. та джерелозн. ім. М. С. Грушевського НАН України, 2007. Вип. 12. С. 224–246.

12. “До українців-професорів і преподавателів вищих шкіл” // Вісті з Української Центральної ради у Києві. 1917. 21 березня.

13. Постанови в справі організації освіти // Вісти з Української Центральної Ради. 1917. Май. № 5.

14. Васькович Г. Шкільництво в Україні (1905–1920 рр.) / з супровідним словом А. Алексюка. Київ: Мандрівець, 1996. 359 с.

15. Т-ко Гр. Український вільний університет // Нова Рада. Київ, 1917. 21 квітня.

16. Центральний державний архів вищих органів влади і управління України (далі – ЦДАВО України). Ф. 2581. Оп. 1. Спр. 15. 104 арк.

17. ЦДАВО України. Ф. 2581. Оп. 2. Спр. 27. 2 арк.

18. ЦДАВО України. Ф. 2581. Оп. 2. Спр. 11. 17 арк.

19. Державний архів м. Києва (далі – ДАМК). Ф. 16. Оп. 469. Спр. 864. 28 арк.

20. Кудлай О. Організація, внутрішня структура та завдання Народного міністерства освіти УНР // Проблеми вивчення історії Української революції 1917–1921 рр. Київ: Інститут історії України НАН України, 2009. Вип. 4. С. 59-88.

21. ЦДАВО України. Ф. 2201. Оп. 1. Спр. 326. 231 арк.

22. Постернак С. З історії освітнього руху на Україні за часи революції 1917–19 рр. Київ: Печатня видавн. т-ва “Друкар”, 1920. 128 с.

23. ДАМК. Ф. 16. Оп. 465. Спр. 433. 117 арк.

24. ДАМК. Ф. Р-936. Оп. 2. Спр. 4. 8 арк.

25. Донець А. Л. Студентство й українська проблема вищої школи у 1917–1919 рр. [Електронний ресурс]. Режим доступу: // <http://pravoznavec.com.ua/period/article/46546/%C0>

26. ALMAMATER: Університет св. Володимира напередодні та в добу Української революції. 1917–1920. Матеріали, документи, спогади: У 3 кн. / упоряд. В. А. Короткий, В. І. Ульяновський. Кн. 2: Університет св. Володимира за доби Української Центральної Ради та Гетьманату Павла Скоропадського. Київ: Прайм, 2001. 704 с.

27. Приходько В. З історії повстання українського університету в Кам’янці на Поділлі / упоряд. та автор передмови В. Р. Адамський. Хмельницький: ПП Заколотний М. І., 2012. 103 с.

Viktor Adamskyi

The Idea of National University in the Era of Central Rada: Attempt of Realization

The article deals with the process of formation of university education in the times of Central Rada. Some stages of realization of the idea, with the definition of the characteristic features of each of them, have been grounded. It is shown that at the beginning of the revolution, according to the requirements of various public organizations and professional forums, the idea as for the possibility of Ukrainianization of the available higher education institutions prevailed. With the establishment of the General Secretariat, there was hope for the positive solution of the issue. It relied on the coherence of its actions with the authorities of the Provisional Government. It has been proved that after the formation of the Ukrainian People's Republic this process became more precise, resulting in the formation by the Department of Higher and Secondary Schools of the General Secretariat of Education, of the network of national higher schools of classical type and a number of national universities. In addition, at this stage, the representatives of national education and science conducted intensive work on the creation of the Ukrainian version of the university statute. Special attention has been focused on the final period of the existence of Central Rada, when, on the initiative of the Ministry of Education of the UPR, active work was carried out on the unification of the St. Volodymyr University and Kyiv People's Ukrainian University. It is concluded that there was not enough time for the initiators to realize the idea into practice, taking into consideration the Hetman's upheaval. But it does not diminish the significance of those indefatigable devotees of the formation of the Ukrainian high school, who, despite the negative influences

of different in their value objective and subjective factors, tried to realize the cherished dream.

Keywords: *university, statute, reform, department, professorial-teaching corporation, higher education, department of higher and secondary schools.*

В.Р.Адамский

Идея национального университета в эпоху Центральной Рады: попытка реализации

В статье рассматривается процесс становления университетского образования в эпоху Центральной Рады. Обосновываются отдельные этапы реализации идеи, с определением характерных черт каждого из них. Показано, что в начале революции в соответствии с требованиями различных общественных организаций и профессиональных форумов превалировало мнение о возможности украинизации имеющихся в крае высших школ. С образованием Генерального секретариата определенная надежда на положительное решение вопроса возлагалась на согласованность его действий с властными структурами Временного правительства. Доказано, что после образования Украинской Народной Республики этот процесс приобрел более четкие формы, результатом чего стала выработка департаментом высшей и средней школы Генерального секретариата образования сети открытия национальных высших школ классического типа и ряда народных университетов. Кроме того, на этом этапе представителями национального образования и науки проводилась интенсивная работа по созданию украинского варианта университетского устава. Особое внимание сосредоточено на заключительном периоде существования Центральной Рады, когда по инициативе Министерства образования УНР проводилась активная работа по объединению университета св. Владимира и Киевского народного украинского университета. Сделан вывод, что инициаторам для полноценной реализации идеи в практическую плоскость не хватило времени, учитывая гетманский переворот. Но это не умаляет веса тех неутомимых подвижников становления украинской высшей школы, которые, несмотря на негативные влияния различных по своему значению объективных и субъективных факторов, все же пытались пошагово идти к реализации заветной мечты.

Ключевые слова: *университет, устав, реформа, департамент, профессорско-преподавательская корпорация, высшее образование, департамент высшей и средней школы.*

Одержано 1 вересня 2017 року

УДК 378.14(477.43)“1918/1920”

С.А.Копилов, О.М.Завальнюк

**Підготовка педагогів-істориків у Кам'янець-Подільському
Державному Українському Університеті:
незавершений цикл (1918–1920 рр.)**

Уперше досліджується дворічна діяльність історичного відділу історико-філологічного факультету, заснованого у серпні 1918 року, за гетьмана Павла Скоропадського, Кам'янець-Подільського державного українського університету – першого повноцінного національного вишу, який де-юре і де-факто проіснував до кінця відновленої української державності. Автори простежили організацію роботи цього підрозділу, його кадровий склад, студентський контингент, навчальну і наукову діяльність, забезпечення навчально-методичною базою, підтримку представниками професорсько-викладацької корпорації органів державного управління, культурно-просвітницьких структур, масових громадських організації. Наголошено на участі вчених у становленні і діяльності місцевих гімназій для дорослих з правами для учнів, дворічних державних курсів з підготовки учителів для вищих початкових шкіл, народного українського університету, в задоволенні все зростаючого попиту місцевого населення на знання зі сфери політики, державності, нації творення, історії, краєзнавства тощо.

Звернено увагу на сумний фінал університету взагалі і справи підготовки учителів історії, зокрема, пов'язаний з реформуванням захопленого вишу радянським режимом, яке призвело до ліквідації національної університетської освіти, втрати демократичних принципів управління інституту народної освіти, який постав на базі попередника, відмови від підготовки учителів історії за українськими навчальними планом і програмами та насичення навчального процесу пріоритетними ідеологічними дисциплінами.

Ключові слова: Кам'янець-Подільський державний український університет, історичний відділ історико-філологічного факультету, науково-педагогічні працівники, організація навчального процесу, студенти, наукова діяльність, публічні лекції, інститут народної освіти, радянський режим, репресії.

Сьогодні в демократичній, по-європейськи орієнтованій, Україні функціонує мережа національної, багатогалузевої вищої школи, представлена майже півтисячею великих і менших державних, комунальних і приватних закладів, які щороку приймають на навчання загалом кілька сотень тисяч молодих людей для підготовки з омріяних спеціальностей, затребуваних сферами управління, економіки, політики, права, культури, освіти тощо. У цьому потоці особливе місце посідають ті, хто люблять і хочуть ґрунтовно знати минуле своєї країни, становлення і розвиток людської цивілізації, сформувати надійний

історичний світогляд, а відтак присвятити своє професійне життя навчальній праці у загальноосвітній і вищій школах, творенню нових історичних знань, нарешті, зайняти гідне місце серед нових поколінь фахівців-істориків.

Національна історична освіта в Україні офіційно започаткувалася в добу національно-демократичної революції 1917–1921 рр., коли у двох віддалених один від одного містах – Києві і Кам’янці-Подільському з’явилися два державні українські університети, а в їх складі – історико-філологічні факультети, з історичними відділами, які готували за чотирирічним навчальним планом учителів історії для українських середніх шкіл, творення яких тоді набирано великих масштабів.

Піднята нами тема спеціально не досліджувалася, хоча у працях, присвячених заснуванню і діяльності українського університету в Кам’янці-Подільському¹, вміщено окремі дані про зазначений структурний підрозділ історико-філологічного факультету, який займалася підготовкою фахівців історико-педагогічного профілю.

Автори статті ставлять перед собою мету з’ясувати такі основні складові дворічної, незавершеної через історичні обставини, роботи історичного відділу у Кам’янець-Подільському державному українському університеті, створеного як підрозділ історико-філологічного факультету і підтриманого зовсім молодю українською державною владою: організаційну, кадрову, навчально-методичну, науково-дослідну, формування студентського контингенту, участь у державотворчих процесах і громадському житті тощо, що стали першим досвідом в галузі національної вищої освіти і прислужилися справі формування педагогічних кадрів взагалі та історико-педагогічних, зокрема, в сучасну добу, подальшу доля вчених, які забезпечували роботу названого навчального підрозділу.

З відкриттям у жовтні 1918 р. університету у прикордонному з Австро-Угорщиною Кам’янці-Подільському, віддаленого від столиці Української держави більш як на 400 верст, розпочався процес становлення та вдосконалення змісту і структури історичної освіти майбутніх педагогів. Історичний відділ, як і увесь факультет, розмістився у головному, триповерховому корпусі вишу. Навчальний план підготовки (виявити його цілісним не вдалося) включав низку фахових і загальноосвітніх дисциплін. Уперше студенти вивчали історію України (у трьох російських університетах, які діяли на території дореволюційної України, такої дисципліни принципово не існувало. Її практикували з 1894 р. у Львівському університеті, який належав до Австро-Угорщини). Цей лекційний курс, обов’язковий для студентів всього факультету, ділився на три частини: 1) від найдавніших часів до прийняття Люблінської унії, 2) від Люблінської унії до ліквідації Гетьманщини в Україні, нарешті, 3) від втрати автономних прав українців в складі Російської імперії і до кінця XIX ст. (їх викладали відповідно професор Пилип Клименко, приват-доцент Павло Клепатський і професор Василь Біднов). До кожної з них додавалися відповідний просемінар чи практичні заняття².

Крім того, викладалися й інші обов'язкові дисципліни: історія Слобідської України і огляд джерел з української історії (Павло Клепатський), історія Степової України, історія української церкви (професор Василь Біднов), історія українського мистецтва (приват-доцент Юхим Сіцінський); спецкурси про суспільно-політичний лад в Україні XV–XVI ст. (Пилип Клименко), історія українських братств (Василь Біднов), історія Поділля (Юхим Сіцінський). До загальноісторичних дисциплін належали: методологія історії (Пилип Клименко), історія Московської держави і огляд джерел з історії Московщини (Павло Клепатський), історія єврейського народу (приват-доцент Олексій Прахов), історія московської церкви (Василь Біднов), історія стародавнього християнства й історія середніх віків (приват-доцент Йосип Окснок), історія Римської імперії (приват-доцент Петро Табінський), історія Сходу, історія Болгарії і Сербії (Павло Клепатський), історія музики (професор Вацлав Петр), історія всесвітнього мистецтва (приват-доцент Йосип Пеленський)³. На жаль, відсутні джерела, які б засвідчили про вивчення студентами історії стародавньої Греції.

В обов'язковому порядку усі студенти вивчали українську мову (професор Іван Огієнко), яка була основою усього навчального процесу, діловодства і спілкування в університеті. Студенти також вивчали вступ до філософії, історію стародавньої філософії, історію нової філософії, логіку, дитячу психологію, основи педагогіки (усі – приват-доцент Микола Васильківський, з осені 1920 р. педагогіку викладала лектор Софія Русова), вступ до грецької мови (Вацлав Петр), слов'янознавство та історію польської мови (приват-доцент Михайло Драй-Хмара)⁴.

Навчальний рік складався з двох семестрів – осіннього і весняного. Для того, щоб потрапити на лекції, студент зобов'язаний був спочатку подати до канцелярії історико-філологічного факультету квитанцію про сплату за право навчання 125 крб., а потім заповнити виданий йому бланк заяви з друкованою основою, де зазначалися конкретні дисципліни, які він буде вивчати упродовж семестру. Після цього заяву затверджував декан або секретар факультету. Перелік обраних для студіювання курсів вносився до студентської книжки (проти кожної дисципліни значився обсяг лекційних і практичних годин, відведених для вивчення, а також прізвище професора, приват-доцента чи лектора). Після того, як завершувалося вивчення конкретного курсу, викладач приймав іспит, який можна було складати у визначені аудиторії, дні і години, залежно від готовності студента. Про час приймання професор / приват-доцент повідомляв у міській пресі, а також оголошенні, розміщеному в спеціально відведеному для цього місці навчального корпусу.

Кожен студент зобов'язаний був відвідувати лекції з усіх обов'язкових дисциплін, а також ті, які, на його погляд, могли пригодитися у майбутньому і входили до переліку вибіркових (з відповідним переліком ознайомлювалися у канцелярії факультету). В осінньому семестрі 1919–1920 навчального року було встановлено мінімальну (18) і максимальну (30) норму тижневих годин

лекцій та практичних занять, постійне виконання яких (при складених іспитах) давало керівництву навчального підрозділу право зараховувати студенту семестр і допускати до наступного⁵.

Навчальна праця розпочиналася читанням прибулими професорами і приват-доцентами вступних (пробних) лекцій, на які приходили усі бажаючі – ректор, колеги викладача та студенти з різних факультетів, представники міської громадськості. Першого академічного року через це пройшли усі науковці, прийняті до професорсько-викладацької корпорації університету. Вдалося встановити лише окремі теми, запропоновані вченими-істориками. Так, Пилип Клименко прочитав свою першу лекцію в університеті про українську державність як історичну проблему, Дмитро Дорошенко – “Розвиток дослідів українського минулого в XIX столітті в зв’язку з нашим національним відродженням”, Павло Клепатський – “Походження української нації”, Юхим Сіцинський – “Значення церковної археології при сучасному стані православної Церкви на Україні”, Йосип Оксіук – “Церква та держава в період од Костянтина до Юстиніана (313–565 рр.) (історична довідка про взаємовідносини церкви та держави)”⁶.

Важливо наголосити, що свою навчальну працю вчені історичного відділу (майже усі вони – етнічні українці) вели українською мовою (не зміг освоїти українське мовлення чех Вацлав Петр, хоча з українським письмом проблем у нього не було⁷). До викладання приступили без належного навчально-методичного забезпечення, адже україномовної навчальної літератури практично не було. Першим кроком у вирішенні цієї проблеми став друк конспектів лекцій недосконалим способом в університетській літографії, на газетному папері. Станом на 1920 р. в розпорядженні студентів історичного відділу вже були такі видання, як “Історія української мови” Івана Огієнка, “Про минулі часи на Поділлі” приват-доцента Дмитра Дорошенка, “Огляд джерелознавства з історії України” Павла Клепатського, “Слов’янознавство” Михайла Драй-Хмари, деякі інші. Це були перші видання в історії української навчальної літератури (у Київському державному українському університеті, який проіснував значно менше, такого не практикували). Для друку усіх підготовлених рукописів катастрофічно не вистачало дефіцитного на той час білого паперу і, звісно ж, коштів. Тож частину рукописних матеріалів, авторами яких були Василь Біднов, Микола Васильківський, Дмитро Дорошенко, Вацлав Петр, опублікувати так і не змогли⁸. Щоб вирішити питання обладнання університетської друкарні латинським шрифтом, рада професорів вишу відрядила до Відня і Праги приват-доцентів Дмитра Дорошенка і Миколу Чайковського. Кошти на цю мету виділило Міністерство освіти УНР. Утім їх не вистачило, і задум не вдався.

Добре розуміючи величезне значення повноцінної бібліотеки для підготовки фахівців, працівники історичного відділу (Іван Огієнко, Василь Біднов, Юхим Сіцинський, Софія Русова) передавали до бібліотечного фонду університету частину книг із своїх домашніх книгозбірень. Як правило, це були російськомовні видання (україномовних не існувало в природі), які в умовах

гострого дефіциту навчальної і наукової літератури, сприяли частковому задоволенню великого попиту на друковане слово. Взагалі для широкого використання у навчальному процесі колективу вишу вдалося за короткий час створити бібліотеку із задовільним книжковим фондом. Станом на 1 жовтня 1920 р. він нараховував понад 33 тис. примірників⁹. Щодо профільної літератури, то її було недостатньо. Наприкінці 1919 р. нараховувалося усього близько 2 тис. примірників, 439 з яких стосувалися історії України. Надалі кількість історичної літератури зростала. Тільки за липень-вересень 1920 р. вона поповнилася на 243 видання¹⁰. Надалі планували нові придбання.

Серед науково-історичних праць, подарованих університету, велике значення мали 119 примірників, отримані від Подільського церковного історико-археологічного товариства, 408 – Наукового товариства імені Шевченка у Львові, 76 – Тимчасового комітету з розбору стародавніх актів, 6660 – Статистичного комітету колишнього Подільського губернського правління, повний комплект російської енциклопедичний словник Брокгауза і Єфрона – від державного інспектора 3-ї дивізії українського війська, чимало інших видань¹¹.

Невеликий, але цінний, внесок у поповнення рідкісної літератури зробили і студенти-історики. Завдяки їм до університетської бібліотеки потрапили кілька раритетних видань. Зокрема, племінник відомого українського вченого, професора Костя Широцького – Микола, який навчався на історичному відділі, подарував вишу Трєбник 1695 р.¹² На стихійному смітєзвалищі в одному із мікрорайонів міста юнаки знайшли і передали ректорові один із трьох литовських статутів XVI ст.¹³ Це був дуже коштовний подарунок молодих істориків рідному університету, інформаційна база якого творилася спільними зусиллями держави і її незаможних громадян.

В умовах великої дезорганізації внутрішнього ринку та галопуючої інфляції, за невеликі державні кошти закладу вдалося придбати для користування вченими і студентами, передусім історичного відділу, “Акты, издаанные Виленской Археографической Комиссией” (30 томів), комплекти таких відомих періодичних видань, як “Киевские университетские известия”, “Чтения Общества Нестора Летописца”, “Киевская Старина”, “Літературно-науковий вісник”, у яких друкувалися історичні дослідження¹⁴.

Для більш раціонального використання літератури, якої не вистачало для усіх, створили читальний зал. Він запрацював 20 вересня 1919 р. і розміщувався у двох невеликих кімнатах, які, проте, не могли вмістити усіх бажаючих. Починаючи з наступного місяця і завершуючи вереснем 1920 р., тут опрацьовували літературу 1153 відвідувачі. На жаль, не можливо встановити, яку частку читачів становили студенти історичного відділу. Утім відомо, що, наприклад, упродовж жовтня-грудня 1919 р. читальнею користувався 51 студент історико-філологічного факультету (16,4% від загального складу), у квітні 1920 р. тут зафіксували вже 61 студента зазначеного підрозділу (19,6% – другий за величиною показник після фізико-математичного); у травні відвідувань було значно більше¹⁵. Можна вважати, що представники історичного відділу тут працювали

нерідко, адже тільки у квітні-травні 1920 р., коли студенти відносно менше відвідували читальню через активізацію заробітків, із 461 книги, які опрацьовувалися тут, 6 стосувалися всесвітньої історії, 5 – історії стародавнього світу, 6 – історії Франції, 4 – історії Росії, 3 – історії Польщі і 15 – історії України¹⁶.

Велика увага зверталася на виховання майбутніх фахівців. Студенти отримували необхідне патріотичне спрямування під час лекцій провідних вчених, як передбачених розкладом занять, так і публічних, що часто організовувалися в стінах вишу і збирали велику аудиторію зацікавлених кам'ячан. У молодіжному середовищі поширювалися просвітницькі видання, присвячені різним питанням минулого і сучасного українського життя, патріотична українська преса тощо. Усі студенти-українці входили до складу громадської організації “Українська громада”, яка проводила відповідну національно-патріотичну роботу. Студенти-галичани утворили Академічну громаду. Ці об'єднання, багато працюючи над підвищенням національної свідомості своїх членів, проводили різноманітні культурно-освітні заходи, присвячені річницям українських поетів – Тараса Шевченка, Івана Франка, Лесі Українки, молодого критика Миколи Євшана та ін.

Досить популярними серед молоді стали вечори, у програмах яких було виконання улюблених мелодій, народних, патріотичних пісень, декламування віршів як метрів, так і молодих авторів. На окремих із них побували керівники української держави, додавши своєю участю патріотичного запалу. Студенти взяли активну участь у підготовці і проведенні велелюдних подій – свята відкриття університету, урочистостей з нагоди першої та другої річниці діяльності вишу, зустрічі Голови Директорії і Головного отамана військ УНР Симона Петлюри. Хлопці і дівчата православного християнського обряду періодично відвідували університетську церкву св. Миколая, брали участь в українськомовній службі Божій. При храмі діяв студентський чоловічий хор. Ще один хоровий колектив давав концерти для студентів, міської громади, чаруючи їх своїм виконанням творів відомих українських композиторів, а також народних пісень¹⁷. Після таких заходів настрої студентів поліпшувалися, вони краще відчували єднання зі своїм народом, відповідальність перед ним, потребу долати всілякі негаразди, щоб згодом поповнити ряди інтелігенції і самовіддано працювати на майбутнє своєї батьківщини.

Після відповідних організаційних заходів викладачі-історики увійшли до історико-філологічної секції (очолював Василь Біднов) Наукового товариства, яке заснували в університеті 1919 року. Тут вони виступали з різними повідомленнями, брали участь у різноманітних дискусіях. У 1919–1920 навчальному році ця секція збиралася на засідання 19 разів, було виголошено 29 доповідей. Два засідання присвятили пам'яті поета Тараса Шевченка й історика Володимира Антоновича (виступали Павло Клепатський і Юхим Сіцінський). Велику увагу приділяли джерелознавчій проблематиці. Так, Павло Клепатський у різний час доповідав про литовсько-руські літописи, літописи Якова Лизогуба, листування російської великої княгині Катерини Олексіївни з англій-

ським послом сером Чарльзом Вільямсом, про “Повість минулих літ” як початковий літопис, місцеві й монастирські літописи, а також місцеві синодики. Пилип Клименко глибоко проаналізував грамоти Міндовга. Юхим Сіцінський, Пилип Клепатський і професорський стипендіат Сергій Якимович висвітлили широкий спектр краєзнавчих (етнографічних) питань. Микола Васильківський повідомив про своє бачення перспектив світової історії¹⁸.

Крім того, історики Василь Біднов і Юхим Сіцінський працювали у складі групи, яка готувала “Словник українських вчених, письменників та інших діячів”¹⁹ (це видання так і не побачило світ). Кілька вчених (приват-доцент Леон Б’ялковський, Павло Клепатський, Пилип Клименко і Юхим Сіцінський) вмістили свої статті науково-історичного змісту у “Записках Кам’янець-Подільського державного українського університету” (т. 2). Утім більше 20 своїх публікацій, які стосувалися питань історії, політики, літератури, освіти, краєзнавства і церковного життя, науковці (Василь Біднов, Дмитро Дорошенко, Павло Клепатський, Пилип Клименко, Юхим Сіцінський, Сергій Якимович) зробили у місцевій періодиці, яка була дуже популярною серед інтелігенції, студентів, школярів і активно працювала на потреби національного відродження українців²⁰.

Студенти намагалися брати приклад зі своїх наставників, організовували наукові гуртки, зокрема історико-економічний та суспільних наук, у яких під керівництвом відомих вчених поглиблювали набуті знання з історичного минулого, виступали з відповідними науковими рефератами, окремі з них намагалися робити перші кроки до майбутньої наукової і викладацької діяльності. На жаль, немає широкої інформації про гурткову роботу студентської молоді. Утім встановлено, що один із її представників – Володимир Левицький на засіданні історико-економічного гуртка доповідав на тему “Історія Барського староства”²¹. Інший студент-історик, Микола Грінченко, захопившись історією української музики, підготував і опублікував три аналітичні статті – в університетському молодіжному журналі “Нова Думка”²² та місцевій газеті “Наш шлях”²³. (В майбутньому Микола Олексійович Грінченко стане викладачем Кам’янець-Подільського інституту народної освіти, видатним музикознавцем і фольклористом, директором Інституту народної творчості і мистецтв Академії наук УРСР²⁴).

Важливий внесок представники професорсько-викладацького складу історичного відділу зробили у державне і громадське життя. Наприклад, Дмитро Дорошенко, за дорученням глави українського уряду Володимира Чехівського, в лютому-квітні 1919 р. очолював державну комісію із врегулювання прикордонного конфлікту між Румунією і УНР, провів раунд складних переговорів з представниками румунської військової влади у Бессарабії щодо припинення артилерійських обстрілів української частини Придністров’я. У листопаді-грудня 1919 р. вчений, перебуваючи за кордоном, за розпорядженням Директорії УНР виконував обов’язки уповноваженого української місії Червоного Хреста на Балканах.

До Конституційної комісії, яка виробляла Основний Закон республіки, увійшов авторитетний серед державних службовців Пилип Клименко. Членами Ради міністра сповідань стали Василь Біднов і Юхим Сіцінський, які рішуче обстоювали курс на українізацію православної церкви. Пилип Клименко у серпні 1919 р. очолив кілька державних структурних підрозділів, зокрема, Відділ охорони пам'яток старовини й мистецтва (з книжковою і архівною секціями) Головного управління у справах мистецтв і національної культури, що діяло при Міністерстві народної освіти, і спеціальну Архівну комісію, що опікувалася збереженням архівної спадщини, яка у той час безжалісно руйнувалася. Василь Біднов очолював раду Кирило-Мефодіївського братства і управу української секції учительської спілки м. Кам'янця і Кам'янецького повіту²⁵.

Практично усі вчені-історики, як і всі їхні університетські колеги, увійшли до складу Подільського відділу Червоного Хреста (до складу президії увійшли Іван Огієнко, Василь Біднов і Юхим Сіцінський), брали активну участь у зборі коштів (5% місячної платні) для лікування хворих і поранених козаків республіканської армії, яка вела кровопролитні бої за державний суверенітет УНР²⁶. Своїми грошовими внесками вони час від часу підтримували також Товариство допомоги незаможним студентам, яке поширювало у вищі підписні листки для підтримки хворих, знедолених юнаків і дівчат²⁷.

Свій професіоналізм, організаційні якості вони спрямовували й на допомогу створеним в роки революції навчальним закладам, зокрема, такому популярному серед містян науково-популярному і культурно-освітньому осередку, як Кам'янець-Подільський народний університет, з дворічним терміном навчання, де навесні 1920 р. нараховувалося 160 слухачів, які прагнули розширити свій науковий і суспільний кругозір. Сумісниками у цьому закладі працювали й науково-педагогічні працівники, які забезпечували роботу історичного відділу держуніверситету. Зокрема, Павло Клепатський очолив гуманітарний факультет і викладав тут низку історичних дисциплін. Лекції зі свого академічного профілю читали для студентів двох факультетів Пилип Клименко і Софія Русова²⁸. У діючій при університеті вечірній гімназії для дорослих з правами для учнів педагогічну працю забезпечували Василь Біднов і Юхим Сіцінський. На учительських курси, які готували кадри для вищих початкових шкіл, викладали Василь Біднов, Пилип Клименко і Павло Клепатський²⁹.

Активною допомогою захисникам українського республіканського ладу відзначалися і студенти. Частина з них працювала у гуманітарному гуртку, який відвідував вояків у шпиталях як у будні, так і особливо святкові дні, з відповідними гостинцями, пресою, літературою. Не раз голосно читали групі одужуючих військовиків художні тексти, повідомлення з газет тощо. Частина молодих людей працювала на різних допоміжних посадах у міністерствах УНР, коли ті перебували у Кам'янці-Подільському (червень-листопад 1919 р., червень-липень 1920 р.). Свою посильну працю в органах державного управління організоване студентство погодило у Голови Директорії, Головного отамана

військ УНР Симона Петлюри, прийом у якого відбувся 2 травня 1920 р. Серед 5 обраних делегатів від молодіжного загалу був і студент-історик Сильвестр Чернявський³⁰.

Через нерозголошення інформації про участь конкретних студентів, добровольців, які пішли захищати країну зі зброєю в руках, сьогодні важко встановити імена усіх, хто опинився на фронті, допомагав виправити невтішне стратегічне становище українських військ. Відомо усього кілька відважних студентів, які організували у місті студентську сотню під час повалення гетьманської влади у грудні 1918 року, збиралися захищати Київ у січні 1919 р., полягли на полі бою, стали жертвою червоного терору в травні – червні 1919 р. (про двох із них писала преса³¹) чи стали бійцями у найбільш важкий час збройного протистояння за долю революції – у жовтні-листопаді 1920 року. Опинившись разом із відступаючим військом на підконтрольній Польщі території Східної Галичини, більшість з них вже не повернулася на батьківщину, зазнавши поневірянь за кордоном. Хоча ті, що репатріювалися, з тавром “петлюрівців” згодом зазнали тяжкої долі. Дослідити це питання в розрізі як історичного відділу історико-філологічного факультету, так й інших чотирьох факультетів університету поки-що немає змоги.

На щоденну працю університету, його факультетів і відділів серйозно впливав матеріальний фактор, визначальний у повсякденному житті. Матеріальне становище працівників університету було загалом невтішним. В умовах посилення економічної кризи, яка розпочалася ще з початком Першої світової війни, професура отримувала недостатні кошти для утримання своїх родин. Як писав Василь Біднов, у 1919–1920 навчальному році “білого хліба ми не бачили, мусили задовольнятися тільки чорним, та й то з домішками всяких сурогатів. Сало й м’ясо були недоступні. Були моменти, коли кукурудзяна мука являлася розкішшю. Про нове вбрання та узуття й мріяти не можна було. Умови професорського життя були примітивні. Замість чаю вживали якихось сурогатів, з сушеного листя з яблуні або вишні. Цукру не було місяцями... , навіть картоплі було тяжко добувати та до того й коштувала дорого”. Професор з сином (дружина була у Катеринославі) взимку харчувалися хлібом з часником і відваром, який називали чаєм, але без цукру³².

Студенти-історики, які походили переважно із незаможних родин, для того, щоб вижити в умовах руйнівної кризи, змушені були працювати в приватних і комунальному господарстві, добуваючи собі кошти на шматок хліба, оскільки державні стипендії отримували менше 8%. Не досить суттєвою була разова матеріальна допомога від керівництва вишу. Через фінансову скруту 30% молоді звільнили від внесення плати за право навчатися. Навчання доводилося проводити у другу половину дня. Ректор наголошував, що студенти приходять на заняття стомлені і не можуть повністю віддаватися навчальним справам³³. Цю проблему так і не вдалося подолати, оскільки економічна ситуація не поліпшувалася, а елементарне виживання і далі залишалося головним завданням молодих людей.

На становищі усіх структурних підрозділів університету позначалася зміна влади у місті – з української на радянську. Під час першого приходу більшовиків (15 квітня – 2 червня 1919 р.) з усіх факультетів постраждав лише один – богословський. Його закрили розпорядженням народного комісара освіти УСРР Володимира Затонського, який наприкінці квітня 1919 р. побував у місті й університеті, наголосивши, що “богослови – наші вороги”. Щодо інших двох факультетів, які діяли на той час, то нарком висловився так: “фізико-математичний повинен існувати, бо він потрібний; історико-філологічний [у тому числі історичний відділ. – Авт.] може існувати”³⁴.

Другий прихід цієї влади у липні-вересні 1920 р. позначився більш радикальними змінами в університетському житті: запровадили посаду комісара, який мав найбільші політичні і адміністративні повноваження; ліквідували попередні органи управління вишу і факультетів й створили нові; вступну кампанію провели за радянським законом, який не вимагав від абітурієнтів мати завершену середню освіту; зменшилася кількість факультетів: не стало богословського, а історико-філологічний і правничий об’єднали у факультет соціальних наук (про характер спеціальності, яку збиралися готувати у цьому навчальному підрозділі, раніш започатковані відділи у наказі комісара університету нічого не повідомлялося)³⁵. Взагалі над університетом нависла загроза ліквідації. Нарком освіти Володимир Затонський направив виконкомом Рад Подільської губернії телеграму, у якій стверджував, що цей виш “компрометує радянську владу”, а його професуру, яка “поглядає на захід”, “треба розігнати”³⁶. Тоді ситуацію врятувало українське військо, яке на короткий час відвоювали Кам’янець-Подільський.

Третю радянізацію університету (з середини листопада 1920 р.) більшовицькій владі вдалося реалізувати сповна. Раніш запроваджені зміни продублювали. На початку 1921 р. заклад реорганізували спочатку в академію теоретичних знань, потім – в об’єднаний інститут теоретичних наук, який складався з трьох окремих інститутів – сільськогосподарських, фізико-математичних і соціальних наук, а невдовзі (фактично з 1 червня 1921 р.) – у два самостійні інститути – сільськогосподарський і народної освіти (1921–1930 рр.), який за трирічним навчальним планом готував педагогічні кадри різних спеціальностей для трудових шкіл пролетарської республіки. У його структурі запрацював соціально-історичний відділ факультету професійної освіти, який забезпечував підготовку учителів суспільних дисциплін за наслідків розробленими радянськими навчальними планом і програмами, які корінним чином відрізнялися від попередніх, що діяли в українському університеті³⁷. В центр роботи із формування світогляду майбутніх педагогів-суспільствознавців, як й інших спеціальностей, ставилося ідеологічне виховання, пов’язане із вивченням класової боротьби, політики пролетарського інтернаціоналізмом та солідарності з трудящими країн капіталу, підготовки світової соціалістичної революції, а також засудженням поваленого в одній країні капіталістичного суспільства та вихвалянням нового, соціалістичного, ладу як найбільш прогресивного в

історії людства. Про об'єктивний підхід до висвітлення минулого не йшлося. Питома вага ідеологічних дисциплін у навчальних планах ІНО сягала щонайменше 17%³⁸.

Ті, хто в українському університеті забезпечував широке вивчення української і світової історії, тепер повинен був перебудовуватися відповідно до настанов комуністичної партії. Зрештою, нерішуче опираючись змінам, вони у підсумку таки підпорядкувалися новим політичним вимогам, недотримання яких загрожувало їх кар'єрі і навіть свободі. Про діяльність “націоналістів” у “петлорівському” університеті, підтримку визвольних змагань і участь в національному відродженні під егідою української народної держави органи “пролетарського захисту” не забували ні на мить і чекали зручного часу для безпощадної реакції. За нашими підрахунками, із 27 професорів і приват-доцентів Кам'янець-Подільського державного українського університету, які у листопаді 1920 р. не побажали емігрувати і таким чином уберегти себе від неприємностей з боку нової влади, 18 або 66,6% потрапили під більшовицькі переслідування, були ізольовані і засуджені за надуманими звинуваченнями, а по суті – за український патріотизм і творення національної університетської освіти, яку більшовики знищили відразу після зміцнення свого режиму. Покарання відбували у віддалених районах Росії, інших радянських республік. До репресованих вчених належали й ті, які раніш працювали на історичному відділі історико-філологічного факультету – Василь Біднов (заарештований під час першого приходу більшовиків, від розстрілу врятували українські бійці), Юхим Сіцінський (тричі заарештований, позбавлений своєї нерухомості, бібліотеки, звільнений з роботи, помер на свободі забутим), Йосип Оксіюк (висланий до Казахстану, засуджений до 7 років концтабору, вижив і 1991 року стареньким повернувся в Україну), Михайло Драй-Хмара (двічі заарештований, засуджений, помер у неволі), Павло Клепатський (тричі заарештований, засуджений, загинув у концтаборі), Пилип Клименко (заарештований, засуджений, відбув покарання і висилку, після Другої світової війни повернувся на батьківщину, мешкав у будинку для пристарілих, через безвихідь покінчив життя самогубством)³⁹. Врятувалися еміграцією Іван Огієнко, Василь Біднов, Дмитро Дорошенко, Софія Русова. Про роботу в університеті вони опублікували цікаві спогади, які й нині є цінним джерелом для дослідження тієї доби.

Отже, підготовка педагогів-істориків у Кам'янець-Подільському державному українському університеті була організована відповідно до прийнятої на той час парадигми вищої освіти, включала низку важливих історичних та інших потрібних для викладання дисциплін. У тодішніх кризових умовах організований навчальний процес забезпечували національно свідомі кадри, які мали належний рівень теоретичної і практичної підготовки, наполегливо підвищувати свій науковий рівень у історико-філологічній секції університетського Наукового товариства, готували і частково публікували свої наукові, науково-популярні, публіцистичні та навчально-методичні праці, необхідні для широкого кола споживачів. Професори і приват-доценти багато працювали

над формуванням фахової компетентності і національної свідомості своїх студентів, поширювали освітню й культурну діяльність за межі університетського колективу – викладали у вечірній гімназії для дорослих, на денних педагогічних курсах з підготовки кадрів для національної вищої початкової освіти, народному українському університеті, читали публічні лекції для різних верств населення, розуміючи, що на той час професійні і суспільно-політичні знання були, без перебільшення, духовною зброєю у становленні й захисті ідеалу цивілізованого українського суспільства. В міру можливостей вони поєднували професійну діяльність з роботою в державних органах і громадських організаціях, усуваючи тим самим дефіцит відповідних кадрів і серйозно переважуючи власне щоденне життя. За свої переконання, активну державно-управлінську і громадську роботу, самовіддану науково-освітню підтримку національного відродження українського народу чимало з них у наступні десятиліття, коли в країні діяв людиноненависницький тоталітарний режим, заплатили непомірно високу ціну – правом на життя, свободу, повну професійну самореалізацію, залишивши для нащадків невмирущу пам'ять про себе.

Примітки

¹ Див.: Завальнюк О. М. Історичний факультет Кам'янець-Подільського педінституту: ретроспектива і сьогодення // Наукові праці історичного факультету [Кам'янець-Подільського державного педагогічного інституту]. Кам'янець-Подільський: Кам'янець-Поділ. держ. пед. ін-т, 1995. Т. 1. С. 5-16; Копилов А. О., Завальнюк О. М. Кам'янець-Подільський державний український університет: від ідеї до ліквідації (1918–1921 рр.) // Укр. іст. журн. 1999. № 4. С. 41-50; №5. С. 26-36; Ляхоцький В. П. Бібліотека Кам'янець-Подільського Університету (1918–1920 рр.) // Наукові праці Кам'янець-Подільського державного педагогічного університету: Історичні науки / Відп. редактор М. Г. Кукуруджак. Кам'янець-Подільський: Оіюм, 1999. Т. 4 (6). С. 305-313; Філініук А. Г., Мельник Е. М. Діяльність історико-філологічної секції Наукового товариства Кам'янець-Подільського державного українського університету (1919–1920) // Вісник. Історія / Київський національний університет імені Тараса Шевченка. Київ: ВПЦ «Київський ун-т», 2002. Вип. 63-64. С. 59-60; [Завальнюк О. М., Копилов А. О.] Кам'янець-Подільський державний український університет (1918–1921 рр.) // Кам'янець-Подільський державний університет: минуле і сьогодення / Творчий задум і загальна редакція О. М. Завальнюка. Кам'янець-Подільський: Оіюм, 2003. С. 7-40, 347-355; [Завальнюк О. М., Копилов С. А., Рокачук В. Н.] Історичний факультет // Там само. С. 204-229; Копилов С. А., Газін В. В. Історичний факультет Кам'янець-Подільського національного університету: збереження історичних традицій – запорука успішного поступу в майбутнє // Освіта, наука і культура на Поділлі: збірник наук. праць / Відп. редактор О. М. Завальнюк. Кам'янець-Подільський: Оіюм, 2008. Т. 11. С. 98-119; Вони ж. Історичний факультет Кам'янець-Подільського національного університету: Історичний нарис. Кам'янець-Подільський: Аксіома, 2008. 76 с.; Історичний факультет // Кам'янець-Подільський національний університет імені Івана Огієнка / Автор-упорядник Ярослав Білейчук.

Київ: Вид-во «Логос Україна», 2008. С. 56-61; Завальнюк О. М. Утворення і діяльність державних українських університетів (1917–1921 рр.): монографія. Кам'янець-Подільський: Аксіома, 2011. 644 с.; Він же. Історико-філологічний факультет – провідний підрозділ Кам'янець-Подільського державного українського університету (1918–1920 рр.) (до 100-річчя заснування вишу) // Наукові праці Кам'янець-Подільського національного університету імені Івана Огієнка: Історичні науки / Відп. редактор В. С. Степанков. Кам'янець-Подільський: ТОВ «Друкарня Рута», 2015. Т. 25. С. 425-442 та ін.

² Державний архів Хмельницької області, ф. Р-582, оп. 1, спр. 39, арк. 1 зв.-2; спр. 134, арк. 166; ф. Р-302, оп. 3, спр. 26, арк. 6.

³ Там само, ф. Р-302, оп. 1. спр.50, арк. 85-85 зв., 93 зв.; ф. Р-582, оп. 1, спр. 23, арк. 5, 9; спр. 39, арк. 1 зв.; спр. 134, арк. 166; спр.135, арк. 4; спр. 145, арк. 4, 19; оп. 2, спр. 262, арк. 1; Кам'янець-Подільський державний український університет (1918–1921 рр.) у документах і матеріалах / Уклад. й автори статті С. А. Копилов, О. М. Завальнюк. Кам'янець-Подільський: Аксіома, 2016. С. 406, 414.

⁴ ЦДАВО України, ф. 166, оп. 12, спр. 1027, арк. 1; Державний архів Хмельницької області, ф. Р-302, оп. 3, спр. 9, арк. 13; ф. Р-582, оп. 1, спр. 134, арк. 166; Кам'янець-Подільський державний український університет (1918–1921 рр.) у документах і матеріалах. – С. 357.

⁵ Державний архів Хмельницької області, ф. Р-582, оп.1, спр.45, арк. 7.

⁶ Кам'янець-Подільський державний університет (1918–1921 рр.) у документах і матеріалах. С. 364, 368.

⁷ Завальнюк О. М. Історія Кам'янець-Подільського державного українського університету в іменах (1918–1921 рр.). Кам'янець-Подільський: Абетка-НОВА, 2006. С. 275.

⁸ Копилов С. А., Завальнюк О. М. Кам'янець-Подільський університет у національному відродженні України 1918–1920 рр. // Кам'янець-Подільський державний український університет (1918–1921 рр.) у документах і матеріалах. С. 19.

⁹ Державний архів Хмельницької області, ф. Р-582, оп. 1, спр. 100, арк. 2.

¹⁰ Кам'янець-Подільський державний український університет (1918–1921 рр.) у документах і матеріалах. С. 436-437, 491.

¹¹ Бібліотека Кам'янець-Подільського Державного Українського Університету // Свято Поділля: видання Подільського Українського товариства «Просвіта». 1918. 22 жовтня. С. 7; Державний архів Хмельницької області, ф. Р-582, оп. 1, спр. 89а, арк. 47.

¹² ЦДАВО України, ф. 2582, оп. 1, спр. 187, арк. 65; Ляхоцький В. П. Бібліотека Кам'янець-Подільського університету (1918–1920 рр.) // Наукові праці Кам'янець-Подільського державного педагогічного університету: Історичні науки / Відп. редактор В. С. Степанков. Кам'янець-Подільський: Оіюм, 2000. Т. 4(6). С. 306.

¹³ Пашенко О. Заснування Кам'янець-Подільського Державного Українського Університету // Наша культура: науково-літературний місячник / Редактор-видавець д-р Іван Огієнко. Львів-Варшава, 1936. Кн.10(18). С. 673.

¹⁴ Кам'янець-Подільський державний український університет (1918-1921 рр.) у документах і матеріалах. С. 417; ЦДАВО України, ф. 3876, оп. 1, спр. 3, арк. 103.

¹⁵ Державний архів Хмельницької області, ф. Р-582, оп. 1, спр. 89а, арк. 45-45зв.;

спр. 99, арк. 40; спр. 100, арк. 5.

¹⁶ Кам'янець-Подільський державний український університет (1918–1921 рр.) у документах і матеріалах. С. 480.

¹⁷ Завальнюк О. М. Національно-патріотичне виховання студентів Кам'янець-Подільського державного українського університету: історичний аспект (1918–1920 рр.) // Освіта, наука і культура на Поділлі: зб. наук праць Відп. редактор О. М. Завальнюк. Кам'янець-Подільський: Оіюм, 2008. Т.11. – С.3-19; Він же. Українська церква в духовному житті національної вищої школи (на прикладі Кам'янець-Подільського державного українського університету 1918–1920 років) // Хмельницькі краєзнавчі студії: науково-краєзнавчий збірник / Голова редколегії Лев Баженов. Хмельницький: ФОП Стрихар А. М., 2017. Вип. 11. С. 133-142.

¹⁸ Швидкий О. Історико-фільологічна секція Наукового Тов-ва при Кам[']янець-Под[']льському] Ун-ті та діяльність її за 1919–1920 роки // Наш шлях: щоденна безпартійна, демократична газета. Кам'янець-Подільський, 1920, 6 червня, с. 3-4.

¹⁹ Державний архів Хмельницької області, ф. Р-1421, оп. 1, спр. 1, арк. 85, 89-89 зв.

²⁰ Див.: Кам'янець-Подільський державний український університет (1918–1921 рр.) у документах і матеріалах. С. 493-496, 524-525, 546-548, 588-589, 591-592, 593-596, 597-600, 604-607, 608-610, 637-638, 645-647, 649-651, 651-652, 678-688, 709-712 та ін.

²¹ Університетське життя // Наш шлях. Кам'янець-Подільський, 1920, 17 квітня, с. 3.

²² Грінченко Мик. Музика патріотичних пісень України // Нова Думка: журнал науково-літературний / Редактор Юрій Липа; накладом Видавничого відділу Ради Студентських Представників Кам'янецького Державного Українського Університету. Кам'янець-Подільський, 1920. Ч. I-II. С. 57-63.

²³ Грінченко М. Сфера музики // Наш шлях: літературно-науковий додаток. Кам'янець-Подільський, 1920, 11 квітня, ч. 6, с. 5-7; Він же. Шевченко й Лисенко // Наш шлях. Кам'янець-Подільський, 1920, 9 березня, ч. 48, с. 3-4.

²⁴ Завальнюк О. М., Комарніцький М. О. Микола Олексійович Грінченко // Кам'янець-Подільський національний університет імені Івана Огієнка в особах / Творчий задум і загальна редакція О. М. Завальнюка. Кам'янець-Подільський: Оіюм, 2008. Т. 3. С. 94-103.

²⁵ Саламаха І. Василь Біднов у Кам'янці-Подільському // Слово і час. Київ, 1997. № 11-12. – С. 70, 73.

²⁶ Копилов С. А., Завальнюк О. М. Кам'янець-Подільський університет у національному відродженні України 1918–1920 рр. С. 20.

²⁷ Державний архів Хмельницької області, ф. Р-582, оп. 1, спр. 71, 5, 6.

²⁸ Див.: Мельник Е. М. Кам'янець-Подільський український народний університет (листопад 1919 – початок 1920 рр.) // Освіта, наука і культура: збірник наукових праць / Відп. редактор О. М. Завальнюк. Кам'янець-Подільський: Оіюм, 2006. Т. 7. С. 28-35.

²⁹ Завальнюк О. М. Утворення і діяльність державних українських університетів (1917–1921 рр.). С. 424, 431.

³⁰ Державний архів Хмельницької області, ф. Р-582, оп. 1, спр. 69, арк. 13; Там

само, спр. 79, 79, арк. 2; Наш шлях. Кам'янець-Подільський, 1920, 6 травня, с. 2; Там само, 8 травня, с. 2.

³¹ Хроніка // Трудова громада. Кам'янець-Подільський, 1919, 11 липня, № 15, с. 6; Похорони С. Грещенка та Ю. Приходька // Новий шлях. Кам'янець-Подільський, 1919, 11 червня, ч. 1, с. 4.

³² Біднов В. Перші два академічні роки Українського Державного Університету в Кам'янці-Подільському (уривок із спогадів) // Літературно-науковий вістник. Річник XXVII. Львів: З друкарні Ставропільського інституту, 1928. Т. 47. Кн. XII. С. 331-332.

³³ Іван Огієнко – організатор, керівник і оборонець Кам'янець-Подільського державного українського університету (1918–1920 рр.): Документи. Матеріали. Світлини. Хроніка діяльності / Укладачі і автори статті С. А. Копилов і О. М. Завальнюк. Кам'янець-Подільський: ПП «Медобори-2006», 2014. С.168.

³⁴ Біднов В. Вказана праця. С.327.

³⁵ Кам'янець-Подільський державний український університет (1918–1921 рр.) у документах і матеріалах. С.758.

³⁶ Там само. С.772.

³⁷ [Філінюк А. Г., Мельник Е. М.] Кам'янець-Подільський інститут народної освіти (1921–1930 рр.) // Кам'янець-Подільський державний університет: минуле і сьогодення / Творчий задум і загальна редакція О. М. Завальнюка. С. 43.

³⁸ Комарницький О. Б. Студенти-педагоги у модернізації вищої освіти радянської України у 1920–1930-х рр.: монографія. Кам'янець-Подільський: ТОВ «Друкарня “Рута”», 2017. С. 179.

³⁹ Завальнюк О. М. Історія Кам'янець-Подільського державного українського університету в особах (1918–1921 рр.). С. 167, 227, 233, 240, 266, 301.

Sergii Kopylov, Oleksander Zavalniuk
History teachers training in Kamianets-Podilsky State Ukrainian University:
uncompleted cycle (1918–1920 years)

For the first time the foundation and a two-year activity of historical department of History and Philology faculty in Kamianets-Podilsky Ukrainian State University, founded in August 1918 by Hetman Pavlo Skoropadsky, – the first full national university that de jure and de facto lasted until the end of the restored Ukrainian statehood, are being investigated. The authors traced the organization of this unit, its staff, student contingent, educational and scientific activities, providing training and methodological framework, faculty supporting of government corporations, cultural and educational institutions, mass public organizations.

The emphasis is paid on the participation of scholars in the establishment and activities of local high school for students with rights for pupils, two-year state training courses for teachers for higher elementary schools, and public Ukrainian university, to meet the growing demand of the local population for knowledge in the field of politics, statehood, nation-building, history, ethnography, etc.

The attention is paid to the sad ending of the university in general and the training of teachers of history, in particular, connected with the reform of the Soviet regime seized high school, which led to the elimination of national university education, the loss of democratic principles of management of the institute of public education, which is based on the predecessor, the refusal of history teachers training on the Ukrainian curriculum and programs and the saturation of the educational process with priority ideological disciplines.

Keywords: *Kamianets-Podilsky state Ukrainian university, historical department of History and Philology department, scientific and pedagogical workers, organization of educational process, students, scientific activity, public lectures, institute of public education, Soviet regime, repressions.*

С.А.Копылов, А.М.Завальнюк

**Подготовка педагогов-историков в Каменец-Подольском
государственном украинском университете:
незавершенный цикл (1918–1920 гг.)**

Впервые исследуются двухлетняя деятельность исторического отдела историко-филологического факультета, основанного в августе 1918 года, при гетмане Петре Скоропадском, Каменец-Подольского государственного украинского университета – первого полноценного национального вуза, который де-юре и де-факто просуществовал до конца возобновленной государственности. Авторы рассмотрели организацию работы этого подразделения, его кадровый состав, студенческий контингент, учебную и научную деятельность, обеспечение учебно-методической базой, поддержку представителями профессорско-преподавательской корпорации органов государственного управления, культурно-просветительных структур, массовых общественных организаций. Подчеркнуто участие ученых в становлении и деятельности местных гимназии для взрослых, с правами для учеников, двухгодичных государственных курсов по подготовке учителей для высших начальных школ, народного украинского университета, в удовлетворении все возрастающего спроса местного населения на знания в сфере политики, государственности, национального строительства, истории, краеведения и др.

Обращено внимание на печальный финал университета вообще и дело подготовки учителей истории, в частности, продиктованный реформированием захваченного советским режимом вуза. Это привело к ликвидации национального университетского образования, потери демократических принципов управления институтом народного просвещения, который стал приемником предыдущего высшего учебного заведения, отказа от подготовки учителей истории за украинскими учебными планом и программами и наполнения учебного процесса приоритетными идеологическими дисциплинами.

Ключевые слова: *Каменец-Подольский государственный украинский университет, исторический отдел историко-филологического факультета, научно-педагогические работники, организация учебного процесса, студенты, научная деятельность, публичные лекции, институт народного просвещения, советский режим, репрессии.*

Одержано 1 вересня 2017 року

УДК 322(477.43/44)“1919/1920”

Ю.І.Блажевич

Релігійна політика Директорії УНР і Подільський регіон (1919–1920 рр.)

В статті на основі документальних, архівних та історичних матеріалів, публікацій місцевих періодичних видань висвітлено позицію Уряду Директорії стосовно релігії та церкви, ставлення до питань українізації, соборності та автокефалії Української Православної Церкви, а також діяльність Міністерства культів та проведення державно-конфесійної політики на місцях. Автором проаналізовано стан церковного життя в Подільському регіоні, насамперед пов'язаного з діяльністю Подільського православного духовенства, роллю єпископату щодо автокефалії, ставлення рядового церковного кліру до цього руху, особливо після відкриття в жовтні 1918 року у губерньському місті Кам'янець-Подільського державного українського університету з богословським факультетом та відділенням Кирило-Мефодіївського братства. В статті наголошено, що уряд Директорії тривалий період перебував в Кам'янці-Подільському і тут очолював Міністерство освіти та ісповідання Іван Огієнко, ректор місцевого університету, який пропонував ідею українізації церковного життя, автокефалію та соборність Православної Церкви, протидію цьому процесу Московського патріархату РПЦ та його архієреїв на місцях.

Ключові слова: *Директорія УНР, конфесійна політика, Українська Православна Церква, подільське духовенство, автокефалія.*

Як свідчить історія, в країнах з традиційною християнською ідеологією Церква мала і має особливе і важливе значення та відіграє непересічну роль в період великого напруження, в переломні революційні часи, коли вирішу-

валася доля й майбутнє народів і держав. Про це підкреслювалось в Указі Президента України щодо 100 річчя Української революції 1917–1921 років, в якому підкреслювалося, що для України і її регіонів, зокрема й Поділля, те, що було характерним сто років тому, в періоди діяльності Української Центральної Ради, Гетьманату, Директорії УНР, коли в політичних пошуках і муках використовувались ідеї самостійної незалежної України і соборної національної автокефальної Української Православної Церкви. До речі, подібна ситуація виникла і нині, в кінці ХХ – на початку ХХІ ст., коли нарешті було проголошено незалежну Українську Державу й розгорнулася боротьба за створення незалежної Української Апостольської Православної церкви. Водночас в Законі України “Про свободу совісті і релігійні організації” і в Конституції України закріплено позицію щодо рівності перед законом всіх релігійних конфесій держави, що дало могутній поштовх “релігійному Ренесансу” в країні і на Поділлі – Хмельниччині. На жаль, сто років тому й сьогодні відбувся розкол в українському православ’ї, утворилося три конфесії – Українська Православна Церква, Українська Православна Церква – Київський Патріархат, Українська Автокефальна Православна Церква, однак через низку канонічних перепон поки не вдалося виробити спільну точку зору щодо встановлення єдиної незалежної Української Православної Церкви.

Необхідно зазначити, що становлення українських державних формування 1917–1921 років щодо конфесійної політики в той період, на наш погляд, вже отримала певну історіографічну оцінку з боку вітчизняних та зарубіжних дослідників, краєзнавців, архівістів та журналістів. Перші публікації і оцінки прозвучали в творах і спогадах церковних та світських істориків В. Біднова, Б. Боцюрківа, Д. Дорошенка, В. Зіньківського, П. Корсуновського, О. Лотоцького, І. Мазепи, І. Огієнка, І. Павловського та інших. Конфесійна історіографія пов’язана з іменами В. Липківського, М. Явдася, І. Власовського, Т. Міненка, І. Борщака та багатьох інших церковних діячів та істориків. В радянський період ця проблематика піднімалась в публікаціях О. Введенського, В. Титменова, Б. Кандидова, Р. Плаксіна, І. Сухоплюєва, В. Ципіна, О. Ігнатуші, А. Колодного, О. Сагана та ін. В роки незалежності щодо вивчення зазначеної проблеми з’явилися аргументовані дослідження Б. Андрусишина, О. Реєнта, В. Павленка, Ю. Храмова, Л. Якубової, Д. Яневського, Я. Примаченко та інших. На регіональному рівні долучилися вчені, дослідники та краєзнавці Подільського краю О. Завальнюк, А. Зінченко, В. Смолінський, А. Лисий, В. Адамський, С. Жилюк, С. Причишин-Кленівський, В. Нестеренко, А. Філінюк, А. Опра, А. Трембіцький, автор цієї статті та багато інших.

Варто також зазначити, що в цій статті основна увага надається питанням становища та діяльності української православної церкви, хоча в досліджуваній період діяли конфесії католиків, євреїв, старовірів, мусульман тощо.

Як вже наголошувалось, українські визвольні змагання пожвавили церковно-православне життя в Україні, в якому з’явилася і поступово набирала обертів тенденція і домагання повної незалежності від Московської патріархії

і створення автокефальної Української Православної Церкви. За часів Центральної Ради та Гетьманату були зроблені перші вагомі кроки на цьому шляху, навіть Патріарх РПЦ Тихон визнав автономний статус українського православ'я. Однак це мало що змінило: в Україні, і зокрема на Поділлі, домінував проросійський архієрейський корпус, який досить жорстко протидіяв будь-яким спробам відокремлення Української Церкви від Російської Православної Церкви. На жаль, до цієї позиції прислухалося і чимало рядового подільського духовенства. Так, на першому Подільському єпархіальному з'їзді, що проходив 18–23 квітня 1917 р., в резолюції форуму і у вітальній телеграмі в Київ на адресу УЦР обстоювалась ідея незалежної Української Православної Церкви: “Молимо Бога, щоб скоро настав той час, коли б Україна здобула собі національно-територіальну автономію. Віримо й надіємось, що з автономією України настане й автокефалія її церкви” [1, с. 156-157]. До речі таку ж позицію зайняли й учасники повітових з'їздів [2, с. 51]. Однак на Другому єпархіальному з'їзді духовенства і мирян Поділля (9-15 грудня 1917 р.) вже не йшлося навіть про автономію чи автокефалію, а лише за встановлення самостійного управління УПЦ і було визнано за необхідне зберегти “тісну духовну єдність” з РПЦ, в якій на той час вже було відновлено патріаршество і обрано патріархом Тихона, Митрополита московського, противника незалежної Української церкви [1, с. 101-102]. В травні 1918 р. у Кам'янці-Подільському відбувся з'їзд священиків, Подільської єпархії. Більшість з'їзду висловила проти автокефалії УПЦ та українізації богослужіння [3, с. 29-30]. Однак значна частина Подільського церковного кліру та громадських діячів виступали за революційні реформи у церковному житті, за проголошення автокефалії і самостійну розбудову національної церкви. Серед них відзначалися Василь Біднов, Василь Липківський, Євфимій Сіциньський, Володимир Чехівський, Йосип Оксіюк, Юхим Щириця, Микола Борецький, Степан Орлик, Митрофан Крамаренко та інші.

В період гетьманату Павла Скоропадського, на жаль, не вдалося до кінця завершити національну модернізацію українського православ'я. В грудні 1918 р. до влади прийшла Директорія яка відновила назву Українська Народна Республіка. Серед лідерів УНР доби Директорії, на жаль, не було єдності й у поглядах на роль Церкви в суспільстві та на релігійну політику держави. Недаремно один з активних учасників революції та визвольних змагань доктор філософії, професор Іван Огієнко підкреслював, що однією з причин, чому Українська Держава не могла встояти на рідній землі, було те, що початкова Українська революція пішла без своєї Церкви, не звернула на неї належної уваги, навіть М. Грушевський та деякі інші керівники, які представляли українських соціалістів, не розуміли потенційного значення духівництва [5, с. 2-3]. Так, наприклад, поступав В. Винниченко, один з п'яти директорів, який, до речі, й очолював на перших порах Директорію, який рішуче виступав проти участі Церкви в процесі державотворення, навіть пропонував ліквідувати Міністерство ісповідань і передати його функції одному з підрозділів Міністерства народної освіти. 23 грудня під його впливом Директорія вирішила

скасувати вищезгадане Міністерство ісповідань, а ще через день В. Винниченко запропонував створити управління культів при Міністерстві народної освіти на чолі з Іваном Липою [6, арк. 15].

Проте опоненти В. Винниченка, – а до них належали прихильники автокефалії Української Церкви С. Петлюра, О. Андрієвський, В. Чехівський, С. Шелухін та деякі інші члени Ради Народних міністрів, різко виступили проти, внаслідок чого уряд зміцнив свій підхід до цього питання [7, арк. 27 зв.]. 27 грудня Голова Ради Народних міністрів В. Чехівський зробив доповідь щодо цієї ситуації і запропонував залишити в уряді Міністерство ісповідань у формі Міністерства культів, а тимчасовим комісаром Міністерства було призначено колишнього міністра культів Української Держави О. Лотоцького – визначного українського і політичного діяча, публіциста, історика Церкви, професора церковного права, уродженця Поділля, котрий продовжив керувати справами Міністерства, “... поки становище міністра мав би обняти якийсь соціаліст (Директорія обсаджувала відповідальні пости лише соціалістами)” [8, с. 9].

Перебуваючи на цій посаді, О. Лотоцький основну увагу і енергію зосередив на проведенні активної політики, деколи й шляхом диктату й вимог, щодо Церкви та її верхівки. Адже вже в перші дні приходу до влади Директорія продемонструвала жорстку позицію в ставленні до противників української державності і нової влади. Репресії охопили всіх хто так чи інакше засвідчив свої антиукраїнські настрої, зокрема й осіб духовного стану. На основі цього були заарештовані С. Коновальцем митрополит Київський і Галицький Антоній та архієпископ Євлогій, які під час антигетьманівського повстання закликали мирян і духовництво підтримувати гетьмана Павла Скоропадського. Тут необхідно зазначити, що в цей період в Києві продовжував свої засідання Церковний Собор – Священний Собор єпископів усієї України як безперервно діючий виконавчий орган Вищого церковного управління православної Церкви в Україні у справах віровчення, Богослужіння, церковного управління, церковного суду й церковної дисципліни [9, арк. 43]. Професор В. Біднов писав, що “Собор київський і особливо його отці стали на бік Гетьмана і вони виступали проти Директорії й українського народу. Собор розіслав відозву до православного населення України, в якій переконував його стояти за Гетьмана, забороняв поминати в церквах за службою Божою членів Директорії... Деякі єпархіальні архієреї (як не визнаний українською владою Подільський єпископ Пимен) посилали своїм консисторіям телеграфні накази не поминати в церквах Директорію й підтримувати Гетьмана” [10, с. 45].

Однак після взяття Києва військами Директорії Собор припинив свою роботу, а вищеназваних владик Антонія і Євлогія відправили в Бучач (Галичина) у василіанський монастир, після чого вони, після недовгого перебування виїхали в Константинополь до канцелярії Вселенського Патріарха, намісником престолу на той час був митрополит Дорофей. Там вже перебували митрополит Одеський Платон, чигиринський єпископ Никодим, які зробили все, щоб створити в митрополита Дорофея враження про те, що новий український

уряд є ворогом єдності Церкви, тому коли сюди прибув О. Лотоцький в ранзі посла, щоб провести перемовини щодо здобуття Українською Православною Церквою статусу автокефальної, місія його провалилася. По-перше Патріарший престол був вакантним, а по-друге намісник Дорофей вже буде добре поінформований від вищеназваних українських архієреїв щодо нестабільності України і тому Дорофей відклав рішення цього питання до виборів патріарха. Не вдалося це зробити й І. Токаржевському-Карашевичу, який змінив у березні 1920 р. на посаді посла О. Лотоцького, хоча й вже було обрано нового Вселенського Патріарха, який тільки висловив благословіння на адресу “Голови Держави, Уряду та Української Православної Церкви” [11, с. 181, 183]. До цього необхідно й додати те, що через репресивні дії соціалістичної Директорії щодо духовенства цього уряду не визнавали країни Антанти.

Водночас в Україні нова влада, як вже зазначалось, продовжила курс на модернізацію національної церкви. У січні 1919 р. Міністерство ісповідань було перейменовано на Міністерство культур. Міністр І. Липа, які змінив О. Лотоцького, не лише послідовно впроваджував українізацію свого відомства, а й вимагав цього від церковників, зобов’язуючи їх вести справи, листуватися, оформлювати метрики, а також видавати єпархіальні друковані органи державною мовою. У часи Директорії Церква одержувала матеріальну підтримку, як це й було і в Гетьманській державі. Для цього в 1919 р. було асигновано 4,9 млн. крб. Фінансування консисторій, монастирів, місцевого церковного кліру мало на меті не підкуп церкви, а протегування їй у складний період існування [11, с. 182].

Те, що не вдалося зробити ієрархам – прихильникам незалежності Української Православної Церкви, – швидко зробив новий уряд. 1 січня 1919 р. Рада Народних Комісарів ухвалила Закон “Про Верховну Владу в Українській Автокефальній Православній Миротворчій Церкві”. Проголошуючи автокефалію УПЦ, її незалежність від Московської Патріархії, автори вказували, що вища церковно-законодавча, судова та адміністративна влада на Україні належить Всеукраїнському Церковному Соборові. Для керівництва поточним церковним життям мав бути створений Український Церковний Синод у складі 2 єпископів, 1 протоієрея, 1 священника, 1 диякона, 3 мирян і одного священника від військового відомства.

В статуті стверджувалося право Українського Церковного Собору на вищу законодавчу, судову і адміністративну владу та визначався його склад: “Собор складається з усіх православних єпископів України та представників кліру, монашества, педагогів духовної школи і мирян... Всі члени Собору єпископи, клірики та миряни мають на Соборі рівний рішучий голос... Члени Українського Церковного Собору і кандидати до них обираються на три роки на повітових церковних зібраннях в такому числі: два священники чи протоієреї, один диякон чи дяк та трое мирян. В члени і кандидати до них повітові зібрання вибирають як зі свого складу, так і з других громадян Української Народної Республіки, ісповідуючих православну Віру. Од кожної єпархії, крім того,

обираються один представник монашества та один представник педагогів духовної школи, Київська і Почаївська Лавра обирають від себе окремих представників. Всі вибори проводяться тайно подачею голосів. Спархіяльна влада не втручається в хід виборів” [12, арк. 1 зв.-2].

Демократична побудова була притаманна і виконавчій вертикалі, яку був покликаний очолювати Священний Синод. Сфера компетенції Синоду поширювалася на справи віровчення, Служби Божої, церковного управління, права, суду, дисципліни, видавництва, господарства, освіти, діловодства, контролю та благодійництва. Таким чином, Статут Української Православної Церкви закріплював її демократичний устрій і відновлення традицій широкої соборноправності. Миряни мали бути залучені до церковного управління нарівні з духовенством. Виборча процедура відповідала вимогам нової доби соціально-політичної історії України.

Уряд Директорії зразу ж розпочав роботу по втіленню в життя основних положень Закону. Були організовані губернські і повітові курси з українізації для священнослужителів, у ході яких священники й диякони вдосконалювали свої знання з української мови, літератури, історії України і набували практичних навичок для впровадження богослужінь українською мовою [13, арк. 6-6зв.; арк. 1-1зв.]. Відроджувалася самобутність українського православ'я вітчизняними зразками проповідей, колоритними церковними піснеспівами, оригінальним іконописом і живописом, багатством архітектурного стилю “козацьке бароко” тощо.

Водночас було зрозуміло, що запровадження Закону про автокефалію багато в чому залежало від позиції єпископату України. Тому І. Липа розпочав важкі переговори з єпископами, намагаючись заручитися їхньою підтримкою у справі заснування Українського Церковного Синоду. На його пропозицію був скликаний Собор українських єпископів, який складався із одного архієпископа і п'яти вікаріїв. Собор, враховуючи факт проголошення автокефалії Української Церкви, визнав необхідним не чинити перешкод і зі свого боку докласти зусиль до утворення вищого органу Української Церкви. Однак водночас учасники Собору не зуміли однозначно поставитися до утворення Українського Церковного Собору, наголосивши, що необхідно в цьому питанні враховувати канонічну сторону цього процесу, тобто, погодити цю процедуру з патріархом Тихоном і митрополитами Антонієм і Платоном. Як бачимо, Собор фактично ухилився від призначення членів Синоду, тому міністр культів І. Липа звернувся до уряду з проханням призначити на посаду членів Синоду, яких, за винятком архієпископа Мінського Георгія, і затвердила Директорія 23 січня 1919 р. Це було компромісне рішення, досягнуте між українською владою і вищими чинами церкви. У рішенні Директорії говорилося: “В Законі Про автокефалію Української Церкви назву “Синод” замінити назвою “Українська Вища Освячена Церковна Рада”. До складу цієї Ради призначалися архієпископ Катеринославський Агапіт; від церковного кліру – протоієрей Василь Липківський, священник Макар Крамаренко; від військового

духовенства Андрій Матіюк і диякон Олександр Дурдуковський. В цьому складі під головуванням архієпископа Агапіта 26 січня Рада засідала в кабінеті міністра культів. Це було, до речі, перше і останнє засідання Ради, бо через наступ більшовиків ще раз зібратися вона не змогла [14, арк. 91; арк. 25].

Водночас І. Липа прохав Директорію призначити кандидатів у члени Церковної Ради з мирян. 27 січня 1919 р. департамент Православної Церкви повідомляв директорію УНР про затвердження у складі Ради трьох осіб: Уманського, Левицького, Петрухіна. До складу Ради також увійшли один із лідерів Кирило-Мефодіївського товариства Петро Тарнавський і єпископ Діонісій [15, с. 45-46]. Однак як вже зазначалося, через наступ на Київ більшовиків, плани, які виношували в Міністерстві культів щодо висвячення українських національно свідомих єпископів, здійснити не вдалося, як і те, що міністерством було підготовлено і винесено на розгляд Ради Народних Комісарів проект постанови про тимчасові штати духовних консисторій, обговорення якого, щоправда, за браком часу було відкладено.

Як бачимо, підтримка ідеї української церкви збоку національного уряду привернула увагу широкої громадськості до національного вирішення церковних проблем і сприяла відновленню довіри населення до української влади. Радикальні церковні реформи Директорії вивели зі стану політичного анабіозу більш широкий загал їх прихильників і супротивників. Інституційні зміни в православ'ї набули динаміку свого розвитку через вирішення церковних проблем на державному рівні. Однак, на жаль, ще багато архієреїв православної церкви не лише не визнавали проголошену автокефалію, а й продовжували виступати проти нової української влади. Особливо це проявлялося на рівні регіонів України. Так, наприклад, 23 січня 1919 р. до Верховної слідчої комісії була направлена телеграма з Кам'янець-Подільського за підписом Степури, в якій повідомлялося про політичну антиукраїнську діяльність кам'янецького єпископа Пимена. Про його злочинну діяльність проти церкви і української держави також повідомляла міністра у справах релігій І. Липу делегація Подільської філії Національного Союзу, до складу якої входили священник та миряни. Пимена було обрано Подільським архієреєм у вересні 1918 р. на єпархіальному соборі мирян та духовенства (181 голосом проти 39). Секретар консисторії Іван Моралевич направив тодішній владі прохання про затвердження цього рішення, однак українська влада відмовилася його визнати [16, арк. 1зв, арк. 4; арк. 2].

Згадана делегація з Поділля наполягала на неканонічності виборів, оскільки мала інформацію, що наперед була організована група духовенства, задобрена Пименом обіцяннями нагородами та іншими пільгами і посадами. Особливу активність проявляв голова Союзу Подільського духовенства К. Рудич. Усім свідомим українцем з числа мирян і кліру прямо чи тасемно пригрозили, а на Соборі було суворо заборонено висувати кандидатів з них. За підтримку кандидатури Пимена К. Рудич отримав посаду Брацлавського повітового протоієрея. Не обійшов увагою Пимен і деяких інших його відданих прихильників.

За гетьманської влади Пимен продовжував лінію на зросійщення українських дітей у духовних школах, руйнування тих паростків національної ідеї Соборності, українізації і автокефалії православної Церкви. “Пимен не знає ні слова по-українськи, – говорилося у зверненні делегації, – будучи вікарним Подолі по ревізії парафій він замість архіпастирський проповідей і настанов для народу своєю поведінкою вносить деморалізацію серед духовенства”. Проросійська діяльність єпископи Пимена й декого з міського духовенства шкодило престижу Православної Церкви, що давало можливість активізувати іншим конфесіям. Затиснуте необмеженою владою єпископа Пимена, подільське духовенство прохала через окремих осіб і делегації “допомогти скинути зі своїх плеч ворога України і української церкви” [17, арк. 24-25].

Фактично така інформація від українських громадських діячів і організацій слугувала владі для здійснення рішучих дій щодо тих церковнослужителів, які чинили опір будь-яким спробам українізації церковного життя, прагненням здобути автокефалію і вирішити проблему соборності українських земель і української Церкви.

В період Директорії УНР також діяв Учений Комітет у складі Міністерства культів, який започаткував свою діяльність ще за часів Гетьманату. Очолював його, як і раніше професор П. Кудрявцев, який мав великий досвід в організації видання літератури релігійного змісту українською мовою ще з дореволюційних часів. На цю справу з Державної Скарбниці на 1919 р. було виділено 153,1 тис. крб. Запровадження рідної мови в церковну службу через переклад видання богослужбових книг українською мовою стало одним із основних завдань Міністерства культів, хоча через складну політичну ситуацію, часті переїзди уряду Директорії це робилося у більшості випадків не регулярно [18, арк. 32 зв.].

Так, після кількомісячного поневіряння і переїздів, у червні 1919 р. уряд опинився в Кам’янці-Подільському, який фактично, хоча з невеликими перервами, став останньою столицею УНР. Тут Міністерство культів відновило свою діяльність під керівництвом заступника міністра К. Мироновича. Він намагався, згідно з Законом про автокефалію, підпорядкувати владі міністерства тих архієреїв, котрі продовжували вперто ігнорувати цей закон. 22 липня 1919 р. в Кам’янці-Подільському під головуванням В. Чехівського відбулися загальні збори Міністерства культів і Кирило-Мефодіївського братства, на яких розглядався план дій влади та громадськості в царині українізації Церкви (звільнення з посад антиукраїнських єпископів, впровадження української вимоги в церковнослов’янських службах, читання Євангелії та проповідей українською мовою тощо) [15, с. 47-48].

До речі, сприяло розширенню діяльності щодо конфесійної політики уряду Директорії в Україні, зокрема й на Поділлі, те, що у жовтні 1918 р. в Кам’янці-Подільському запрацював державний український університет з богословським факультетом та відділенням Кирило-Мефодіївського братства. Очолив університет доктор філософії, видатний історик православ’я, визначний гро-

мадський і політичний діяч Іван Огієнко, який в свій час був одним з головних розробників Закону “Про автокефалію Української Православної Церкви та її Вищий уряд”, в 1918–1919 роках водночас був міністром освіти та ісповідань, підготував і подав законопроект до Ради Народних комісарів УНР про переклад Святого Письма на українську мову.

На підставі цього документа 1 грудня 1919 р. при міністерстві освіти та ісповідань було утворено урядову комісію у справі перекладу Святого Письма. Згодом комісію було передано під управління богословського факультету цього університету, який тоді очолював професор В. Біднов, визнаний фахівець у галузі історії церкви. До цієї справи, на яку уряд асигнував 4,0 млн. гривень, були залучені найкращі знавці стародавніх мов і богослов'я. Комісії вдалося максимально ідентифікувати український та грецький тексти Біблії. У жовтні 1920 р. в “Записках” Кам’янець-Подільського університету було надруковано книгу “Новий Завіт. Діяння святих апостолів” у перекладі українською мовою. На жаль, після захоплення більшовиками Кам’янець-Подільського майже весь наклад книги згорів, вдалося врятувати лише два набірні примірники.

Варто також зазначити, що на факультетах, згідно навчального плану, комплекс українознавчих дисциплін був обов’язковим до вивчення. Для цього доцентами та професорами університету спеціально створювалась україномовна навчальна література. Грошей на все заплановане не вистачало, однак вдалося надрукувати 25 лекційних курсів і підручників з різних дисциплін. Серед них – лекції з української мови І. Огієнка, посібники з фізики, джерелознавства, аналітичної геометрії, політичної економіки і демографії тощо [19, с. 15].

Важливе значення в житті структурних підрозділів університету, зокрема й богословського факультету, відіграла університетська церква, де богослужіння проводилось українською мовою, а священнослужителем був Є. Січинський, який створив тут першу на Поділлі українську парафію [20, арк. 2]. Окрім того, богословський факультет неодноразово виступав з ініціативою організації курсів українознавства для місцевого духовенства. Викладачі факультету часто виступали з публічними лекціями, особливо з історії Поділля, Української православної Церкви, археології краю, часів Козаччини тощо. Так, наприклад, на курсах української вимови церковних текстів, що тривали тиждень, починаючи з 10 жовтня 1919 р., навчалось 55 осіб, з них основну частину склали протоіереї, диякони, церковні диригенти, а також 14 учнів Подільської епархіальної дяківської школи [21, арк. 1, 4-4 зв.].

Варто зазначити, що під час перебування урядових установ УНР в Кам’янці-Подільському університет став духовним, науковим і навчальним центром, який багато зробив для утвердження автокефалії УПЦ. Тут, 7 жовтня 1919 р., незважаючи на складну воєнно-політичну ситуацію, Директорія видає декрет, яким підтверджує свій курс на будівництво автокефалії Української православної Церкви, взяти на початку року. Вищою владою в УПЦ визнавався Церковний Собор, водночас було створено Український Церковний Синод,

перше засідання якого відбулося 14 жовтня 1919 р. в Кам'янці-Подільському. Урочисте відкриття Собору відбулося на базі університету, в засіданні взяли участь керівники Директорії, міністри, представники земств та міської влади, духовництво, миряни, професори університету, члени Кирило-Мефодіївського братства. Перед початком засідання в університетській церкві відбувся молебень, який провели члени Синоду спільно з міським духовенством. Потім в своїй доповіді Іван Огієнко сформулював основні завдання, що мав вирішувати Вищий Орган УПЦ [22, с. 1-2; 23, с. 54-62].

Цю подію проігнорували єпископ Подільський і Брацлавський Пимен та вікарний єпископ Амвросій, які також входили до складу Українського Священного Собору. До них для в'яснення мотивів неявки архієреїв була направлена спеціальна делегація у складі професора В. Біднова, ректора Духовної семінарії М. Крамаренка та протоієрея Є. Сіцінського. Єпископ Пимен заявив, що він визнає державну владу УНР і виконує її розпорядження, однак повинен узгодити свої дії з митрополитом Антонієм і Патріархом Тихоном, а до цього він не має змоги прийняти рішення щодо власного входження до складу Синоду [24, с. 157]. Така позиція викликала різку реакцію у членів Кирило-Мефодіївського братства, які закликали вживати всіх можливих заходів впливу на подібні заяви.

Коли більшовики почали воєнні дії на Поділлі і Пимен, використовуючи це, заборонив священнослужіння протоієреям В. Липківському, Є. Сіцінському та священнику М. Крамаренку через те, на його думку, що вони відійшли від Московського патріархату і визнали автокефалію УПЦ, а також стали членами Кирило-Мефодіївського братства, яке завжди виступало за українізацію церковного життя і автокефалію Української Церкви. Проте більшовицький наступ провалився і 29 листопада 1919 р. міністр освіти і віросповідань Іван Огієнко усунув єпископа Пимена від керівництва Подільською єпархією за руйнування процесу автокефалії УПЦ, за непослух законів УНР, за втручання в компетенцію цивільної влади і за агітацію на користь Денікіна. 11 грудня 1919 р. відбулась передача влади в єпархії єпископу Вінницькому Амвросію, а 14 грудня голова Директорії С. Петлюра затвердив ці рішення [25, арк. 255-258].

Однак в липні 1920 р., коли більшовики все-таки захопили Кам'янець-Подільський, Пимен знову очолив Подільську єпархію і звинувативши протоієреїв Сіцінського, Борецького, Старинкевича і Якубовського в антибільшовизмі, заборонив їм священнодіяти "за вживання в богослужінні української мови". Водночас більшовиками була закрита університетська Свято-Миколаївська церква, а через деякий час була закрита Подільська духовна семінарія і Подільське єпархіальне управління [26, с. 39-40].

Необхідно також зазначити, що якщо порівняти становище Російської Православної церкви та Римо-католицької церкви в період Української революції 1917–1921 рр., то спершу обидві релігійні конфесії були в безкомпромісній позиції до нової влади, а дещо пізніше ієрархи православної церкви

під жорстким тиском цієї влади були змушені йти на постійні компроміси, хоча й не врятувало їх від репресій. Щодо ж католицької церкви, то ставлення до неї було дещо іншим, адже вважалося, що РКЦ була міжнародно визнаною інституцією, що нараховувала мільйони віруючих в усьому світі, була керованою ззовні – із Ватикану. Апостольська столиця ж мала великий міжнародний авторитет і конфлікт з нею зашкодив би іміджу нової влади. З іншого боку на західних кордонах України, Білорусі, Прибалтики проживала велика кількість поляків-католиків, які орієнтувалися на Захід. Тому нова влада, особливо більшовицька, змушена була діяти більш зважено і більш підступно, що все одно привело до жорстоких репресій періоду Великого терору.

Однак за доби гетьманату Римська курія відновила кам'янецьку католицьку дієцезію, яка біла ліквідована царським урядом ще у 1866 р. єпископом відновленої єпархії було призначено священника Петра Маньковського, уродженця Поділля (с. Саїнці Ямпільського повіту). За часів Директорії в 1919 р. в Кам'янці-Подільському була введена посада генерального вікарія із зв'язків з урядом УНР, який мав у місті свою резиденцію для прийому громадян. У його віданні був домініканський костел, де він проводив богослужіння і ще додатково правив в українському домі "Просвіта" [27, с. 183].

В травні 1920 р. у Кам'янці-Подільському відбувся з'їзд священників РКЦ, на якому обговорювалися питання погіршення діяльності ксьондзів на парафіях, про відкриття духовної семінарії та поліпшення католицького виховання молоді, більш активного її залучення до відвідування костелів, участі в різних прицерковних формуваннях [28, с. 348-349].

Зусилля прогресивної інтелігенції і духовництва України не пропали даром, національно-церковний рух, незважаючи на жорстку протидію більшовицького режиму, продовжував боротьбу за українізацію і автокефалію Української Церкви. В 20-ті – на початку 30-х років, в період відносної "коренізації", в Україні виникла низка проукраїнських церков, серед них – Українська Автокефальна Православна Церква. Проте, на жаль, всі вони були репресовані в період Великого терору.

Список використаних джерел і літератури

1. Зінченко А. Л. Визволитися вірою: життя і діяння митрополита Василя Липківського. Київ: Дніпро, 1997. 424 с.
2. Огієнко І. І. Українська Церква: У 2-х томах. Київ: Україна, 1993. Т.1. 284 с.
3. Опря А. В. Єпархіальні з'їзди православного духовенства та мирян України в 1917 р. Кам'янець-Подільський: Аксіома, 2011. 160 с.
4. Ульяновський В. І. Церква в Українській державі (1917–1920). Доба гетьманату П. Скоропадського. Київ: Либідь, 1997. 198 с.
5. Оієнко І. Рятуння України: на тяжкій службі своєму народові // Віра і культура. 1966. Ч. 12. С. 2-3.
6. Центральний державний архів вищих органів України (далі – ЦДАВО України). Ф. 1065. Оп. 1. Спр. 2. Арк. 15.

7. ЦДАВО України. Ф. 1065. Оп. 1. Спр. 2. Арк. 27 зв.
8. Лотоцький О. Сторінки минулого. Нью-Йорк, 1966. Ч. 4. 314 с.
9. Центральний державний історичний архів в м. Києві. Ф. 130. Оп. 1. Спр. 316. Арк. 43.
10. Біднов В. Церковна справа на Україні // Православний вісник. 1993. № 1-3. С. 45.
11. Реєнт О. П. Українські визвольні змагання 1917–1921 років. Київ: «Арій», 2016. 280 с.
12. ЦДАВО України. Ф. 3984. Оп. 1. Спр. 3. Арк. 1 зв.-2.
13. ЦДАВО України. Ф. 1072. Оп. 1. Спр. 25. Арк. 6-6 зв.; Спр. 31. Арк. 1-1 зв.
14. ЦДАВО України. – Ф. 1072. Оп. 1. Спр. 16. Арк. 91; Спр. 15. Арк. 25.
15. Андрусишин Б. І. Церква в Українській державі 1917–1920 рр. (доба Директорії УНР). Навчальний посібник. Київ: Либідь, 1997. 176 с.
16. ЦДАВО України. Ф. 1072. Оп. 1. Спр. 48. Арк. 1 зв; Арк. 4; Спр. 21. Арк. 2.
17. ЦДАВО України. Ф. 1072. Оп. 1. Спр. 15. Арк. 24-25.
18. ЦДАВО України. Ф. 1072. Оп. 1. Спр. 19. Арк. 32 зв.
19. Кам'янець – остання столиця УНР. Путівник. Кам'янець-Подільський: ПП «Медобори–2006», 2014. 64 с.
20. Державний архів Хмельницької області. Ф. Р-302. Оп.2. Спр. 444. 42 арк.
21. ЦДАВО України. Ф. 1072. Оп. 1. Спр. 20. 5 арк.
22. Відкриття Українського Священного Синоду // Україна (щоденна газета), Кам'янець-Подільський, 1919. 19 жовтня.
23. Завальнюк О. М. Гуманітарна діяльність Івана Огієнка у Кам'янці-Подільському: основні напрямки, масштаби та результативність (1918–1920 рр.) // Іван Огієнко і сучасна наука та освіта: наук. зб. Кам'янець-Подільський: Кам'янець-Подільський нац. ун-т ім. І. Огієнка, 2015. Вип. XI. С. 54-62.
24. Адамський В. Р. Заснування та функціонування богословського факультету Кам'янець-Подільського державного українського університету (1918–1920): Рукопис дисертації на здобуття наукового ступеня канд. іст. наук: спец. 07001 «Історія України». Київ, 2016. 270 с.
25. Опря А. В. Проблема автокефалії Української православної церкви і спроби реалізації її на Поділлі в 1917–1920 рр. // Матеріали ІХ Подільської іст.-краєзнав. конф. Кам'янець-Подільський: Оіом, 1995. С. 255-258.
26. Зінченко А. Л. Благовістя національного духу, Українська Церква на Поділлі в першій третині ХХ ст. Київ: Освіта, 1993. 256 с.
27. Зваричук Е. О. Римо-Католицька церква на Поділлі в період правління Директорії УНР // Симон Петлюра у контексті українських національно-визвольних змагань: Збірник наукових праць. Кам'янець-Подільський; Фастів: Поліфаст, 1999. С. 183-187.
28. Пасечник О. Перший етап гонінь Радянської влади щодо Римо-католицької церкви на Поділлі 1918 – середина 20-х років // Studia Catholica Podoliae. Вінниця: Clara Studio, 2012. С. 347-361.

Yurii Blazevich

**Religious policy of the Directory of the UNR and the Podilskyi region
(1919–1920 years)**

Based on documentary, archival and historical materials, publications of local periodicals the author of this article highlights the position of the Government of the Directory about religion and church, its attitude to Ukrainization, the unity and autocephaly of the Ukrainian Orthodox Church as well as the activities of the Ministry of Cults and implementation of state-confessional policy on the ground.

The author analyzes the state of church life in the Podillya region primarily related to the activities of the Podillya Orthodox clergy, the role of the bishops in autocephaly and the attitude of ordinary ecclesiastical clergy to this movement especially when in October, 1918 Ukrainian University with the Theological Faculty and the department of the Cyril and Methodius brotherhood was open in Kamyanets-Podilskyi.

The article states that for a long time the Directorate's Government was based in Kamyanets-Podilsky and the Ministry of Education and Confederation was headed by Ivan Ogienko, the rector of the local university who proposed the idea of Ukrainianization of church life, autocephaly and the unity of the Orthodox Church, and how this process was counteracted by the Moscow Patriarchate of the Russian Orthodox Church and its bishops.

Keywords: UNR Directory, confessional politics, Ukrainian Orthodox Church, Podillya clergy, autocephaly.

Ю.И.Блажевич

**Религиозная политика Директории УНР и Подольский регион
(1919–1920 гг.)**

В статье на основе документальных, архивных и исторических материалов, публикаций местных периодических изданий освещены позиция правительства Директории относительно религии и церкви, отношение к вопросам украинизации, соборности и автокефалии Украинской Православной Церкви, а также деятельность Министерства культов и проведение государственно-конфессиональной политики на местах.

Автором проанализировано состояние церковной жизни в Подольском регионе, прежде всего связанного с деятельностью Подольского православного духовенства, ролью епископата относительно автокефалии, отношение рядового церковного клира к этому движению, особенно после открытия в октябре 1918 года в губернском городе Каменец-Подольского государственного украинского университета с богословским факультетом и отделением Кирилло-Мефодиевского братства.

В статье отмечается, что правительство Директории длительный период находилось в Каменце-Подольском и Министерство образования

и исповедания здесь возглавлял Иван Огиенко, ректор местного университета, который предлагал идею украинизации церковной жизни, автокефалию и соборность Православной Церкви, противодействие этому процессу Московского патриархата РПЦ и его архиереев на местах.

Ключевые слова: *Директория УНР, конфессиональная политика, Украинская Православная Церковь, подольское духовенство, автокефалия.*

Одержано 8 вересня 2017 року

Розвиток культурно-освітньої сфери Поділля: сторінки історії

УДК 378(477.43/.44)“17/18”:057.87.023.5

А.Г.Філінюк, В.В.Моздір

Розвиток бібліотечної, книговидавничої і літературної справи на Поділлі наприкінці XVIII – в першій половині XIX ст.

У статті зроблено спробу розкрити становище і тенденції розвитку бібліотечної, книговидавничої та літературної справ на Поділлі після включення до складу Російської імперії, у хронологічних рамках кінця XVIII – першої половини XIX ст., як органічних складових частин української культури. На основі вивчення та осмислення документів і конкретного фактичного матеріалу доведено, що бібліотечних установ у краї було надто мало, а їхній основний книжковий фонд становив переважно літературу польською, латинською, російською і низкою іноземних мов. Проте поступово в Подільській губернії сформувалася розгалужена бібліотечна мережа, яка складалася з публічної бібліотеки в губернському центрі, бібліотек церковних і світських навчальних закладів, а також приватних книгозбірень православного та римо-католицького єпископів і особливо заможної польської верхівки, зокрема Маковецького, І. Мархоцького, А. Орловського та інших. Цьому сприяли створення й функціонування друкарень, заводів і папірень, а також поява перших книжкових магазинів. Царська цензура намагалась контролювати видавничу справу, внаслідок чого більшість друкарень під тиском органів влади закривалася. Обґрунтовано, що в другій чверті XIX ст. під впливом українського національного відродження і Заходу намітилися не лише кількісні, а й певні прогресивні зміни у розвитку та змісті художньої літератури. Ключовим стало те, що українські селяни дедалі частіше ставали головними героями в творчості літераторів - переважно письменників польського походження. Пізніше цю естафету перейняло православне духовенство.

Ключові слова: бібліотека, книгодрукування, література, Поділля, розвиток, цензура, тенденції, прогресивні зміни.

На сучасному етапі зростає об'єктивна необхідність осмислення нашого історичного минулого, однією із важливих сфер якого є духовно-культурна спадщина нашого народу як на загальнонаціональному, так і регіональному

рівнях, яка протягом кінця XVIII – першої половини XIX ст. зазнала істотних трансформацій. Це повною мірою стосується бібліотечної, книговидавничої і літературної галузей.

Актуальність дослідження мотивується тим, що поки що ця проблема не стала предметом всебічного аналізу та висвітлення, хоча чимало аспектів проблеми зробили сучасні дослідники, зокрема, Д. Бовуа, Л. Баженов, С. Баженова, Ю. Блажевич, А. Боднар, О. Григоренко, С. Єсюнін, О. Завальнюк, А. Зародожнюк, В. Захар'єв, В. Ляхоцький, Г. Медведчук, П. Слободянюк, Т. Соломонова, А. Трембіцький, А. Філінюк та ін.

В розрізі теми на увагу заслуговує монументальна праця під авторством царського дослідника Д. Твєртінова у військово-статистичному огляді Подільської губернії. Певною мірою висвітлюється проблема і в працях Є. Сіцінського, П. Чубинського, М. Грушевського та ін. Значний внесок у висвітлення історії проблеми зробили сучасні дослідники, зокрема, Д. Бовуа, Л. Баженов, С. Баженова, Ю. Блажевич, А. Боднар, О. Григоренко, С. Єсюнін, О. Завальнюк, А. Зародожнюк, В. Захар'єв, В. Ляхоцький, Г. Медведчук, П. Слободянюк, Т. Соломонова, А. Трембіцький, А. Філінюк та ін.

Загалом на Поділлі бібліотечних закладів у досліджуваному періоді було небагато. Зокрема, бібліотеки функціонували при: Вінницькій, Кам'янець-Подільській, Немирівських гімназіях, училищі в Чорному Острові. Чи не найбільша книгозбірня існувала при православної семінарії, яка спочатку діяла на сході краю, а з початку XIX ст. – в Кам'янці-Подільському, та інших навчальних закладах. Фонди бібліотек були надзвичайно бідними і переважно іноземними мовами [10, с. 157]. Наприклад, у гімназіях, зокрема Кам'янецькій, вони формувалися літературою закритих польських освітніх установ [14, с. 477]. Спочатку в бібліотеках не було жодної російської книги, що пояснюється тим, що до 40-х рр. російська література була бідною [9, с. 272]. У 1833 р. в Кам'янці-Подільському була відкрита російська публічна бібліотека, яка до того називалися Подільською губернською публічною бібліотекою. Її фонд складався переважно з релігійної літератури на польській і латинській мовах [7, с. 188]. Багатьми на книги були приватні бібліотеки. Однією з найбільших була бібліотека єпископа Подільсько-Брацлавської єпархії Іоанікія, в якій були книги, видані багатьма європейськими мовами. Згодом одну з найбільших у Подільському краї приватну бібліотеку зібрав протоієрей М. Орловський, котра нараховувала 2349 рідкісних книг і рукописів й була найкращою з приватних книгозбірень на Поділлі за якісним складом книг, історико-краєзнавчим змістом та унікальністю рукописних фоліантів [40, с. 217].

У цей час формується різночинська інтелігенція, а розширення мережі навчальних закладів спричинило розвиток книгодрукування [26, с. 42] і запровадження цензури [13, с. 94-95]. Адаже до цього рівень культури українського життя настільки понизився, що книги слугували переважно лише для потреб релігійних обрядів [18, с. 384, 386]. Поділля тривалий час не бачило і друкарства. Було лише декілька друкарень. Книги, особливо богослужбові, завозились з Галичини, Польщі, Молдавії тощо. У 1790 р. В. Дзедушицький заснував власну друкарню в Яришеві, яка за наказом С. Потоцького у 1795 р. була

переведена до Тульчина [11, с. 110]. Деякі автори вказують, що в Подільській губернії було дві друкарні. Насправді ж, їх було набагато більше. Найбільшою з них була при губернському правлінні [10, с. 157; 13, с. 95]. Її заснування відносять до 1807 р. [7, с. 189]. Вона продукувала переважно офіційні документи [39, с. 240], в ній також друкувались губернські відомості, оголошення, афіші [10, с. 157]. З 1838 р. в друкарні почали тиражувати “Подольские губернские ведомости” [27, с. 21].

Друкарні в маєтках шляхти випускали незначну кількість видань, які відображали переважно видавничі інтереси власника друкарні. Натомість книговидавництво, що існувало у Могилів-Подільському, розвивалось як комерційне. Там друкувалася література, що користувалася попитом серед населення [39, с. 240]. Її з дозволу імператриці Катерини II перевіз із Дубосар православний священник М. Стрельбицький у 1795 р. Тут він продовжував випускати книги різними мовами. Серед них у 1797 р. були видрукувані Часослов та інші богослужбові книги [13, с. 94-95]. В 1808 р. батько і син Д. і Х.Ц. Штейн перемістили з Солобківців у Могилів-Подільський своє видавництво книг на івриті, яке функціонувало до 1819 р. й випустило в світ 24 книги [36, с. 397]. В містечку Миньківці (пізніше – Новоушицького повіту) в 1792 р., почала діяти друкарня, в якій було надруковано польською мовою “Іліаду” Гомера, “Гамлет” Шекспіра та інші художні твори [27, с. 21]. Її заснував поміщик І. Мархощий [30, с. 207]. Зокрема, в друкарні “Гамлет” пробачив світ польською мовою в перекладі відомого діяча польського театру Яна Камінського (1777–1855). Тут друкували художні книги місцевих авторів і просвітницькі твори самого засновника. В ній вперше побачили світ переклади всесвітньовідомих творів з французької і німецької мов на польську [24, с. 59]. Водночас, з дозволу графа свою друкарню організували євреї [23, с. 132]. Тоді була заснована і папірня, яка виготовляла папір для друкарських потреб. Підприємство процвітало до 1824 р. і виробляло доброякісний папір для друку [30, с. 207]. В 1829 р. друкарня перейшла у власність її директора Ю. Вагнера. У 1832 р. він відрив друкарню в Дунаївцях, яка функціонувала нетривалий час [7, с. 190]. На її базі, крім бланків, квитанцій та інших канцелярських паперів для різних установ, друкувалися російською та польською мовами букварі, молитовники, інша релігійна й художня література. Після переїзду Ю. Вагнера до Кам’янця його верстатами заволоділи євреї, заробляв собі на життя [17, с. 16, 95].

Осередком народної просвіти у Подільському краю була Вінниця. В 1835 р. тут існувала слов’янська друкарня при жіночому монастирі [8, с. 45]. На Поділлі були і невеликі друкарні старовірів, які мешкали майже в 30 населених пунктах. Перша з них була заснована в містечку Янові Вінницького повіту на початку XIX ст. і діяла з 1809 по 1822 р. Тут друкувалися релігійні книги російською мовою, а також різноманітна церковна продукція, необхідна при проведенні різних обрядових таїнств. В 1819 р. російською владою було вирішено закрити всі друкарні старовірів і залишити тільки одну у Москві. Тому власник друкарні Количев переїхав до с. Почапинецький Майдан на Літинщині, де

продовжував друкувати псалтирі, часослови, молитовники, Євангелія, по-вчання різних апостолів тощо. Однак вже в 1822 р. цю друкарню все дно було ліквідовано [13, с. 95].

Звісно, що постійними господарськими супутниками друкарень були папірні, що з'явилися на межі XVIII – XIX ст. З кінця XVIII ст. до 1855 р. таке виробництво існувало в с. Папірня Кам'янецького повіту. Воно з'явилося на місці паперової фабрики, відкритої тут біля 1820 р. До 1823 р належить перша згадка про папірню в с. Проскурівці Ушицького повіту, що була власністю землевласника Маковецького. На ній працювало тоді 9 робітників, які виготовляли писальний, друкарський папір і бібулу. В другій половині XIX ст. її обладнали папероробною машиною [30, с. 206, 207]. Вже в 1797 р. існувала папірня в с. Мартинівці Літинського повіту, власником якої був А. Орловський. На її потужностях вироблялося досить багато продукції: папір писальний, друкарський, картузний, бібулу, мала великі прибутки. Час ліквідації папірні невідомий. Тоді ж існувала папірня поміщика С. Биховського у с. Снітівка Летичівського повіту, продукцію якої продавали в навколишніх місцевостях. На папірні працював один майстер і один робітник, згодом – два робітники, які виготовляли папір для письма середньої якості, картузний і бібулу. Фабрика у 1800 р. була у вже згаданого поміщика А. Орловського в Межиріві. На ній виготовляли щороку паперу першого сорту – 900, другого – 1200 й останнього – 1350 стосів. Окрім того, на ній виробляли два сорти паперу для друку – близько 2085 стосів [30, с. 206].

Із приєднанням краю до Російської імперії Катерина II організувала на його теренах особливу цензуру в складі однієї духовної і двох світських осіб, які контролювали книгодрукування і ввезення іноземної літератури. 14 березня 1799 р. імператор Павло I розширив повноваження цензури, під пильним оком якої опинилися всі рукописи та книжки духовного змісту. За часів Олександра I, водночас із проведенням реформи освіти, зазнала подальшої трансформації цензурна справа. В липні 1804 р. на основі іменного указу було прийнято спільну постанову Сенату і Св. Синоду “Про духовну цензуру”, якою вперше було затверджено цензурний статут із чіткою регламентацією функцій цивільної і духовної цензури. Цивільна цензура контролювала видавництво підручників і методичних посібників із загальноосвітніх предметів, які вивчалися в навчальних закладах, а також стежила за іноземною і художньою літературою. Чинність духовної цензури поширювалася на всі книги релігійного змісту, особливо пов'язані з Святим Письмом, Законом Божим та історією церкви і віри на Русі [7, с. 95, 96]. Жорстока цензура торкнулась усіх українських літературно-релігійні видань [37, с. 125]. Згідно виданого в 1826 р. цензурного статуту, цензура зосереджувалася в спеціальних цензурних установах, підпорядкованих таємній поліції. Микола I був впевнений, що народна освіта і друковане слово приховують у собі небезпеку для устоїв самодержавства [28, с. 234]. 1844 р. через тотальний контроль і цензуру, велика частина друкарень при єпархіальних управліннях, монастирях та інших конфесійних закладах

почала закриватись [1, арк. 1-124]. Тому література народною мовою залишалась не виданою й була приречена на поширення в усній формі, або – в рукописних копіях, нерідко гинула і втрачалась [18, с. 401].

У цей період доля української книги була зв'язана з двома моментами. Перший із них полягав у вимозі нового часу, що спричинила відродження українського письменства з кінця XVIII ст. Друга зводилася до політики російського уряду, спрямованої на підрив його коріння. У попередні часи, коли проводилась завзята боротьба з Польщею і колонізацією, боротьба на культурному фронті набула релігійного забарвлення. Тим часом цивілізований світ взяв курс на подолання переваги релігії, на вільнодумство, емансипацію від церкви, на культурне просвітництво [21, с. 153].

Польські книги кількісно продовжували значно переважати [38, с. 193]. Книжкові крамниці лише почали з'являтися. Зокрема, одна працювала в Кам'янці-Подільському, інша – у Вінниці. Ціни на книги були високими, тому читаюча публіка намагалась виписувати їх із Варшави чи Санкт-Петербурга [10, с. 157]. До того ж, асортимент пропонованої літератури мало викликав інтерес у покупців. Тривалий час при відсутності спеціалізованих крамниць, подоляни купували книги на відпустах, ярмарках або в мандрівних крамарів. Зазначимо, що у Кам'янці-Подільському місцеві крамарі торгували книгами як додатковим товаром. Особливим попитом користувався богослужбовий друк, бо саме його купляли для дарування в храми, для навчання та виховання дітей, святкового і буденного читання [38, с. 190, 192].

Першу стаціонарну книгарню на Поділлі спробував відкрити у 70-х рр. XVIII ст. варшавський книгар-видавець М. Гроль, який створив власну книго-торговельну мережу. Філії його книгарень діяли у Львові, в усіх воєводських містах, зокрема у Кам'янці-Подільському. Спробу відкрити книгарню на Поділлі, теж у Кам'янці-Подільському, в 1807 р., зробив колишній керівник львівської філії магазину М. Гроля. Проте підприємство діяло нетривалий час. Тому впродовж першої половини XIX ст. поширенням книг у краї продовжували займатись мандрівні книгарі. Основу їх асортименту складала польська та іноземна, здебільшого франкомовна література. І вони були значно дешевшими – 2–5 злотих. Найдорожчими були словники, медичні та господарчі порадики, ціна яких сягала до 70–90 злотих. Стаціонарна книжкова торгівля на Поділлі почала розпочалася лише з 50-х рр. XIX ст., коли з'явився музичний магазин Модеста Биховського, де можна було придбати книги, і в якому працював А. Коціпінський [38, с. 191, 193, 196].

На теренах краю протягом 1813–1826 рр. діяло Російське біблійне товариство [25, с. 98]. В 1814 р. в Кам'янці-Подільському було засновано відділ біблійного товариства, представники якого займалися поширенням Біблії, пропагандою її авторитету. Книги продавались за доступною ціною або розповсюджувались безкоштовно. Священне писання російською мовою вкрай було потрібне в губернії, до того ж, у великій кількості. Книги надсилались на Поділля з інших міст імперії [2, арк. 7, 13, 25], адже Євангеліє в краї не

друкувались, примірники святого письма систематично надсилались до губернії. В 1820 р. з книгосховища Санкт-Петербурзького Російського біблійного товариства, комітету Московського у комітет Кам'янець-Подільського відділу було надіслано 60 примірників Біблії [3, арк. 17]. Того ж 1820 р. комітет Російського Біблійного Товариства відправив на Поділля ще 165 примірників книги на суму 1228 рублів [4, арк. 1]. У 1821 р. Мінський Комітет надіслав для Подільського 10 примірників Біблії польською мовою [5, арк. 1]. Комітет Подільського відділення з особливою старанністю постачав бажаючих Словом Божим. Біблію надсилали не лише жителям Подільської губернії, а й Бессарабії і Молдавії [2, арк. 50]. Слід зазначити, що майже не було мови і говірки, на яких би не були чуто мовлення слова Божого, Біблію вивчали на різних зібраннях. Втім, Біблія українською мовою не друкувалась, перший її переклад був зроблений значно пізніше Іваном Огієнком. Тому українською звучали лише окремі витяги з Святого Письма на таких зборах [6, арк. 9]. Всього членами організації без допомоги духовенства було поширено серед католицького і православного населення краю близько 30 тис. примірників релігійних книжок, опублікованих різними мовами [25, с. 98].

В письмі намітилася стійка тенденція розвитку від церковних і синкретичних форм до світської, зокрема художньої літератури [26, с. 42]. У період романтизму інтелігенція цікавила і надихала народна, тобто сільська культура [16, с. 327]. Мова стала в центрі уваги письменників і діячів театру, була засобом досягнення художньої майстерності [26, с. 43]. Пошук шляхів співробітництва між українцями і поляками активно здійснювався в XIX ст., в умовах втраченої обома народами свободи і державності. Тоді цю місію взяли на себе не тільки політики, ділові кола, духовенство, а в першу чергу інтелігенція та її авангард – поети, прозаїки, драматурги [12, с. 3]. У 20–30-х рр. XIX ст. в краї виникли літературні, музичні, драматичні гуртки [37, с. 100]. Через розвиток і поширення літератури та міжнаціональне існування, на що не міг не вплинути просвітницький рух на Заході, відбувався синтез культур [34, с. 30].

Спочатку польська література вирізнялася вузькістю моральних ідеалів і крайнім політичним містицизмом, які були явно виражені в поезії. Мали виключно панський характер, дійові особи – пани; любов і панські забави – їх зміст. На такій літературі виховувалась польська молодь. Сатира і критика не були притаманні. Сила самозакоханості і підпорядкування деспотичній суспільній думці [9, с. 239-240]. У 1826–1830 рр. при Кам'янець-Подільському театрі існував літературний гурток, до складу якого входили місцеві поети М. Гославський, Ф. Ковальський, Т. Зашевич й ін. На своїх зібраннях вони читали патріотичні вірші, вивчали та поширювали поезію А. Міцкевича. У Балтському повіті діяв музично-літературний гурток, активними учасниками якого були відомий мандрівний польсько-український поет Т. Падура, композитори Я. Комарницький, Г. Відорт й ін. Гуртківці шанобливо ставились до української культури і народу, прагнули розмовляти українською мовою. Слова і музику про народного героя Устима Кармалюка “За Сибіром сонце сходить” написа-

ли Т. Падура і Я. Комарницький. Добре знав Поділля, писав про край і Україну С. Гощинський, який у своєму творі “Канівський замок” змалював справедливу боротьбу гайдамаків проти поміщиків [32, с. 162]. Після поділів Речі Посполитої в літературі дедалі більш яскраво відображалось реальне життя народу, який потрапив у дуже скрутне становище. Тим самим вона сприяла зростанню національної самосвідомості подолян [19, с. 151]. Проте незабаром, у колі польської творчої інтелігенції, в 1820-х рр., з’явилася унікальна за своїм місцем і значенням “українська школа”, яка проіснувала до початку ХХ ст. [12, с. 3]. Вона характеризувалась тим, що під впливом романтизму, відбулось певне зближення з місцевою народною історією [9, с. 251]. Звернення до народної словесності, до вивчення народного життя мало надзвичайно важливі наслідки для українського відродження [29, с. 322]. Тож, український романтизм мав, попри загальні риси, власні прикмети. Він виявив зацікавлення народною поезією, народним побутом, малодослідженим героїчним минулим і виявив любов до національної самобутності [33, с. 228], фольклорних інтересів, що стало загальною рисою для слов’янських народів на початку ХІХ ст. [41, с. 39]. Феномен “української школи” полягає ще й у тому, що вона, об’єднавши польських літераторів за спільними інтересами, вперше визнала Україну, український народ як націю, що має право на суверенність, зображувала соціально дійсність у її контрастах і протиріччях, активно популяризувала історію та культуру України [12, с. 3]. “Українська школа” в історичній науці вивчала переважно історію Правобережної України [31, с. 182]. Чи не основною причиною становлення “української школи” стали ліквідація Речі Посполитої як держави, – справедливо вважає професор С. Баженова [12, с. 14]. В мові її представників зустрічається багато українізмів [9, с. 252]. Честь першого починання в українській етнографії належить полякові З. Доленга-Ходаковському, за життя відомого під ім’ям А. Чарнецький (1784–1825). Це був справжній піонер етнографії, відданий справі до фанатизму. Власними ногами він пройшов майже всю Україну, зібравши величезні скарби народної пісні. Ходаківський першим пішов у народ. Його етнографічні записки не були повністю опубліковані. Він наштотхнувся на нерозуміння його ідей серед громадянства, яке гальмувало його роботу [22, с. 238, 239]. Потім, у 20-х рр., школа ця розпадається на дві течії козацько-польську і шляхетсько-польську. Обом школам поклав початок А. Мальчевський поезією “Марія”. Засновником козацько-польського руху був І. Залеський. Характер його поезії – об’єктивна лірика. Одночасно із І. Залеським писав С. Гощинський, який оповідав про народні забобони і гайдамачину, яка уявлялась йому романтичним бандитизмом.

Їх послідовником був Михайло Чайковський, який прославився своїми повістями в 30–40-х рр. [9, с. 252]. Численні рукописні збірки українських народних пісень будять загальне зацікавлення польської громадськості [15, с. 11]. Захоплювала багатьох польських письменників і краса української пісні [35, с. 303]. В аристократичних салонах співалися українські пісні [31, с. 182].

Також у польському середовищі поширилося “козакофільство” і потреба вивчати українську мову. В 20–40-х рр. головним героєм творів виступає козацтво. Але то було не справжнє козацтво з його запеклою боротьбою з тією ж Польщею за політичну, соціальну і національну свободу, а сфантазоване, віддане Речі Посполитій, покірне козацтво [12, с. 15, 16]. Ця література, захопила польську публіку краю [9, с. 255]. Однак, для деякого місцевого панства було дивно і воно собі не могло уявити, що мова його хлопа може стати мовою літератури, науки і мистецтва. Вони не могли собі уявити, що український народ зможе зайняти своє місце в культурній ніші [20, с. 151].

Після повстання 1830–1831 рр. на літературну сцену виходить великий поет польського романтизму Ю. Словацький (1809–1849). У 1843–1845 рр. була створена реалістична в своїй основі п’єса “Фантазій”, в якій змальовано узагальнюючий критичний портрет польського помісного дворянства тих часів на прикладі розореного подільського шляхтича [19, с. 154]. Зробивши певні висновки з невдалого повстання, передова частина польського суспільства усвідомила, що основною рушійною силою в його боротьбі є український народ і в цьому зв’язку на перший план висувалось завдання глибокого і всебічного пізнання народу, тому почалось широке збирання етнографічного матеріалу [41, с. 45]. Прихований страх царської влади перед відродженням польського патріотизму, радикалізація польського емігрантського середовища виразився в посиленні репресій після “Весни народів” 1848–1849 рр. Цього разу репресії торкнулися польських періодичних видань “Gwiazda”, “Tygodnik Petersburski”, “Athenaeum”. Журнал “Gwiazda” (1846–1849 рр.), редакторами якого були З. Фіш, Ю. Юркевич і А. Марченковський, призначався для небагаточисельної мислячої еліти таких міст, як Кам’янець-Подільський [14, с. 485].

Таким чином, у розвитку бібліотечної, книговидавничої і літературної справи на Поділлі наприкінці XVIII – в першій половині XIX ст. відбулись істотні зміни. Але бібліотечних установ було надто мало, а їх основний книжковий фонд становив переважно польську, російську та іноземну літературу. Царська цензура тримала під контролем видавничу справу, в зв’язку з чим більшість друкарень була закрита. Певний прогрес був у літературі, адже українські селяни ставали головними героями в художній творчості літераторів – переважно письменників польського походження. Поступово їх естафету переймала різночинська українська інтелігенція.

Список використаних джерел і літератури

1. Держархів Хмельницької області. Ф.-685. Оп. 2. Спр. 191. 124 арк.
2. Держархів Хмельницької області. Ф.-741. Оп. 1. Спр. 1. 56 арк.
3. Держархів Хмельницької області. Ф.-741. Оп. 1. Спр. 2. 48 арк.
4. Держархів Хмельницької області. Ф.-741. Оп. 1. Спр. 3. 3 арк.
5. Держархів Хмельницької області. Ф.-741. Оп. 1. Спр. 4. 31 арк.
6. Держархів Хмельницької області. Ф.-741. Оп. 1. Спр. 5. 183 арк.
7. Город Каменец-Подольский. Историческое описание священника Е. Сецин-

ского (В память исполнившегося в 1893 году столетия воссоединения Подолии с Россией). Киев: Тип. С. В. Кульженко, 1895. 279 с.

8. Историческое описание Винницы, уездного города Подольской губернии // Михайло Якимович Орловський (1807–1887). Вибрані праці /упоряд. А. М. Трембiцький, С. М. Єсюнін. Хмельницький – Кам'янець-Подільський: ФОП Сисин О.В., 2007. Ч. 1. С. 40-48.

9. Михальчук К. Поляки Юго-Западного края // Чубинский П. Труды этнографическо-статистической экспедиции в Западно-Русский край, снаряженной Императорским Русским географическим обществом. Материалы и исследования, собранные П. П. Чубинским /изд. под набл. П. А. Гильтебрандта. Санкт-Петербург, 1872. Т. 7. Вып. 1: Евреи. Поляки. Племена малорусского происхождения. Малоруссы (статистика, сельский быт, язык). С. 215-291.

10. Тверитинов Д. В. Подольская губерния [по рекогносцировкам и материалам, собранным на месте, составлял Ген. штаба кап. Тверитинов]. Санкт-Петербург: Тип. Департамента Генерального Штаба, 1849. [4], 1590, 96 с., [16] л. табл.

11. Баженов Л. В. Польська громада Могилівщини та її видатні представники у XIX – на початку XX ст. // Третя Могилів-Подільська науково-краєзнавча конференція. Могилів-Подільський, Кам'янець-Подільський: Оіюм, 2009. С. 105-115.

12. Баженова С. Е. Проблеми історії та культури України в історико-краєзнавчих і художніх творах представників “української школи” в польській літературі 1820–1890-х років: автореф. дис. на здобуття наук. ступеня д-ра іст. наук: спец. 07.00.01 – історія України. Чернівці, 2010. 36 с.

13. Блажевич Ю. І. Подільська православна єпархія в період становлення та зміцнення своїх позицій у регіоні (кінець XVIII – 50-ті роки XIX ст.): дис. ... канд іст. наук: спец. 07.00.01 – історія України. Кам'янець-Подільський, 2012. 253 с.

14. Бовуа Д. Гордиев узел Российской империи: Власть, шляхта и народ на Правобережной Украине (1793–1914) /[автор. пер. с фр. М. Крисань]. Москва: Новое литературное обозрение, 2011. 1008 с.: ил.

15. Болгарович З. С. Україна в дослідженнях польських етнографів XIX ст. Київ: Наук. думка, 1976. 139 с.

16. Вільшанська О. Л. Культура українського села // Історія українського селянства: Нариси в 2-х т. Т. 1. Київ: Наук. думка, 2006. С. 327-349.

17. Гандзюк С. Отроків. До кращого життя. Дрогобич: Видав. фірма “Відродження”, 2008. 45 с.

18. Грушевский М. С. Очерк истории украинского народа. Санкт-Петербург: Общественная польза, 1906. 512 с.

19. Дьяков В. А. Развитие культуры в ее взаимосвязи с ростом национального самосознания (середина XVIII – середина XIX в.) // Краткая история Польши: С древнейших времен до наших дней /отв. ред. В. А. Дьяков. Москва: Наука, 1993. С. 145-158.

20. Ефименко А. Я. История Украины и ее народа. Санкт-Петербург: Тип. Т-ва “Общественная польза”, 1907. 174 [1] с.

21. Єфремов С. В тісних рямцях. Українська книга в 1798–1916 рр. // Єфремов С. Вибране: статті. Наукові розвідки. Монографії /упоряд., передм. та прим. Е. Соловей]. Київ: Наук. думка. 2002. С. 151-180.

22. Єфремов С. О. Історія українського письменства / [худ. оформ. В. М. Штогриня]. Київ: Феміна, 1995. 688 с.

23. Захар'єв В. А. Вклад подолян Валеріана Дзедушицького та Ігнація Мархоцького у реформи відносин на селі кінця XVIII – першої половини XIX ст. // П'ята Могилів-Подільська науково-краєзнавча конференція: Матеріали конф., 16–17 жовтня 2015 р., м. Могилів-Подільський Вінниця: ПП Балук І.Б., 2015. С. 129-138.

24. Захар'єв В. А. Театралізовані дійства та розвиток музичного мистецтва у “Миньковецькій державі” // Освіта, наука і культура на Поділлі: збірник наук. праць. Кам'янець-Подільський: Оіюм, 2014. Т. 21. С. 56-69.

25. Зваричук Е. О. Благодійна діяльність римо-католицької церкви на Поділлі у XIX ст. // Міжнародні відносини в контексті українського державотворення: історіографія та сучасність (міжн. наук. “круглий стіл” у дні проведення в Хмельницькій області міжнародного фестивалю національних культур: української, російської, польської, вірменської, єврейської, литовської, турецької (15 вересня 2001 р., Кам'янець-Подільський): Наук. збірник. Кам'янець-Подільський: Кам'янець-Поділ. держ. пед. ун-т, інф.-вид. відділ, 2001. С. 98-101.

26. Злыднев В. И. Типология культуры народов Центральной и Юго-Восточной Европы в эпоху формирования наций и проблемы периодизации // Культура народов Центральной и Юго-Восточной Европы XVIII – XIX вв. Типология и взаимодействия / [Свирида И. И. (отв. ред.)]. Москва: Наука, 1990. С. 35-45.

27. Історія міст і сіл Української РСР в 26 т. Хмельницька область. Київ: УРЕ УРСР, 1971. 707 с.

28. История Украины: Краткий курс. Киев: Изд-во АН Укр. ССР, 1948. 836 с.

29. Культ народности и козацкий романтизм. Начатки народности // Украинский народ в его прошлом и настоящем / [под ред. Ф. К. Волкова [и др.]. Санкт-Петербург: Тип. т-ва “Обществ. Польза”, 1914. Т. 1. Электрон. текст. дан. (1 файл : 179 Мб). С. 321-323.

30. Медведчук Г. К. До історії папірень на Поділлі // Науковий вісник “Межибіж”: Матеріали Шостої науково-краєзнавчої конференції “Стародавній Меджибіж в історико-культурній спадщині України” / під ред. О. Г. Погорільця, Л. В. Баженова, А. М. Трембцького та ін.]. Меджибіж – Хмельницький: ПП Мельник А.А., 2012. – Ч. 1. С. 205-208.

31. Надольна В. В. Етнокультурні взаємовпливи на Волині // Проблеми українського державотворення: історія і сучасність / [гол. ред. М. Ю. Костиця. У 2-х т. – Т. 2: Наук. збірник “Велика Волинь”: Праці Житомирського науково-краєзнавчого товариства дослідників Волині. Вип. 35. Житомир: М. Косенко, 2007. С. 180-186.

32. Нариси з історії Поділля: на допомогу вчителю / [Л. В. Баженов, І. С. Винокур, С. К. Гуменюк, О. М. Завальнюк та ін.; відп. за вип. І. С. Винокур]. Хмельницький: Облполіграф видав, 1990. 328 с.

33. Перший – дворянський період – 1780–1840. Східноукраїнські землі // Семчишин М. Тисяча років Української культури. (Історичний огляд культурного процесу). Нью-Йорк-Париж-Сідней-Торонто: Бібліотека Українознавства, 1985. Т. 52. С. 213-247.

34. Петриченко Н. Г. Імагологічний аспект прози “Української школи” в польській літературі // Філологічні трактати. Т. 1. № 2'2009. URL: <http://essuir.sumdu.edu.ua/>

bitstream/123456789/9597/1/4.pdf. Назва з екрану. С. 30-42.

35. Родзикевич В. На крилах романтизму: “Українська школа” у польському письменництві // Історія української культури. Побут, письменництво, мистецтво, театр, музика / за ред. І. Крипякевича. Вид. 4., стереот. Київ: Либідь, 2002. 656 с.

36. Российская Еврейская Энциклопедия. Москва: Российская Академия Естественных Наук, Научный фонд “Еврейская энциклопедия”, “Эпос”. Т. 5. 2004. С. 397.

37. Слободянюк П. Українська церква: історія руїни та відродження. Хмельницький, 2000. 266 с.

38. Соломонова Т. Р. Книжкова торгівля на Поділлі першої половини XIX ст. // Освіта, наука і культура на Поділлі. Збірник наук. праць. Кам’янець-Подільський: Оіюм, 2008. Т. 11: Матеріали сьомого круглого столу “Культура, освіта і просвітницький рух на Поділлі. Присвячено 90-річчю Кам’янець-Подільського національного університету”. С. 190-197.

39. Соломонова Т. Р. Могилів-Подільський як книговидавничий центр Поділля (наприкінці XVIII – перша чверть XIX ст.) // Друга Могилів-Подільська краєзнавча конференція. Могилів-Подільський, Кам’янець-Подільський: Оіюм, 2006. С. 236-240.

40. Трембiцький А. М., Трембiцький А. А. Протоієрей Михайло Якимович Орловський – дослідник історії Меджибожа // Наук. вісник “Межибiж”: Матеріали Другої наук.-краєзн. конференції “Стародавній Меджибiж в історико-культурній спадщині України” / [під ред. О. Г. Погорільця, Л. В. Баженова, А. М. Трембiцького та ін.]. Меджибiж – Хмельницький: ПП Мельник А. А., 2009. Ч. 2. С. 212-221.

41. Юзвенко В. А. Українська народна поетична творчість у польській фольклористичній XIX ст. Київ: Вид-во АН України РСР, 1961. 132 с.

Anatoly Filinyuk, Vitalii Mozdir

The development of library, book publishing and literary work in Podillia at the end of XVIII – the beginning of XIX st.

The article attempts to reveal the situation and trends in the development of library, book publishing and literary affairs in Podillia after being included in the Russian Empire, in the chronological framework of the end of the XVIII – the first half of the nineteenth century as organic components of Ukrainian culture. Based on the study and comprehension of documents and concrete factual material, it has been proved that there were too few library institutions in the province, and their main book fund consisted mainly of literature in Polish, Latin, Russian and a number of foreign languages.

However, gradually in the Podilsky province, an extensive library network was formed that consisted of a public library in the provincial center, libraries of church and secular educational institutions, as well as private bookshops of the Orthodox and Roman Catholic bishops and especially the wealthy Polish elite, in particular, Makovetsky, I. Markhotsky, A. Orlovsky and others. This was facilitated by the creation and operation of printing houses, factories and paper, as well as the emergence of the first bookshops. Tsarist censorship attempted to control the publishing business, which resulted in the closure of most

printing companies under pressure from the authorities. It is substantiated that in the second quarter of the nineteenth century. Under the influence of the Ukrainian national revival and the West, there were not only quantitative but also certain progressive changes in the development and content of fiction. The key was that Ukrainian peasants became more and more often the main characters in the work of writers – mostly writers of Polish descent. Later, this relay was taken over by the Orthodox clergy.

Keywords: library, book printing, literature, Podillya, development, censorship, tendencies, progressive changes.

А.Г. Филинюк, В.В. Моздир

Развитие библиотечного, книгоиздательского и литературного дела на Подолье в конце XVIII – первой половине XIX в.

В статье предпринята попытка раскрыть положение и тенденции развития библиотечного, книгоиздательского и литературного дела на Подолье после включения в состав Российской империи, в хронологических рамках конца XVIII – первой половины XIX в., как органических составляющих украинской культуры. На основе изучения и осмысления документов и конкретного фактического материала доведено, что библиотечных учреждений в крае было крайне мало, а их основной книжный фонд становил преимущественно литературу на польском, латинском, русском и рядом других иностранных языках. Однако постепенно в Подольской губернии сформировалась целая библиотечная сеть, которая состояла с публичной библиотеки в губернском центре, библиотек церковных и светских учебных заведений, а также частных библиотек православного и римо-католического епископов и особенно богатой польской верхушки, в частности Маковецкого, И. Мархоцкого, А. Орловского и других. Этому содействовало создание и функционирование типографий, заводов и бумажных фабрик, а также появление первых книжных магазинов. Царская цензура стремилась контролировать издательское дело, вследствие чего большинство типографий под давлением органов власти была закрыта. Обосновано, что во второй четверти XIX в. под влиянием украинского национального возрождения и Запада наметились не только количественные, но и некоторые прогрессивные изменения в развитии и содержании художественной литературы. Ключевым стало то, что украинские крестьяне все чаще становились главными героями в творчестве литераторов – преимущественно писателей польского происхождения. Позже эту эстафету стало перенимать православное духовенство.

Ключевые слова: библиотека, книгоиздание, литература, Подолье, развитие, цензура, тенденции, прогрессивные изменения.

Одержано 1 вересня 2017 року

УДК 94:373(477.4)“18/19”

І.В.Сесак

Школи грамоти Правобережної України (друга половина XIX – початок XX ст.)

Висвітлюються питання становлення, розвитку, реорганізації та ліквідації шкіл грамоти у Київській, Подільській і Волинській губерніях у другій половині XIX – на початку XX ст. Показано реакційну політику царизму в галузі початкової освіти, кількісні та якісні показники функціонування шкіл грамоти, як нижчого типу. Вказано на низький рівень їх матеріального і кадрового забезпечення, а також освіти дітей тощо. Звернено увагу на насадження церковної освіти з середини 80-тих років XIX ст., діяльність яких регламентувалася відповідними законодавчими актами.

Встановлено, що наприкінці XIX ст. – на початку XX ст. кількість шкіл грамоти на Правобережжі України швидко збільшувалася і коливалася в рамках 400–800 шкіл. В окремі роки у Подільській губернії їх було навіть більше, ніж власне, однокласних і двокласних церковнопарафіяльних шкіл. Зокрема, у 1891 р. з 1 188 церковнопарафіяльних шкіл 724 були школами грамоти. Масове відкриття шкіл грамоти свідчило про відсталість і низький рівень народного шкільництва, прагнення селян дати освіту своїм дітям, хоч би у школах найнижчого рівня.

З'ясовано, що завдяки запровадженню та діяльності земських установ у Правобережній Україні з літа 1904 р., а також під впливом першої російської революції 1905–1907 років та інших факторів, школи грамоти зазнають якісних змін: покращувалась їх матеріальна база, зростав освітній рівень вчителів та учнів. Крайні школи переходили у розряд однокласних церковнопарафіяльних (2–3-річних), особливо у період запровадження земствами загального початкового навчання. Матеріально слабші школи ліквідовували.

Зроблено висновки про те, що початковий освітній рівень українців у даний період продовжував залишатися низьким, хоч безперечно, школи грамоти відіграли певну позитивну роль у розвитку грамотності населення краю.

Ключові слова: Правобережна Україна, школа грамоти, церковнопарафіяльна школа, учень, вчитель, дяк, священик, парафія, грамотність, єпархія, земство.

Звернення до проблем історії шкільництва, зокрема шкіл грамоти у другій половині XIX – початку XX ст. має не тільки теоретичне, наукове, а й практичне значення. Розбудова сучасної української національної школи вимагає врахування історичного досвіду минулого шкільництва, коли сільські громади практично самі повинні були вирішувати питання освіти своїх дітей. Більш

того, якщо врахувати, що школи грамоти разом з одно і двокласними церковнопарафіяльними школами становили у правобережних губерніях України у кінці XIX ст. та перших роках XX ст. більше 2/3 всіх початкових шкіл, що є особливістю шкільництва порівняно з іншими губерніями України і Росії, то актуальність теми стає очевидною.

У структурі системи початкової освіти Київської, Подільської і Волинської губерній, які у XIX ст. – на початку XX ст., за тодішнім адміністративно-територіальним поділом становили Південно-Західний край Російської імперії (Правобережжя України), школи грамоти, поряд з церковнопарафіяльними школами Св. Синоду, народними училищами Міністерства народної освіти, вважались найнижчим типом шкіл.

Дослідження історії діяльності шкіл грамоти XIX – початку XX ст. були предметом вивчення як тогочасних дореволюційних дослідників, так і радянських та сучасних вчених, краєзнавців, а також зарубіжних. Серед дореволюційних дослідників виділяються роботи М. Мукалова, М. Константиновича, О. Лотоцького, П. Ігнатовича, Т. Лубенця, а також А.М. Пругавіна, А.С. Ванчакова, С. Міропольського, В. Давиденко та інших. Використовуючи першоджерела, дореволюційні дослідники вказували на низький освітній рівень шкіл грамоти, їх слабку матеріальну базу тощо, залишаючи поза увагою русифікацію українського населення, незацікавленість царизму в освіті народних мас, його прагнення обмежити освіту селянських дітей простою грамотністю та інше.

У радянський період школи грамоти досліджувались у контексті церковнопарафіяльних і початкових шкіл взагалі, вказували на них, як на найгірший тип початкових шкіл. Серед українських дослідників можна вказати на роботи М.Г. Заволоки, В.Й. Борисенка, М. Чехова, М.С. Поліщука та інших. Піддаючи огубльній критиці церковні школи, реакційну політику царизму в галузі освіти, радянські дослідники випускали з поля зору роль духовенства приватних осіб у розвитку освіти, пошуку ними шляхів і засобів для організації шкіл тощо.

В умовах незалежності України значно активізувалось дослідження проблем історії церковної освіти, зокрема і шкіл грамоти. Серед сучасних дослідників можна виділити роботи В.С. Перерви, І.П. Петренко, Г.В. Степаненко, А.В. Святненко, Л.М. Єршової, О.О. Костюк, С.Б. Бричок, О.О. Драч, Н.Ю. Балабуст та інших.

Особливої уваги заслуговують дослідження В.С. Перерви, зокрема його праця “Церковні школи в Україні (кінець XVIII – поч. XX ст.): забутий світ. – Т.1 Загальна частина”, у якій автор школам грамоти присвятив невелику рубрику [20, с. 119-125]. У цілому об’єктивно оцінюючи функціонування шкіл грамоти, автор дещо перебільшує, стверджуючи, що школи грамоти “цілком задовольняли запити грамотності” “абсолютної більшості” бажаючих здобувати освіту з суто релігійних, або ж побутових міркувань (с. 125). Якщо так, то чому вони у Подільській губернії були ліквідовані у 1908 р., дещо пізніше у Київській (1914 р.). Занепали вони і на Волині.

Метою нашої статті є в'яснення ролі і місця шкіл грамоти Правобережної України у другій половині XIX – на початку XX ст. у структурі системи церковної освіти, розвитку грамотності і морально-релігійного виховання дітей селян православної віри .

У Правобережній Україні у другій половині XIX – на початку XX ст. сформувалась і діяла така система церковної освіти, що була у віданні Училищної ради православної віри при Святішому Синоді. У губерніях навчальні церковні заклади підпорядковувались місцевому архієрею та єпархіальній училищній раді. У парафіях функціонуванням церковних шкіл опікувались місцеві священники. Найнижчу ланку у структурі початкової освіти становили школи грамоти, потім однокласні, як найбільш масовий тип початкових церковних шкіл, та двокласні церковнопарафіяльні школи (ЦПШ). Діяли другокласні школи для підготовки вчителів шкіл грамоти, а також церковно-вчительські школи для підготовки вчителів для усіх уже зазначених церковних шкіл. Духовна освіта включала духовні училища, серед яких жіночі єпархіальні училища, які разом з духовними семінаріями вважались середніми навчальними закладами. Завершувала піраміду духовної освіти Київська духовна академія – вищий духовний навчальний заклад в Україні православної віросповідання.

Школи грамоти більш масово почали з'являться у Правобережній Україні на початку 60-х років XIX ст. Однак, до середини 80-х років кількісно зменшувались, а після 1884 р. знову почали різко зростати. Період з початку 90-х років (1891 р.) до революції 1905–1907 років, коли було визначено їх юридичний статус як нижчого типу церковнопарафіяльних шкіл, що підпорядковувались духовенству, був кульмінаційним для шкіл грамоти. Вони кількісно збільшувались, матеріально міцніли, підвищувався освітній рівень вчителів тощо. Окремі школи переходили на програми навчання однокласних церковнопарафіяльних шкіл, у яких вивчали Закон Божий, читання, письмо, початки арифметики, церковний спів і, таким чином, поповнювали їх мережу.

Дослідник церковної освіти в Україні В.С. Перерва відносить до шкіл грамоти всі церковні школи початку XIX ст., навіть ті, “які функціонували у значних містах”, дяківські школи кінця XVIII – початку XIX ст. “Зароджувались ці школи, – вказує автор, – як суто конфесійні, готували переважно майбутніх церковнослужителів і тому мали становий характер. Із запровадженням штатів дяківські школи грамоти стали зникати, проте у православного духовенства не зникла потреба навчати грамоти своїх дітей, які зазвичай продовжували батьківське служіння Церкві. У дореформену добу основним контингентом учнів таких шкіл грамоти були саме поповичі”, а у пореформену добу “... більшість шкіл також перебували нарівні шкіл грамоти, оскільки не мали належної матеріальної бази та досвідчених педагогів” [20, с. 118-119].

Відомий дослідник російського шкільництва М. Чехов, характеризуючи основні типи шкіл у Росії, про школи грамоти писав, що з ліквідацією кріпосного права у 1861 році “... навіть сільське духовенство, яке до тих пір, майже нічого не робило для початкового навчання широких народних мас, береться,

правда, за наказом зверху свого начальства, навчати селянських хлопців. Перші школи, відкриті духовенством у досить великій кількості, були власне школами тільки за назвою. Це було скоріше домашнє навчання і за характером, і за кількістю учнів. Священик або дячок навчав часто не більше 5–10 дітей. Рідко такі “школи” мали 15 і більше учнів” [29, с. 34].

Суспільно-педагогічний рух кінця 50-х – 60-х років XIX ст. заставив царизм, його Міністерство народної освіти та церковне відомство православної віри звернути увагу, нарешті, на освіту для селян. Почали розроблятися і втілюватися у життя відповідні реформи в галузі освіти, зокрема, церковної. 31 серпня 1859 р. київський митрополит Ісидор (Нікольський) видав розпорядження згідно якого в усіх містах і селах, де не існувало навчальних закладів, школи відкривалися у будинках священиків, якщо були відсутні належні приміщення.

У ті часи відкрити школу у сучасному розумінні слова було не просто. Царизм не раз намагався, особливо у середині 30-х років XIX ст., за допомогою православних священиків та заснування шкіл, зміцнити свій вплив у правобережних губерніях. Однак, загальна бідність селян і парафіяльних священиків, засилля поляків в регіоні, не сприяли цьому.

Школи грамоти дореволюційна історіографія відносила до так званих “неорганізованих” початкових шкіл (як хедери, медресе, мектебе), на відміну від “правильно організованих”, які мали відомчу підпорядкованість. У тих місцевостях Правобережної України, де не було поблизу “правильно організованої школи”, селяни прагнули дати своїм дітям елементарну освіту. Спільно наймали вчителя – відставного солдата, дячка, просто грамотного односельчанина, який за мізерну платню навчав селянських дітей читати молитви, письмово викладати прохання і елементарним рахункам.

Безпосереднім навчанням селянських дітей часто займалися дяки. Курс навчання грамоти у них поділявся на чотири частини й починався з азбуки, причому букви вимовлялися по-старинці: аз, буки, веді та ін. Коли учні засвоїли її основи, переходили до Часослова, Псалтиря, після чого опановували премудрості письма.

Школи грамоти не мали спеціально встановлених програм з кожного навчального предмету і керувались програмами для однокласних церковнопарафіяльних шкіл, відрізняючись між собою обсягом пройденого матеріалу. Деякі школи встигали виконати програму однокласних шкіл і підготувати учнів до екзамену на пільгу з відбування військової повинності. Дівчатка отримували можливість отримати свідоцтво про закінчення однокласної церковнопарафіяльної школи, продовжити навчання. Так, у 1905 р. у Старокостянтинівському повіті Волинської губернії з 39 шкіл грамоти 28 направили учнів і учениць до екзаменаційної комісії для складання екзаменів на отримання встановлених пільг і свідоцтв. Всього успішно закінчили школи грамоти і витримали екзамен за програмою однокласної церковнопарафіяльної школи 697 хлопчиків, які удостоєні отримання пільгових свідоцтв з відбування вій-

ськової повинності, і 83 дівчинки, які отримали свідоцтва про успішне закінчення однокласної церковнопарафіяльної школи [31, с. 9].

Варто зазначити, що далеко не всі учні проходили весь курс навчання грамоти, багато з них обмежувалися лише освоєнням навичок читання. Вершиною засвоєння грамоти вважалося, коли учень без помилок і голосно міг прочитати у храмі Апостола. Таким чином, діти одночасно освоювали грамоту і отримували духовне навчання.

У 1882 р. царський уряд дозволив не вимагати свідоцтва на учительське звання від осіб, які займаються домашнім навчанням. Це було свідченням нестачі шкіл, з одного боку, і значного поширення шкіл грамоти, з другого. Однак, Міністерство народної освіти, отримуючи відомості про організацію селянами таких шкіл, намагалось взяти їх під свій контроль. У 1882 р. міністр освіти розпорядився “наказати місцевим поліцейським властям як сільським, так і загальним, а також парафіяльним священикам, наглядати, щоб зазначеним навчанням не займалися особи неблагонадійні... у випадку появи таких осіб, вказувати на них повітовому справнику для заборони їх дальшого навчання або, коли необхідно, для застосування заходів до видалення їх зовсім з даної місцевості” [21, с. 514].

Царизм 13 червня 1884 року видав “Правила про церковнопарафіяльні школи”, де вказував на школи грамоти, як на “... домашні селянські школи грамоти”, що відкривалися у селах і селищах, що входили у склад парафії і мали підлягати віданню православного духовенства. У таких школах навчання обмежувалося лише вивченням молитв і механічним читанням, особливо церковним, а також письмом і рахунками на перших ступенях. Навчання у школах грамоти тривало 1–2 роки (5–10 місяців).

Згідно “Правил про церковно-парафіяльні школи” 1884 р., запроваджувались однокласні (дворічні) і двокласні (чотирирічні) школи, які вважались “правильно організованими”. Крім них, духовенству передавали так звані “домашні сільські школи грамоти”. Обер-прокурор Св. Синоду К. Победоносцев у всепідданнішому звіті за 1884 р. по відомству православного віросповідання вказував, що ця, досить “неустроєнная”, але добре прилаштована до народних потреб школа, під керівництвом парафіяльних священиків може стати одним із могутніх засобів поширення грамотності і освіти в найглухіших селах і селищах. А для цього треба підготувати для них вчителів з селянських юнаків, які отримали освіту у церковнопарафіяльних, добре знайомих з церковним читанням і співом; забезпечити однорідними підручниками, а православним парафіяльними священикам більш частіше відвідувати ці школи [1, с. 111-112].

4 травня 1891 р. російський царизм видав особливі “Правила про школи грамоти”, згідно яких школи грамоти дістали офіційну можливість функціонувати і переходити до вищого типу шкіл (однокласних церковнопарафіяльних шкіл), що стимулювало їхню діяльність. Шкільна мережа церковного відомства значно зросла за рахунок так званих “вільних селянських шкіл” і “домашніх

шкіл грамоти”. Ці примітивні однорічні школи, які раніше існували самі по собі, отримали назву “шкіл грамоти”. Отже, у 1884 і 1891 роках царський уряд передав школи грамоти у відомство Святішого Синоду, посилюючи в їх роботі релігійний напрям. Так російський царизм присік народну ініціативу в розвитку початкової освіти на селі.

Організуючи школи грамоти, православне духовенство одночасно брало на себе обов’язки підтримувати їхню діяльність, що накладало на них певні труднощі. Тому часто школи грамоти існували напівлегально, не завжди повідомляли про них єпархіальній владі. Тільки згодом, коли офіційне шкільництво стало поширеним явищем, їм стали приділяти дещо більшу увагу.

Своєрідність Правобережної України позначилась на освіті сільського населення. Наприклад, у Волинській губернії, згідно перепису 1897 р., було 8 239 населених пунктів. З них: міст – 13, містечок – 143, сіл – 3 408, колоній – 1 210, слобод – 296, присілків – 244, хуторів – 2 603, фільварків і ферм – 314 [19, с. 130]. У малих населених пунктах, віддалених від центру парафії, в якому діяли, як правило, однокласні, рідше – двокласні церковнопарафіяльні школи, школи грамоти були чи не єдиною можливістю для селянських дітей, здобути хоча б елементарну освіту. Так як у парафії могли бути кілька віддалених населених пунктів, то і відповідно шкіл грамоти.

У дійсності, не всі парафії мали школи, не кажучи вже про віддалені від центру парафії хутори, присілки та ін. Так, у Подільській єпархії, яка мала у 90-х роках XIX ст. 1 374 парафії, тільки 38 були з населенням чоловічої статі більше 2 тис. осіб, 610 – від 700 до 2 тис., а 726 парафій – до 700 осіб, а в 81 парафії та у 321 населеному пункті шкіл не було. У 1889–1890 навчальному році у Подільській єпархії було 657 церковнопарафіяльних шкіл, 463 школи грамоти і 270 народних училищ Міністерства народної освіти, всього 1 390 навчальних шкіл [13, с. 1-2]. Сотні тисяч дітей шкільного віку залишалися поза школами, яких було мало, щоб охопити навчанням всіх бажаючих.

Що являли собою школи грамоти наприкінці XIX ст., видно із звіту про стан шкіл церковнопарафіяльних та грамоти у Київській єпархії за 1895–1896 навчальний рік. У ньому, зокрема вказується, що погано забезпечені матеріально школи грамоти мали і менш підготовлених вчителів, а тому успішність учнів у них була слабкішою порівняно з ЦПШ. У деяких з них навчання відбувалось за програмою церковнопарафіяльних шкіл, і такі школи, із збільшенням витрат на їх утримання, зазвичай, перейменовувались в однокласні церковнопарафіяльні школи [17, с. 81].

Школи грамоти серед церковнопарафіяльних шкіл Правобережжя у кінці XIX ст. займали вагомe місце. Їх кількість, в окремі роки, навіть перевищувала кількість власне церковнопарафіяльних (однокласних і двокласних). Для прикладу наведено дані про їх співвідношення у Подільській губернії за окремі роки. Так, як видно із статистичних звітів подільського губернатора царю, у 1890 р. у губернії було 1 120 церковнопарафіяльних шкіл, з них 463 – школи грамоти, у 1891 р. – 1 188 шкіл, в тому числі – 728 шкіл грамоти (тобто на 265

шкіл більше, а церковнопарафіяльних – на 197 менше), ніж у 1890 році [11, с. 128]. А в 1899 р. шкіл грамоти було вже менше, ніж церковнопарафіяльних – відповідно 827 і 1 172 [12, с. 212]. У Росії в 1900 р. шкіл грамоти було більше, ніж однокласних ЦППШ: відповідно 21 711 і 20 054 [28, с. 1].

Зауважимо, що протягом досліджуваного періоду школи грамоти у Правобережній Україні, іноді, протягом року сотнями відкривались або закривались, з'являлись або зникали з статистичних звітних даних. Можливо, певна частина цих шкіл, як і церковнопарафіяльних, більше діяли на папері, ніж у реальному освітньому просторі, що не раз визнавали царські чиновники, саме духовенство, а також земські діячі, які присікали подібні факти.

Таблиця 1. Динаміка шкіл грамоти у Правобережній Україні

| Єпархії | Школи грамоти в окремі роки | | | | | |
|------------|-----------------------------|------|------|------|------|------|
| | 1884 | 1896 | 1900 | 1905 | 1907 | 1911 |
| Київська | 119 | 720 | 306 | 341 | 351 | 224 |
| Подільська | 28 | 728 | 259 | 283 | 301 | 7 |
| Волинська | 59 | 429 | 362 | 408 | 424 | 277 |
| Всього | 206 | 1877 | 927 | 1032 | 1076 | 508 |

Як бачимо з таблиці 1 [складено за: 24, с. 24; 20, с. 121-122], кількість шкіл грамоти зменшувалась, особливо після революції 1905–1907 рр. Зауважимо, що цей процес продовжувався до Першої світової війни та ліквідації царизму.

Зростання кількості шкіл грамоти, як і в цілому церковнопарафіяльних шкіл, з середини 80-х років XIX ст. до революції 1905–1907 років, свідчить про усвідомлене прагнення селян до здобуття освіти своїх дітей, розуміння ними практичної потреби в грамотності. Однак, основна маса селян Правобережної України, живучи у злиднях, не могли дозволити щоб дитячі руки, так необхідні у селянському господарстві, тримали скрипуче перо або водили пальцями рядками букварів в той час, коли сім'я намагалася звести кінці з кінцями. Тим більше, що початок і кінець навчального року приходився на гарячу пору польових робіт, коли дорога кожна година і кожен робітник.

До 1884 р. три правобережні єпархії України мали найбільшу кількість шкіл грамоти (206) не тільки серед 9 українських єпархій, у 6 з яких було тільки 15 шкіл грамоти, але й у Російській імперії, де їх було всього 401. Правобережні єпархії були в авангарді за кількістю шкіл грамоти, які становили більше половини в імперії. На початку XX ст. ситуація дещо змінилася. Правобережжя України 1908 р. мало 1 076 шкіл грамоти (у Київській – 351, Подільській – 301, Волинській – 424), тоді як у решта 6 єпархіяx України було 1 570 шкіл грамоти [20, с. 123].

Як бачимо, за кількістю шкіл грамоти, правобережні губернії України продовжували лідирувати.

Динаміка шкіл грамоти, в цілому по Росії, була такою: у 1884 р. – 401 [20, с. 123], 1903 р. – 20 194 [17, с. 103], 1906 р. – 15 603 [32, с. 59], 1908 р. – 13 650 [20, с. 123], а згідно шкільного перепису 1911 р. – 4 397 [29, с. 53].

За даними Ф.Ф. Корольова, мережа початкових навчальних закладів царської Росії у 1899 р. становила 79 232 шкіл різних типів, в яких навчалось 4,2 млн. дітей. Причому серед них 26% становили школи грамоти [7, с. 42-43]. Відсоток шкіл грамоти у правобережних губерніях України на початку ХХ ст. був дещо іншим. Зокрема, у 1906 р. в Подільській єпархії школи грамоти становили 18,3%, від загальної кількості початкових шкіл, у 1907 р. – 17,7% [3, арк. 176].

Мережа шкіл грамоти у повітах правобережних єпархій була різною, а в деяких повітах їх взагалі не було. Так, у Волинській єпархії на 1912–1913 навчальний рік з 105 шкіл грамоти найбільше було у Старокостянтинівському повіті – 29, Новоград-Волинському – 20, Луцькому – 19, а у 5 повітах (Володимир-Волинському, Ізяславському, Ковельському, Кременецькому, Острозькому) шкіл грамоти взагалі не існувало. У Київській єпархії з 181 шкіл грамоти, що діяли в усіх повітах, найбільше було у Бердичівському – 29, а найменше у Сквирському – 3, а у 1914–1915 навчальному році кількість шкіл грамоти скоротилась до 108, тобто, стала навіть меншою, ніж була у 1884 р. [20, с. 120-121]. У Волинській єпархії станом на 1892 р. було 432 школи грамоти [16, с. 263], а через 20 років, у 1912 р. їх залишилось лише 105, тобто зменшилось більш, ніж у 4 рази [27, с. 881].

Зауважимо, що різке зменшення кількості шкіл грамоти на початку ХХ ст. відбувалося кількома шляхами. Основний – це реорганізація їх в однокласні церковнопарафіяльні школи, які у 1898 р. стали трирічними. Цьому у значній мірі сприяли земства, які, виділяючи значні кошти на церковні школи, прагнули покращити їх матеріальну базу, підібрати більш кваліфікованих вчителів, забезпечити школи підручниками і методичними посібниками тощо, що сприяло їх переходу в розряд однокласних. Більш того, у зв'язку із розробкою земствами Правобережної України проекту шкільної мережі щодо запровадження загального початкового навчання, кількість шкіл грамоти зменшувалась. Так, на початку 1910 р. Волинський губернський комітет у справах земського господарства, при обговоренні проектів загального початкового навчання, включив багато шкіл грамоти і частину домашніх шкіл у вироблену ним шкільну мережу, перейменувавши їх у однокласні. Внаслідок цього до початку 1910–1911 навчального року залишилось у Волинській єпархії 97 домашніх шкіл і 82 школи грамоти, а було їх у 1909–1910 навчальному році відповідно 115 і 293, тобто зменшились на 15 і 211 [14, с. 3, 31].

Попри це, царизм продовжував підтримувати церковні школи, в тому числі і школи грамоти. Так, на початку 1912 р. Державна рада прийняла постанову про початкові школи церковного відомства, на основі якої субсидія їм знову

була збільшена а мережа розширювалася. Офіційний орган Св. Синоду “Народное образование” об’явив 27 січня 1912 р. “достопамятним” днем в історії церковнопарафіяльних шкіл. У 1913–1914 навчальному році у Волинській губернії було вже 110 шкіл грамоти, в яких навчалося 3833 учнів [15, с. 3, 8].

Варто зазначити, що земські діячі Правобережної України, вивчаючи стан освіти у своїх губерніях на початку діяльності, віддавали перевагу початковим школам. Виділяючи значні суми на розвиток церковних шкіл у розмірі більш 100 тис. руб. щорічно, земці прагнули, в першу чергу, покращити освітній рівень і матеріальне забезпечення вчителів, забезпечити школи матеріально тощо. Так, Подільське земство на початку своєї діяльності (з 1904 р.) асигнувало по 117 тис. рублів церковним школам щорічно, з яких 15.088 руб. витрачалась на школи грамоти. При цьому земці вимагали закриття шкіл грамоти, а вивільнені кошти направити на збільшення зарплати вчителям однокласних церковнопарафіяльних шкіл, однак, виключно тим вчителям, які мали право на викладання у цих школах [3, арк. 82].

Ліквідація шкіл грамоти відбувалася внаслідок слабкої матеріальної бази, мізерної заробітної плати вчителя, неможливості чи не бажання батьків виділяти кошти на навчання своїх дітей, бо відчутної користі від шкіл грамоти вони не бачили. Більш того, соціально-економічний розвиток країни вимагав більш освічених людей, ніж проста грамота, селяни прагнули навчати своїх дітей у міністерських, зокрема і земських школах.

У структурі церковних шкіл в цілому по Росії, школи грамоти на початку ХХ ст. були менш чисельними, ніж церковнопарафіяльні школи. Так, у 1906 р. останніх у імперії було 25 630 (640 двокласних і 24 990 однокласних), а шкіл грамоти 15 603. У правобережних губерніях України, це співвідношення було не на користь шкіл грамоти, їх на початку ХХ ст. стало значно менше. Зокрема, у 1906 р. у Волинській губернії існувало 1 035 церковнопарафіяльних шкіл і 470 шкіл грамоти, у Київській відповідно – 1 342 і 352, Подільській – 1 398 і 309 [32, с. 59-60].

Серед трьох єпархій Правобережної України найбільшу кількість шкіл грамоти було зафіксовано у 1900 р. у Подільській – 856, в яких було 14 779 хлопчиків і 12 878 дівчаток [28, с. 28-29], а на 1907 рік залишилось 309 [26, с. 22], яких у 1908 р. не стало. Справа в тому, що на засіданні Подільського губернського комітету в справах земського господарства у вересні 1907 р. було вирішено 312 існуючих шкіл грамоти перетворити в однокласні церковнопарафіяльні (з 1 вересня 1908 р.), додавши по 150 руб. до зарплати вчителям цих шкіл [3, арк. 133]. Так було поставлено практично край існуванню на Поділлі шкіл грамоти, хоч у Київській і Волинській губерніях вони продовжували ще деякий час існувати.

Статистичні дані свідчать про стан шкіл грамоти у 1909 р. у Волинській і Київській губерніях: кількість, чисельність учнів і вчителів тощо [Див.: таблиця 2, складено за: 34, с. 54, 56, 58].

Таблиця 2. Статистичні дані про стан шкіл грамоти у Волинській і Київській губерніях у 1909 р.

| Спархії | Кількість шкіл грамоти | | | | Учні | Учителів | | | |
|-----------|------------------------|--------|-------|-------|--------|--------------|------------------|----------|-------|
| | жіночі | чолов. | зміш. | разом | | члени причту | світські вчителі | учителки | разом |
| Київська | 1 | 16 | 294 | 311 | 3 337 | 2 | 285 | 25 | 312 |
| Волинська | - | 10 | 282 | 292 | 11 135 | 6 | 243 | 44 | 293 |
| Разом | 1 | 26 | 576 | 603 | 24 472 | 8 | 528 | 69 | 605 |

Значним поштовхом до зменшення кількості шкіл грамоти, як і церковнопарафіяльних шкіл взагалі, була революція 1905–1907 років, а також запровадження земських установ у правобережних губерніях України влітку 1904 р. та розробка ними у 1908–1911 рр. мережі початкових шкіл для запровадження загального початкового навчання, ряд інших факторів. Основним типом школи для запровадження загального початкового навчання стала однокласна школа, не нижче трирічної. Школи грамоти до уваги не брались. Тому школи грамоти прагнули перейти у розряд однокласних церковнопарафіяльних шкіл.

З введенням земських установ з літа 1904 р., наприклад, Київський губернський комітет у справах земського господарства у 1906 р. постановив, щоб відпущені 120 тис. руб. на церковні школи могли використовуватись тільки на збільшення зарплати вчителям, які мають право на вчителювання, але ні в якому разі, не на підтримку шкіл грамоти, хоч би і у них були такі вчителі [30, с. 6].

Земства, які виділяли значні кошти на розвиток освіти, прагнули мати школи більш вищого рівня, ніж церковні. Вони забезпечували школи фінансово, зміцнювали їх матеріальну базу, готували і підбирали кращих вчителів тощо. Такі школи називались земськими. Це був найкращий тип початкових шкіл, до яких з радістю переходили учні з інших шкіл.

Земці на своїх зібраннях часто критикували церковні школи, не кажучи вже про школи грамоти, за низький рівень викладання, слабку матеріальну базу, невідповідність вчителів тощо. Більш того, обстежуючи мережі церковних шкіл, виявлялось, що деякі школи діяли тільки на папері.

Школи грамоти були в основному змішаними, рідко жіночими чи чоловічими, мали слабку матеріальну базу, невідповідних вчителів з низькою заробітною платою і без квартир для проживання. Так, у Волинській епархії у 1906 р. було 485 змішаних шкіл і 2 жіночих, у яких навчалось 14 056 хлопчиків і 2 944 дівчаток (тобто у 5 разів менше). З усієї кількості шкіл більше 200 “по своей ветхости, маловместительности и неблагоустройству для школ непригодны” [31, с. 4], писав щомісячний педагогічний журнал Київської епар-

хіальної училищної ради “Западно-Русская начальная школа”.

У Волинській єпархії було 400 шкіл в яких утримання вчителів з місцевих коштів не перевищувало 40–50 руб. Училишна єпархіальна рада нічим не допомагала. З усіх вчителів 487 шкіл грамоти Волинської єпархії близько 150 осіб мали звання вчителя і вчительок або закінчили курс другокласних шкіл, решта не мали відповідної педагогічної підготовки [31, с. 4-5].

На відміну від сільських вчителів народних училищ Міністерства народної освіти, у яких серед 259 осіб лише двоє (0,6%) не мали свідоцтва на звання учителя, то серед учителів церковних шкіл на початку ХХ ст. 68,29% вчителів або 2/3 від загальної кількості, не відповідали своєму призначенню [3, арк. 80].

Школам грамоти Правобережної України, як і іншим типам початкових шкіл, постійно не вистачало вчителів, тому для них з 1895 р. починають організовуватись другокласні школи, у яких здійснювалася підготовка вчительських кадрів [4]. У них приймали випускників двокласних церковнопарафіяльних шкіл (у жіночі могли вступати з домашньою освітою) віком 15–17 років, які після трирічного навчання і успішної здачі випускного екзамену, отримували звання вчителя школи грамоти.

У Правобережній Україні, згідно даним “Шкільного календаря 1909–1910 навч. року”, у другокласних школах протягом 1896–1907 рр. підготовлено 3.023 вчителів шкіл грамоти (2 863 вчителів і 160 вчительок), зокрема, у Подільській губернії – 1 206 чол., Волинській – 751 чол. і Київській – 1 066 чол. [33, с. 54] А в цілому, у Російській імперії за перших 12 років діяльності другокласні церковнопарафіяльні школи випустили 31 378 вчителів грамоти [5, с. 274]. У 1914 р. 37 другокласних шкіл Правобережної України (26 чоловічих і 11 жіночих), в яких навчалось 2 127 учнів, випустили 454 вчителів (345 вчителів і 109 вчительок) [2, с. 132-133].

Варто зазначити, що вчительство шкіл грамоти, як і інших церковних шкіл, вийшло з глибин народу, із низів його освіченої, різночинної частини. Першими вчителями були дячки, відставні дрібні чиновники й солдати, недоучки різних навчальних закладів, селяни-грамотії тощо. Подібний рівень підготовки та складу вчительства зумовлювали його вихідний, досить низький соціальний статус та матеріальне забезпечення. Не дивно, що випускники другокласних шкіл не спішили йти працювати у найбільш віддалені населені пункти вчителями шкіл грамоти. Багато з них продовжували навчання і здобували звання вчителя церковнопарафіяльної школи, де зарплата була вищою і кращі умови роботи, частина працювала діловодами тощо.

Низький статус шкіл грамоти зумовлював і мізерну зарплату вчителів. В цілому у Російській імперії у 1900 р. з 18 598 світських вчителів зарплату до 100 руб. отримувала більшість – 14 540 осіб, від 100 до 148 руб. – 2 963 осіб, від 150 до 199 руб. – 721, від 200 до 249 руб. – 214, решта 160 осіб отримували від 250 до 500 руб. і більше [28, с. 12].

Враховуючи значну кількість шкіл грамоти в кінці ХІХ ст., на них витрачались немалі кошти. Так, у 1900 р. з 484 342 руб., що були витрачені у Поділь-

ській губернії на церковнопарафіяльні школи й школи грамоти, на останні приходились майже четверта частина – 125 990 руб. [78, с. 44]. У 1903 р. у Подільській губернії вартість утримання 585 шкіл грамоти з 18 801 учнями становила 96 336 руб. [3, арк. 79].

Як свідчать архівні джерела, вартість навчання одного учня у школах грамоти, наприклад, Поділля, була найменшою серед усіх типів шкіл. Зокрема, на початку ХХ ст. (1902 р.) на одного учня міністерського училища витрачалося 9 руб. 20 коп. за рік, учня церковноприходської школи – 6 руб. 37 коп., а школи грамоти – 5 руб. 12 коп. Однак, якщо порівняти вартість випускника з пільгою по відбуванню військової повинності 3-го розряду, то у міністерських однокласних школах вона становила 73 руб. 55 коп., у церковноприходських – 108 руб., а в школах грамоти – 159 руб. в середньому по єпархії (104 руб. в Ушицькому повіті і 568 руб. у Летичівському). Як бачимо, “польза приносимая школами грамоты представляется совершенно случайной” [3, арк. 81].

Російському самодержавству не потрібні були освічені українці. Поширення освіти сприяло б підвищенню національної самосвідомості, а це не входило до планів царського уряду. Тому не дивно, що, наприклад, у Волинській губернії у 1900 р. лише 4% населення здобувало освіту. Один навчальний заклад припадав на 1 015 жителів. З 24 дітей навчалась лише одна дитина (кожен 14-й хлопчик і 71-а дівчинка) [19, с. 130].

Про низький рівень розвитку освіти у Правобережній Україні, порівняно з 6-ти земськими губерніями підросійської України, де земства були введені ще у середині 60-х років ХІХ ст., згідно земської реформи 1864 р., свідчать наступні дані. Якщо одна сільська школа в Київській губернії приходилась на 17 689 чоловік, Подільській – 10 550 чол. і Волинській – 8 149 чол., то в земських Полтавській і Чернігівській в середньому відповідно на 3,3 тис. чол. [6, с. 97]. Тобто, однією з головних причин низького розвитку освіти у Правобережній Україні є 40-річна (1864–1904 рр.) відсутність земських установ.

Замість світських, тобто міністерських і земських шкіл, тут авангардну роль відігравали церковні школи, зокрема і школи грамоти, особливо з 1884 і 1891 років. Нестача шкіл приводила до того, що школи грамоти відкривались і в густонаселених пунктах, де для цього створювались відповідні умови, а потім ставали однокласними церковноприходськими школами.

Не вистачало як міністерських, так і церковнопарафіяльних шкіл, щоб охопили дітей шкільного віку хоч би елементарною школою. Не вмісти виправити таке становище виявились і школи грамоти. Сотні тисяч дітей Правобережної України продовжували залишатись без освіти. Ось як про це писав у 1906 р. щомісячний педагогічний журнал, що видавала Київська єпархіальна училищна рада: “Школи грамоты проливают лучи света в самых глухих местах епархии, в местах скрытых за дубрями непроходимыми, за полевскими болотами непроезжими, но все-же есть еще весьма много больших сел и деревень, где нет никаких школ. По приблизительному подсчету, детей обоего пола школьного возраста, остающихся вне школы без обучения, в епархии насчи-

тывається около 150 тисяч. Сто пятьдесят тысяч душ жаждут света, просят хлеба духовного...» [31, с. 1].

Так, за даними всезагального перепису населення 1897 р., у Російській імперії було 21,1% грамотного населення, то в Україні тільки 18% вміли читати, а 13% були письменними (вміли написати прізвище й ім'я). Вражає низька грамотність українців, порівняно з середніми показниками грамотності у губерніях Правобережної України. Зокрема, у Київській губернії, при середній грамотності 18,1%, серед українців він становив 11,8%, у Подільській губернії ці цифри були відповідно такими: 15,5% і 10,5%, Волинській – 17,2% і 9,4%. [10, с. 164].

Не багато кращим став стан освіти на початку ХХ ст. Так, у 1911 р. дітей віком 8–11 років у губерніях Правобережної України нараховувалось 1 333 838 осіб, а навчались у початкових школах усіх відомств тільки 432 144 осіб, тобто 901 694 дітей не відвідували початкових шкіл. Якщо врахувати недосконалість тогочасної статистики, зокрема врахувати шкільний вік не з 8, а з 7 років, то у підсумку кількість дітей шкільного віку, які не навчались, збільшиться і сягне більше 1 млн. дітей Правобережної України [22, с. 46].

Царський уряд здійснював політику спрямовану на розвиток церковної освіти, де духовенство і православ'я мали стати надійною опорою царизму і сприяти нейтралізації польського впливу в цьому регіоні. Тому царизм і поставив головною метою шкіл грамоти, в першу чергу, виховну – виховання в учнів любові і відданості самодержавству, православ'ю, читання молитв, ходіння в церкву тощо.

Проте, соціально-економічні зрушення в народному господарстві в кінці ХІХ – на початку ХХ ст., революційний та суспільно-педагогічний рух змусили царизм змінити позиції до розвитку освіти. У цей період інтенсивно розробляються проекти реформування шкільництва, оскільки освітні заклади не задовольняли потреб суспільства. Тим більше, поява і діяльність політичних партій, ганебна війна з Японією, революція 1905–1907 років та ряд інших факторів змусили царизм знову взятись за розробку законопроекту про запровадження загального початкового навчання.

Зауважимо, що на межі століть, у кульмінаційний період свого розвитку, школи грамоти становили близько третини початкових шкіл. Так, у 1902 р. з 1 862 церковних шкіл Київської губернії шкіл грамоти було 582, у Подільській – з 1 945 шкіл – 734 і у Волинській – з 1 471 шкіл – 523 [25, арк. 18 об.].

Підсумовуючи діяльність шкіл грамоти М. Чехов писав: «Не дивлячись на саму бідну обстановку цих шкіл, на ледве грамотних учителів з відставних солдат, бувших дворових, заштатних паламарів і т.п. людей, на повну відсутність навчальних посібників і шкільних меблів, а часто навіть постійного приміщення (учителі займались і жили почергово у хатах батьків учнів), школи ці виявились найбільш життєвими і стали основою для мережі земських шкіл...» [29, с. 35].

Із запровадженням штатів, школи грамоти реорганізовувались земствами

у однокласні, церковнопарафіальні школи, а кращі включались у шкільну мережу для запровадження загальної початкової освіти. У 6-ти підросійських українських губерніях, де земства були запроваджені згідно реформи 1864 р., а не через 40 років, як у правобережних, школи грамоти служили основою для заснування земських шкіл, тобто світських навчальних закладів. Тому не дивно, що у цих губерніях церковні школи не відігравали провідної ролі, як на Правобережжі.

Запровадження земств у 1904 р. у Правобережній Україні (3-х губернських і 36 повітових), їх активна діяльність в галузі початкової освіти, зокрема неодноразові обстеження всіх шкіл, розробка мережі шкіл для запровадження загального початкового навчання, асигнування коштів початковим школам тощо, сприяла розвитку освіти. Займалися земства будівництвом кращих типових будинків для початкових шкіл, готували і підбирали для них вчителів, наглядали за школами та ін. Якісні показники шкільництва значно зросли, хоч в цілому, кількість церковних шкіл на початку ХХ ст. стабілізувалась, однак значно збільшилась кількість міністерських (земських) шкіл, які вважались найкращим типом початкових шкіл. Це теж одна з причин реорганізації і ліквідації шкіл грамоти як таких, що мало давали знань.

Слабка матеріальна база шкіл грамоти не притягувала до себе більш кваліфікованих вчителів, ніж дяків, паламарів, відставних солдатів, недоучок духовних і світських навчальних закладів, просто грамотних осіб. Однак, на початку ХХ ст. освітній рівень вчителів дещо зріс, збільшилася їх заробітна плата, поліпшилися умови роботи. Для вчителів організувались педагогічні курси, видавалась педагогічна преса тощо. Списки кращих вчителів щорічно друкувались у звітах епархіальних училищних рад.

Низькою залишалась успішність учнів, хоч в окремих школах, з переходом їх у розряд однокласних церковнопарафіальних, вона підвищувалась. Зростала забезпеченість шкіл грамоти підручниками, шкільним приладдям, навчально-методичними посібниками, виникали шкільні бібліотеки тощо. Діти привчались до виконання своїх учнівських обов'язків, розвивали увагу, покращувалась дисципліна. Кращі учні шкіл грамоти, після здачі спеціальних екзаменів, отримували свідоцтва про закінчення однокласних церковнопарафіальних шкіл, а також пільги з відбування військової повинності.

Не зважаючи на недоліки, які були властиві школам грамоти, вони у свій час принесли неабияку користь місцевому населенню, оскільки ні міністерських (в т.ч. і земських), ні церковнопарафіальних шкіл у найбільш віддалених селах краю не було [23, с.44]. Особливо корисними ці школи стали там, де успішно запроваджувалась столипінська реформа з її хуторами, і були найближчими до народу закладами для здобуття елементарної освіти дільми селян. Одночасно вони слугували основою для створення більш вищих типів початкових шкіл, зокрема однокласних церковнопарафіальних.

Отже, школи грамоти, що діяли у Правобережній Україні, хоч і відіграли певну позитивну роль у поширенні грамотності серед селянства, однак до

суттєвих змін в галузі початкової освіти не призвели. Вони використовувались царським урядом як засіб обмеження рівня освіченості селян і зведення їх підготовки до навчання грамоті та морально-релігійного виховання. Однак вони послужили основою для запровадження більш вищих типів початкових шкіл, з кращою матеріальною базою, вищим рівнем навчальних програм, більш підготовленими вчителями тощо.

Список використаних джерел і літератури

1. Всеподданнейший отчёт обер-прокурора Святейшего Синода К. Победоносцева по ведомству православного исповедования за 1884 г. Санкт-Петербург: В синодальной типографии, 1886.
2. Всеподданнейший отчёт обер-прокурора Святейшего Синода по ведомству православного исповедования за 1914 год. Петроград: Синодальная типография, 1916. Приложения. № VIII.
3. Державний архів Хмельницької області. Ф.429. Оп.1. Спр. 336.
4. Див.: Сесак І. Другокласні церковнопарафіяльні школи Правобережної України в кінці XIX – на початку XX ст. //Матеріали XV Подільської наукової історико-красознавчої конференції присвяченої 100-річчю Української революції 1917–1921 рр., 100-річчя заснування Кам'янець-Подільського національного університету імені Івана Огієнка [редкол.: Копилов С. А. (співголова), Реєнт О. П. (співголова), Баженов Л. В. (відп. ред.) та ін.]. Кам'янець-Подільський: ФОП Сисин О. П., 2017. С. 336-341.
5. Исторический очерк развития церковноприходских школ за истекшее двадцатипятилетие (1884–1909). Санкт-Петербург, 1909.
6. Калишевич Н. Среднее и начальное образование в Киевском учебном округе //Русская школа. 1902. № 12. С. 96-119.
7. Королев Ф. Ф. Народное образование в России накануне февральской революции 1917 года //Советская педагогика. 1951. № 12. С. 41-66.
8. Крижановська О. О. Освіта й культура українських селян наприкінці XVIII ст. //Проблеми історії України XIX – початку XX ст. Випуск XIX. Київ: Інститут історії України, 2011. С. 243-264.
9. Ленін В. І. До питання про політику Міністерства народної освіти /В. І. Ленін //Повне зібрання творів. Т.23.
10. Лизанчук В., Рожик М. Історія російщення українців: монографія. Львів: ЛНУ ім. Івана Франка, 2011. 412 с.
11. Обзор Подольской губернии за 1891 год. Б.м. и г.
12. Обзор Подольской губернии за 1899 год. Б.м. и г.
13. Отчёт о состоянии церковноприходских школ Подольской епархии за 1889-1890 учебный год //Подольские епархиальные ведомости. Каменец-Подольск: Тип. Под. Губ. Пр., 1891.
14. Отчёт Волынского Епархиального Наблюдателя о состоянии церковных школ Волынской епархии в учебно-воспитательном отношении за 1909–1910-й учебный год. Житомир: Волынская Губернская Типография, 1911.
15. Отчёт Волынского Епархиального Наблюдателя о состоянии церковных школ Волынской епархии в учебно-воспитательном отношении за 1913–1914-й учебный

год. Житомир: Волинская Губернская Типография, 1915.

16. Отчёт Волинского Епархиального Училищного Совета о церковноприходских школах и школах грамоты Волинской епархии за 1891/92 уч. год // Волинские епархиальные ведомости. 1893. № 10-11. Ч. офиц.

17. Отчёт о состоянии школ церковноприходских и грамоты Киевской епархии за 1895–96 учебный год. Киев, 1897.

18. Очерки истории школы и педагогической мысли народов СССР. Конец XIX – начало XX в. / Под ред. Э. Д. Днепров, С. Ф. Егорова, Ф. Г. Паначина, Б. К. Тебиева. Москва: Педагогика, 1991. 448 с.

19. Первая всеобщая перепись населения Российской империи 1897 г. Санкт-Петербург, 1904. Т. VIII: Волинская губерния.

20. Перерва В. С. Церковні школи в Україні (кінець XVIII – поч. XX ст.): забутий світ. – Т. 1. Загальна історія. Біла Церква: Видавець Піонтковський О. В., 2014. 576 с. + 32 с. іл.

21. Пругавин А. С. Запросы народа и обязанности интеллигенции в области просвещения и воспитания. Санкт-Петербург, 1895.

22. Сесак І. В. Грамотність населення Правобережної України у кінці XIX – на початку XX ст. // Збірник матеріалів Всеукраїнської науково-практичної конференції “Ціннісні орієнтації в управлінні процесом підготовки фахівців педагогіки вищої школи”: матеріали конференції / ДВНЗ “Університет менеджменту освіти” НАПН України: Кам’янець-Подільський національний університет імені Івана Огієнка [гол. ред. Конет І. М.]. Кам’янець-Подільський: Видавець ПП Зволейко Д. Г., 2016. С. 43-49.

23. Сесак І. В., Мітін Г. Д. Освіта на Поділлі. У 2-х частина. Ч. 1. Початкові школи Поділля у другій половині XIX – на початку XX ст. Кам’янець-Подільський: науково-видавничий відділ Кам’янець-Подільського педінституту, 1996. 152 с.

24. Степанович С. П. Мережа учбових закладів України у другій половині XIX – початку XX ст. (початкові, середні та спеціальні) // Історичні дослідження. Вітчизняна історія. Респ. міжвідом. зб. Вип. 11. Київ, 1986. С. 24-29.

25. ЦДІА України у м. Києві. Ф. 442. Оп. 1. Спр. 1312. Ч. 5.

26. Церковне школы Российской империи в 1907 году. Статистические сведения. Санкт-Петербург, 1907.

27. Церковноприходское дело на Волини // Волинские епархиальные ведомости. 1913. № 49. Ч. неоф.

28. Церковные школы Российской империи в 1900 году (Извлечение из всеподданнейшего отчёта обер-прокурора Св. Синода за 1900 год). Санкт-Петербург, 1903.

29. Чехов Н. В. Типы русской школы в их историческом развитии. Москва: Издание Т-ва “Мир”, 1923. 151 с.

30. Школы грамоты // Западно-Русская начальная школа. 1908. № 3, март. С. 6-13.

31. Школы грамоты в Волинской епархии (По отчетам о состоянии школ) // Западно-Русская начальная школа. 1906. № 11-12, ноябрь-декабрь. С. 1-14.

32. Школьный календарь. 1908–1909 уч. год. Санкт-Петербург, 1908.

33. Школьный календарь. 1909–1910 уч. год. Санкт-Петербург, 1909.

34. Школьный календарь. 1910–1911 уч. год. Санкт-Петербург, 1910.

Ivan Sesak

**Literacy schools of right-bank Ukraine
(second half of the 19th - the beginning of the 20th)**

In the second half of the 19th and the beginning of the 20th century the issues of the formation, development, reorganization and liquidation of literacy schools in Kyiv, Podillya and Volyn provinces were covered. The reactionary policies of tsarism in the field of elementary education, in particular church, quantitative and qualitative indicators of the functioning of literacy schools as lower types were shown. It is indicated on the low level of their material and personnel support, as well as the education of children, etc.

The royal government that was pitying money for the education of peasant children, prompted the Orthodox clergy and local residents to open such schools at their own expense. However, the socio-economic development of the country, the low level of education, the need to counteract the Polish influence in the region, the socio-pedagogical and socio-political movement, etc., forced the government to take a course towards the establishment of church education in the half of 19th century, in particular literacy schools. They had received legal recognition and appropriate status ("The Rules for Church Parish Schools" (1884) and "The Rules on School Literature" (1891). These were, in practice, one-year (5–6 months) peasant home schools.

At the end of the 19th century, in the first years of the 20th century, the number of literacy schools in the right-bank provinces of Ukraine was quickly increasing and fluctuating within 400–800 schools. For example in some years, in the Podilsky province, there were even more than the actual one-class and two-class church parish schools. In 1891 from 1,188 church parish schools, 724 were literacy schools. The massive opening schools of literacy testifies about the desire of peasants to give education to their children, at least in schools of the lowest level, that is literacy schools. The peasants took an initiative in their creation, allocated funds, worried about teachers, and so on. However, they were under constant control of the local clergy, various officials, who followed the confidence of teachers and students.

It should be noted that due to the introduction and operation of institutions in the Right-Bank Ukraine since the summer of 1904, as well as under the influence of the First Russian Revolution in 1905–1907, and other factors, primary schools, including literacy, undergo qualitative changes. Thanks to the this provision of significant funds for church schools, their material resources were improved, the educational level of teachers and students were increased. The best schools were already in the category of one-class church parish (2–3 years), especially in the period of introduction of zemstvos universal primary education. Peasants did not want to support materially weaker schools, with self-taught teachers, because they did not give knowledge, so they were liquidated.

Thus, in the conditions of the reactionary policy of tsarism in the field of education, Russification of the Ukrainian people, the priority development of church schools, and not secular ones, their lack of peasant children, the educational level of Ukrainians continued to remain low, albeit undeniably, schools of literacy played a positive role in the development of literacy of the population the edge of he population of the province.

Keywords: *school of charter; church parish school, student, teacher; deacon, priest, parish, literacy, Right-bank Ukraine, eparchy, zemstvos and others.*

И.В.Сесак

Школы грамоты Правобережной Украины (вторая половина XIX – начало XX в.)

Освещаются вопросы становления, развития, реорганизации и ликвидации школ грамоты в Киевской, Подольской и Волынской губерниях во второй половине XIX – начале XX в. Показано реакционную политику царизма в области начального образования, в частности церковного, количественные и качественные показатели функционирования школ грамоты, более низкого типа. Указано на низкий уровень их материального и кадрового обеспечения, а также образование детей и другое. Обращается внимание на насаждение церковного образования со второй половины 80-х годов XIX в., деятельность которых регламентировалась соответствующими законодательными актами (в частности “Правилами о церковно-приходских школах” (1884), “Правилами о школах грамоты” (1891) и др.).

В конце XIX – в начале XX века количество школ грамоты на Правобережье быстро увеличивается и колеблется в пределах 400–800 школ. В отдельные годы, как например, в Подольской губернии их было даже больше, чем собственно, одногодичных и двухгодичных церковно-приходских школ. В частности, в 1891 году из 1188 церковно-приходских школ 724 были школами грамоты. Массовое открытие школ грамоты свидетельствует о низком уровне народного образования, стремлении крестьян дать образование своим детям, хотя бы в школах самого низкого типа. Крестьяне проявляли инициативу в создании школ грамоты, выделяли деньги, беспокоились об учителях и другое. Однако они находились под постоянным контролем местного духовенства, разного рода чиновников, которые следили за благонадежностью учителей и учеников.

Констатируется, что благодаря учреждению и деятельности земских учреждений на Правобережной Украине с лета 1904 года, а также под влиянием Первой российской революции 1905–1907 гг. и других факторов, школы грамоты, претерпевают качественные изменения. Благодаря земским ассигнованиям значительных сум денег на церковные школы, улучшалась их материальная база, рос образовательный уровень учителей и учеников. Лучшие из школ реорганизовывались в разряд одноклассных цер-

ковно-приходских (2–3 годичных), особенно в период введения земствами всеобщего начального образования. А школы материально более слабые, с учителями-самоучками, которых крестьяне не желали содержать, из-за того, что они мало давали знаний, ликвидировались.

Таким образом, в условиях реакционной политики царизма в области образования, русификации украинского народа, приоритетного развития церковных школ, а не светских, их нехватки для крестьянских детей, безусловно, школы грамоты сыграли определенную роль в развитии грамотности населения края.

Ключевые слова: Правобережная Украина, школа грамоты, церковно-приходская школа, ученик, учитель, священнослужитель, приход, грамотность, епархия, земство.

Одержано 1 вересня 2017 року

УДК 378.093.2(477.43-21)“1922/1933”

Д.Р.Яблонська

Науково-дослідна кафедра Поділля: заснування, структура та наукова діяльність (1922–1933 рр.)

У статті висвітлюється діяльність науково-дослідної кафедри Поділля Кам'янець-Подільського інституту народної освіти (К-ПІНО). З'ясовано питання керівництва кафедри та її основне завдання, що полягало у дослідженні різних аспектів життя подільського регіону, над вирішенням якого працював осередок науковців, дослідників. Окремо аналізується організаційна структура самої кафедри, яка постійно змінювалася упродовж всього періоду її діяльності та її персональний склад. Встановлено, що зазначений підрозділ К-ПІНО мав значний науковий потенціал, отримав вагомий науковий результат, активно впливав на навчальний процес та систему управління, сприяв підвищенню ролі вишу в регіональних процесах.

Доведено, що реорганізація закладу, політичні репресії проти вчених та освітян, соціальні чистки радянського режиму негативно впливали на роботу науково-дослідної кафедри Поділля, яка у першій третині 1930-х років змушена була припинити свою діяльність.

Ключові слова: Кам'янець-Подільський інститут народної освіти, науково-дослідна кафедра, структура, Поділля, дослідження, викладачі, аспіранти.

Реформування вищої освіти та наукових установ сучасної України на європейських засадах передбачає врахування, зокрема, вітчизняного історичного досвіду, який сформувався упродовж багатьох десятиліть і дає корисні уроки політикам, вченим, освітянам.

Один із них стосується створення та організації діяльності науково-дослідних кафедр в складі вищих навчальних закладів УСРР у 1920-х роках. Саме такий підрозділ, який спеціалізувався на подільській проблематиці, започаткували у Кам'янець-Подільському інституті народної освіти. З'ясувати його персональний склад, організаційну структуру, основні напрями досліджень та отримані результати становить мету нашої розвідки.

Посилення наукового потенціалу викладацького складу, активне залучення його до вирішення освітніх завдань, збільшення прошарку молодих вчених та дослідження різних історичних, економічних і культурних аспектів Подільського регіону – все це було завданням діяльності Науково-дослідної кафедри Поділля.

Певний внесок у вивчення її діяльності належить О.М. Завальнюку, А.Г. Філінюку, О.Б. Комарницькому, В.А. Нестеренку, О.В. Юрковій та іншим авторам. Проте, вони лише окреслили проблему, залишивши поза увагою чимало питань, які потребують висвітлення.

Вивчення історико-господарського розвитку Поділля на початок 20-х рр. ХХ ст. коли країна відбудовувала свою економіку, було вкрай важливим, а місцевих наукових закладів, які б зайнялися вирішенням цього завдання, не було. Перші наукові центри, що здійснювали подібні дослідження, запрацювали у Києві та Одесі (на базі Київського та Одеського інститутів народної освіти), але вони були віддаленні від подільського регіону, до того ж мали свої конкретні завдання [1]. Виходячи із такого становища, з'являється ідея створити Науково-дослідну кафедру в структурі Кам'янець-Подільського ІНО, і дозволити їй глибоко досліджувати такі складові історико-економічного розвитку краю, як мова, флора, фауна, ґрунти, а також питання культурної спадщини [2].

Науково-дослідна кафедра (НДК) була започаткована наказом ректора Кам'янець-Подільського інституту народної освіти з ініціативи професора Є.Д. Сташевського у 1922 році [1]. Спочатку у її складі було 4 відомих науковці: Є.Д. Сташевський, Ю.Й. Сіцінський, П.В. Клименко та П.Г. Клепатський. Першим її керівником працював професор Є.Д. Сташевський. У березні 1923 р. він переїхав до Києва. Завідування перейшло до професора П.В. Клименка. На початку літа 1923 р. склад кафедри збільшився, а серед її членів з'явився професор І.А. Любарський [3].

У липні 1923 р. П.В. Клименко також переїхав у Київ [51, с. 103], хоча офіційно продовжував вважатися керівником кафедри (насправді усіма її спра-

вами займався його заступник І.А. Любарський). Сам професор інколи навідувався до Кам'янець-Подільського, але більшість свого часу присвячував роботі на науково-дослідній кафедрі історії України, очолюваній академіком М.П. Василенком [5].

Після заяви про звільнення П.В. Клименка з посади керівника кафедри [45, с. 240] та відповідної постанови головного управління Укрнауки при НКО УСРР, з січня 1925 р. адміністративні обов'язки були покладені на І.А. Любарського [4]. Усі керівники дбали про збільшення особового складу кафедри, вже у 1923 р. тут нараховувалося 29 працівників (з них 10 аспірантів), 1924 р. – 38, 1925 р. – 26, хоча наприкінці року їх залишилося тільки 17 [5]. Однак, рішення щодо збільшення або зменшення членів НДК приймало Українське головне управління науковими установами, яке і слідувало за їхньою роботою.

Найбільш сталою частиною кафедри були її дійсні члени, тобто працівники Кам'янець-Подільського інституту народної освіти, а найбільш динамічним був склад аспірантів [48]. Їх кількість весь час коливалася в межах від 10 до 18 осіб. На початку 1926 р. усіх членів кафедри, затверджених Укрнаукою, було 17, у тому числі дійсних членів – 3, наукових співробітників – 4 та аспірантів – 10 [5].

Серед основних причин частої зміни кількості аспірантів були, по-перше, переїзд деяких з них до інших міст, по-друге, підвищення по посаді до рівня наукового співробітника, по-третє, перехід на партійну роботу за межами інституту, по-четверте, звільнення через політичну неблагонадійність [4]. До цього всього додавалося складне матеріальне становище та радянська політика тотального контролю, яка не раз позбавляла молодих науковців перспективи.

Основна робота кафедри спрямовувалася на:

- проведення наукових досліджень;
- підготовку аспірантів до наукової та викладацької діяльності;
- популяризацію наукових результатів серед населення [5].

Одним із важливих завдань членів кафедри було глибоке опрацювання джерел та виголошення індивідуальних тем наукових досліджень. Прикладом такої діяльності були: професор П.В. Клименко, який, працюючи над монографією “Міський лад на Україні”, наприкінці 1923 р. виступив перед колегами з двома доповідями: “Ліквідація Подільських цехів (приватно-власницьких) у ХІХ ст.” та “Методи розробки архівного матеріалу”; професор І.А. Любарський, який керував історичною підсекцією та аспірантським семінаром із дослідження мови і літератури, а на засіданнях кафедри виголосив низку наукових повідомлень – “Методи дослідження мови”, “Українські лінгвістичні етюди”, “Дослідження мови с. Цибулівки”, “Німеччина з культурно-історичного боку у ХІХ ст.” та “Вартість Флавієва свідчення про Християнство”; професор В.О. Геринович (керівник економічної підсекції) доповів співробітникам про географічне положення с. Цибулівка [44, с. 273].

Аспіранти та авторитетні науковці також виступали зі своїми темами, як перед членами кафедри, так і на спеціальних лекціях для студентів, викладачів

та усіх бажаючих. Для прикладу, науковий співробітник О.З. Неселовський станом на початок 1924 р. виголосив 3 доповіді на засіданні кафедри (“Кустарна промисловість с. Цибулівка”, “Приписка до уніатських метрик XVIII ст. та їх значення”, “Прагматизм і матеріалізм”) та ще 3 – на відкритій лекції. Відомий український літературознавець та етнолог Ю.П. Філь, а у 1923–1924 рр. аспірант Кам’янець-Подільського ІНО та член кафедри, запропонував тему “Народна поезія с. Цибулівка”, яка прозвучала на одній з лекцій, а також займався вивченням життя та творчості подільського письменника XIX ст. Анатолія Свидницького [44, с. 274].

Аналіз тематики наукових досліджень свідчить, що значну увагу члени кафедри приділяли селу. Так, у 1923 р. у поле їх зору потрапила сільська територія поблизу Кам’янця-Подільського, зокрема с. Цибулівка, де простягається відомий Смотрицький каньйон. Щороку вчені працювали над дослідженням кола сільських населених пунктів, таких як Кадиївці, Велика Слобідка, Баговиця, Панівці та інші [6].

Їх цікавило передусім питання геологічного та археологічного вивчення цієї території, а також архівна база з дослідження історико-господарського та культурного життя різних поколінь сільських громад.

Геологічні дослідження проводилися на основі зразків гірських порід, мінералів, викопних решток фауни і флори. Також здійснювалися маршрутне вивчення сільської місцевості, під час якого описували відслонення, реєстрували водні джерела, відбирали зразки порід і проб води [9].

Археологічні розкопки проводились на неолітичних стоянках людей на території Кам’яниччини. Наприклад, під час розкопок у с. Велика Мукша (сьогодні Велика Слобідка) знайшли захоронення двох людей у скриньовому гробі на глибині 50 см. Тут також виявили поліровані сокирки та кераміку із орнаментом ранньотрипільського часу, що переконало дослідників у поширенні цієї культури у Придністров’ї [16, с. 15].

Крім археологів працювали антропологи і геологи, які за допомогою своїх розвідок визначили точніший геологічний період.

Члени кафедри надавали допомогу студентам у проведенні різних заходів на селі – від оприлюднення наукової доповіді до читання віршів та творчих виступів у громаді. Великі зусилля спрямовувалася на якісну підготовку аспірантів, зокрема для них кафедра організувала постійно діючі семінари вищого типу. Його відвідували 48 майбутніх науковців, у тому числі студенти місцевих вишів, які мріяли про вступ до аспірантури. Учасники семінару поділялися на групи, якими керували керівники підсекції [8].

Організаційна робота колективу кафедри була інтенсивною. В середньому щороку відбувалося 35 засідань, за перші 3 роки існування їх було 102, а загалом – понад 350. Найбільше засідань зафіксовано у 1924 р. – 41. Саме тоді особовий склад кафедри був найбільшим – 38 осіб [9].

Що стосується матеріального становища працівників то воно було неоднозначним: загалом на кафедру спочатку виділялося 90 руб., а наприкінці

1920-х рр. – трохи більше 200 руб. В середньому заробітна плата працівників складала від 2 до 8 руб. на місяць. На видання наукових праць у першій половині 20-х років кошти взагалі не виділялися, а з 1926 р. “збільшилися нарахування”, в результаті чого з’явилася змога оплатити 5 авторських аркушів праць кафедри. Хоча як для збірника статей це було вкрай мало. Проте, поява коштів підбадьорювала вчених, вселяла оптимізм [10].

Унаслідок активної роботи кафедри видавала наукову продукцію, як окремі праці (В.О. Гериновича, І.А. Любарського, О.В. Красівського), так і статті у науковому збірнику ВУАН, “Записках Кам’янець-Подільського інституту народної освіти”, проблематика яких охоплювала різноманітні питання історії, культури, економіки та природи Поділля.

Приміром у 1926 р. у “Записках Кам’янець-Подільського інституту народної освіти” (том 1) з’явилися статті В.О. Гериновича [31; 32; 33], М.М. Курневича [37], О.М. Кожухова [39], І.А. Любарського [40] і О.З. Неселовського [42]. У наступному томі цього видання (1927 р.) побачили світ розвідки В.О. Гериновича [34; 35], М.М. Курневича [38], І.А. Любарського [41], О.З. Неселовського [43] та Ю. Філя [50].

1929 року за державні кошти почали виходити “Записки Кам’янець-Подільської науково-дослідної кафедри” [36], схвалено сприйняті науковою громадськістю.

Велику наукову активність розворушив В.О. Геринович [49, с. 75-77]. За період 1922–1933 рр. він опублікував 20 наукових і популярно-методичних праць, 15 з яких були окремими виданнями (підручники, навчальні посібники, довідники, нариси) [16-30]. Він активно виступав у пресі, роз’яснював читачам різні актуальні питання наукового осмислення минулого і сучасного життя краю, обґрунтовував перспективи його розвитку. За нашими підрахунками, у місцевих газетах вчений розмістив 150 статей.

До 1926 року Науково-дослідна кафедра складалася із двох секцій (“Культури” та “Сільського господарства”) [47, с. 53], які в свою чергу мали свою структуру:

І. Секція “Культура” (керівник – І.А. Любарський) [13] складалася із таких підсекцій: історії та археології, лінгвістики, літератури, педагогіки [4].

ІІ. Секція “Сільського господарства” (керівник – В.О. Геринович) [15] поділялася на 4 підсекції: економіки, біології, зоології, геології [4].

На засіданнях кафедри, які проходили по вівторках, а інколи й четвергах, виголошували і обговорювали наукові доповіді, а також заслуховували звіти аспірантів про виконані завдання (участь у засіданнях кафедри і оприлюднення доповідей, проведення лекцій тощо). Процедура звітування відбувалася в присутності усіх членів кафедри, фахівців з тем аспірантських досліджень, а також наукових керівників [5]. Під час експедицій до різних історико-культурних та природних об’єктів науковці розробляли завдання для груп, виконання яких потім обговорювалися на підсекціях, а зібрані матеріали поступали у розпорядження всього колективу [11].

Підготовлені тексти наукових праць спочатку розглядала редакційна комісія, яка складалася з 5 осіб (В.Г. Геринович, О.З. Неселовський, О.В. Красівський, М.М. Курневич, І.А. Любарський). І лише після її оприлюднених позитивних висновків, матеріали подавали до друку

З 1927 р. у структурі кафедри, з'явилася ще одна секція – “Природи”, змінилося керівництво кількох підсекцій і секцій. Тож НДК складалася із трьох секцій: культури (керівник І.А. Любарський), сільського господарства (керівник Ф.Й. Донський), природи (керівник О.В. Красівський). Остання мала підсекції з ботаніки (Н.Т. Гаморак) [12] і зоології (В.П. Храчевич) [7].

Із зміною політики щодо діяльності закладів вищої освіти в Україні змінився і статус інститутів народної освіти. Велику кількість їх ліквідували, а деякі перетворили в інститути соціального виховання. Така ж доля спіткала і Кам'янець-Подільський ІНО у 1930 р. Його перетворили в інститут соціального виховання. Керівництво доручили Ф.А. Кондрацькому [14].

На початок 30-х рр. викладацький склад цього вишу зазнав політичних репресій. У 1933 році було заарештовано І.А. Любарського, В.О. Гериновича, Ф.А. Кондрацького, П.Г. Клепатського, Н.Т. Гаморака, В.П. Храчевича та інших науково-педагогічних працівників, членів кафедри [48]. Їх ізоляція негативно вплинула на роботу НДК, призвело до ліквідації цієї структури. Загалом ці та інші заходи у Кам'янець-Подільському ІСВ призвели до зменшення чисельності та знищення потенціалу науково-педагогічного складу, погіршило якість навчального процесу, і вимушеного перетворення навчального закладу у політичну маріонетку [46, с. 26].

Отже, створення і діяльність Науково-дослідної кафедри Поділля посилили наукову та освітню складову Кам'янець-Подільського ІНО, а згодом інституту соціального виховання. Через секції і підсекції вивчалися питання історії, економіки, культури та природи Подільського регіону, що поглиблювало знання про минуле і сучасне життя краю. Професори, наукові співробітники та аспіранти, які працювали на кафедрі, активізували наукову діяльність як всередині вишу (наукові доповіді, лекції тощо), так і поза ним (археологічні, геологічні експедиції, робота в архівах, дослідження сіл тощо). Вона сприяла формуванню і розвитку наукового світогляду аспірантів, кращих студентів, виконанню індивідуальних планів підготовки вчених. Досить значним був доробок НДК. Її ліквідація негативно позначилася на науково-дослідній роботі відомого вишу, пов'язаний з вивченням регіону. Репресій проти найбільш активних вчених підірвали науковий потенціал цієї вищої школи, зробили неможливим існування кафедри.

Список використаних джерел і літератури

1. Держархів Хмельницької обл., ф.р. 302, оп. 1, спр. 953, арк. 1-1зв.
2. Держархів Хмельницької обл., ф.р. 302, оп. 1, спр. 953, арк. 2.
3. Держархів Хмельницької обл., ф.р. 302, оп. 1, спр. 953, арк. 3.
4. Держархів Хмельницької обл., ф.р. 302, оп. 1, спр. 953, арк. 4-4зв.
5. Держархів Хмельницької обл., ф.р. 302, оп. 1, спр. 953, арк. 5-5зв.

6. Держархів Хмельницької обл., ф.р. 302, оп. 1, спр. 953, арк. 6.
7. Держархів Хмельницької обл., ф.р. 302, оп. 1, спр. 953, арк. 9.
8. Держархів Хмельницької обл., ф.р. 302, оп. 1, спр. 606, арк. 33-33зв.
9. Держархів Хмельницької обл., ф.р. 302, оп. 1, спр. 606, арк. 34-34зв.
10. Держархів Хмельницької обл., ф.р. 302, оп. 1, спр. 606, арк. 35.
11. Держархів Хмельницької обл., ф.р. 302, оп. 1, спр. 39, арк. 2-2зв.
12. Держархів Хмельницької обл., ф.р. 302, оп. 1, спр. 39, арк. 40.
13. Держархів Хмельницької обл., ф.р. 302, оп. 2, спр. 260, арк. 32-32зв.
14. Держархів Хмельницької обл., ф.р. 302, оп. 2, спр. 244, арк. 80.
15. Держархів Хмельницької обл., ф.р. 302, оп. 2, спр. 126, арк. 1.
16. Геринович В.О. Нарис економічної географії України. Частина географічна. Том 2. Кам'янець на Поділлі, 1921.
17. Геринович В.О. Антропогеографія України. Берлін: [б.в.], 1921. 88 с.
18. Геринович В. Географія України. Вінниця: ДВУ Подільська філія, 1922. 131 с.
19. Геринович В.О. Фізична географія: для шкіл та самоосвіти. Катеринослав-Харків: Держ. в-во України, 1922. 92 с.
20. Геринович В.О. Основи географії. Катеринослав-Харків: держ. в-во України, 1922. 70 с.
21. Геринович В.О. Картинки з географії Поділля. Календар на рік 1923. Кам'янець на Поділлі, 1923.
22. Геринович В.О. Основи географії: 2-е видання. Харків-Київ: Держ. в-во України, 1924. 93 с.
23. Геринович В.О. Мала географія України: навч. посібник. Кам'янець-Подільський, 1924. 406 с.
24. Геринович В.О. Оповідання з антропології: навч. посібник. Кам'янець-Подільський, 1925. 162 с.
25. Геринович В.О. Кам'яниччина: часть географії. Кам'янець-Подільський [б.в.], 1926. Ч. 1: Природа. 68 с.
26. Геринович В.О. Кам. Кам'яниччина. Кам'янець-Подільський [б.в.], 1927. Ч. 2: Населення і його економічна діяльність. 168 с.
27. Геринович В.О. Порадник екскурсанта Кам'яниччини. З планом Кам'яниччеського замку з року 1699. Кам'янець-Подільський: друк. ім. Ленана, 1928. 102 с.
28. Геринович В.О. Екскурсант Кам'яниччини. Кам'янець-Подільський, 1928. 75 с.
29. Геринович В.О. Природні виробничі сили Кам'яниччини. Кам'янець-Подільський: Кам'янець-Подільська округова плянова комісія, 1930. 83 с.
30. Геринович В.О. Проект використання водяної енергії Дністра і його Подільських приток для електрофікації Подоля і Бесарабії. Київ: [б.в.], 1931.
31. Геринович В.О. Стоянка неолітичної людини біля с. Великої Мукші, Китайгородського району, Кам'янець-Подільської округи // Записки Кам'янець-Подільського інституту народної освіти. Кам'янець-Подільський, 1926. Т. 1. С. 14-19.
32. Геринович В.О. Теорія Вагнера про виникнення континентів та океанів // Записки Кам'янець-Подільського інституту народної освіти. Кам'янець-Подільський, 1926. Т. 1. С. 1-20.
33. Геринович В.О. Кам'яничський ботанічний садок // Записки Кам'янець-Поділь-

ського інституту народної освіти. Кам'янець-Подільський, 1926. Т. 1. С. 19-25.

34. Геринович В.О. До історії Кам'янець-Подільського інституту народної освіти // Записки Кам'янець-Подільського інституту народної освіти. Кам'янець-Подільський, 1927. Т. 2. С. 1-24.

35. Геринович В.О. Кам'яначина. Ч. II. Населення його економічна діяльність // Записки Кам'янець-Подільського інституту народної освіти. Кам'янець-Подільський, 1927. Т. 2. С. 1-168.

36. Записки Кам'янець-Подільської науково-дослідної кафедри / редкомісія: проф. Кондрацький Ф.А., голова [та ін.]; НКО УСРР, Упр. наук. установими. Полтава: Держвидав України, 1929. Том 1. 187 с.

37. Курневич М.М. До питання про систему педагогічної практики на факсових ІНО // Записки Кам'янець-Подільського інституту народної освіти. Кам'янець-Подільський, 1926. Т. 1. С. 1-17.

38. Курневич М.М. Теодул Рібо, як психолог // Записки Кам'янець-Подільського інституту народної освіти. Кам'янець-Подільський, 1927. Т. 2. С. 1-50.

39. Кожухів О.М. Матеріали що до спостережень над шкідниками сада з ряду *Lepidoptera* – лускокрилих м. Кам'яця на Поділлі // Записки Кам'янець-Подільського інституту народної освіти. Кам'янець-Подільський, 1926. Т. 1. С. 1-21.

40. Любарський І.А. Сучасно-язикознавче висвітлення *coine* [ч. I-II (вступ, фонетика)] // Записки Кам'янець-Подільського інституту народної освіти. Кам'янець-Подільський, 1926. Т. 1. С. 1-42.

41. Любарський І.А. Сучасно-язикознавче висвітлення *coine*, ч. III (морфологія) // Записки Кам'янець-Подільського інституту народної освіти. Кам'янець-Подільський, 1927. Т. 2. С. 43-119.

42. Неселовський О.З. Подільський третинник (з матеріалів до подільської метрології) // Записки Кам'янець-Подільського інституту народної освіти. Кам'янець-Подільський, 1926. Т. 1. С. 1-8.

43. Неселовський О.З. Наймити та наймички на Поділлі в XVIII ст. (матеріали до історії економіки Поділля) // Записки Кам'янець-Подільського інституту народної освіти. Кам'янець-Подільський, 1927. Т. 2. С. 1-38.

44. Зборовець В. Кам'янець-Подільська науково-дослідча кафедра в 2-му півріччю 1923 року // Червоний шлях, 1924. № 3. С. 273-276.

45. Завальнюк О.М. Історія Кам'янець-Подільського державного українського університету в іменах (1918–1921 рр.). Кам'янець-Подільський: Абетка-НОВА, 2006. 632 с.

46. Завальнюк О.М., Комарницький О.Б. Кам'янець-Подільський державний університет (1918–2006 рр.): іст. нарис. Кам'янець-Подільський: Абетка-НОВА, 2006. 196 с.

47. Кам'янець-Подільський державний університет: минуле і сьогодення / О.М. Завальнюк, А.О. Копилов, А.Г. Філінюк та ін. Кам'янець-Подільський: Оіюм, 2003. 408 с.

48. Нестеренко В.А. Українська науково-освітня інтелігенція Кам'яця-Подільського у 1930-ті роки // Наукові записки [Вінницького державного педагогічного університету імені Михайла Коцюбинського]. Серія: Історія. 2004. № 8. С. 180-185.

49. Островий В. М. Постаць В. О. Гериновича у працях подільськими дослідників

(1991–2007 pp.) // Освіта, наука і культура на Поділлі : зб. наук. пр. Кам'янець-Подільський: Оіюм, 2007. Т. 10. С. 72-77.

50. Філь Ю. З архіву З.Ф. Недоборовського // Записки Кам'янець-Подільського інституту народної освіти. Кам'янець-Подільський, 1927. Т. 2. С. 1-7.

51. Юркова О.В. Діяльність Науково-дослідної кафедри історії України М. С. Грушевського (1924–1930 pp.): Монографія. Київ, 1999. 433 с.

Diana Yablonska

**Research department of Podillya:
foundation, structure and scientific activity (1922–1933)**

The article refers the activity of the research department of Podillya of the Kamyanets-Podilskyi Institute of Public Education (K-PIPE). The question of the leadership of the department and its main task, which consisted in the study of the Podillya region, was clarified. Precisely this work attracted a significant part of scientists, researchers who worked in favor of the Institute. Separately, the structure of the department is analyzed, which has been constantly changing throughout its period of activity. It was established that the mentioned structural department of K-PIPE had significant scientific potential, it received significant scientific results, it actively influenced the educational process and management system and contributed to increase role of the Institute in regional processes.

It was proved that reorganization of higher education, political repressions against scholars and educators, and social cleansing of the Soviet regime negatively affected the work of the research department of Podillya, which in the 1930s was forced to cease its activities.

Keywords: *Kamyanets-Podolsky Institute of Public Education, research department, structure, Podillya, research, academics, Ph.D. students.*

Д.Р.Яблонская

**Научно-исследовательская кафедра Подолья:
основание, структура и научная деятельность (1922–1933 гг.)**

В статье описывается деятельность научно-исследовательской кафедры Подолья Каменец-Подольского института народного образования (К-ПИНО). Выяснен вопрос руководства кафедры и ее основная задача, которая состояла в исследовании различных аспектов жизни подольского региона, над решением которого работали ученые, исследователи. Отдельно анализируется организационная структура самой кафедры, которая постоянно менялась на протяжении всего периода ее деятельности и ее персональный состав. Установлено, что данная структура К-ПИНО имела значительный научный потенциал, получила весомые научные результаты, активно влияла на учебный процесс и систему управления, способствовала повышенной роли института в региональных процессах.

Доказано, что реорганизация вуза, политические репрессии против

ученых и педагогов, социальные чистки советского режима негативно влияли на работу научно-исследовательской кафедры Подолья, которая в 1930-х годах была вынуждена прекратить свою деятельность.

Ключевые слова: Каменец-Подольский институт народного образования, научно-исследовательская кафедра, структура, Подолье, исследования, преподаватели, аспиранты.

Одержано 8 вересня 2017 року

УДК 378.091.214–057.87(477)“192”

В.В.Покалюк

Науково-дослідна робота студентів сільськогосподарських навчальних закладів радянської України у 1920-х рр.

У статті охарактеризовано науково-дослідну роботу студентів сільськогосподарських навчальних закладів радянської України у 1920-х рр. Зазначається, що у них створювали студентські наукові товариства, які ставили за мету залучати студентську молодь до науково-дослідної роботи, розвивати й удосконалювати її форми. Функції СНТ виконували науково-дослідні і науково-технічні гуртки. Автор аналізує роботу вузькопрофільних наукових гуртків, найрезультативнішими з яких були агрономічні (сільськогосподарські) гуртки. Їхню роботу регламентували статуту. У статті йдеться про поточну роботу гуртківців, які брали участь у загальних зборах, заслуховували доповіді та реферати. Одним із пріоритетів була їхня науково-дослідна робота. Зазначається, що агрономічні гуртки студіювали техніку та методологію вивчення сільського господарства, проводили досліді з різними сортами сільськогосподарських культур тощо. Значну увагу гуртківці приділяли роботі у селах, налагоджували зв'язки з гуртківцями-випускниками вишів, з сільськогосподарськими дослідними полями і станціями України. Охарактеризовано роботу низки інших гуртків: зоотехнічних, ветеринарних, тваринництва, садівництва і городництва, ботанічних, рільничих, лісових, землеустрійних, меліоративних, геодезичних, ґрунтознавчих. Функціонували також краєзнавчі, матема-

тичні, статистичні, кооперативні гуртки, гуртки української та іноземної мов, російської і української літератур, наукової організації праці. Автор зазначає, що кращі гуртківці продовжували навчання у семінарах вищого типу, до яких приймали студентів-відмінників випускного і передвипускного курсів, що виявили інтерес і здатність до науково-дослідної роботи. Головною метою семінарів була підготовка асистентів і аспірантів кафедр. Найбільш здібних випускників рекомендували на навчання в аспірантурі.

Ключові слова: *інститут, технікум, товариство, гурток, семінар.*

Частина студентства сільськогосподарських навчальних закладів займалася науково-дослідною діяльністю. Для підготовки молоді до наукової роботи створювалися наукові товариства та гуртки, які організовувалися на основі добровільності та за ініціативою самих студентів. Окремі аспекти цієї проблеми вивчали О. О. Лавруг [11], В. В. Липинський [12], С. В. Тарнавська [28]. Водночас, питання роботи у цих інституціях студентів сільськогосподарських навчальних закладів комплексно не досліджувалося. Власне, на вивчення цієї проблеми і буде спрямована наша стаття.

Певна увага у вишах приділялася студентській науково-дослідній роботі, обсяги якої упродовж десятиліття зростали. У 1925 р. журнал “Студент революції”, узагальнивши діяльність студентських наукових гуртків, відмітив їх значне чисельне зростання [12, с. 112]. До кінця десятиліття гуртки існували практично у всіх вишах. Так, у 1928–1929 н.р. вони працювали у 9 СГТ, у яких брали участь як керівники 55 викладачів, 885 студентів, у СГТ – відповідно 23, 74 і 1364 [27, с. 42].

У вишах створювали студентські наукові товариства (СНТ), які ставили за мету залучати студентську молодь до науково-дослідної роботи, розвивати й удосконалювати її форми. Зокрема, в Одеському СГТ функції такого товариства виконував науковий гурток, який поділявся на секції: санітарно-біологічну, клінічну, зоотехнічну. Відвідування засідань викладачами становило 70%, студентами – 50% [39, арк. 220].

У деяких вишах працювали науково-дослідні і науково-технічні гуртки, які також можна віднести до категорії СНТ. Наприклад у Маслівському сортивничо-насінньовому технікумі працював науково-дослідний гурток. Його було створено у грудні 1928 р. у складі 52 членів, які об’єднувалися у дві секції – фенологічну і обстеження району [41, арк. 157зв.]. У наступному році тут теж було дві секції, але вони мали інші назви – генетико-селекційної і природнича. Гурток очолювала президія. Упродовж 1927–1928 н.р. відбулося три її засідання, на яких розібрали 5 питань [51, арк. 96]. Гуртківців зобов’язували брати участь у загальних зборах. У 1926–1927 н.р. відбулося 2 зборів, на яких присутні слухали доповіді професорів Б. Паншина, В. Каменського, викладачів П. Марченка, І. Ліндемана, М. Орловського. Крім того, студенти прочитали 12 рефератів [41, арк. 157зв.]. У 1927–1928 н.р. відбулося 18 зборів [51, арк. 96]. Гурток підтримував тісні зв’язки з Миронівськими селекційною станцією, цукро-

варнею, районним земельним відділом, дослідною кафедрою сільськогосподарської ботаніки [41, арк. 157зв.]. Темпи роботи гуртка не задовольняли керівництво вишу і 3 жовтня 1928 р. заснували наукове товариство, яке складалося з 5 секцій – ботаніки, селекції та насінництва, економіки та організації насіннєвої справи, цитології і генетики, популяризації наукових досягнень. До складу товариства входили викладачі і студенти. До участі у роботі товариства запрошували і наукових співробітників Миронівської дослідної та селекційної станції [14, с. 72-73].

У деяких вишах працювали науково-технічні гуртки, зокрема, у Полтавському СГТ. Його попередником було агрономічно-культурне бюро, яке поділялося на економіко-агрономічну, дослідно-рільничу, зоотехнічну секції і секцію інтенсивних культур. 23 січня 1927 р. на їх базі виник науково-технічний гурток. 30 січня обрали бюро, яке очолив професор В. Сазонов. У листопаді 1927 – листопаді 1928 рр. гурток у своїй структурі мав секції – тракторну, ґрунтознавства, хімічну, інтенсивних культур, сільськогосподарської ботаніки, біології, генетики і селекції, фізіології тварин, колективізації. За цей час відбулося 6 загальних зборів, на яких зачитали 7 доповідей, провели 4 екскурсії на беконну і панчішну фабрики, хліб- і маслозаводи. Було проведено також 52 секційні засідання [18, с. 13; 21, с. 7; 54, арк. 18, 32-33зв.]. Науково-технічні гуртки діяли також у Мігійському [51, арк. 397зв.] і Чернігівському СГТ [51, арк. 262зв.].

Для підготовки студентів до наукової роботи створювалися вузькопрофільні наукові гуртки, які діяли за принципом добровільності та з ініціативи самих студентів. Серед наукових гуртків найрезультативнішими були агрономічні (сільськогосподарські) гуртки. Зокрема, одним із них працював у Київському СГІ. Його було створено ще 23 листопада 1903 р. [1, с. 255]. На початку 20-х рр. він мав у своєму складі такі секції – економічну, хліборобську (підсекції – цукрова, садово-городня), зоотехнічну, захисту рослин, лісову, наукової організації праці в сільському господарстві, термінологічно-перекладну, поширення сільськогосподарських знань. На 12 листопада 1923 р. членами гуртка були 403 особи [1, с. 257-259; 26, с. 13; 34, арк. 24зв.]. У Кам'янець-Подільському СГІ агрономічний гурток створили у травні 1923 р. [9, с. 186]. Восени того року він налічував 149 членів [6], у лютому 1924 р. – 108 [37, арк. 100]. У 1924-1925 н.р. гурток поділився на агрономічно-технічний і агрономічно-економічний. Перший з них мав у своєму складі 4 секції – хліборобську, захисту рослин, зоотехнічну, інтенсивних культур; агрономічно-економічний – дві секції: сільськогосподарської економіки, соціально-економічну [41, арк. 111]. Згодом, у виші знову функціонував єдиний агрономічний гурток. У 1926-1927 н.р. до його складу входили 125 членів [41, арк. 133зв.], у вересні 1927 р. – 104 [9, с. 187], у 1928 р. – 161 [8, с. 349]. У 1927-1928 рр. гурток складався із секцій – фітотехнічної, економічної, ґрунтознавчої, зоотехнічної, захисту рослин, консультаційного бюро [9, арк. 187-190]. Гуртки працювали також в Одеському [35, арк. 4; 41, арк. 34] і Харківському СГІ [3; 33, арк. 29; 41, арк.

196], Білоцерківському [36, арк. 38зв.; 51, арк. 113зв.], Волинському [43, арк. 6зв.; 50, арк. 173зв.; 51, арк. 131зв.], Красноградському [40, арк. 182; 45, арк. 28-29], Луганському [50, арк. 322], Майнівському [42, арк. 414], Мігейському [50, арк. 217зв.], Новопоплавському єврейському [4, арк. 82], Полтавському [23], Херсонському [41, арк. 246зв.] і Чернігівському СГТ [46, арк. 44], Маслівському сортівничо-насіннєвому [47, арк. 242зв.], Харківському зоотехнічному технікумах [41, арк. 207зв.].

Гуртківці заслуховували доповіді та реферати, наприклад, у Кам'янець-Подільському СГТ [8, с. 350]. У Херсонському СГТ було заслухано 36 доповідей [41, арк. 246зв.]. У Чернігівському СГТ особливою популярністю користувалися доповіді про методи геоботанічного обстеження луків, різних шкідників сільського господарства, роботи дослідних станцій [46, арк. 44].

У гуртках організували заняття. Наприклад, у Волинському СГТ у 1927–1928 н.р. відбулося 9 занять [51, арк. 131зв.]. У Красноградському СГТ у 1924–1925 н.р. гуртківці, які працювали у секції рільництва розглянули 14 тем. Низку тем опрацювали і члени садівничої та природничої секцій. Остання секція провела диспут на тему “Чи можливе життя на інших планетах, крім нашої”, у якому взяли участь також викладачі і жителі міста [45, арк. 28-28зв.]. У Білоцерківському СГТ гуртківці опрацювали 11 профільних тем [51, арк. 113зв.].

Одним із пріоритетів гуртківців була їхня науково-дослідна робота. Наприклад, хліборобська секція Київського СГТ спеціалізувалася на питаннях техніки та методології вивчення сільського господарства, особливо у рільничій та дослідній галузях. Зоотехнічна секція проводила роботу у галузі загальної та спеціальної зоотехнії, а секція захисту рослин – у галузі ентомології, фітопатології, техніки боротьби зі шкідниками [55, с. 57]. Студенти, які входили до складу фітотехнічної секції Кам'янець-Подільського СГТ, вивчали вплив кліматичних і природних умов на розвиток рослин, зоотехнічної – обстежували скотарство Поділля, економічної – вивчали особливості економічного розвитку регіону, ґрунтознавчої – досліджували ґрунти Поділля [9, с. 187]. У Волинському СГТ вивчали мінеральні багатства регіону, методи протравлювання посівного матеріалу [43, арк. 102]. У Красноградському СГТ досліджували місцеву флору, проводили дослідні корінної системи бур'янів регіону [17]. Студенти Харківського зоотехнічного технікуму проводили дослідні з різними сортами сільськогосподарських культур: пшеницею, житом, кукурудзою, картоплею, кавунами, квасолею, буряками; тваринами: коровами кіньми. Популярними були дослідні з пасічництва, зокрема розглядали вплив підгодовування на розвиток сім'ї бджіл та її продуктивність [11, с. 32].

Значну увагу гуртки приділяли роботі у селах. Так, гуртківці Кам'янець-Подільському СГТ виїжджали на місця, де консульгували селян, організували доповіді, влаштовували “свята врожаю”, під час яких проводили сільськогосподарські виставки. Вдалося відкрити “зразковий кабінет районогронома”, експонати для якого надавали студенти-практиканти. Для селян Довжоцького

району було створено наукову бібліотеку, яка містила новітні видання з різних галузей сільського господарства, звіти дослідних станцій, періодичну сільськогосподарську літературу тощо [9, с. 190]. Члени гуртка організовували екскурсії у СГІ, допомагали в роботі гуртків при сільбуді, організовували дитячі клуби тощо. Навесні 1928 р. під керівництвом гуртка було проведено посівну кампанію, у якій упродовж 7–10 днів безпосередню участь брали 20 гуртківців. Крім того, на одноденну роботу відрядили 34 члени [8, с. 352]. Гуртківці Полтавського СГТ постійно виступали в сільських хагах-читальнях, дитячих клубах. При цьому вони, наприклад, пропагували проведення протруєння насіння. Лише у 1926 р. членам гуртка протруїли 2550 пудів посівного матеріалу [21, с. 6]. Таку ж роботу проводили гуртківці Волинського [43, арк. 63в., 102], Красноградського [40, арк. 182; 45, арк. 28зв.] і Майнівського СГТ [42, арк. 414], Харківського зоотехнікуму [41, арк. 207зв.].

Гуртки дбали про тісніший зв'язок з гуртківцями-випускниками вишів. Наприклад, у Київському СГІ діяло бюро зв'язку, яке налагоджувало відповідну співпрацю. Планувалося скликати з'їзд випускників вишу, які працювали на великих просторах РСР. У цьому ж гуртку широко розгорнула свою діяльність видавничка секція, яка працювала над виданням підручників та науково-дослідних праць [55, с. 57]. Таку ж роботу проводили і гуртківці Кам'янець-Подільського СГІ, де функціонувало видавниче бюро у складі двох осіб, які друкували шклогографським способом конспекти лекцій з тих дисциплін, з яких бракували підручників [8, с. 349-350].

Агрономічні гуртки мали тісні зв'язки з сільськогосподарськими дослідними полями і станціями України. Зокрема, гуртківці Кам'янець-Подільського СГІ співпрацювали з 18 станціями, агрогуртками Одеського і Харківського СГІ, гуртками Московської сільськогосподарської академії, з якими обмінювався досвідом своєї роботи [9, с. 186]. Це ж стосується і Чернігівського СГТ [46, арк. 44].

У Київському ветеринарно-зоотехнічному інституті працювали зоотехнічний і ветеринарний гуртки, останній з яких виник 10 травня 1924 р. За перший рік існування кількість студентів-членів гуртка збільшилася з 17 до 37 [5, с. 10]. Зоотехнічний гурток розпочав свою роботу у листопаді того ж року. До його складу ввійшли 35 осіб. Правління гуртка складали 2 професори і 4 студенти. Упродовж навчального року вдалося провести лише одне засідання. Причиною слабкої роботи визначали перевантаженість студентів навчальною і громадською роботою. Крім цього, при кафедрах заснували гуртки хірургії, терапії, бактеріології, м'ясознавства, патологоанатомії [39, арк. 92-92зв.]. На їх базі було сформовано наукові товариства. Зокрема, 2 лютого 1926 р. відбулося організаційне засідання зоотехнічного наукового товариства. Присутні з цікавістю сприйняли доповіді професора В. Букраби і професора Балицького [5, с. 10]. У 1927–1928 н.р. до його складу входили 6 викладачів і 102 студенти. Було проведено 21 збори, на яких зокрема, виголосили 13 доповідей. Крім того, товариство закупляло спеціалізовану літературу і поши-

рювало її серед студентства, вводило своїх представників до профкому і предметних комісій, друкувало “Записки з мікробіології” [51, арк. 517]. Ветеринарне наукове товариство складалося з 13 викладачів, 68 студентів, 74 ветлікарів. Упродовж 1927–1928 н.р. відбулося 13 його засідань, на яких обговорили 21 доповідь [51, арк. 517зв.].

У Новоуполтавському єврейському СГТ працював зоотехнічний гурток. У 1925–1926 н.р. гуртківці збиралися на свої засідання, які відбувалися один раз на 10 днів, а також слідкували за правильним харчуванням корів [4, арк. 126зв.-127, 232зв.]. У 1927–1928 н.р. у складі гуртка працювали 137 осіб [51, арк. 198зв.]. Такий же гурток діяв і в Красноградському СГТ [40, арк. 182].

В Одеському СГІ функціонував гурток твариннознавства [41, арк. 34], а в Харківському – садівництва і городництва, культури цукрового буряка [3].

У низці вишів працювали гуртки природничого профілю. У березні 1924 р. у Харківському СГІ виник ботанічний гурток, яким керували професори О. Яната, О. Синявський. Гуртківці брали участь у підготовці і виданні української народної термінології з ботаніки [11, с. 31]. Такий же гурток працював у Новоуполтавському єврейському СГТ. Його члени вивчали місцеву флору, зібрали гербарій бур’янів, провели екскурсію з дослідження флори плавнів р. Інгул, випускали стінний “Бюлетень”. Функціонував також рільничий гурток, учасники якого переважно готували і виголюшували доповіді, після чого їх обговорювали [4, арк. 232зв.]. Наступного року ботанічний гурток ввійшов до складу рільничого гуртка [51, арк. 198зв.].

У Харківському СГІ працював натуралістичний гурток, учасники якого поглиблювали свої знання з ботаніки, зоології і психології. Гуртківці виготовляли опудала птахів та тварин, колекції комах, гербарії, анатомічно-фізіологічні препарати. Влітку 1928 р. для них організували екскурсію у Крим і на Кавказ, де вони вивчали флору і фауну [51, арк. 246зв.].

У Волинському [43, арк. 103], Красноградському [40, арк. 182] і Майнівському СГТ діяли природничі гуртки [42, арк. 414]; у Кам’янець-Подільському СГІ – природничо-біологічний [6; 37, арк. 100; 41, арк. 111].

У декількох вишах працювали лісові гуртки. Зокрема, 11 листопада 1926 р. один з них було створено у Київському СГІ. У структурі гуртка були також технічно-видавниче бюро і бюро зв’язку. На початку 1927–1928 н.р. він складався з 5 професорів і 152 студентів [55, с. 58], наприкінці навчального року – відповідно 11 і 188 [51, арк. 537зв.]. У 1926–1927 н.р. гуртківці заслухали 8 доповідей. Вдалося створити невеличку бібліотеку і провести екскурсії у Пущу-Водицю, на Кавказ. Було налагоджено зв’язки з відповідними гуртками Ленінграда, Омська, Воронежа, Харкова, з якими проводився обмін думками, літературою. Тісні зв’язки гурток мав із промисловими підприємствами, до кожного з яких прикріпили 2–3 студентів [55, с. 58–60]. Такий же гурток працював у Харківському СГІ [3; 32, арк. 29].

У профільних вишах функціонували землеустрійні гуртки, наприклад, у Харківському геодезично-землеустрійному інституті. Гуртківці вивчали

форми землекористування у Росії [10]. У 1926–1927 н.р. він налічував 48 членів [38, арк. 98зв.]. У 1923–1924 р. виник гурток у Житомирському землеустрійному технікумі у складі 52 членів [44, арк. 33]. Гуртківці розробляли теми, які стосувалися земельного права, земельно-судового процесу, землеустрою і землеустрійного проектування у лісостеповому районі України. Оригінальним був механізм роботи гуртка: одна група студентів готувала тему, а потім делегувала доповідача, який звітував на загальних зборах, інша – розробляла цю ж тему і висувала опонента. Решта студентів за бажанням теж могли брати участь у дискусії [44, арк. 132].

У землеустрійному гуртку Київського землеустрійного технікуму у 1925–1926 н.р. було 15 членів [48, арк. 122], Одеському – в 1924–1925 н.р. – 33 [49, арк. 48], Полтавському – в 1925–1926 н.р. – 50 [30; 50, арк. 249зв.], Чернігівському – у 1924–1925 н.р. – 83 [38, арк. 43].

У низці вишів функціонували меліоративні гуртки. Потужний гурток діяв у Харківському СГІ. У 1924–1925 н.р. він мав 90 членів [41, арк. 196]. У гуртку щонеділі організували доповіді про використання порогів Дніпра для зрошення і електрифікації, про новини меліорації тощо [3]. Меліоративні гуртки працювали також у Харківському геодезично-землеустрійному інституті [38, арк. 98зв.], Київському [51, арк. 58] і Одеському землеустрійно-меліоративних технікумах [50, арк. 359зв.]. Функціонували також геодезичні [48, арк. 121зв.] і ґрунтознавчі гуртки [51, арк. 215зв.]. Студенти Білоцерківського СГТ працювали у гуртку сільськогосподарської механіки [51, арк. 113зв.; 56].

З середини 1920-х рр. у вишах почали впроваджувати ідеї наукової організації праці. Для проведення НОП у вишах створювали спеціальні “нопівські комісії”, які мали керувати цією роботою і стимулювати її [19, с. 12-14]. Функціонували НОП-гуртки, зокрема, у Харківському [41, арк. 196], Одеському [39, арк. 220] і Кам’янець-Подільському СГІ [41, арк. 112], Білоцерківському [56] і Красноградському СГТ [40, арк. 182], Маслівському сортівничо-насінньовому технікумі [47, арк. 244], Харківському зоотехнічному [50, арк. 292], Житомирському [38, арк. 210] і Полтавському землеустрійних технікумах [50, арк. 249зв.].

У сільськогосподарських навчальних закладах працювали ряд інших гуртків: краєзнавчі [25; 38, арк. 43], вивчення української [43, арк. 113; 50, арк. 217зв.] і німецької мов [51, арк. 215зв.], російської і української літератур [16; 22], математики [50, арк. 207зв.; 51, арк. 277зв.], статистичні [6], кооперативні [54, арк. 18] тощо.

Мали місце і недоліки у роботі гуртків. Так, у 1927–1928 н.р. з Київського СГІ повідомляли, що гуртки працювали слабо, оскільки студенти більше уваги приділяли навчальним заняттям. Крім того, значними перешкодами були матеріальні труднощі і пасивність професури [51, арк. 537зв.]. У Харківському геодезично-землеустрійному інституті відчувалася гостра нестача приміщень, внаслідок чого заняття проводилося у три зміни, що звісно, перешкождало роботі гуртків. Мало місце недостатнє забезпечення меблями [51, арк. 340зв.].

В Ерастівському СГТ до 1925–1926н.р. не було жодного наукового гуртка, оскільки у студентів “не було ніяких наукових інтересів” [47, арк. 318зв.].

Робота у студентських гуртках були першим етапом підготовки майбутніх викладачів вишів. Кращі гуртківці продовжували навчання у семінарах вищого типу, які створювалися на базі науково-дослідних кафедр під керівництвом професора. Вони мали свої кабінети, лабораторії, бібліотеки, видавали збірники наукових праць. Головною метою наукових семінарів була підготовка асистентів і аспірантів кафедр. У середині 20-х років у Харківському СГТ була розроблена комплексна програма підготовки наукових кадрів, починаючи з другого курсу. На першому етапі – науковий гурток, на другому – семінар вищого типу [12, с. 112]. У 1924–1925 н.р. у Кам’янець-Подільському СГТ працювали економічний, агрономічний і природничо-біологічний семінари [37, арк. 148зв.], Одеському – восени 1926 р. – сільськогосподарської економії та політики [39, арк. 139зв.], Житомирському землеустрійному технікумі – у 1924–1925 н.р. – землеустрою та організації сільського господарства [38, арк. 219]. У Волинському СГТ студенти трудилися у семінарі сільськогосподарської економії [2], Херсонському СГТ – економіки та організації сільського господарства і дослідної справи [41, арк. 246зв.].

Новий етап семінарів вищого типу розпочався з 1927 р., коли 10 січня Державний науково-методичний кабінет затвердив “Положення про семінари підвищеного типу”, відповідно до якого до них приймали студентів-відмінників випускного і передвипускного курсів, які виявили інтерес і здатність до науково-дослідної роботи. В окремих випадках до їх складу дозволялося включати і студентів молодших курсів [20].

У 1927–1928 н.р. у СГТ загалом діяли 17 семінарів, які охопили 364 студенти, у СГТ – відповідно 10 і 248 [27, с. 42]. Зокрема, у Харківському СГТ того року були такі семінари: органічної хімії, спеціального хліборобства, ґрунтознавства, сільськогосподарської економіки і організації сільського господарства, спеціальної зоотехнії, загального хліборобства, кооперації і колективізації, загальної зоотехнії, сільськогосподарських машин та знарядь. У грудні 1928 р. створили семінар буряківництва [51, арк. 436]. В Одеському СГТ у тому ж році започаткували семінари сільськогосподарської економії, кооперації та колективізації, рослинництва [51, арк. 452зв.]; у Київському ветеринарно-зоотехнічному інституті – лувківництва, м’ясознавства, паталогічної анатомії, операційної хірургії, генетики, сільськогосподарської ботаніки, мікробіології [51, арк. 518]; Харківському геодезично-землеустрійному інституті – агрофотограметрії, аграрного питання і політики, землеустрійний [51, арк. 341зв.]; Полтавському СГТ – колективізації, тваринницько-молочарської кооперації, садово-городній, буряківництва, птахівництва, кредитний [51, арк. 124]; Уманському СГТ – агрономічно-економічний, садівництва [51, арк. 28зв.].

Особлива увага зверталася на підготовку кваліфікованих спеціалістів з питань колективізації. Окрім вищезазначених, відповідні семінари створювалися також при Київському і Кам’янець-Подільському СГТ, Луганському,

Ерастівському, Білоцерковському і Чернігівському СГТ. Держава встановила потребу в агрономах-колективізаторах у першій п'ятирічці у 2329 осіб. Водночас, Харківський, Київський і Одеський СГІ спроможні були щорічно готувати по 25 осіб, Кам'янець-Подільський СГІ – 15, Полтавський агрономічно-консервативний технікум і Чернігівський СГТ – по 20, Ерастівський, Уманський, Білоцерківський і Луганський СГТ – по 10, що загалом складало 800 осіб, або 34% від потреби [52, арк. 22зв.]. Водночас, і цього показника не дотримувалися. Наприклад, у Київському СГІ у 1927–1928 н.р. у семінарі навчалося 13 студентів [51, арк. 538зв.], у 1928–1929 н.р. – 17 [7, с. 71-72]; Чернігівському СГТ – у 1927-1928 н.р. – 16 [53, арк. 1].

Поодинокі студенти друкували статті. Серед них молодь Одеського [51, арк. 450зв.] і Кам'янець-Подільського СГІ [41, арк. 107], Київського ветеринарно-зоотехнічного інституту [51, арк. 514зв.], Маслівського сортівничо-насіннєвого технікуму [51, арк. 93], Уманського СГТ [29, с. 46] і т.д.

Найбільш здібних випускників рекомендували на навчання в аспірантурі, яку з 1921 р. відкрили при НДК та науково-дослідних установах, а з 1925 р. – при інших наукових установах [28, с. 10]. Наприклад, у 1922 р. при НДК Харківського СГІ з кращих студентів залишили 6 аспірантів [32, арк. 22]. Загалом, у 1925–1926 н.р. 11 НДК сільськогосподарських вишів мали 40 аспірантів. У 1926–1927 н.р. їх вже було 92, 41 з яких готували у Харкові, 44 – у Києві, 7 – в Одесі [15]. У 1929–1930 н.р. рекомендацію для вступу отримали 70 студентів Київського СГІ. Однак, недостатнє матеріальне забезпечення, відсутність систематичного керівництва з боку професури призвели до того, що більшість рекомендованих відмовилися від наукової роботи. Так, на лісовому факультеті з 8 членів семінару в науку пішла лише 1 особа [24]. Одеський СГІ того ж року на наукову роботу “висунув” 42 аспіранта, хоча НКО довів до вишу план прийому у 60 аспірантів. Врешті, невдовзі з цього континенту залишилося лише 13 осіб [13]. Подібне мало місце і на кафедрі економіки та організації сільського господарства Харківського СГІ, семінаром якого керував професор Тумановський, якого звинуватили у контрреволюційній діяльності [31].

Таким чином, важливим напрямком роботи сільськогосподарських навчальних закладів була науково-дослідна робота студентів. У вишах створювали студентські наукові товариства, функції яких виконували науково-дослідні і науково-технічні гуртки. Працювали також вузькопрофільні наукові гуртки, найрезультативнішими з яких були агрономічні (сільськогосподарські) гуртки. Функціонували також низка інших гуртків – зоотехнічні, ветеринарні, ботанічні, рільничі, лісові, землеустрійні тощо. Кращі гуртківці продовжували навчання у семінарах вищого типу. Найбільш здібних випускників рекомендували на навчання в аспірантурі.

Список використаних джерел і літератури

1. Агрономічний гурток/КІП та КС-ГІ. XXV років (1898–1923): ювілей. зб. Київ, 1923. С. 256-262.

2. Байда Р. Волинський Агро-Технікум//Студент революції. Харків, 1924. № 6. С. 60.
3. В Харьковском Сельско-Хозяйственном Институте//Студент революції. 1923. № 4-5. С. 94.
4. Держархів Миколаївської обл. Ф. Р. 99. Оп. 3. Спр. 13.
5. Дніпропетровський державний аграрний університет/[ред. рада: В. І. Шеманьов (гол.), А. С. Кобець, П. К. Охмат та ін.]. Вид. 3-є, доп. і перероб. Дніпропетровськ: ТОВ "Енем", 2007. 220 с.
6. Жедачевський. В клубі СГІ та Робфаку//Червоний кордон. Кам'янець-Подільський, 1924. 7 грудня. Ч. 63. С. 4.
7. Київський с.-г. інститут і будівництво зернових радгоспів//Сільськогосподарська освіта. Харків, 1929. №3. С. 71-72.
8. Колесник П. П. Звідомлення про діяльність науково-технічного гуртка//Записки сільськогосподарчого інституту в Кам'янці на Поділлі. Кам'янець на Поділлі, 1928. Т. 5. С. 349-352.
9. Короткий відчит про працю Агрономічного гуртка при Кам.-Под. С.-Г. Інституті ім. Карла Маркса з 1.05.1926 р. по 15.09.1927 р. // Записки сільськогосподарчого інституту в Кам'янці на Поділлі. Кам'янець на Поділлі, 1927. Кн. 4. С. 186-190.
10. Кукс. Харьковський Геодезический и Землеустроительный Институт//Студент революції. 1923. № 6. С. 82-83.
11. Лаврут О. О. Діяльність студентів у гуртках//Наукові праці: наук.-метод. журн. Миколаїв: Черномор. держ. ун-т ім. П. Могили, 2009. Т. 115. Вип. 102. Історія. С. 27-35.
12. Липинський В. В. Становлення і розвиток нової системи освіти в УСРР у 20-і роки: монографія. Донецьк: РВА Донецьк. держ. техн. ун-т, 2000. 247 с.
13. Лубенський, Котман. В Одесі листопадові ухвали не реалізовано//Студент революції. 1930. №15. С. 15-16.
14. Марченко П. Наукове товариство при технікумі селекції та насінництва в с. Маслівці//Сільськогосподарська освіта. 1929. №3. С. 72-73.
15. Мельник М. Аспірантура сьгоднішнього дня//Студент революції. 1927. № 5. С. 44.
16. Михайлик М. Життя Красноградського с.-г. технікуму//Студент революції. 1926. № 3. С. 24.
17. Михайлик М. Красноградський сільськогосподарський технікум//Студент революції. 1927. № 6. С. 85.
18. Михайлюк О.І. Становлення та розвиток сільськогосподарських освітніх закладів Полтавщини у XIX ст. 20-х роках XX століття. Київ: Нора-принт, 2001. 20 с.
19. НОТ в ВУЗах: матеріали Главпрофобра УСРР. Б.м.: Гос. изд-во України, 1925. 84 с.
20. Відділ офіційний: Положення про семінари підвищеного типу//Питання та замітки Дніпропетровського інституту народньої освіти. Дніпропетровськ, 1927. С. 47.
21. Полтавський сільськогосподарський інститут: історична хода і творчість (до 75-річчя від дня заснування). Полтава, 1995. 30 с.

22. Рабфак Киевских Политехнических и сельско-хоз. институтов//Студент революції. 1923. № 6. С. 86.

23. Рибалка Д. В Полтавському Агро-Кооперативному технікумі//Студент революції. 1924. № 1-2. С. 92-93.

24. Рикаліс В. За матеріалами обслідування бригади НКРСІ//Студент революції. 1930. № 14. С. 13-15.

25. Савченко М. Про краєзнавчі осередки кам'янецьких ВУЗів//Студент революції. 1926. № 1. С. 50.

26. Сопіга М. О. Розвиток сільськогосподарської дослідної справи на теренах України і Радянського Союзу в першій половині ХХ століття: наукова, організаційна діяльність професора С. П. Кулжинського (1880–1947 рр.): автореф. дис... канд. іст. наук: 07.00.07/ДВНЗ “Переяслав-Хмельниц. держ. пед. ун-т ім. Г.Сковороди”. Переяслав-Хмельницький, 2012. 21 с.

27. Стан і перспективи с.-г. освіти на Україні // Сільськогосподарська освіта. Харків, 1929. №10-11, жовтень-листопад. С.33-48.

28. Тарнавська С. В. Реорганізація та розвиток вищої освіти в УСРР (1920-ті – початок 1930-х років): автореф. дис... канд. іст. наук/Київ. нац. ун-т ім. Т.Шевченка. Київ, 2013. 17 с.

29. Уманський орден Трудового Червоного Знамени сільськогосподарський інститут імені А. М. Горького. 1844–1974. Київ: Вища школа, 1976. 96 с.

30. Хмиз. Полтавський землевпорядний технікум//Студент революції. 1927. № 8. С. 61-62.

31. Хто керує готуванням наукових кадрів?//Студент революції. 1930. № 15. С. 17.

32. Центральний державний архів вищих органів влади і управління України (ЦДАВО України). Ф. 2. Оп. 2. Спр. 478.

33. ЦДАВО України. Ф. 166. Оп. 2. Спр. 478.

34. ЦДАВО України. Ф. 166. Оп. 3. Спр. 595.

35. ЦДАВО України. Ф. 166. Оп. 3. Спр. 634.

36. ЦДАВО України. Ф. 166. Оп. 3. Спр. 644.

37. ЦДАВО України. Ф. 166. Оп. 3. Спр. 655.

38. ЦДАВО України. Ф. 166. Оп. 5. Спр. 279.

39. ЦДАВО України. Ф. 166. Оп. 5. Спр. 280.

40. ЦДАВО України. Ф. 166. Оп. 5. Спр. 282.

41. ЦДАВО України. Ф. 166. Оп. 5. Спр. 300.

42. ЦДАВО України. Ф. 166. Оп. 5. Спр. 541.

43. ЦДАВО України. Ф. 166. Оп. 5. Спр. 549.

44. ЦДАВО України. Ф. 166. Оп. 5. Спр. 551.

45. ЦДАВО України. Ф. 166. Оп. 5. Спр. 553.

46. ЦДАВО України. Ф. 166. Оп. 5. Спр. 1188.

47. ЦДАВО України. Ф. 166. Оп. 6. Спр. 192.

48. ЦДАВО України. Ф. 166. Оп. 6. Спр. 194.

49. ЦДАВО України. Ф. 166. Оп. 6. Спр. 198.

50. ЦДАВО України. Ф. 166. Оп. 6. Спр. 223.

51. ЦДАВО України. Ф. 166. Оп. 8. Спр. 124.

52. ЦДАВО України. Ф. 166. Оп. 8. Спр. 280.

53. ЦДАВО України. Ф. 166. Оп. 8. Спр. 380.
54. ЦДАВО України. Ф. 166. Оп. 9. Спр. 186.
55. Щоголів І. Київський Сільсько-Господарський Інститут// Записки Київського сільсько-господарського інституту. Київ: вид-во Київ. сільс.-госп. ін-ту, 1927. Т. III. С. 8-68.
56. Яблоновский. За работой//Студент революції. 1925. № 3. С. 45.

Vadym Pokalyuk

**Research papers of agricultural institutions students
in soviet Ukraine of 1920th**

Article describing research work of students from agricultural high schools in soviet Ukraine of 1920th. It says about scientific communities, which were introduced in it. The aims of such scientific communities were attracting young people to do scientific researches, to develop and to improve these researches. The functions of scientific communities of students (SCS) were represented in experimental and technical workshops. The author makes an analysis of those workshops, which practiced in narrow direction. Agricultural (agrarian) workshops had the highest results. They were worked according to statutes. Article shows everyday work of workshop members, who took part in meetings, made presentations and reports. Scientific research work was the priority. News of technique and methods of studying were carry out in these workshops. Members of workshops conducted experiments on different kinds of agricultural plants. The large part of attention members pay to work in villages, improving communication with graduates, with special fields and stations for researching works. There are characteristics of different kinds of workshops in article: zoo technical, veterinary, cattle breeding, gardening, floriculture, botanical, arable crops, forest, land management, ameliorative, geodesic, soil science. There were many workshops, such as: studying of local history, math, statistic, cooperating, Ukrainian and foreign language, Russian and Ukrainian literature, scientific organization of work. Author noted that the best members of workshops continued the studying in academies and institutions of high level. Enrolling of excellent pupils from graduate and pre-graduate courses could be possible if they show high interest and skills in research work. The purpose was to prepare assistants and postgraduates of the departments. The most capable graduates were recommended to study in PhD school.

Keywords: *institute, technical school, community, workshop, seminar, meeting.*

В. В. Покалюк**Научно-исследовательская работа студентов сельскохозяйственных учебных заведений советской Украины в 1920-х гг.**

В статье охарактеризовано научно-исследовательскую работу студентов сельскохозяйственных учебных заведений советской Украины в 1920-х гг. Отмечается, что в них создавали студенческие научные общества, которые ставили целью привлечь студенческую молодежь к научно-исследовательской работе, развивать и совершенствовать ее формы. Функции СНО выполняли научно-исследовательские и научно-технические кружки. Автор анализирует работу узкопрофильных научных кружков, самыми результативными из которых были агрономические (сельскохозяйственные) кружки. Их работу регламентировали уставы. В статье говорится о текущей работе кружковцев, которые принимали участие в общих собраниях, заслушивали доклады и рефераты. Одним из приоритетов была их научно-исследовательская работа. Отмечается, что агрономические кружки изучали технику и методологию изучения сельского хозяйства, проводили опыты с различными сортами сельскохозяйственных культур и тому подобное. Значительное внимание кружковцы уделяли работе в селах, налаживали связи с кружковцами-выпускниками вузов, с сельскохозяйственными исследовательскими полями и станциями Украины. Охарактеризовано работу ряда других кружков: зоотехнических, ветеринарных, животноводства, садоводства и огородничества, ботанических, полеводческих, лесных, землеустроительных, мелиоративных, геодезических, почвоведческих. Функционировали также краеведческие, математические, статистические, кооперативные кружки, кружки украинского и иностранных языков, русской и украинской литератур, научной организации труда. Автор отмечает, что лучшие кружковцы продолжали обучение в семинарах высшего типа, в которые принимали студентов-отличников выпускного и предвыпускного курсов, проявивших интерес и способность к научно-исследовательской работе. Главной целью семинаров была подготовка ассистентов и аспирантов кафедр. Наиболее способных выпускников рекомендовали на учебу в аспирантуре.

Ключевые слова: институт, техникум, общество, кружок, семинар.

Одержано 8 вересня 2017 року

УДК 001.89:378.6:61(477)“192/193”

В.В.Пагор

Становлення науково-дослідної роботи в медичних вишах України у 20–30-ті рр. ХХ ст.

У статті йдеться про розгортання науково-дослідної роботи в медичних та хіміко-фармацевтичних інститутах і фармацевтичних технікумах, які діяли в Києві, Харкові, Дніпропетровську, Одесі, Донецьку та Вінниці. Розглянуто роль кафедр як основних осередків з розгортання актуальних напрямків медичних досліджень. Звернено увагу на науково-дослідні кафедри, які в деяких інститутах об'єднувалися в секції. У лабораторіях проводилися дослідження експериментального характеру.

Встановлено, що значну роль у розвитку наукової роботи відігравали наукові товариства в Київському, Харківському, Дніпропетровському, Одеському медичних інститутах. В цьому контексті розглядається роль наукових шкіл відомих професорів, які започаткували окремі напрямки медичних наукових досліджень. Окреслено роль найбільш визначних вчених – професорів та академіків, які працювали в медичних вишах радянської України.

З'ясовано, що влада залучала медичні виші до проведення досліджень, спрямованих для потреб військової промисловості. Розглянуто динаміку розробки наукових тем, які передбачалися в річних планах роботи інститутів, показано роль аспірантури і докторантури в системі підготовки науково-педагогічних кадрів, висвітлено значення наукових конференцій і з'їздів, видання наукових збірників та науково-популярних журналів, що видавали медичні виші у 1920–1930-ті рр.

Ключові слова: наука, кафедри, лабораторії, науковці, професори, академіки, медичні і хіміко-фармацевтичні інститути та технікуми, наукові школи.

Проблема становлення науково-дослідної роботи в медичних вишах України упродовж 20–30-х рр. ХХ ст. у тій чи іншій мірі знайшла відображення в працях В. Брагуса, К. Васильєва, І. Струєва, Н. Пучковської, В. Рукіна, О. Марченка, О. Міхнева та ін. [3; 6; 32; 34; 45, 46]. Проте питання, пов'язані, зокрема, з науковою діяльністю визначних вчених, кафедр, наукових товариств, проведенням конференцій ще не знайшли висвітлення у наукових працях. Вивчення їх і є метою нашої статті.

На початку 1920-х рр. наукова складова медичних вишів проводилася на науково-технічній базі колишніх медичних факультетів університетів, реорганізованих у медичні академії, а згодом в інститути. Частково зберігся попередній кадровий потенціал, адже під час реорганізації вишів більшість науково-педагогічних кадрів залишалися працювати, продовжуючи власні наукові дослідження. Так, Харківський медінститут потужну науково-практичну базу

успадкував від свого попередника – Харківського університету. До послуг викладачів була електротехнічна лабораторія, ботанічний кабінет, аналітична лабораторія, лабораторія фізичної та загальної хімії, лабораторії для дослідження сільськогосподарських машин, органічної хімії, досліджень технології води і пального, органічних речовин і барвників тощо [47, арк. 256зв.].

У Київському медінституті спочатку виникли проблеми з організацією науково-дослідної роботи. Вона активізувалася в 1923 р., коли повноцінно запрацювали дослідні лабораторії, а на кафедрах почали гуртуватися наукові колективи [55, арк. 92].

Структурною частиною медінститутів були кафедри, які водночас виконували роль головних осередків наукових досліджень [69]. Тут здійснювали підготовку наукових працівників, аспірантів, лаборантів. Очолювали кафедри найбільш досвідчені вчені – професори [52, арк. 4; 17, арк.5].

Упродовж 1920–1930-х рр. в медінститутах відбувався процес відкриття нових кафедр [48, арк. 85; 59, арк. 94зв.]. Їх кількість постійно зростала. У деяких випадках здійснювалося об'єднання кафедр та реорганізація існуючих [59, арк. 176]. Так, 1923 р. в складі одонтологічного факультету Харківського медінституту діяло 15 кафедр [57, арк. 294]. У 1926 р. у Дніпропетровському медінституті нараховувалося 26 кафедр [63, арк. 18]. В Харківському медінституті в 1920 р. було 28 кафедр, у 1930 р. – 34, у 1935 р. – 58 [41, с. 20; 8, с. 2].

У 1922–1923 н.р. відбулися зміни в структурі кафедр Харківського медінституту. Кафедри мінералогії, одонтології і фармації були ліквідовані. Натомість створено кафедри рентгенології, соціальної гігієни та професійної гігієни [33, с. 86]. Кафедру загальної хірургії реорганізували у кафедру хірургічної патології з пропедевтичною хімією. З'явилася кафедра урології. Подібне спостерігаємо і в інших вишах [51, арк. 15].

Деякі кафедри об'єднували в секції. Зокрема, в Одеському хіміко-фармацевтичному інституті організовано секцію науково-дослідної кафедри “фармація”, що об'єднала кафедри: фармацевтичну, судової хімії та фармакогнозії [58]. Однією з причин об'єднання було бажання керівництва вищів посилити наукову роботу у певному напрямку медичної науки [22, арк.1, 3].

В Одеському медінституті діяла одонтологічна кафедра, яка стала базовою для розгортання наукової роботи на факультеті [50, арк. 3]. Станом на 1922 р. в інституті діяла кафедри епідеміології, інфекційних хвороб, загальної терапії та доцентура з туберкульозу, які вивчали актуальні галузі медичних наук. Аналогічних кафедр у медвишах СРСР не було.

Часто кафедри створювалися без погодження з центром, що викликало нарікання з боку Укрголовпрофосвіти. Після цього адміністрація інститутів зверталася з проханням до НКОЗ УРСР легітимізувати раніше створені кафедри [3, с. 18; 81, арк. 76]. Зокрема, така ситуація виникла з кафедрою епідеміології та інфекційних хвороб Одеського медінституту [53, арк. 4].

Складним був шлях відкриття нових кафедр. У 1927 р. Дніпропетровський медінститут звертався з клопотанням до НКО УСРР про відкриття кафедри

гігієни. Проте, дозволу не надали. Дещо раніше планували відрити у вишій кафедрі епідеміології. Однак, згоду вдалося отримати лише в 1928 р. після звернення НКОЗ до НКО [66, арк. 4-5, 11].

Основні експериментальні дослідження, які проводили науково-педагогічні працівники медичних інститутів, здійснювалися при лабораторіях. Зокрема, в Одеському хіміко-фармацевтичному інституті діяли лабораторії неорганічної хімії, якісного аналізу, органічної хімії, кількісного аналізу, фізіологічної хімії, медичної хімії, ботанічна, бактеріологічна; кабінети – фармакологічно-ботанічний, анатомічний, мінералогічний та інститути – фізичний, зоологічний, гігієнічний [56, арк. 31].

У 1920-х рр. при одній з аптек Київського медичного інституту діяла лабораторія, яка займалася науковою розробкою і виготовленням медичних препаратів [67, арк. 114]. Відкриття перших вірусологічних лабораторій припадає на 1930-ті рр. Вони створювалися при кафедрах медичних інститутів [6, с. 89-90].

Науково-педагогічні працівники медичних інститутів, які проводили наукові дослідження на кафедрах і в лабораторіях, співпрацювали з науковими установами, виконували секретні дослідження для військової промисловості тощо. Так, у 1930-ті рр. Одеський медінститут мав спільні наукові проекти з Одеським медико-аналітичним інститутом [35, с. 1].

У медінститутах проводилися дослідження для військової промисловості, узв'язку з чим велася відповідна секретна документація [20]. У Харківському медінституті затвердили 109 наукових тем військового напрямку, які рекомендовано для розробки в цивільних наукових установах [21, арк. 9-15, 34]. У Дніпропетровському медінституті військова тематика становила 24% від річного наукового плану. Вивчали травматизм, переливання крові, методи знеболення та ін. [12, арк. 95-96; 10, арк. 85; 11; 13-14].

Активна наукова діяльність проводилася у Вінницькому медінституті. Так, з 158 запланованих наукових робіт на 1937–1938 навчальний рік, 40 мали республіканське значення, 36 – кафедральний характер. Із загальної кількості наукових проектів 24 були дисертаційними. Зреалізувати такий план було надзвичайно складно. Упродовж першого семестру виконали лише 35 наукових робіт, з яких 9 опублікували; відбувся захист однієї докторської дисертації [29, с. 3].

Посилити науково-дослідну роботу взялися у II Харківському медичному інституті. В 1936 р. із 35 наукових тем було виконано лише 13 [22, арк. 74]. З метою контролю за виконанням наукової роботи в інституті практикувалися загальні річні звіти за результатами науково-дослідної роботи. Їх оформляли у вигляді таблиць, у яких зазначали назву наукової теми, терміни виконання, науково-практичні результати, ефективність практичного застосування тощо [56, арк. 1-4, 21]. 8 березня 1938 р. на директорській нараді медінституту від імені НКОЗ УРСР вказано на низьку ефективність науково-дослідної роботи і рекомендовано “краще брати менше наукових тем, але їх безумовно виконувати” [22, арк. 211-212].

Вагому роль у піднесенні наукової роботи відіграли наукові товариства, діяльність яких доречно розглянути в контексті наукової роботи вишів. Зокрема в Київському клінічному інституті 1920 р. організувалося “Наукове товариство лікарів”, члени якого, поряд із підготовкою наукових доповідей, читали лекції для широкого кола лікарів Києва [46, с. 77]. Упродовж 1922 р. підготували 20 наукових доповідей і повідомлень. При клініках та лабораторіях виконували наукові проекти. Зокрема вивчали проблему особливостей аміачних зв'язків в крові при різних формах нефриту, протеїнову терапію при ревматичних захворюваннях, рак тонкої кишки, проводили досліди з йодистим розчином, досліджували вплив голоду на дитячий організм та нових харчових сумішей на дітей грудного вигодовування, протеїнової терапії при холері, вплив цукру на діяльність травних ферментів [54, арк. 3зв.-4].

Наукове товариство діяло у Київському медінституті. Ним керувало правління, яке обирали на загальних зборах. До осені 1924 р. в товаристві нараховувалося вже 600 членів [31, с. 50]. Швидке зростання цієї структури, до якої приймали ледь не всіх бажаючих, викликало нарікання. У середині 1920-х рр. журнал “Студент революції” розмістив статтю про роботу викладацького наукового товариства, у якій зазначалося, що “в Києві немає жодного біолога, справжнього матеріаліста серед “коронованих” професорів. Ще важче загострена справа в секції соціальної медицини, де в кращому випадку ми зустрічаємось з заміною культурної ідеології, а не то з прикритою кадетською” [31, с. 51].

Ще 1921 року при одонтологічному факультеті Київського медінституту заснували одонтологічне товариство лікарів. Його членами стали всі викладачі факультету та 18 старших зубних лікарів м. Києва. Упродовж 1921–1924 рр. товариство провело 16 наукових засідань, на яких порушували актуальні питання вітчизняної одонтології та популяризувало серед населення гігієну рота [68, арк. 59; 15-18].

Активністю відзначалася робота Харківського медичного товариства [80; 79]. Діяли наукове медичне товариство та наукове біологічне товариство Дніпропетровського медінституту [1, с. 17].

Вирішальну роль в організації медичної науки відігравали наукові школи, які діяли при інститутах [28, с. 99; 32, с. 139]. Одне з перших місць належить Київській терапевтичній школі, що виховала видатних учених-клініцистів, з-поміж них – талановитого ученого М. Стражеско, який спеціалізувався на розробці актуальних проблем внутрішньої патології [34, с. 111]. Перший етап розвитку школи (1917–1936 рр.) тривав, переважно чином, у терапевтичних клініках Київського медінституту, а з 1931 р. також в Українському інституті експериментальної біології і патології та в Інституті клінічної фізіології Академії наук УСРР [34, с. 112].

Київський медінститут підготував чимало видатних хірургів, які належали до відомої Київської хірургічної школи [27, с. 118-120]. Загалом, великий вплив на наукову діяльність Київського медичного інституту мала Академія наук

УРСР, на чолі якої тривалий час був академік О. Богомолець [4, с. 41].

Початок формування однієї з провідних радянських офтальмологічних шкіл академіка В. Філатова пов'язане з діяльністю кафедри та клініки очних хвороб медичного факультету Одеського інституту. 1936 р. в Одесі створено Український науково-дослідний офтальмологічний інститут, який став центром розвитку наукової школи В. Філатова, здійснивши чимало досягнень у вітчизняній і світовій офтальмології [45].

У Харківському медінституті працювали видатні вчені: В. Данилевський, О. Палладін, О. Гринштейн, В. Шамов, Г. Фольборт та ін. Наприклад, професор О. Палладін провів ґрунтовні дослідження біохімії м'язів, вперше в СРСР зробив переливання крові, відкрив вітамін К [41, с. 49]. Відомий радянський анатом, академік В. Воробйов разом із своїми учнями заснував нову галузь в анатомії – макро-мікроскопію [41, с. 6]. Він розробив ряд способів бальзамування. На замовлення керівництва країни здійснив бальзамування тіла В. Ульянова (Леніна).

У 1936 р. великою втратою для науки була смерть відомого академіка І. Павлова. Стосовно цього з'явилися статті в газеті Харківського медінституту "За радянського лікаря", у яких високо оцінено внесок І. Павлова у вивчення фізіології мозку [42, с. 1].

Здійснювали наукові дослідження і в технікумах [60, арк. 123зв.-129]. Зокрема, велику подвижницьку організаційну роботу проводив директор Вінницького фармацевтичного технікуму Л. Морейніс. Він був головою секції наукових працівників, членом правління краєзнавчого товариства та інших наукових і громадських організацій [62, арк. 8].

Для належної організації наукової роботи викладачам надавали відрядження на конференції, а також для проведення науково-дослідної роботи. Однією з форм запозичення досвіду наукової роботи були закордонні відрядження викладачів (переважно професорів) та відрядження в науково-дослідні установи республік СРСР [61]. Так, у Дніпропетровському медінституті відрядження надавали переважно для участі у з'їздах. У 1925 р. завідувачу кафедри пропедевтики внутрішніх недуг професору О. Джевицькому надано відрядження на з'їзд рентгенологів з 26 по 31 травня 1925 р. у м. Ленінград [9, арк. 15]. 1926 р. 7 викладачів отримали наукові відрядження у Німеччину та Англію, де переймали досвід роботи медичних лабораторій. Серед науково-педагогічних працівників інституту плідно працювала професор Л. Горовиць-Власова. У 1927 р. вона відвідала Францію, Німеччину, Англію, Бельгію, Італію [71, арк. 2, 5, 10, 17]. Професор Одеського хіміко-фармацевтичного інституту А. Комировський 1928 р. відвідав Віденський та Берлінський університети [72, арк. 2]. У 1930-ті рр. понад 10 відряджень в країни Європи та США було надано професору Харківського медінституту, завідувачу ортопедичної клініки С. Л. Трегубову [44, с. 65]. Викладачі Київського медінституту М. Шпильрейн та В. Штарна у 1931 р. виступили на міжнародній психіатричній конференції в Москві [15; 16, арк. 30].

У Вінницькому медінституті у першому півріччі 1937–1938 н.р. було надано відрядження всесоюзного масштабу науковим працівникам і дисертантам. Таких відряджень налічувалося понад 40 [29, с. 3; 77].

Важливим напрямком діяльності медінститутів, який сприяв розвитку науки, було організація та проведення наукових конференцій і з'їздів [23, с. 1; 19, арк. 4]. У липні 1926 р. за участю Наркомату охорони здоров'я УСРР, Київського і Харківського медінститутів організовано проведення Всеукраїнського науково-дослідного з'їзду акушерів та гінекологів [73]. 11 лютого 1935 р. у Києві відбулася перша всеукраїнська конференція молодих учених-медиків. [30, с. 4]. Лише з Київського медінституту на конференції подано 42 заяви [43, с. 2]. 2 грудня 1935 р. відбулася звітна викладацька конференція терапевтичної кафедри за участю професорів та лікарів-асистентів Вінницького інституту [38, с. 4]. Того ж року відбулося ряд науково-медичних конференцій регіонального рівня [37, с. 4; 40, с. 4].

У 1936 р. в Донецькому медінституті проведено конференцію, якою підведено підсумки діяльності вишу за 5 років. За цей час опубліковано понад 100 наукових праць, 33 викладачі захистили докторські та кандидатські дисертації [24, с. 13].

За результатами проведення наукових конференцій видавалися збірники матеріалів [49, арк. 8зв.; 76, арк. 15]. У деяких вишах друкувалися збірники наукових праць [39, с. 2; 36, с. 4; 5, с. 3]. У 1922 р. група професорів Катеринославського медінституту на чолі із С. Компанейцем заснувала “Екатеринославский медицинский журнал”, який був науковим друкованим органом медінституту та губернського відділу охорони здоров'я [1, с. 16]. У 1926 р. з дозволу НКО Київський медичний інститут розпочав випуск загальнодержавного наукового видання “Український медичний журнал”. Його наклад становив 750 примірників, він виходив 6 разів на рік. Статті до журналу подавали дослідники з Одеси, Харкова, Кам'янка-Подільського, Москви, Торонто тощо. Журнал видавався завдяки державній дотації. Він був першим і єдиним у радянській Україні науковим медичним часописом, який публікувався українською мовою [70, арк. 3].

З 1920 по 1932 р. в Дніпропетровському медінституті видавали “Екатеринославский медицинский журнал”, а з 1921 р. – популярний у СРСР “Новый хирургический архив” [25, с. 61-62].

При Українському виробничо-заочному інституті діяв редакційно-технічний відділ. Перша друкована продукція інституту почала виходити з квітня 1930 р. Переважно це були конспекти лекцій. У 1932 р. інститут почав видавати свій періодичний бюлетень. За 1930 р. було опубліковано 79 ум. др. арк. праць, у 1931 р. – 256 ум. др. арк., у 1932 р. – 311,5 ум. др. арк., у 1933 р. – 75 ум. др. арк. [86, арк. 19].

З 1935 р. періодично виходили друком збірники наукових праць викладачів Харківського медінституту. Серед них – збірники кафедр дитячих хвороб – “Дизентерія у дітей” (1935 р.) і “Ревматизм у дітей” (1937 р.), матеріали кафедри

госпітальної терапії “Патологія кровообігу” (1938 р.) [41, с. 51].

У медвишах радянської України значну увагу приділяли науковій роботі аспірантів [7, с. 38-39; 64-65; 75], які проводили практичні дослідження на виробництві, брали участь в експедиціях, працювали у лабораторіях [82, арк. 42-43].

При Наркомздорів'я УСРР діяла вчена медична рада [78] та центральна аспірантська комісія, які розглядали актуальні питання підготовки аспірантів і розвитку медичної науки [83]. Періодично проводилася перевірка наукової роботи аспірантів [84]. Вчені ради діяли і при медичних вишах. Лише за 1935–1941 рр. на засіданні вченої ради Дніпропетровського медінституту було захищено 27 докторських і 158 кандидатських дисертацій, з яких 80 – співробітниками інституту [12, арк. 111-114; 2, с. 2; 1, с. 22]. Загалом за 1938–1939 н.р. 22 співробітники інституту здали кандидатські іспити, 19 осіб захистили кандидатські і 2 докторські дисертації [12, арк.98].

Отже, у медичних інститутах радянської України впродовж 1920–1930-х років проводились наукові дослідження. Створювалися кафедри, лабораторії, проводилися дослідження в клініках. Відбулося становлення наукових шкіл і товариств. Науковці медвишів брали участь у науково-громадській роботі, наукових конференціях, засіданнях кафедр, секцій медичних товариств, доповідали на з'їздах тощо. Деякі медвиші співпрацювали з науково-дослідними інститутами, клініками та лікарнями.

Список використаних джерел і літератури

1. 50 лет Днепропетровского медицинского института (1916-1966) / [под ред. проф. И. И. Крыжановской; редкол.: доц. Г.Ф.Емельянова и др.]. Киев: Издательство “Здоров'я”, 1967. 379 с.
2. Батрак Г. Першу кандидатську дисертацію захищав комсомолец // За соціалістичні медкадри. 1935. 21 квітня. № 39 (96). С. 2.
3. Братусь В. Д. 120 лет Киевского ордена трудового красного знамени медицинского института им. акад. А.А.Богомольца // История высшего медицинского образования и научных школ Украины / [под ред: К.Ф. Дупленко]. Київ: [б.и.], 1962. С. 16-19.
4. Братусь В. Д. 120 лет Киевскому ордена трудового красного знамени медицинскому институту имени акад. А.А.Богомольца // Очерки истории высшего медицинского образования и научных медицинских школ на Украине / [под ред.: В.Д.Братуся, А.Л.Михнева, К.Ф.Дупленко, Р.Я.Бенюмова]. Київ, 1965. С. 41.
5. Бріліант Г. Д., Морейніс Л. К. Другий випуск лікарів Вінницького медичного інституту // Більшовицька правда. Вінниця. 1937. 2 квітня. №75(1411). С. 3.
6. Васильев К. Г. К истории развития советской вирусологии в связи с изучением краевых инфекционных патологий // История высшего медицинского образования и научных школ Украины / [подред: К.Ф. Дупленко]. Киев, 1962. С. 89-90.
7. Высшая школа СССР за 50 лет. [1917–1967] / Под ред. проф. В. П. Елютина. Москва: Высш. школа, 1967. 272 с.
8. Генс С. Про наукову роботу ХМІ // За радянського лікаря. 1935. 23 жовтня.

№33 (310). С.2.

9. Держархів Дінпропетровської обл. Ф.р. 3732. Оп.1. Спр. 1. 15 арк.
10. Держархів Дінпропетровської обл. Ф.р. 3732. Оп.1. Спр. 4. 154 арк.
11. Держархів Дінпропетровської обл. Ф.р. 3732. Оп.1. Спр. 6. 21 арк.
12. Держархів Дінпропетровської обл. Ф.р. 3732. Оп.1. Спр. 5. 114 арк.
13. Держархів Дінпропетровської обл. Ф.р. 3732. Оп.1. Спр. 7. 187 арк.
14. Держархів Дінпропетровської обл. Ф.р. 3732. Оп.1. Спр. 8. 98 арк.
15. Держархів м. Києва. Ф.р.301. Оп.1. Спр. 5. 16 арк.
16. Держархів м. Києва. Ф.р.352. Оп.1. Спр. 117. 30 арк.
17. Держархів м. Києва. Ф.р.352. Оп.1. Спр. 195а. 29 арк.
18. Держархів м. Києва. Ф.р.352. Оп.1. Спр. 248. 15 арк.
19. Держархів Одеської обл. Ф.р. 1433. Оп.1. Спр.2. арк.4.
20. Держархів Харківської обл. Ф.р. 1584. Оп. 20. Спр. 9. 14 арк.
21. Держархів Харківської обл. Ф.р. 1584. Оп. 20. Спр. 44. 77 арк.
22. Держархів Харківської обл. Ф.р. 4117. Оп. 5. Спр. 1. 369 арк.
23. До відома всіх співробітників і студентів ОМІ // За більшовицьку якість. Одеса. 1939. №18 (161). 5 березня. С.1.
24. Доцецкий медицинский: науч.-попул. очерки из истории ин-та / [авт. кол.: В.С.Богданова, Г.Ф.Брага, В.Д.Ванханен и др.; ред.кол.: Г.П.Кондратенко (отв.ред.) и др.]. Донецк: Донбас, 1981. 127 с.
25. Емельянова Г.Ф. Днепропетровский медицинский институт – ровесник Октября // Советское здравоохранение. 1967. №4. С. 67-72.
26. За підвищення кваліфікації наукових робітників // За соціалістичні медкадри. Дніпропетровськ. 1935. №26. 31 жовтня. С. 2.
27. Ищенко И. Н. Вклад хирургов Киевского медицинского института в историю хирургии // История высшего медицинского образования и научных школ Украины / [под ред: К.Ф. Дупленко]. Киев, 1962. С.118-120.
28. Каган С. С. Социально-гигиеническая направленность в исследованиях по ведущим проблемам медицинской науки на Украине // История высшего медицинского образования и научных школ Украины / [под ред: К.Ф. Дупленко]. Киев, 1962. С. 89-101.
29. Кононенко І.П. Дасмо країні висококваліфікованих лікарів // Більшовицька правда. Вінниця. 1938. 2 серпня. №176 (1813). С. 3.
30. Конференція молодих медиків // Більшовицька правда. Вінниця. 1935. 12 лютого. №36 (870). С. 4.
31. Лифиц. За два года (О научном обществе Киевского Мединститута) [продовження у №3] // Студент революції. Харьков. 1925. № 2. С. 48-51.
32. Макаренко А. Ф. Академия наук УССР и ее роль в формировании ведущих научных медицинских школ // Очерки истории высшего медицинского образования и научных медицинских школ на Украине / [под ред.: В.Д.Братуся, А.Л.Михнева, К.Ф.Дупленко, Р.Я.Бенюмова]. Киев: Здоров'я, 1965. С.138-145.
33. Медицинский Институт // Студент революции. Харьков. 1922. № 1. С. 85-87.
34. Михнев А. Л., Дупленко К. Ф., Школа Н. Д. Стражеско и ее место в развитии советской терапии // История высшего медицинского образования и научных школ Украины / [подред: К.Ф. Дупленко]. Киев, 1962. С.112.

35. Н. Медико-аналітичний – на виборах // Пролетарські кадри. 1931. №8. 3 лютого. С. 1.
36. Наукова збірка медичного інституту // Більшовицька правда. 1936. 17 квітня. №89 (1224). С. 4.
37. Наукова конференція // Більшовицька правда. 1935. 16 грудня. № 288 (1122). С. 4.
38. Наукова конференція лікарів // Більшовицька правда. 1935. 29 листопада. № 274 (1108). С. 4.
39. Наукове життя інституту // За соціалістичні медкадри. 1935. №26. 31 жовтня. С. 2.
40. Науково-медична конференція // Більшовицька правда. 1935. 28 жовтня. № 249 (1083). С. 4.
41. Очерки истории Харьковского медицинского института / [редкол.: Б.А.Задорожний (отв. ред., Б.В.Алешин, В.А.Белоусов, В.В.Бобин (отв. секретарь), И.И.Грищенко (зам. отв. редактора) и др.]. Харьков, 1969. 293 с.
42. Протопопов В. Його ім'я добре відоме всьому світу // За радянського лікаря. 1936. № 7 (324). С. 1.
43. Проф. С. Л. Тимофієв. Зростає нова генерація // Медичні кадри. 1935. 7 листопада. №12. С. 2.
44. Проф. С. Л. Трегубов // 125 лет Харьковского медицинского института (1810–1935 гг.) / [отв. ред. Э.М.Эбич]. Харьков: Издание клинбольницы ХМИ, 1935. С. 65.
45. Пучковская Н. А., Руткин В. А. Основные направления развития школы В.П.Филатова // Очерки истории высшего медицинского образования и научных медицинских школ на Украине / [под ред.: В.Д.Братуся, А.Л.Михнева, К.Ф.Дупленко, Р.Я.Бенюмова]. Киев: Здоров'я, 1965. С. 238-250.
46. Струев И. А. Институты усовершенствования врачей Украины и их место в истории высшего медицинского образования // Очерки истории высшего медицинского образования и научных медицинских школ на Украине / [под ред.: В.Д.Братуся, А.Л.Михнева, К.Ф.Дупленко, Р.Я.Бенюмова]. Киев: Здоров'я, 1965. С. 76-77.
47. ЦДАВО України. Ф. 166. Оп. 1. Спр. 1108. 256 арк.
48. ЦДАВО України. Ф. 166. Оп. 1. Спр. 1113. 85 арк.
49. ЦДАВО України. Ф. 166. Оп. 2. Спр. 421. 90 арк.
50. ЦДАВО України. Ф. 166. Оп. 2. Спр. 428. 20 арк.
51. ЦДАВО України. Ф. 166. Оп. 2. Спр. 430. 33 арк.
52. ЦДАВО України. Ф. 166. Оп. 2. Спр. 431. 94 арк.
53. ЦДАВО України. Ф. 166. Оп. 2. Спр. 434. 139 арк.
54. ЦДАВО України. Ф. 166. Оп. 3. Спр. 299. 14 арк.
55. ЦДАВО України. Ф. 166. Оп. 3. Спр. 724. 92 арк.
56. ЦДАВО України. Ф. 166. Оп. 3. Спр. 729. 31 арк.
57. ЦДАВО України. Ф. 166. Оп. 3. Спр. 734. 294 арк.
58. ЦДАВО України. Ф. 166. Оп. 4. Спр. 286. 5 арк.
59. ЦДАВО України. Ф. 166. Оп. 4. Спр. 295. 176 арк.
60. ЦДАВО України. Ф. 166. Оп. 4. Спр. 534. 129 арк.
61. ЦДАВО України. Ф. 166. Оп. 5. Спр. 762. 12 арк.
62. ЦДАВО України. Ф. 166. Оп. 6. Спр. 437. 15 арк.

63. ЦДАВО України. Ф. 166. Оп. 6. Спр. 438. 18 арк.
64. ЦДАВО України. Ф. 166. Оп. 6. Спр. 617. 271 арк.
65. ЦДАВО України. Ф. 166. Оп. 6. Спр. 621. 70 арк.
66. ЦДАВО України. Ф. 166. Оп. 6. Спр. 5492. 26 арк.
67. ЦДАВО України. Ф. 166. Оп. 6. Спр. 5514. 246 арк.
68. ЦДАВО України. Ф. 166. Оп. 6. Спр. 5520. 59 арк.
69. ЦДАВО України. Ф. 166. Оп. 6. Спр. 5534. 44 арк.
70. ЦДАВО України. Ф. 166. Оп. 6. Спр. 7893. 24 арк.
71. ЦДАВО України. Ф. 166. Оп. 6. Спр. 8321. 17 арк.
72. ЦДАВО України. Ф. 166. Оп. 6. Спр. 8344. акр.2.
73. ЦДАВО України. Ф. 166. Оп. 6. Спр. 8890. 5 арк.
74. ЦДАВО України. Ф. 166. Оп. 6. Спр. 8891. 17 арк.
75. ЦДАВО України. Ф. 166. Оп. 7. Спр. 592. 20 арк.
76. ЦДАВО України. Ф. 166. Оп. 9. Спр. 1351. 15 арк.
77. ЦДАВО України. Ф. 342. Оп. 2. Спр. 87. 152 арк.
78. ЦДАВО України. Ф. 342. Оп. 2. Спр. 886. 35 арк.
79. ЦДАВО України. Ф. 342. Оп. 2. Спр. 2148. 19 арк.
80. ЦДАВО України. Ф. 342. Оп. 2. Спр. 2150. 6 арк.
81. ЦДАВО України. Ф. 342. Оп. 3. Спр. 1435. 76 арк.
82. ЦДАВО України. Ф. 342. Оп. 3. Спр. 1437. 43 арк.
83. ЦДАВО України. Ф. 342. Оп. 14. Спр. 50. 43 арк.
84. ЦДАВО України. Ф. 342. Оп. 14. Спр. 302. 247 арк.
85. ЦДАВО України. Ф. 342. Оп. 14. Спр. 400. 28 арк.
86. ЦДАВО України. Ф. 501. Оп. 1. Спр. 402. 19, арк.

Valentyn Pahor

Development of scientific work in the medical institutes of Ukraine in the 20-30's of the twentieth century

The article describes the scientific work of medical and chemical-pharmaceutical institutes, pharmaceutical colleges. They were in Kiev, Kharkiv, Dnipropetrovsk, Odesa, Donetsk and Vinnitsa. The role of scientific departments that carried out actual medical research was noted. The number of scientific chairs has grown steadily. Certain role is assigned to the activities of the laboratories. They conducted experimental research.

Significant role in the advancement of scientific work played by scientific societies. They functioned at the Kyiv, Kharkiv, Dnipropetrovsk, and Odessa medical institutions. The role of scientific schools, mentioned by well-known professors and actual directions of medical science is analyzed.

It was noted that medical universities conducted scientific research for the needs of the military industry. The dynamics of development of scientific topics is considered. The role of post-graduate and doctoral studies in the training of scientific personnel is mentioned. An important area of activity of medical institutions was the organization and holding of scientific conferences and congresses. Mentioned scientific collections and popular science magazines

that issued medical institutes in the 1920's and 1930's.

The research is prepared on the materials of the state archives of Kharkiv, Dnipropetrovsk, Odessa regions. Also, the Central State Archive of the Supreme Governance and Management of Ukraine. In the circulation introduced materials of newspaper periodicals. A study of Soviet and national historiography has been used.

Keywords: *science, departments, laboratories, scientists, professors, academics, medical, institutes, technical schools, scientific schools.*

В.В.Пагор

Становление научно-исследовательской работы в медицинских вузах Украины в 20-30-е гг. XX в.

В статье освещается научно-исследовательская работа в медицинских и химико-фармацевтических институтах и фармацевтических техникумах, действовавших в Киеве, Харькове, Днепропетровске, Одессе, Донецке и Виннице. Рассмотрена роль кафедр как основных ячеек по развертыванию актуальных направлений медицинских исследований. Обращено внимание на научно-исследовательские кафедры, которые иногда объединялись в секции. Определенное внимание уделено деятельности лабораторий, в которых проводили исследования экспериментального характера.

Значительную роль в подъеме научной работы играли научные общества. Они функционировали при Киевском, Харьковском, Днепропетровском, Одесском медицинских институтах. В этом контексте рассматривается роль научных школ, упомянуто известных профессоров, которые начали отдельные направления медицинских научных исследований. Определена роль наиболее выдающихся ученых – профессоров и академиков, которые работали в медицинских вузах советской Украины.

Обращено внимание на то, что власть привлекала медицинские вузы к проведению исследований, направленных для нужд военной промышленности. Рассмотрена динамика разработки научных тем, которые предусматривались в годовых планах работы. Упомянуто о роли аспирантуры и докторантуры в системе подготовки научных кадров. Указано, что важным направлением деятельности мединститутатов была организация и проведение научных конференций и съездов. Упомянуто о некоторых научных сборниках и научно-популярных журналах, которые выдавали медицинские вузы в 1920–1930-е гг.

Ключевые слова: *наука, кафедры, лаборатории, ученые, профессора, академики, медицинские, химико-фармацевтические, институты, техникумы, научные школы.*

Одержано 1 вересня 2017 року

УДК 069.01(477.43)"19"

С.М.Єсюнін

Становлення музейної справи у Проскуріві в першій половині ХХ століття

Розвитку музейної справи на Поділлі та історії окремих музеїв було присвячено чимало праць. Разом з тим, до нашого часу малодослідженим залишається історія становлення музейної справи у місті Хмельницькому (до 1954 р. – Проскурів).

Питання створення першого музею у місті Проскуріві (з 1954 р. – Хмельницький) тривалий час залишалось дискусійним. В радянській історіографії поява першого музею у Проскуріві датувалась 1909 р. Вважаємо цю думку помилковою, адже жодного документу на підтвердження цього датування виявити не вдалось. Аналіз джерел вказує на те, що історики другої половини ХХ ст. невірно трактували інформацію про наміри відкрити при Проскурівсько-Летичівському (Подільському) товаристві бджолярів музею бджільництва. Документи 1911–1915 рр. свідчать, що вказаний музей так і не був створений.

Зародження і становлення музейної справи у місті Проскуріві відбулось у 20-х рр. ХХ ст. Серед ряду закладів, що виникли у той час у Проскуріві та іменувались "музеями", лише музей санітарної культури став першим музейним закладом у класичному розумінні цього поняття. Створений 1929 року, він мав чотири відділи, штат співробітників, встановив облік експонатів. У 1933 р. від музею санітарної культури у окрему установу був виокремлений краєзнавчий музей. До 1941 р. обидва музеї працювали за однією адресою, мали спільний штат співробітників та одного директора. Після перенесення обласного центру з Кам'янець-Подільського до Проскурова, на базі цих двох музеїв був створений обласний краєзнавчий музей.

Серед іншого, у дослідженні проведено аналіз кадрів перших музеїв у місті Проскуріві. Подано цитування раніше неопублікованих документів корпоративного користування (акти, книги наказів).

Ключові слова: музей, музейна справа, краєзнавство, санітарна культура, Подільське товариство бджолярів, Проскурів, Хмельницький обласний краєзнавчий музей

Розвитку музейної справи на Поділлі та історії окремих музеїв було присвячено чимало праць. Серед них можна виокремити тематичні збірники, які видавали музеї Кам'янець-Подільського [14; 15], Вінниць [9], Хмельницького [27], а також праці окремих науковців праць – С.Е. Баженової [1], В.С. Прокочука [18], В.О. Савчука [20], Т.Р. Соломонової [21] та ін. Разом з тим, у названих збірниках і працях обмаль інформації щодо зародження музейної справи у місті Хмельницькому (до 1954 р. – Проскурів), яке на сьогодні є одним із найбільших за числом музеїв у своєму регіоні: на 2017 р. нараховується

три обласних (краєзнавчий, художній, літературний), два міських (історії міста, музей-студія фотомистецтва) та 27 інших (відомчі, корпоративні, громадські та ін.) музеїв.

Питання створення першого музею у місті Проскуріві тривалий час залишалось дискусійним. В радянській історіографії поява першого музею у Проскуріві датувалась 1909 р. Зокрема, у путівнику “Місто Хмельницький” (1963) зазначено, що “... в червні 1909 року губернський земський комітет відкрив у місті музей бджільництва. Для поповнення фондів музею мізерних асигнувань не вистачало, і тому експозиція була дуже бідною. В 1925 році на його базі був відкритий музей краєзнавства та сангігієни, який проіснував до початку Великої Вітчизняної війни... По закінченню війни музей почав функціонувати як обласний краєзнавчий” [13, с. 60]. Жодних посилань на джерела автори путівника не дали. Надалі ця інформація повторювалась в інших виданнях. Майже слово в слово її подали у 1968 р. в путівнику “Хмельницький обласний краєзнавчий музей” [28, с. 3]. У 1971 р. в “Історії міст і сіл УРСР. Хмельницька область”, у нарисі про місто Хмельницький зазначено стисло: “... в 1909 році – [з’явився] повітовий музей” [8, с. 70]. І нарешті, у 12-му томі УРЕ було зазначено, що “Хмельницький обласний краєзнавчий музей – створений 1925 р. на базі музею бджільництва (заснований 1909 р.) як музей краєзнавства і санітарної гігієни” [22, с. 155]. У всіх названих виданнях жодних посилань на джерела теж не було подано.

Спроби відшукати архівне джерело, звідки автори 1960–1970-х рр. взяли інформацію, результатів не дали. Скоріше за все, вони використали публікації у пресі, зробивши помилкову інтерпретацію подій, пов’язаних із створенням і діяльністю Проскурівсько-Летичівського товариства бджолярів (Проскурівське-Летичівське товариство бджолярів створене рішенням з’їзду бджолярів у травні 1909 р. в Проскуріві. Після приєднання представників інших повітів з 1912 р. змінило назву на Подільське товариство бджолярів. У 1911 р. нараховувало 107 членів, у 1913 – 157, у 1915 – 203. – С. Є.). Так, 3 червня 1909 р. на шпальтах газети “Подолія” є повідомлення про з’їзд бджолярів, що відбувся у травні у Проскуріві. Серед іншого у статті вказано наступне: “... в Проскурове состоялся районный съезд пчеловодов Проскуровского, Литинского и Летичевского уездов... Съездом выработана следующая резолюция: 1) произвести обследование пчеловодства в Под. Губ... Кроме того съездом высказано пожелание об устройстве в гор. Проскурове пчеловодного музея...” [16, с. 3]. 7 червня 1909 р. та сама газета повідомляла: “Губернским земским комитетом в заседании 4 и 5 июня приняты следующие резолюции: ... 9) ассигновано: 350 руб. на приглашение с 1 июля сего года инструктора по пчеловодству для Проскуровского у., 500 руб. на устройство в Проскурове склада пчеловодных принадлежностей, 500 руб. на оборудование в Проскурове пчеловодного музея, 150 руб. на оборудование при музее образцовой пачеки...” [17, с. 3].

Отже, на сторінках газети 1909 р. йдеться лише про намір створити у Прос-

курові музей бджільництва. Проте, подальший аналіз діяльності Проскурівсько-Летичівського (з 1912 р. – Подільського) товариства бджолярів свідчить, що закладу з назвою “музей бджільництва” у Проскуріві не існувало. У звітах та іншій інформації про Товариство за 1911–1915 рр. [10; 11; 19; 23] серед майна названі зразкова пасіка з будинком, сараєм, омшаником і контрольним вуликом, майстерня та склад приладдя для бджолярів. Серед форм роботи Товариства зазначено, що воно провадило лекторську роботу, організовувало курси навчання бджолярів, надавало кредити пасічникам, допомагало реалізувати продукцію бджільництва, займалось замовленням, виробництвом і продажом різноманітного приладдя та обладнання для пасічників, при зразковій пасіці влаштувало стаціонарну (постійно діячу) виставку-склад приладдя. Про “музей бджільництва” ані слова.

Проведений аналіз дозволяє зробити висновок – задеклароване 1909 р. Товариством бджолярів створення у Проскуріві “музею бджільництва” так і не відбулось. Причиною тому стали умови, на яких Проскурівсько-Летичівське товариство отримало у користування земельну ділянку.

Маючі на меті створення “Музею бджільництва із зразковою пасікою”, Товариство у 1909 р. почало підшукувати земельну ділянку у межах міста. На зустріч пішов Єпископ Подільський і Брацлавський Серафим (він був почесним головою Товариства бджолярів, чимало священників Поділля були бджолярами і членами Товариства), який дав розпорядження віддати у користування Товариству частину старого кладовища, що вже три десятиліття було закрите для поховань. На цвинтарі більшість могил вже не мали хрестів, а частина території взагалі перебувала у запустінні, хоча тут діяла Покровська церква (приписана до Проскурівського собору Різдва Богородиці). Згідно угоди з представниками причту, укладеному 1 липня 1911 р., Проскурівсько-Летичівське товариство бджолярів отримало можливість влаштувати на покинутій частині цвинтаря (це близько третини від усієї території) зразкову пасіку – вулики встановили над напівзруйнованими горбиками могил. Додатково було угоджена можливість на місці, де не було могил (південно-західний кут цвинтаря), вибудувати господарський будинок з сараєм, влаштувати омшаник і контрольний вулик, а з південного боку, на межі кладовища з міською землею, збудувати майстерню та виставку-склад приладдя. Місця для будівництва інших запланованих приміщень (музей, лекторій з бібліотекою) виділити не було можливості, адже угодою категорично заборонялось будь-яке будівництво на іншій території старого кладовища [23, с. 47-49].

Таким чином, існування в Проскуріві “музей бджільництва” не підтверджується жодним документом. Відомостей про діяльність інших музеїв у місті в перші два десятиліття ХХ ст. теж не має.

З приходом до влади більшовиків (кінець 1920 р.) розпочався новий період в історії музейної справи на Поділлі. За висновком музезнавця Т. Соломонової, перші роки (до 1924 р. включно) його можна охарактеризувати як хаотичний, адже музеї взялися відкривати різні відомства, більшість керівників яких

мали обмежене уявлення про завдання і цілі музеїв, не розуміли їх значення [21, с. 6-18]. Домінувала думка, що музей має створюватись і діяти передусім як політико-просвітницька установа.

Так, вже у 1921 р. Подільською губнарполітпросвітою передбачалося створення 12 музеїв у кожному з повітів губернії. Проте, на 1 грудня 1921 р. музеї діяли лише у 5 повітах: Вінницький, Кам'янець-Подільський, Брацлавський, Гайсинський, Ольгопільський. В інших повітах музеї не були створені з різних причин. Наприклад, у Новоушицькому, Проскурівському, Могилів-Подільському повітах музеї не створювалися тому, що місцеві уповноважені вважали, що “вартих уваги предметів навколо немає” [21, с. 12]. Започатковувалися музейні заклади інші відомства – губкопис* губземуправління, губнаросвіта, губпрофрада та ін.

В цей період з'являються згадки про існування відомчих музеїв і у Проскуріві. Так, у одному із звітів за 1923 р. у місті зазначений “Музей «комплексного характеру» при партійному клубі”. Що являв собою цей заклад важко сказати – не зберіглося жодних відомостей про його діяльність. Скоріше за все він мав вигляд звичайної агітаційної кімнати, які масово створювалися у ті роки. Подібні “музеї” на початку 20-х рр. ХХ ст. на Поділлі виникали і в інших містах. Так, у Вінниці було створено музей праці губпрофради та музей революції Істпарту губкому партії [21, с. 13]. Але всі вони виявились тимчасовими та доволі скоро припинили існування, адже не мали нічого спільного із класичними музейними закладами.

Є згадки про існування у 1928–30 рр. музею при Проскурівському окружному сільбуді. “Сельбуд” – сільський будинок – культурно-освітня установа в УРСР, один з видів політосвіти і почасти позашкільної освіти серед широких мас, створений на початку 1920-х рр. на противагу “Просвітам”, ліквідованим 1922 р. Створювались здебільше на селі, зазвичай мали бібліотеку та актовий зал, у яких влаштовувалися доповіді, вистави, кіносеанси тощо. Більші сільбуду (районні, окружні) мали театральну залу, приміщення для різних технічних, мистецьких і спортивних гуртків, деякі – музейні кімнати. Саме такий сільбуд був відкритий у Проскуріві по вул. 25-го Жовтня, 34 у довгій одноповерховій будівлі, яку поділяли декілька державних установ (нині – вул. Проскурівська, р-н кінотеатру ім. Шевченка, будівля знесена на початку 70-х років ХХ ст., на її місці нині фонтани). За матеріалами статистичних збірників “Вся Україна” за 1928–1930 рр. у Проскурівському сільбуді значиться музей [2, с. 776; 3, с. 640; 4, с. 1054]. Завідувачем музею вважався директор сільбуда. Зокрема, у 1928 р. ним зазначений тов. Шулейко [2, с. 776], у 1929–30 рр. – Б. Яницький [3, с. 640; 4, с. 1054-1055].

Але, крім названих збірників, музей при Проскурівському сільбуді більше

* Губкопис – скорочена назва з російського “Губернський комітет по охороне пам'ятников искусства и старины” (губернський комітет з охорони пам'яток мистецтва і старовини).

ніде не згадується. Не бачимо ми його і у загальній мережі музейних установ регіону. Отож, можна з великою впевненістю припустити, що цей “музей” був традиційною для культурно-просвітницьких установ музейною кімнатою, без якогось обліку, звітності, штату. У 1931 р. та подальші роки, згадок про названий музей вже не зустрічаємо.

Долучились до музейної справи у Проскурові і представники окружного відділу охорони здоров’я. Слід відзначити, що серед усіх інших відомств, вони підійшли до організації музейної справи ґрунтовно та з перспективою. Все розпочалось у середині 1920-х років, коли Народний комісаріат охорони здоров’я УРСР видав розпорядження своїм регіональним установам розгорнути серед населення санітарно-просвітню роботу. На території теперішньої Хмельниччини, що складалась з трьох округів (Проскурівський, Кам’янецький та Шепетівський), проведенням санітарно-просвітньої роботи активно почали займатися окружні відділи охорони здоров’я. У кожному окрузі були введені посади інспекторів санітарно-просвітньої роботи та організовані окружні санітарно-просвітні бюро, які зайнялися улаштуванням агітаційних кімнат при медичних установах, друкуванням плакатів і листівок, проведенням лекцій та бесід.

У 1926 р. в Кам’янці-Подільському створюється Будинок санітарної освіти. Досвід кам’яначан перейняли інші міста краю, а у Проскурові пішли далі – тут у 1929 р. був створений музей санітарної культури [5, арк. 64; 6, арк. 23]. На жаль, точної дати заснування музею виявити не вдалось, проте відомо що вже у перший рік свого існування він активно працював. Складався Проскурівський музей санкультури з 4-х відділів – антропологічного, санітарно-гігієнічного, мисливського і сільськогосподарського, які розміщувались у різних приміщеннях. Відомо, що дирекція та санітарно-гігієнічний відділ перебували у приміщенні окружного адміністративного відділу по вул. 25-го Жовтня, 34. Сільськогосподарський відділ містився у приміщенні Господароюзу (Західний союз сільськогосподарських кредитних товариств і когоспів “Господар”. – С. Є.) по вул. Котовського, 55 (нині – вул. Проскурівського підпілля, будівля в районі перехрестя з вул. Подільською, не збереглась), мисливський відділ – у будинку канцелярії ВУСОРу (“Всеукраїнський союз охотників и рыболовов”. – С. Є.) по вул. Остаповича, 67 (нині – вул. Володимирська, будівля не збереглась), антропологічний відділ – в двох різних приміщеннях Окздороввідділу (адреси не вказано) [7, с. 98; 18, с. 98].

Директором музею з початку його заснування був призначений Семен Ісакович Лісер, який очолював заклад до липня 1941 р. Із біографії С.І. Лісера відомо, що народився він 1896 р. у містечку Широке Херсонського повіту (нині – смт Широке Криворізького району Дніпропетровської обл.), де у другій половині XIX ст. існувала єврейська колонія. Його батько працював лікарем на руднику Донецького товариства неподалік Широкого. Він був прогресивною людиною свого часу, крім лікарської справи проводив наукові дослідження у сфері лікувально-профілактичної роботи серед робітників-гірників

і опублікував за цією темою ряд праць. У 1912 р. родина Лісерів переїхала до Проскурова, де Ісак Лісер став земським лікарем, а після встановлення радянської влади був завідувачем Будинку немовлят та головою Товариства “Допомога”, отримав почесне звання “Герой Труда”*. Семен, як і батько, отримав медичну освіту. У 1925 р. С. Лісер очолив медичні курси, що діяли при Проскурівському окрздороввідділі, а 1929 р. був призначений директором музею санітарної культури [24, арк. 1; 26, арк. 3].

Головне завдання новоствореного музею – виховання у населення елементарної санітарно-гігієнічної культури та пропагування здорового образу життя. Тому не дивно, що в перші роки роботи музею величезною популярністю користувався антропологічний відділ, де серед 295 експонатів були представлені різні заспиритовані органи людини (відвідувачам для порівняння демонстрували, наприклад, здорові легені і легені, вражені сухотами) і навіть муміфіковане тіло. Також відвідувачі охоче йшли у мисливський і сільськогосподарський відділи, експозиція яких була побудована на місцевих матеріалах (опудала, гербарії тощо) [18, с. 98].

На початку 1930-х рр. музею санкультури надали окремі приміщення – два будинки. Один з них, за адресою вул. Р. Люксембург (нині – Грушевського), 66, був одноповерховий, мав шість кімнат загальною площею 60 кв. м. Інший будинок знаходився у подвір’ї першого та мав більшу площу. Але, рішенням окружного виконкому він був тимчасово переданий під житло адмінпрацівників. Таким чином, з одного боку, всі відділи музею розмістилися у одній будівлі, що було зручно для музейної роботи та для відвідувачів, але з іншого – мала площа не дозволяла розгорнути повноцінну експозицію.

Одночасно із переїздом у нове приміщення, відбулись внутрішні структурні зміни. Зокрема, санітарно-гігієнічний та анатомічний відділи були об’єднані у відділ санітарної культури, а мисливський і сільськогосподарський – у краєзнавчий відділ. У 1933 р., для організації більш ефективної роботи та зважаючи на різні напрямки діяльності відділів, було прийняте рішення – відокремити краєзнавчий відділ у самостійну установу – краєзнавчий музей [5, арк. 64].

Відокремлення було здебільше формальним, адже обидва музеї так і залишилися у одному приміщенні та мали одного директора. Тому не дивує, що навіть у офіційних документах обидва заклади інколи продовжували називати як єдиний – “Проскурівський музей санкультури і краєзнавства”. Разом з тим, як видно з документів 1936–41 рр., накази по кожному музею видавалися окремо, штатні посади були теж окремі, хоча більшість співробітників працювали по сумісництву в обох музеях [24; 25].

* “Герой Труда” – звання, встановлене ЦВК і РНК СРСР 27.07.1927 р. При своювалось особам, що мали особливі заслуги в галузі виробництва, державної чи громадської служби і працювали як робітник або службовець не менше 35 років. З присвоєнням звання вручалася грамота ЦВК. У 1938 р. звання скасоване. Усього в 1928–38 рр. звання “Герой Труда” удостоїлися 1014 осіб.

На початку вересня 1937 р. представники Вінницького обкому КП(б)У та Проскурівського міськпарткому провели перевірку проскурівських музеїв. З акту перевірки від 15 вересня 1937 р. дізнаємось, що обидва проскурівські музеї "... краєзнавчий і санітарної культури містяться в одному будинку, в якому є 6 мініатюрних кімнат, вся площа яких складає 60 кв. м. Через тісноту немає можливості як слід розставити експонати і нормально проводити масову роботу в приміщенні музею" [26, арк. 1].

З акту можна дізнатись про фінансове забезпечення музеїв на певні напрямки роботи: "По краєзнавчому музею асигновано на науково-дослідну роботу на 1937 р. – 7400 крб., а використано на 1 вересня 1937 р. лише 1300 крб.

По санітарному музею асигновано на придбання літератури і проведення масової роботи – 13600 крб., а використано на 1 вересня – 5000 крб.

На придбання устаткування та експонатів краєзнавчому музею на 1937 р. асигновано – 9200 крб., на 1 вересня витрачено – 10800 крб." [26, арк. 1]

Стосовно науково-дослідної роботи, в акті зазначене наступне: "Науково-дослідну роботу в краєзнавчому музеї веде сам директор музею т. Лісер. Приймаючи на увагу те, що музей проводить свою роботу і поза межами м.Проскурова, науково-дослідні роботи треба поширити, а тому необхідно негайно прийняти на науково-дослідну роботу ще одного кваліфікованого робітника... Краєзнавчий музей проводить наукову роботу по вивченні історії Проскурівщини, для цього зібрано багато експонатів з районів та Округи (історичні документи про суспільний устрій, літератури, речі побуту, військові знаряддя та інші). Всі експонати заінвентаризовано по книгах та по картках. Краж експонатів не було, експонати зберігаються в належному стані" [26, арк. 1].

Цікавими є відомості про штат співробітників. Зокрема, зазначено, що "в музеях краєзнавчому і санітарної культури працює штат 10 чол.". Із додатку до акту можна з'ясувати, що 7 із 10 осіб працювали по сумісництву у обох музеях. Наприклад, Лісер С. І. був директором як краєзнавчого музею, так і музею санкультури; Гофман Матвій Ізраїлевич у штаті краєзнавчого музею займав посаду екскурсовода, а у музеї санкультури – художника; Стойко Йосип Барткович був сторожем у штаті як краєзнавчого музею, так і музею санкультури. Зарплату сумісники отримували в обох музеях згідно затверджених окладів. Наприклад, сторож у краєзнавчому музеї отримував 75 руб. на місяць, у музеї санкультури – 62 руб. 50 коп. на місяць. Найбільша зарплату була у директора – разом 408 руб. на місяць [24, арк. 2; 26, арк. 4]. Крім того, у додатку зазначені основні анкетні дані всіх музейних співробітників, з яких ми бачимо, що із 10 штатних працівників було 8 чоловіків та 2 жінки, за національністю – 6 євреїв, 3 росіянина і лише один українець (і той – сторож!), за освітою – 2 мали вищу, 4 – середню. З усіх співробітників від початку створення музею працювали С.І. Лісер та М.І. Гофман. П'ять років (з 1932 р.) працювали інструктор-кіномеханік Гімельман Яків Львович та лаборантка Романова Тетяна Юрївна [26, арк. 3].

Наприкінці акту вказані головні недоліки в роботі музеїв:

“Як недолік в роботі цих музеїв треба відмітити слідуюче:

1. В складі робітників музеїв немає жодного члена партії, ні комсомольців.
2. В складі колективу музеїв працює інструктором-механіком Гімельман Яків Львович, що має зв'язок з родичами, які знаходяться закордоном (тесть в Палестині, два брати жінки в Парижі).

3. Приміщення музеїв не відповідає своєму призначенню по першу, тому що дуже тісно, немає де розставити як слід експонатів та приймати екскурсантів для проведення лекції, по-друге – приміщення старе і містами руйнується. В дворі музею є ще один будинок, який в свій час був відведений для музеїв, але Окрвиконком забрав його під житлове приміщення. Необхідно цей будинок передати музеям.

4. В музеї не проводиться робота серед колективу робітників по підвищенні кваліфікації. Із всього складу лише 2 чол. Лісер і Бездітний закінчили курси музейної справи, а решта робітників спеціальної освіти не мають.

5. Бібліотека музею знаходиться у непридатному тісному приміщенні, крім цього бібліотека давно ніким не перевірялась і засмічена шкідливою літературою (Хвиля, Грушевський М.)” [26, арк. 2].

За тиждень після складання цього акту відбулись значні адміністративно-територіальні зміни (ліквідація округів та створення 22.09.1937 р. Кам'янець-Подільської області), що у подальшому вплинули на роботу прокурівських музеїв. Перш за все, змінилось їх підпорядкування – краєзнавчий музей перейшов у відомство міського відділу Народного комісаріату освіти (НКО), музей санкультури – у відомство міського відділу Народного комісаріату охорони здоров'я (НКЗ). По-друге, ліквідація окружної адміністрації та скорочення її працівників, дозволили вивільнити від службових квартир другу будівлю музею та розмістити там експозицію музею санкультури. Будівля по фронту вул. Р. Люксембург, 66 повністю перейшла під експозицію краєзнавчого музею.

За статистичними відомостями на 1.01.1938 р. краєзнавчий музей мав експозиційну площу 371 кв. м, штатних співробітників – 10; музей санітарної культури – 216 кв. м, штатних співробітників – 7 [6, арк. 23]. Ще раз підкреслимо кадрову особливість прокурівських музеїв – співробітників усього було 10, з яких 7 суміщали посади в обох музеях, у тому числі директор – С.І. Лісер. Серед технічних засобів зазначені – кіно-пересувна установка та автомобіль, які використовували обидва музеї передусім для проведення виїзних лекторіїв і пересувних виставок.

Статистика свідчить про зростання популярності музеїв серед мешканців Проскурівщини та гостей міста. Гарні показники демонстрував краєзнавчий музей, відвідуваність якого стабільно збільшувалась. Якщо за весь 1937 р. було трохи більше 10 тисяч відвідувачів, то за вісім місяців 1938 р. музей обслужив понад 18 тисяч (відвідали експозиції – 7558, лекторії – 10884), музейні співробітники провели 115 екскурсій, прочитали 99 лекцій і бесід. За межами музею –

на підприємствах, в колгоспах, школах, військових частинах, було проведено 52 кінолекторія, якими охоплено аудиторію в 5610 осіб [6, арк. 3; 26, арк. 1].

У ці роки музейні працівники організували перші власні наукові експедиції – досліджували місце знахідки кісток мамонта в с. Лагодинці Красилівського району (3–9.10.1938), провели археологічні дослідження трипільського поселення у с. Кадіївці Довжоцького району (20.06.–10.07.1939) [24, арк. 19зв., 22-23; 26, арк. 4]. У 1940 р. в краєзнавчий музей надійшло зібрання документів XVI–XVII ст. – розбирати та опрацьовувати їх було призначено єдиного професійного історика, наукового співробітника Олександра Стронгіна, який працював у музеї з початку 1938 р. Судячи з усього, він був науковцем доволі високого фаху. Так, на прохання Одеського державного історичного музею саме О.М. Стронгіна у жовтні 1938 р. було відряджено для участі у археологічній експедиції в с. Усагове Одеської області, де відомий археолог Олена Лагодівська проводила дослідження унікального комплексу пам'яток мідної доби. У червні 1939 р. О.М. Стронгін закінчив музейні курси у Одесі, у травні 1941 р. пройшов стажування у музеях Москви та Ленінграді [24, арк. 3, 20; 25, арк. б/н].

Одним із найдосвідченіших працівників був Іван Михайлович Белавенцев, який на початку 1937 р. у шістдесятирічному віці прийшов у проскурівський музей на посаду препаратора-біолога із Кам'янець-Подільського музею, де з 1914 р. був препаратором-наглядачем. І.М. Белавенцев, маючи понад тридцятирічний досвід дослідження фауни Поділля, виготовлення опудал та інших природничих експонатів, менш ніж за два роки створив у Проскуріві природознавчий відділ та з 1.01.1939 р. став його першим завідувачем [12, с. 169; 24, арк. 22].

Високий фах мав художник краєзнавчого музею – Олексій Петрович Соловійов. Він народився 1894 р. у Москві, отримав вищу художню освіту, працював оформлювачем у Держкіно. Опинившись за невідомих обставин у Проскуріві, з березня 1937 р. влаштувався у краєзнавчий музей [24, арк. 13зв.; 26, арк. 3].

Проте, науково-дослідна і краєзнавча робота у проскурівських музеях у 1930-х рр. була не головною. Тодішня адміністративно-партійна система вважала будь-який музей передусім ідеологічним закладом, діяльність якого мала на меті “виховання комуністичної свідомості радянської людини”. Отже, великий обсяг роботи музеїв був спрямований на проведення агітаційної та пропагандистської роботи серед населення. У експозиції краєзнавчого музею велика увага приділялась висвітленню історії класової боротьби та історії партії, музей санкультури зосереджував увагу на антирелігійній пропаганді та санітарно-просвітній роботі. Наприклад, у 1937 р. музейні співробітники виступали на підприємствах, у навчальних закладах, військових частинах, державних установах, колгоспах з лекціями на такі теми: “Від панського Пłosкирова до Радянського форпосту”, “Селянські повстання на Проскурівщині”, “Устим Кармелюк”, “Сталінська конституція”, “Завдання антирелігійної роботи”, “Поход-

ження релігійних вірувань”, “Походження християнства”, “Боротьба з венеричними хворобами”, “Малярія та боротьба з нею” та ін. Крім того проводились лекції про актуальні події сучасності – “Про міжнародний стан”, “Про хід іспанських подій” тощо [26, арк. 1-2].

У березні 1941 р. Проскурів отримав статус обласного центру Кам’янець-Подільської області. На початку квітня було прийняте рішення провести реорганізацію проскурівських музеїв – об’єднати їх в один заклад (Проскурівський краєзнавчий музей) із наступним наданням йому статусу обласного. Проте, повністю намічену справу зробити того року не встигли – 22 червня 1941 р. почалася війна, вже 8 липня місто Проскурів було окуповано нацистськими військами... Почалась нова сторінка в історії розвитку музейної справи – реформування музею у період окупації (1941–44 рр.) та його повоєнне відновлення як обласного краєзнавчого (з 1944 р.).

Таким чином, зародження і становлення музейної справи у місті Проскуріві (нині – м. Хмельницький) відбулось у 20-х рр. ХХ ст. Серед ряду закладів, що виникли у той час у Проскуріві та іменувались “музеями”, лише музей санітарної культури став першим музейним закладом у класичному розумінні цього поняття. Створений 1929 р. у системі охорони здоров’я, він мав чотири відділи, штат співробітників, встановив облік експонатів. У 1933 р. від нього у окрему установу був виокремлений краєзнавчий музей, який був підпорядкований народній освіті. До 1941 р. обидва музеї працювали за однією адресою, мали спільний штат співробітників та одного директора. Після перенесення обласного центру з Кам’янець-Подільського до Проскурова, на базі цих двох музеїв був створений обласний краєзнавчий музей.

Список використаних джерела і літератури

1. Баженова С. Е. Витоки музеїв на Поділлі // Освіта, наука і культура на Поділлі: зб. наук. пр. Кам’янець-Подільський, 2002. Т. 2. С. 81-84.
2. Вся Украина и АМССР на 1927/28 год. Адресная и справочная книга. [Одесса]: Укр. Красный крест, 1928. 880 ст.
3. Вся Украина и АМССР на 1929 год. Адресная и справочная книга. [Одесса]: Укр. Красный крест, Одесское окротд., 1929. 968 ст.
4. Вся Україна і АМСРР на 1930 рік. Довідкова і адресова книга. [Одеса]: Укр. Червоний хрест, Одеська окрфлія, 1930. 1552 ст.
5. Держархів Хмельницької обл. Ф.Р.1211. Оп.1. Спр. 5. Арк. 64-65.
6. Держархів Хмельницької обл. Ф. Р.1285. Оп.1. Спр. 53. Арк. 23.
7. Ссюнін С. М. Прогулянка Проскурівим. Історичні нариси. Хмельницький: ПП Мельник, 2008. 160 с.
8. Історія міст і сіл Української РСР: В 26 т.: Хмельницька область / Ред. кол: П.Т. Тронько (голова Головної редкол.) та ін.; Ін-т історії АН УРСР. Київ: Голов. ред. УРЕ АН УРСР, 1971. 708 с.
9. Історія музею в документах і спогадах: ювіл. вип. з нагоди 80-річчя заснування музею / Вінниц. обл. краєзн. музей. Вінниця, 1998. 304 с.
10. Краткий отчет о деятельности Проскуровско-Летичевского пчеловодного

общества // Экономический листок Подолии. №14. Август 1911. С. 3-4.

11. Лозицкий М. Пчеловодство в Подольской губернии // Экономическая жизнь Подолии. №17. Сентябрь 1913. С. 14-42.

12. Матвеев М. Д. До історії природознавчих музеїв у м. Кам'янець-Подільському // Природничий музей: роль в освіті та науці : Матеріали IV Міжнародної наукової конференції / Національний науково-природничий музей НАН України. Київ, 2015. Ч. 2. С. 168-169.

13. Місто Хмельницький. Путівник / Уклад. С. К. Гуменюк, А. І. Мещинин, М. Д. Морський. Вінницьке обласне книжково-газетне видавництво, 1963. 116 с.

14. Музей і Поділля: Тези доп. наукової конференції, присвяченої 100-річчю від дня заснування Кам'янець-Подільського державного історичного музею-заповідника / [редкол.: Л. В. Баженов (відп. ред.), С. Е. Баженова та ін.]. Кам'янець-Подільський, 1990. 94 с.

15. Музейна справа на Поділлі: історія та сучасність: зб. наук. пр. за підсумками всеукр. наук.-практ. конф., м. Кам'янець-Подільський, 15 травня 2015 р. / [редкол.: В. С. Травінський (голова), Л. В. Баженов, О. М. Завальнюк та ін.]. Кам'янець-Подільський: ПП "Медобори-2006", 2015. 272 с.

16. Подолия. 1909. 3 июня.

17. Подолия. 1909. 7 июня.

18. Прокопчук В. С. Краєзнавство на Поділлі: історія і сучасність. Київ: Рідний край, 1995. 204 с.

19. Пчеловодные курсы // Экономическая жизнь Подолии. №9. Май 1914. С. 62.

20. Савчук В. О. Музейництво Поділля у другій половині 1930-х років: особливості розвитку і результативність // Освіта, наука і культура на Поділлі. 2011. Т. 18. С. 57-66.

21. Соломонова Т. Р. Розвиток музейної справи на Поділлі 1860–1924 років // Подільська старовина: наук. зб. Вінниця, 2008. Вип. IV. С. 5-18.

22. Українська радянська енциклопедія: [в 12-ти т.] / гол. ред. М. П. Бажан та ін. 2-ге вид. Т.12: Фітогормони–Б. Київ: Голов. ред. УРЕ, 1985. 568 с., іл.

23. Хамардюк А. П. Несколько слов о деятельности Подольского Общества пчеловодства в г. Проскурове // Экономическая жизнь Подолии. № 10. Май 1915. С. 44-49.

24. Хмельницький обласний краєзнавчий музей. Нд. 4769. Книга приказов по Проскуровському музеям санкультуры и краеведения, 1936–40 гг. 36 арк.

25. Хмельницький обласний краєзнавчий музей. Нд. 4770. Книга приказов Проскуровского музея на 1941–46 гг. арк. б/н.

26. Хмельницький обласний краєзнавчий музей. Науковий архів ХОКМ. НР. 1107. Акт перевірки Проскурівського краєзнавчого музею від 15.09.1937 р. (копія). 4 арк.

27. Хмельницький обласний краєзнавчий музей: історія і сучасність. Матеріали регіональної музейної науково-практичної конференції "Музей як центр краєзнавчих досліджень регіону", присвяченої 75-річчю Хмельницького обласного краєзнавчого музею, 21–22 жовтня 2004 р. Хмельницький, 2004.

28. Хмельницький обласний краєзнавчий музей. Путівник / Ред. В. В. Ларіонов. Львів: Каменяр, 1968. 72 с.

Sergii Yesiunin**The formation of the museum business in Proskurov
in the first half of the twentieth century.**

Many scientific researches has been devoted to the development of the museum business in Podillia and the history of individual museums. At the same time, until now the history of museum business in the city of Khmelnytsky (until 1954 – Proskurov) remains little studied.

The question of creation of the first museum in the town of Proskurov remained controversial for a long time. In Soviet historiography, the date of appearance of the first museum in Proskurov was dated 1909. This date is considered to be erroneous, because no documents that confirm this date could not be found. An analysis of the sources indicates that historians of the second half of the 20th century incorrectly interpreted the information about the intention to open of the beekeeping museum under Proskurovsko-Letichevsky (Podolsky) society of beekeepers. Documents of 1911–1915 indicate that the museum was not created.

The birth and formation of the museum business in the town of Proskurov took place in the 20's. XX century. Among a number of institutions that appeared at that time in Proskurov and were called "museums", only the museum of sanitary culture became the first museum institution in the classical sense of this concept. Established in 1929, it had four departments, a number of employees, established an inventory of exhibits. In 1933, from the Museum of Sanitary Culture, a local history museum was established in a separate institution. By 1941, both museums worked at the same address, and had a common staff and a single director. After the transfer of the regional center from Kamenetz-Podolsky to Proskurov, on the basis of these two museums, a regional museum.

Among other things, in the course of the research, an analysis was conducted of the personnel formation of the first Proskurov museums. Previously unpublished documents of corporate use (act, order book) were provided.

Keywords: *museum, museum business, regional studies, sanitary culture, Podolsky society of beekeepers, Proskurov, Khmelnytsky regional museum.*

С.Н.Есюнин

Становление музейного дела в Проскурове в первой половине XX века

Развитию музейного дела на Подолье и истории отдельных музеев было посвящено немало работ. Вместе с тем, до настоящего времени малоисследованным остается история становления музейного дела в городе Хмельницком (до 1954 г. – Проскуров).

Вопросы создания первого музея в городе Проскурове длительное время оставались спорным. В советской историографии появление первого музея в Проскурове датировалась 1909 г. Считаем это мнение ошибочным, потому как ни одного документа в подтверждение этой даты обнаружить не удалось. Анализ источников указывает на то, что историки второй половины XX в. неправильно интерпретировали информацию о намерении открыть при Проскуровско-Летичевском (Подольском) обществе пчеловодов музея пчеловодства. Документы 1911–1915 гг. свидетельствуют, что указанный музей так и не был создан.

Зарождение и становление музейного дела в городе Проскурове состоялось в 20-х гг. XX в. Среди ряда учреждений, возникших в то время в Проскурове и именованных “музеями”, только музей санитарной культуры стал первым музейным учреждением в классическом понимании этого понятия. Созданный 1929 г., он имел четыре отдела, штат сотрудников, установил учет экспонатов. В 1933 г. от музея санитарной культуры в отдельное учреждение был выделен краеведческий музей. К 1941 г. оба музея работали по одному адресу, имели общий штат сотрудников и одного директора. После переноса областного центра из Каменец-Подольского в Проскуров, на базе этих двух музеев был создан областной краеведческий музей.

Среди прочего, в исследовании проведен анализ кадров первых музеев города Проскурова. Процитированы ранее неопубликованные документы корпоративного пользования (акт, книги приказов).

Ключевые слова: музей, музейное дело, краеведение, санитарная культура, Подольское общество пчеловодов, Проскуров, Хмельницкий областной краеведческий музей.

Одержано 8 вересня 2017 року

УДК 378.4(477-25)“19”КНЕУ:069:620.2:33

А.І. Чуткий

Музей товарознавства Київського комерційного інституту – перший вітчизняний музей економічного профілю

У статті здійснюється реконструкція історії заснування та роботи у 1909–1913 рр. одного з перших в Україні музеїв економічного профілю – Музею товарознавства при Київському комерційному інституті. Доводиться, що справа його заснування була започаткована восени 1907 р., коли було створено організаційну комісію у складі представників від професорської корпорації Київського комерційного інституту та бізнесових кіл Києва. До 1909 р. велась робота з вивчення музейної справи, накопичення експонатів та облаштування експозиції, внаслідок чого Музей зосередив понад 2000 експонатів і з вересня 1909 р. розпочав свою роботу у складі п'яти відділень: кустарного, мануфактурного, сільськогосподарського, хімічно-технічного та гірничозаводського виробництва.

З'ясовано, що колекції Музею швидко збільшувались і джерелом їх поповнення були: подарунки від окремих підприємців і фірм (включно із зарубіжними), придбання за кошти інституту, відрядження спеціальних осіб на виставки та підприємства з метою збору відповідних колекцій.

З початку 1912 р. Музей товарознавства був відкритий для загального огляду і став місцем проведення виставок зразків промислової продукції.

Вже у 1911 р. вартість музейних колекцій перевищувала вартість майна будь-якого іншого зі структурних складових Київського комерційного інституту. Також суттєво збільшились його колекції. Тому з 1912 р. виникла ідея побудови окремого приміщення для Музею. У 1913 р. було складено його проект, а в червні 1914 р. здійснено урочисте закладення фундаменту майбутньої споруди Музею товарознавства (на садибі інституту по вул. Пироговській). Проте початок Першої світової війни унеможливив реалізацію цього задуму.

Встановлено, що важливу роль у заснуванні та розвитку Музею товарознавства при Київському комерційному інституті відіграв директор цього вишу М.В. Довнар-Запольський, а також завідувач Музею, яким до 1917 р. був визначний вчений-аграрій і професор інституту П.Р. Сльозкін.

Ключові слова: М.В. Довнар-Запольський, допоміжні історичні дисципліни, економічна історія України початку ХХ ст., меценатство, Музей товарознавства Київського комерційного інституту, музейна експозиція, музейна справа, П.Р. Сльозкін.

Музейні установи від моменту своєї появи засновувались задля накопичення, збереження та експонування різноманітних пам'яток, що відображають різні аспекти людського життя. При цьому музейні колекції є неопініємним джерелом для здійснення досліджень з цілої низки галузей наукових знань.

Це зумовило з однієї сторони різнопрофільність засновуваних музеїв, а з іншої – рівень розвитку музейної справи загалом засвідчує і рівень розвитку того або іншого суспільства, тобто міру його економічного розвитку та добробуту (оскільки створення добротної музейної експозиції, так само як і належного приміщення є справою дорогою). Також він показує і ступінь зрілості самого суспільства, усвідомлення останнім важливості збереження та популяризації історичної пам'яті і нагромадженого досвіду. Тож музейна справа була і залишається вкрай важливою, оскільки виконує цілу низку суспільних функцій (виховну, науково-дослідну, накопичення, систематизації та збереження пам'яток різного спрямування тощо) і водночас сама по собі засвідчує міру розвитку кожного конкретного суспільства (через ступінь розвитку музейної справи в країні).

В Україні розвиток музейної справи пов'язаний з межею XIX–XX ст. (хоча її підвалини почали формуватися ще в першій половині XIX ст.) [14, с. 9]. Саме у той час внаслідок певної політичної стабілізації, прискорення розвитку наук (зокрема історії та допоміжних історичних дисциплін) та значного економічного прогресу (внаслідок завершення промислового перевороту), а також і внаслідок оформлення відповідного ставлення до музейної справи в суспільстві, вона почала стрімко розвиватися. Попри відсутність суттєвої державної підтримки потужного імпульсу музейній справі надала самовіддана діяльність плеяди талановитих науковців, що відшукували та нагромаджували матеріали для музейних експозицій; а також і щедра фінансова підтримка низки меценатів, котрі жертвували для загального огляду власні музейні колекції та фінансували розвиток самих музеїв.

Розвиток музейної справи в Україні аж до 1920-х років характеризувався тим, що у нас музеї поставали переважно завдяки ініціативі приватних осіб або окремих інституцій (навчальних закладів, різних товариств і т.п.) [14, с. 10], оскільки метрополії не були зацікавлені у розвитку музеїв в Україні, бо це сприяло б піднесенню національної свідомості та загальному поступу суспільства. Саме тому ні Російська, ні Австро-Угорська імперії не бажали виділяти кошти на справу національного відродження пригнобленого ними народу.

Тож саме завдяки нащадкам давніх козацьких родів в Україні (головно на Лівобережжі) протягом XIX ст. – початку XX ст. постало ряд значних музейних колекцій, спочатку як приватних зібрань, а потому вони дарувалися місцевим громадам для заснування міських музеїв. На Правобережжі і особливо у Західній Україні аналогічну роль відігравали представники польської і сполонізованої аристократії та вищого духовенства [14, с. 12–13], особливо митрополит Андрій Шептицький. Не слід скидати з рахунку і впливу історичної спадщини, що була наявна у населених пунктах, де поставали перші вітчизняні музеї. Закономірно, що у Львові, Києві та ряді інших міст України внаслідок концентрації значної кількості пам'яток історії та культури завжди мала існувати увага до цих сфер, що закономірно мало призвести до постання саме у таких містах перших вітчизняних музеїв. Саме тому, наприклад, у Кам'янці-Поділь-

ському в 1890 р. виник один з перших в Україні церковно-археологічних музеїв [14, с. 18]. Під впливом церковно-археологічного музею у Кам'янці-Подільському виник і один з небагатьох повітових музеїв Подільської губернії – Музей бджільництва у Проскурові, що був унікальним у своєму роді.

Загалом до початку ХХ ст. в усіх регіонах України постали значні музейні зібрання, що призначалися для загального огляду. При цьому музеї засновувались і при вишах: при Харківському, Київському, Одеському університетах, Київській духовній академії тощо [14, с. 15]. Ці музеї відповідали спрямованості освітнього процесу у вищі, оскільки у першу чергу забезпечували унаочнення навчального процесу для його студентів, а також мали допомагати у наукових студіях працівників вищу.

На окрему увагу серед цих музеїв заслуговує і започаткований 1907 р. при Київському комерційному інституті Музей товарознавства, що став одним із перших в Україні профільним музейним закладом в сфері господарської діяльності, яка тоді стрімко розвивалася внаслідок процесів капіталістичної модернізації, що їх переживала економіка України з другої половини ХІХ ст. Проте крізь долю цього музею можна прослідкувати і контекст розвитку музейної справи в Україні загалом, а рівно ж і долю окремих осіб та розвиток і значення економічної сфери у житті тогочасного населення України.

Музей товарознавства при Київському комерційному інституті (який до 1908 р. функціонував під назвою Вищих комерційних курсів) було засновано у період демократичної революції 1905–1907 рр., що сприяла тимчасовій лібералізації політики Російської імперії і полегшила розвиток освіти та культури на підвладних їй українських землях. Тож саме у той час в Києві виникають Українське наукове товариство, яке теж започатковує власний музей; а дещо згодом музейні зібрання створюються при Київському відділі Російського військово-історичного товариства, Київському товаристві охорони пам'яток старовини і мистецтва, а загальна кількість музейних установ у місті сягнула 26 [14, с. 25, 53-80], що становило приблизно 25% від загальної кількості музеїв, які на той час функціонували в Україні [14, с. 25-26].

Доля Музею товарознавства Київського комерційного інституту була нерозривно пов'язана із цим навчальним закладом, а отже може прислужитися й у справі реконструкції історії цього першого в Україні вищу економічного профілю; а також відображала і загальний стан розвитку економіки українських земель, що на початку ХХ ст. перебували у складі Російської імперії. Тож Музей товарознавства заслуговує на спеціальне вивчення, оскільки це допоможе у поповненні інформації з інших, більш широких тем історичних студій. Тим більше, що він випав із поля зору науковців (є лише невелика згадка про нього у статті більш широкої тематики [14, с. 72-73]), як і питання розвитку музейної справи загалом, що продовжує залишатися вузькоспеціальним напрямом наукових студій поодиноких фахівців.

Як слідє з виявленого в архіві Київського комерційного інституту (далі – ККІ) першого звіту по Музею товарознавства робота комісії з його заснування

почалась з 1 листопада 1907 р. [2, арк. 30], тож цю дату можна вважати відправною в його історії. До складу цієї комісії увійшли професори інституту (М.В. Довнар-Запольський, І.В. Єгоров, П.Ф. Єрченко, І.Р. Кобецький, П.Р. Сльозкін) та представники бізнесових кіл Києва. Її керівником став відомий київський підприємець, помічник міністра фінансів Російської імперії В.І. Ковалевський [2, арк. 20], а потім – М.В. Довнар-Запольський, котрий як директор ККІ виступив й ініціював справу заснування цього музею. Цією комісією було визначено, що Музей товарознавства ККІ буде виконувати наукову та освітню функції [2, арк. 93]: зосереджувати наочні матеріали (зразки всіх наявних на українському ринку товарів), що будуть використовуватись як при загальнонаукових студіях з економічних питань, так і для навчання студентів з відповідних дисциплін (“Товарознавства”, “Торгівлі” і т.д.). Підбір колекції по кожному виробництву вирішено складати так, аби “був унаочнений весь процес виробництва кожного продукту, починаючи від сирого матеріалу, переходячи окремі стадії його переробки, і закінчуючи достатньою кількістю зразків готового фабрику” [2, арк. 20зв.]. У перспективі планувалося відкрити його і для широкої публіки, оскільки через нього підприємці могли б знайти загальні зі своєю продукцією [2, арк. 33]. Отже, і у випадку з Музеєм товарознавства помітне прагнення М.В. Довнар-Запольського слідувати німецьким стандартам в освіті, що передбачали поєднання теорії і практики задля максимальної раціоналізації навчального процесу та підготовки висококваліфікованих фахівців. Тому варто провести ревізію усталених поглядів щодо зовнішніх впливів на розвиток української освіти та науки, оскільки вплив на них німецьких традицій в силу певних факторів ще й досі затушовується.

Музей товарознавства ККІ (відповідно до проекту) мав існувати у складі наступних відділів: обробки волокнистих речовин, паперової та поліграфічної справи, механічної обробки деревини, обробки мінеральних речовин, зразків тваринницької галузі, хімічного виробництва, зразків металів, гірничої справи, зразків харчових продуктів. А.І. Ярошевич, котрий був присутній на нараді комісії із заснування музею, також запропонував створити при ньому спеціальний Південно-Західний відділ [2, арк. 93], тобто частину експозиції відвести під матеріали, пов’язані виключно з Україною. Ця ідея була підтримана іншими присутніми членами комісії.

Як слідує зі звіту Музею товарознавства за 1909 р., до кінця 1907 р. комісія з його створення вивчала досвід аналогічних установ, а також почала налагоджувати відносини з різними фірмами та підприємствами з метою отримання від них необхідних для музею експонатів, що “дало поштовх для його розвитку” [2, арк. 33], оскільки вже цього року підприємці почали надсилати експонати. Так, від економії Терещенка надійшли колекції зерна, від парового млина Бродського – колекція борошна, від Товариства канатної та пенькової промисловості в Харкові – “у вишуканій вітрині отримані зразки канатів, мотузок, брезентів”, від київського складу “Нафта” – зразки нафти, від викладача ККІ Ярошевича – колекція бельгійських ременів та зразки хмелю, від викладача

ККІ Соколовського – фото машин, паровозів, мостів та ін., від управління Південно-Західної залізниці – колекція таблиць по технології тощо. А відряджений від інституту до Белостоку студент Купріц привіз цінну колекцію шляп на всіх стадіях розвитку фабрики “Новік і сім’я” та ще ряд колекцій. Для отримання зразків закордонної продукції були налагоджені контакти з російськими консулами у Нью-Йорку та Лондоні, з англійським консулом у Києві (котрий особисто відвідав музей) та японським – в Одесі [2, арк. 43-44]. Цікаво зазначити, що натомість Музей товарознавства дістав негативні відповіді на запити щодо отримання зразків виробів з Нової Зеландії та Канади, зроблені через відповідних представників в Англії [2, арк. 47], що може бути пояснене слабкістю зв’язків цих країн з Україною, а почасти і конкуренцією в торгівлі продукцією сільського господарства.

У звіті про роботу комісії з організації Музею товарознавства за 1908 р. зазначено і те, що “чимало колекцій придбано і поступово купується Музеєм на власні кошти; купуються також моделі”, а також “формується бібліотека преїскурантів та каталогів різних торгово-промислових установ” [2, арк. 44-44зв.]. Всього ж у Музеї товарознавства станом на 1 листопада 1908 р. нараховувалось понад 1000 задокументованих експонатів “окрім ще незадокументованої доволі великої мінералогічної колекції”, що загалом складала 80 цілених колекцій. Найбільш ґрунтовно були укомплектовані сільськогосподарський та мануфактурний відділи [2, арк. 44зв.], що пояснювалось особливою роботою у справі розвитку Музею товарознавства його завідувача П.Р. Сльозкіна, котрий був визначним вченим-аграрієм.

У 1908 р. комісія зі створення Музею товарознавства ККІ провела три засідання на яких було розроблено детальний план музею, експозиція якого мала надавати вичерпну інформацію для студентів зі сфери фабричного, гірничозаводського, сільськогосподарського та лісопильного виробництва, а також з організації торгівлі [2, арк. 33зв.]. Тож до кінця 1908 р. було завершено розробку структури музею, яка мала включати п’ять відділів: сільськогосподарства та сільськогосподарської промисловості з підвідділом лісової промисловості, мануфактурних виробів, хіміко-технічного виробництва, гірничозаводський та торгових зносин [2, арк. 34]. Оскільки на цей час мова йшла саме про організацію музею, то це дає підстави вважати, що він ще не розпочав свою роботу.

У 1909 р. Музей товарознавства ККІ був відкритий для відвідування студентів інституту. Як слідує зі звіту про його роботу за 1909 р. в музеї нараховувалось до 125 колекцій, які склалися з 2000 позицій і зверх того були “великі мінералогічні колекції, що з часом складуть окремих кабінет” і що важливим джерелом поповнення експозиції музею були пожертви [11, с. 9]. Метою музею визначено “ознайомлення учнів з різними продуктами фабричного, гірничозаводського, сільськогосподарського та лісопромислового виробництва, так само і з умовами товарного обіму” [15, с. 4]. В подальшому передбачалося зробити його відкритим для огляду “більш широкою публіки” [15, с. 1]

та “комерсантів” [15, с. 5], а також налагодити проведення на його базі промислових виставок [15, с. 19], що мали виконувати суто практично мету – сприяти популяризації експонованих на них товарів [15, с. 19]. Закономірно, що це мало зацікавити підприємців надавати свою продукцію для представлення у Музеї товарознавства ККІ.

Щодо експонованих на постійній основі предметів у Музеї товарознавства було визначено, що визнано за необхідне збирати матеріали так, аби можна було прослідкувати всі стадії виробництва продукції, а також історичні довідки про місця виробництва, фото заводів і фабрик, прейскуранти тощо і зберігати їх в окремих вітринах або шафах (останнє у випадку “якщо колекція дає повну уяву про виробництво”) [15, с. 4]. Так само було визнано за необхідне аби “музей містив у собі якомога більшу кількість виробництв і зразків сирих продуктів” [15, с. 4].

Постійна експозиція Музею товарознавства ККІ на момент її відкриття у 1909 р. складалася з шести відділів: 1) кустарного виробництва (створений восени 1909 р., значною мірою завдяки пожертвам Полтавського земства, станом на 1 грудня 1909 р. цей відділ налічував 350 експонатів [2, арк. 34зв.]), 2) мануфактурного виробництва (мав 300 експонатів), 3) сільського господарства (мав 900 експонатів), 4) хімічно-технічного виробництва (мав 500 експонатів), 5) гірничозаводського виробництва (мав 1000 експонатів), 6) торгових зносин [2, арк. 11-18, 34зв.-35]. З кінця 1909 р. почалися роботи зі створення залізничного відділу, а також придбання для всіх відділів музею низки моделей “для практичних цілей” [2, арк. 30зв.]. Така структура свідчить про те, що Музей товарознавства справді був не лише місцем експонування різних предметів з господарської сфери життя, але й дозволяв набувати практичних навичок. У виданому в 1910 р. звіті по музею наведені детальні плани та фото діючих на той час відділів (за винятком відділу торгових зносин) [15, с. 5-9]. Перелік цих відділів та їх змістове наповнення підтверджуються й архівними документами [2, арк. 10-19].

У виданій в 1910 р. “Записці про Київський комерційний інститут” зазначено, що Музей товарознавства належав до навчально-допоміжних установ інституту (поряд з бібліотекою, кабінетами гігієни, фізичним та хімічним). Водночас до структурних підрозділів музею були віднесені кабінети соціальних знань, геологічний та залізничний [12, с. 45] – останній почали організовувати з кінця 1909 р. [2, арк. 34зв.] і в 1910 р. він ще не був вповні організованим [15, с. 14]. У 1910 р. почалось створення кабінету торгівлі [2, арк. 94-95; 5], який також підпорядковувався Музею товарознавства. Аналогічно й у звіті Комісії з організації Музею товарознавства за жовтень 1910 р. – січень 1911 р. знов зазначено, що до структури музею належали чотири кабінети: геологічний, залізничний, торгівлі та соціальних знань [4, арк. 8]. Приналежність кабінетів геологічного, торгівлі та залізничного і аналітичної лабораторії (з товаро-випробувальною камерою) до Музею товарознавства ККІ зазначена і в документах за 1914 р. [9, арк. 90].

У звіті по Музею товарознавства ККІ за 1910 р. також зазначено, що під музей відведено пів першого поверху та частину другого (де розміщувався гірничозаводський відділ) приміщення інституту і загальна площа музею складала 600 кв. аршин, яка поділялась на 6 залів [15, с. 10]. Експозиція, станом на осінь 1910 р., розміщувалась у 12 шафах червоного дерева, 2 великих та 8 дрібних вітринах, 2 дубових вітринах, а також мала 2 дошки для прикріплення виробів, 2 стійки для карт, 1 стійку з вісьмома вітринами, що обертаються. Також у розпорядженні музею були 4 книжкові шафи, 6 столів та 1 стіл для практичних занять, 4 етажерки, 1 копіювальний прес та 1 друкарська машинка [2, арк. 30-30зв., 57зв.].

Загальна вартість музейних експозицій та обладнання станом на 1 серпня 1911 р., згідно з фінансовим звітом по ККІ, склала 21302 руб. 31 коп., що перевищувало вартість матеріального наповнення будь-якого іншого зі структурних підрозділів інституту (включно з інвентарем всіх аудиторій разом узятих) і поступалось лише вартості майна бібліотеки інституту [6, арк. 6зв.]. Але якщо до вартості майна музею додати вартість його допоміжних підрозділів (геологічного кабінету, майно якого оцінено у 9910 руб. 31 коп., залізничного – оцінено у 3234 руб. 27 коп., торгового – у 1103 руб. 49 коп. та соціальних знань – у 4836 руб. 92 коп. відповідно) [6, арк. 6зв., 22зв.], то він стає абсолютним лідером: загальна вартість всього майна музею та підзвітних йому кабінетів складала 40388 руб. 30 коп. Натомість загальна вартість інвентарю всіх структурних підрозділів інституту склала 100152 руб. 33 коп. [6, арк. 22зв.]. Це зайвий раз засвідчувало надзвичайну важливість музею в системі складових навчального процесу інституту і особливу увагу до його розвитку зі сторони керівництва ККІ.

Завідував Музеєм товарознавства ККІ визначний вчений-аграрій П.Р. Сльозкін, а консерватором музею виступав його випускник А.Н. Купріц [4, арк. 124]. У штаті Музею товарознавства, окрім консерватора (якому було встановлено платню у розмірі 900 руб. на рік), починаючи з 1910–1911 навчального року також значився його помічник, який отримував заробітну плату у розмірі 300 руб. на рік, що було на рівні із зарплатнею асистентів по кафедрам, помічника бухгалтера і перевищувало плату викладачам без наукового ступеню за річну лекційну годину [6, арк. 77-79].

Музей товарознавства з 1910 р. виступав базою для підготовки експозицій по інституту, що демонструвалися на різноманітних виставках, а також надавав експозиційні площі для сезонних виставок зразків промислової продукції [3]. При цьому директор інституту Довнар-Запольський та завідувач музеєм товарознавства Сльозкін, складаючи звернення до зацікавлених осіб щодо організації таких виставок наголошували, що: “Як оптовий, так і роздрібний покупець отримають цілковиту можливість ознайомитися з виробництвом різних фабрик та оцінити кожне з них ... Такі виставки будуть мати переважно місцеве значення, але варто пам’ятати, що м. Київ щодо багатьох товарів виступає доволі значним споживачем ... та особливо виступає передаточним

пунктом, що розподіляє багато товарів у цілому краї” [3, арк. 61]. В зв’язку із такими перспективами, що їх відкривала організація виставок у Києві, було заплановано проводити їх двічі на рік: для зимових товарів з 20 серпня по 1 вересня і для літніх – “з середини масляного тижня до середини Великого посту” [3, арк. 61 зв.]. Музей товарознавства надавав приміщення для демонстрації промислової продукції безкоштовно, але підприємці мали власним коштом надіслати експонати. Так само і відвідування виставок було безкоштовним, вони розраховувались у першу чергу на оптового покупця і про час їх проведення інститут повідомляв підприємців та загал через пресу. При цьому Музей товарознавства не оцінював експонати, “залишаючи споживачам самим визначати якість товарів” [3, арк. 61 зв.]. Аналогічно і співробітники музею та студенти старших курсів, котрі мали чергувати на цих виставках, могли лише характеризувати експоновані товари, але мали уникати їх рекламування [3, арк. 61 зв.]. Водночас кожне підприємство могло розмішувати біля своїх експонатів табличку із зазначенням адреси її місцевих представників [3, арк. 62 зв.].

Звіт про Музей товарознавства за 1910 р. подає інформацію і щодо джерел поповнення його експозиції: подарунки від окремих підприємців і фірм, придбання за кошти інституту, відрядження спеціальних осіб на різні виставки та підприємства “з метою особисто зібрати та скласти відповідні колекції” [15, с. 12]. Серед київських підприємців, що надали експонати для Музею товарознавства ККІ, значаться й такі відомі як Л. Бродський, М. Гальперін, М. Терещенко, а також визначний український меценат Б. Ханенко. Варто зазначити таку показову деталь: “На численні письмові звернення до фірм зазвичай надходили позитивні відповіді” [15, с. 12] – повчальний приклад для наслідування сучасними підприємцями, оскільки завдяки представленню товарів у музеї вони популяризувалися серед відвідувачів. Також у поповненні його колекцій брали участь вітчизняні та іноземні консули (японський, англійський та ін.) та зарубіжні фірми, особливо німецькі [15, с. 21-23]. Загалом, різноманітність та значна кількість жертводавців обумовила навіть запровадження спеціальної книги для їх обліку [1].

Також до наповнення експозиції Музею товарознавства долучились М.В. Довнар-Запольський, І.Р. Кобецький (пожертви якого фактично започаткували цілий відділ музею – гірничозаводський), А.І. Ярошевич та ряд інших викладачів ККІ. Серед знаних науковців, що долучилися до поповнення музейної експозиції можна назвати й М.Ф. Біляшівського, котрий подарував музею колекцію тканин XVIII ст. [15, с. 11].

Важлива роль у поповненні музейних колекцій, як зазначено вище, належала і спеціально відрядженим для цього представникам інституту, оскільки перед ними ставилося чітке завдання: зібрати матеріали щодо представлення всіх стадій виробництва того чи іншого продукту, а також фотографії підприємства та інформацію про історію його створення, так само як і опис та стислу довідку по місцевості у якій він функціонував; тоді як надіслані підприємцями матеріали зазвичай не повною мірою відповідали цим вимогам.

Зокрема, у 1910 р. на Полтавську та Чернігівську сільськогосподарські та кустарні виставки був відряджений консерватор Музею товарознавства ККІ Купріц, котрий окрім виконання поставленого завдання зі збору матеріалів по сільському господарству та кустарним промислам подав й детальний звіт про історію та сьогодення цих ярмарків [15, с. 24-32]. В 1909 р. на Урал був відряджений студент ККІ Вольсов для збору матеріалів, що характеризують видобувну та обробну промисловість цього краю і котрий так само зробив ґрунтовний звіт по результатам цього відрядження [15, с. 33-62].

Завдяки різноманітним джерелам надходжень до літа 1910 р. Музей товарознавства мав 6450 одиниць зберігання об'єднаних у 280 колекцій, що оцінювались у 12 тис. руб., а за літо 1910 р. (як свідчить звіт музейної комісії) завдяки посиленому збору матеріалів на різних виставках його колекції подвоїлись і нараховували 11000 одиниць зберігання загальною вартістю 18 тис. руб. [4, арк. 74].

Окрім надходження матеріалів для експонування від різних жертводавців та їх придбання Музей товарознавства почав отримувати й грошові пожертвування. Так, у звіті по ККІ за 1910–1911 навчальний рік зазначено, що на Музей товарознавства було пожертвовано 200 руб. [6, арк. 1зв.]. Жертводавці, нажал, не зазначені.

Витрати з бюджету інституту на Музей товарознавства у 1910–1911 навчальному році склали 6330 руб. 41 коп. і це була третя за розміром стаття видатків (після витрат на виплату заробітної плати та будівництво) по інституту [6, арк. 1а]. При цьому це було майже у 4 рази більше, аніж попереднього 1909–1910 навчального року, коли на музей було виділено 1616 руб. 27 коп. [6, арк. 9зв.]. Таке різке збільшення фінансування характеризувало лише підзвітний музею залізничний кабінет, фінансування якого за аналогічний період збільшилось з 43,8 руб. до 863,36 руб. [6, арк. 9зв.]. Окрім цього, за звітний період ще 3100 руб. було асигновано на підзвітні музею кабінети: на залізничний – 1700 руб., на геологічний – 800 руб. і по 300 руб. – на кабінети товарознавства та соціальних знань [6, арк. 81]. Варто наголосити й на тому, що асигнування на Музей товарознавства та його тематичні кабінети перевищували їх реальні витрати [6, арк. 6зв., 30, 48], що також показово.

Стрімке збільшення музейних колекцій та поширення інформації про Музей товарознавства серед підприємців та суспільства загалом підвели керівництво інституту до думки про його відкриття для загального огляду. Питання про це, зокрема, було піднято у звіті Комісії з організації Музею товарознавства за жовтень 1910 – січень 1911 р.: “Наш Музей ... поставив собі завдання зробитись публічним закладом” [4, арк. 8зв.]. Це обумовлювалось і вище згадуваною ідеєю про проведення у ньому сезонних виставок промислової продукції та планувалося від моменту його заснування. Окрім цього у зв'язку з розширенням тематики експозиції та контингенту відвідувачів, а також враховуючи необхідність надання роботі музею більшої наукової основи в засіданні музейної комісії 15 листопада 1910 р. було вирішено створити при

ньому бібліотеку та запровадити каталогізацію надходжень [4, арк. 73].

З 1911 р. Музей товарознавства розпочав публікацію звітів про свою діяльність, що видавались окремими брошурами у друкарні Чоколова, де видавались й “Известия” інституту. Зокрема, у звіті за 1912–1913 навчальний рік, зазначено [13, с. 1], що це був п’ятий рік з моменту заснування музею, що підтверджує факт його започаткування у 1907 р. і що він характеризувався весь цей час стрімким зростанням. При цьому за звітний рік музей поповнився 3000 експонатів і що було два види їх надходжень – пожертви та придбання коштом інституту [13, с. 1]. Серед нових надходжень зазначені доволі цікаві експонати: фарфорові, шовкові, кустарні та інші вироби з Японії; одяг та предмети побуту з Бухари, які були подаровані бухарським еміром; “цікаві колекції” з Палестини та Туркестану, які були зібрані переважно студентами інституту [13, с. 1]. Також було придбано декілька моделей та приладів для вивчення різних матеріалів. Серед жертвувателів, окрім студентів та викладачів інституту, знов значаться вітчизняні та іноземні фірми. При цьому з-поміж останніх й надалі домінували німецькі фірми [13, с. 12-13]. Наприклад, влітку 1911 р. Музею товарознавства ККІ, як слідує з архівних матеріалів, було пожертвовано “колекцію сільськогосподарських знарядь та машин” однією з німецьких фірм, а також фотографії виробництва тощо [7, арк. 6а, 54].

Тривали надходження пожертв також і від підприємців та підприємств, що діяли в Україні. Окрім цього, заявки відрядженню студента ККІ Новаківського та з інших джерел, до інституту надійшло чимало матеріалів з Японії: фарфоровий посуд, паперові вироби, текстильні вироби, поліграфічна продукція, фотографії що зображають побут та господарську діяльність японців, зразки різних корисних копалин, сільськогосподарської продукції тощо [7, арк. 162-167, 264-264зв.]. З-поміж надходжень до експозиції Музею товарознавства значиться і таке цікаве надходження, зроблене у квітні 1912 р. скарбником зі збору пожертв на будівництво “Колоса Русі” та “Білої квітки”, як фальшиві золоті та срібні рублі та інші монети та банкноти, які були виявлені у кружках зі збору пожертв [7, арк. 140].

Чимало експонатів надходило з різноманітних виставок. Наприклад, після закінчення Одеської виставки в грудні 1911 р. Музею товарознавства ККІ було подаровано кілька десятків експонатів зі скловиробництва [7, арк. 56-56зв.]. Важливим напрямом роботи з поповнення музейних колекцій залишались відрядження студентів і співробітників інституту. Так, в 1910 р. на Близькому Сході перебував студент інституту С. Денисенко, котрий отримав доручення від Музею товарознавства “придбати колекцію та підшукати агентів на Б. Сході, котрі могли б у майбутньому посприяти розширенню колекцій музею” [7, арк. 66], що й було ним виконано: були придбані колекції в Дамаску та Єрусалимі, які відображали ткацтво та ювелірну справу. Проте особливо значна кількість експонатів поповнила Музей товарознавства після завершення Все-російської виставки у Києві восени 1913 р. В архіві ККІ зберігається окрема справа присвячена цьому питанню [10]. З неї слідує, що з цієї виставки до

Музею товарознавства ККІ надійшло 59 колекцій, які відображали виробництво будівельних матеріалів, посуду, сільськогосподарської техніки, деревообробну, металургійну, харчову, цукрову та нафтохімічну промисловість і були подаровані як вітчизняними, так і іноземними підприємцями. Вартість кожної з цих колекцій становила від 1 до 1500 руб., а загальна – понад 8000 руб. Натомість з інших джерел за весь 1913–1914 навчальний рік надійшло лише 13 колекцій (колекції церковного одягу, кам'яного вугілля, таблиць та зразків по сільському господарству, дамаський шовковий халат, колекція манжурських зернових, колекція що характеризує промисловість та побут Персії, колекція діапозитивів по Панамському каналу, колекція японських виробів, колекція що характеризує побут Монголії, колекція хутра, портагивна маслобійня, колекція від Тамбовського управління державним майном) загальною вартістю близько 1100 руб. [10, арк. 1-5].

Така диспропорція у кількості та вартості між подарованими та придбаними експонатами наочно засвідчує яку роль відігравали промислові та їм подібні виставки у справі поповнення музейних колекцій, так само як і засвідчує міру щедрості тогочасних підприємців. Водночас асортимент отримуваних музеєм товарознавства матеріалів свідчив, що найбільше поповнювались ті його розділи, що стосувалися аграрного сектору і в чому можна вбачати й заслугу завідувача музею П.Р. Сльозкіна. Також вагомим додатком ставали матеріали по побуту різних народів, переважно азійських, що відображало зростаюче проникнення товарів з України на ринок Азії.

Внаслідок постійного зростання надходжень експозиція Музею товарознавства ККІ у 1912 р. зазнала подальшого поглиблення й спеціалізації і почала складатися з таких відділів: палива, будівельних матеріалів, освітлювальних і мастильних товарів, мануфактурних товарів, паперу та паперових товарів (тут були представлені, окрім зразків паперу з різних країн, блокноти, альбоми і т.п.), шкіряних, хутряних та волосяних товарів, скляних та керамічних товарів, металічних товарів, деревини, москательних та хімічних товарів, харчових товарів, смакових та наркотичних речовин (тут була представлена алкогольна та тютюнова продукція, цукор, какао, кава, консерви, фрукти), колоніальних товарів (тут зберігалися колекції губок, какао, кави, чаю, рису та ін.), кустарного (вироби з деревини, глини, продукція ткацтва, одяг домашнього виробництва, верстати і т.п.), модельного (зберігалися моделі транспортних засобів, парового двигуна, млинів, промислових підприємств тощо), кустарно-етнографічного (зберігалися предмети побуту різних народів та фото, що відображали їх життя), діапозитивів, друкарської справи. Також при Музеї товарознавства діяла власна бібліотека та фотографічна кімната [13, с. 4-11; 2, арк. 86-90].

У звіті по Музею товарознавства було зазначено і те, що з осені 1912 р. він був офіційно відкритий для загалу і за рік його встигли відвідати 1500 осіб. Проте виявлені архівні документи, що являють запити на відвідування Музею товарознавства різними екскурсантами і які датуються від лютого 1912 р. [7, арк. 88, 106, 146], дозволяють стверджувати, що його відкриття для загалу

відбулося принаймні з цього часу. При цьому, окрім представників торгово-промислових закладів, урядових установ та громадських організацій Музей товарознавства відвідали “ряд екскурсій, як наприклад: студенти комерційної академії Праги, народних вчителів, членів сільськогосподарських товариств, кооперативних товариств, курсів товарознавства” тощо і що на час роботи у Києві Всеросійської виставки восени 1913 р. музей був відкритий для її відвідувачів [13, с. 2].

Різноплановий матеріал зібраний в Музеї товарознавства дозволив йому проводити різноманітні тематичні виставки. Наприклад, в лютому 1914 р. на його базі було проведено безплатну виставку колекцій, зібраних у Монголі, і яка відображала культуру та побут цієї країни [9, арк. 33].

Розширення експозиції та кількості відвідувачів поставило на порядок денний питання про будівництво окремого приміщення для Музею товарознавства ККІ. Вже 12 лютого 1912 р. Д.С. Марголін пожертвував 200 руб. на будівництво “споруди для товарного музею” [7, арк. 150], що започаткувало збір коштів на цю справу. Також було “розроблено проект 4-х поверхової споруди” і для її будівництва виділено належну інституту земельну ділянку по вул. Пироговській 13 [13, с. 2]. Жовтнем 1913 р. датовано архівні документи з яких слідує, що розробка проекту споруди Музею товарознавства ККІ була в активній фазі і це було відомо у підприємницьких колах [9, арк. 11]. Наприкінці 1913 р. почалась заготівля будівельних матеріалів для майбутнього будівництва [9, арк. 35]. А навесні 1914 р. директор ККІ доповідав Піклувальній раді інституту, що у зв’язку із “запланованим будівництвом” довелось з березня 1914 р. розірвати угоди на оренду приміщень в будинку по Бібіковському бульвару 22 і приступити до зносу старих будівель, що заважали цьому [9, арк. 67].

22 травня 1914 р. від Правління інституту на ім’я директора ККІ надійшло подання про необхідність виділення 300–500 руб. на організацію урочистого закладення споруди Музею товарознавства (з них 100–120 руб. мали піти робітникам, 150–200 руб. – на шампанське та 50 руб. на інші витрати) [9, арк. 62], що свідчило про наявність схваленого проекту споруди музею і початок його будівництва. 4 червня 1914 р. датовано подання директору ККІ М.В. Довнар-Запольському від А.С. Черкаського в якому він звітував про зроблені роботи з підготовки до будівництва споруди Музею товарознавства, а саме: “1) обмір садиби для більш зручного припроекування сусідньої споруди (отже, будівля музею мала примикати до корпусу інституту – А. Ч.), 2) ескіз та проект споруди музею, 3) попередній (стислий) кошторис ... Попередній кошторис згідно з проектом був обрахований у 100000 руб.” [9, арк. 66]. Отже, до червня 1914 р. ККІ завершив розробку та міг приступити до будівництва споруди Музею товарознавства, але за місяць почалась Перша світова війна, що перекреслила можливість реалізації цього проекту.

Таким чином, архівні матеріали засвідчують, що Музей товарознавства ККІ почав проектуватись з осені 1907 р., коли розпочала роботу комісія з його заснування. До цієї справи долучились київські та інші підприємці, які дару-

вали різноманітні експонати, а керівництво інституту в особі М.В. Довнар-Запольського виконувало роль ініціативної сили. У справі впорядкування музейних надходжень, як свідчать документи, провідною була роль незмінного завідувача музею, яким від моменту його заснування і до 1917 р. був П.Р. Сльозкін. З осені 1909 р. Музей товарознавства розпочав свою роботу, спочатку для студентів та співробітників інституту, а з лютого 1912 р. – також і для широкої публіки. Кількість його експонатів, так само як і їх тематика швидко зростали, що вже у 1912 р. перетворило Музей товарознавства на важливий осередок нагромадження експонатів, що характеризували всі складові господарського життя України, а також культуру й побут низки інших країн. Тож з 1912 р. було ініційовано спорудження для музею окремого чотирьохповерхового будинку. Ця справа почала втілюватись у життя з червня 1914 р., але початок Першої світової війни перекреслив її реалізацію.

Виявлені документи дозволяють відтворити процес наповнення кожного з тематичних розділів Музею товарознавства, склад його відвідувачів та роль бізнесових кіл у справі поповнення його колекцій. Тому їх вивчення може прислужитися справі вивчення історії музейної справи в Україні та історії вітчизняного меценатства, а також інформації з характеру господарського комплексу та зовнішньоекономічних взаємин України (оскільки іноземні фірми, що дарували йому експонати, представляли ті країни, що мали жваві економічні взаємини з Україною). Тож ця тема потребує свого подальшого вивчення. Окрім цього, повчальним є сама історія Музею товарознавства, яка засвідчує наскільки уважно тогочасне керівництво вишів, підприємці та загал ставилось до розвитку музейної справи і тоді вона у нас перебувала на рівні світових стандартів. Зрештою, той факт, що на протигагу більшості тогочасних музейних установ, що характеризувались незадовільними умовами приміщень [14, с. 26], під Музей товарознавства Київського комерційного інституту було відведено окремі і спеціально обладнані кімнати та заплановано побудову окремого будинку, свідчило про розуміння тогочасними підприємцями, різними посадовими особами важливості такого музею, який був осередком вивчення та популяризації знань в економічній сфері життя суспільства.

Список використаних джерел і літератури

1. Державний архів м. Києва (далі – Держархів м. Києва), ф. 153, оп. 1, спр. 421. Музей товарознавства. Книга жертводавців.
2. Держархів м. Києва, ф. 153, оп. 8, спр. 14. Звіт Музею товарознавства.
3. Держархів м. Києва, ф. 153, оп. 8, спр. 46. Про участь інституту в сільськогосподарській виставці в м. Катеринославі, про організацію виставок Музею товарознавства при інституті.
4. Держархів м. Києва, ф. 153, оп. 8, спр. 161. Звіт про діяльність Музею товарознавства при інституті; список осіб та установ, що надали колекції для музею; програми практичних занять.
5. Держархів м. Києва, ф. 153, оп. 8, спр. 164. Доповідна записка комісії з організації

кабінету товарознавства.

6. Держархів м. Києва, ф. 153, оп. 8, спр. 282. Кошторис інституту на 1910–1911 навчальний рік; звіти інституту за 1909–1910, 1910–1911 навчальні роки.

7. Держархів м. Києва, ф. 153, оп. 8, спр. 416. Про придбання колекцій для музею товарознавства.

8. Держархів м. Києва, ф. 153, оп. 8, спр. 671. Листування з Київським товариством сільського господарства та сільськогосподарської промисловості про відрядження від інституту представника на засідання товариства для вирішення питання про облаштування музею.

9. Держархів м. Києва, ф. 153, оп. 8, спр. 837. Циркуляри директора інституту; доповідна записка директора і прохання викладачів про надання допомоги на відрядження за кордон ... нотатки до будівництва споруди музею товарознавства...

10. Держархів м. Києва, ф. 153, оп. 8, спр. 910. Список колекцій, що надійшли до музею товарознавства з Київської всеросійської виставки; інвентарні описи кабінетів та лабораторій інституту.

11. Известия Киевского коммерческого института. Киев, 1909. Кн. 1. 28+51+132 с.

12. Записка о Киевском коммерческом институте. Киев: Тип. И.И. Чоколова, 1910. 57 с.

13. Музей товароведения при Киевском коммерческом институте. Киев: Тип. И.И. Чоколова, 1913. 53 с.

14. Музеї України XIX – початку XX століть: Збірник наукових праць / Е.М. Пескова, Л.Д. Федорова. Київ: НАН України, 2005. 282 с.

15. Отчет о Музее товароведения при Киевском коммерческом институте. Киев: Тип. И.И. Чоколова, 1910. 63 с.

Andrii Chutkyi

Merchandising museum of Kyiv Commercial Institute – first national museum of economic profile

A history of foundation and work during 1909 – 1913 of one of the first museums of economic profile – Merchandising museum of Kyiv Commercial University has been reconstructed in this article. The process of museum foundation commenced in autumn of 1907 when a commission on organization comprised of professors of Kyiv Commercial University and Kyiv business circles. Until 1909 museology had been studied, exhibits collected, expositions prepared, as a result of it the museum had collected more than 2000 exhibits and in September of 1909 began its work consisting of 5 departments: for cottage, manufacturing, agricultural, chemical-engineering and mining industry.

The museum's collection had been increasing quickly due to different sources such as gifts of entrepreneurs and firms (including foreign ones), exhibits bought at the Institute's own expense, visiting of exhibitions and enterprise by particular persons for the purpose of gathering corresponding collections.

At the beginning 1912, the Merchandising museum became open to the public and became a place for exhibiting samples of industrial products.

By 1911, the value of the museum's collections exceeded property value of any other institute's subdivisions. Also, its collection became much larger. Therefore, in 1912, an idea appeared to build a separate building for the museum. A project had been made in 1913 and the foundation of future museum's building was laid in June 1914 (on a piece of land at Pyrohivska street belonging to the institute). Albeit the WWI's beginning impeded the building of it.

M. Dovnar-Zapol'skiy played a large role in the foundation and development the museum as well as did notable scientist-agrarian and professor of the institute P. Slozkin, who had been the director until 1917.

Keywords: *M. Dovnar-Zapol'skiy, auxiliary sciences of history, Ukrainian history of early XX century, Merchandising museum of Kyiv Commercial Institute, museum exposition, museology, P. Slozkin.*

А.И. Чуткий

Музей товароведения Киевского коммерческого института – первый отечественный музей экономического профиля

В статье проведена реконструкция истории основания и работы в 1909–1913 гг. одного из первых в Украине музеев экономического профиля – Музея товароведения при Киевском коммерческом институте. Доказывается, что его основание было начато осенью 1907 г., когда была создана организационная комиссия в составе представителей от профессорской корпорации Киевского коммерческого института и предпринимательских кругов Киева. До 1909 г. велась работа по изучению музейного дела, накапливались экспонаты и формировалась экспозиция. А с сентября 1909 г. Музей, который насчитывал свыше 2000 экспонатов, начал работу в составе пяти отделений: кустарного, мануфактурного, сельскохозяйственного, химико-технологического и горнозаводского производств.

Выяснено, что коллекции музея быстро возрастали и источником их пополнения были: подарки отдельных предпринимателей и фирм (включая зарубежные), приобретения за деньги института, командировки специальных лиц на выставки и предприятия с целью собирания соответствующих коллекций.

С начала 1912 г. Музей товароведения был открыт для всеобщего обозрения и стал местом проведения выставок образцов промышленной продукции.

Уже в 1911 г. стоимость музейных коллекций превышала стоимость имущества любого другого из структурных составляющих Киевского коммерческого института. Также существенно увеличивались его коллекции. Поэтому с 1912 г. возникла идея строительства отдельного здания для Музея. В 1913 г. был разработан проект, а в июне 1914 г. произведена торжественная закладка фундамента будущего здания Музея товароведения (на усадьбе института по ул. Пироговской). Однако начало Первой

мировой войны перечеркнуло реализацию этой идеи.

Установлено, что важную роль в основании и развитии Музея товароведения при Киевском коммерческом институте сыграл директор этого вуза М.В. Довнар-Запольский, а также заведующий Музеем, которым до 1917 г. был известный ученый-аграрий и профессор института П.Р. Слезкин.

Ключевые слова: М.В. Довнар-Запольский, вспомогательные исторические дисциплины, экономическая история Украины начала XX в., меценатство, Музей товароведения Киевского коммерческого института, музейная экспозиция, музейное дело, П.Р. Слезкин.

Одержано 8 вересня 2017 року

УДК 371(477.43-37ДУНАЇВЦІ)“194/195”

В.С.Прокочук

Освіта на Дунаєвеччині у повосенні 1940–1950-і роки

У статті на основі аналізу комплексу документів і матеріалів висвітлено процес відбудови і розвитку освіти в Дунаєвецькому районі Кам'янець-Подільської області у повосенні 1940–1950-х рр. Показано, яких матеріальних і кадрових втрат у роки Другої світової війни та нацистської окупації зазнали заклади народної освіти, передовсім школи, як відбувалося повернення колишніх шкільних приміщень, в яких умовах проходила відбудова освіти, зокрема комплектування кадрами.

На конкретних прикладах доведено, що за роки окупації знизився освітній рівень молоді, а з перших повосенних років влада повернулася до жорсткої ідеологізації і русифікації навчально-виховного процесу, політизації шкільного життя, вдавалася до репресії по відношенню до педагогів, які залишилися на окупованій території і певний час працювали в школах, особливо – проти керівних кадрів.

Висвітлено внесок освітян, мобілізованих у квітні 1944 року польовими військкоматами на фронт, і тих, що залишилися в тилу, у відновлення навчального процесу, перемогу над нацизмом, велику організаторську і методичну роботу районного відділу освіти на чолі з П.Ф. Щербиню та райпедкабінету з добору, розстановки і підвищення професійного рівня кадрів, різноманіття форм і методів цієї праці, яка вже на кінець

1950-х дала суттєві результати – зріс відсоток фахівців з вищою і середньою педагогічною освітою, підвищився рівень навчального процесу та якість знань учнів, система освіти була приведена у функціональний стан, що давало можливість вирішувати нові завдання, визначені законом “Про зміцнення зв’язку школи з життям та про дальший розвиток системи освіти в СРСР” (1958 р.), перейти до загального обов’язкового восьмирічного навчання.

Ключові слова: Друга світова війна, Дунаєвецький район, школа, учитель, відділ народної освіти, відбудова, навчання, виховання, русифікація, репресії.

Освітні процеси на Дунаєвеччині у зазначений період ще не досліджувалися. Досить схематичне відображення знайшла вона в монографії “Дунаєвеччина: край і люди” [25]. Тому ставиться мета заповнити прогалину, на фактичному матеріалі відтворити цю сторінку історії Дунаєвеччини в контексті тих освітніх перетворень, які відбувалися на Поділлі та Україні в перші повоєнні десятиліття.

Війна завдала важкого удару освіті: на фронтах і в тилу загинули тисячі педагогів, старшокласників, було зруйновано чимало шкільних приміщень, бібліотек. У Кам’янці-Подільському фашисти, відступаючи, підірвали корпус інституту народної освіти, який вдалося відновити лише 1963 року, загальні збитки десятком міським школам склали 7747897 руб. [1, арк. 16-17].

У Дунаєвецькому районі в роки окупації нищились шкільні меблі, книжковий фонд, приміщення, шкоди було завдано майже кожній другій школі. Повністю згоріла Міцівецька семирічка. У Смотрицькому районі спалено 34 культурно-освітніх заклади, у тому числі знищені середня, неповно-середня і початкова школи в райцентрі та с. Антонівка [17, с. 244-245]. Голозубинецький зооветтехнікум зазнав збитків на суму більше 50000 руб.: німці забрали худобу, свиней, машину, трактор, розбили пасіку, яка нараховувала 24 бджолосім’ї, майже повністю були знищені кабінети агрономії, зоотехнії, ветеринарії, фізичний і хімічний [31, с. 254].

Чимало шкільних приміщень попали в інші руки і використовувались не за призначенням. 3 травня 1945 року спільною постановою бюро Кам’янець-Подільського обкому КП(б)У та облвиконкому “Про повернення шкільних приміщень, що використовуються не за призначенням” керівництво районів і міст було зобов’язане повернути їх для шкільних потреб. 23 червня секретар Дунаєвецького райкому партії Г. Одиноков інформував обком партії, що освіті району повернено 30 приміщень, однак 3 будови – у Блещанівці, Могилівці і Шатаві – зайняли раніш розкуркулені власники, у Дунаївцях – райвідділ НКВС. 24 липня Г. Одиноков направив прокурору району звернення про виселення тих, хто зайняв шкільні квартири в Блещанівці, Шатаві, Червоному Селі, Макові [17, с. 265, 273].

За роки окупації помітно знизився освітній рівень населення. 6 липня 1945 року Дунаєвецький райвійськомком інформував, що серед допризовників 1928

року народження виявлено неграмотних 8, з освітою до 2-х класів – 34, до 3-х – 48. З ними була організувана робота з підвищення грамотності [17, с. 268]. Наказом по відділу освіти організацію курсів допризвників було покладено на вечірню школу. Її директором Володимир Іванович Петровський призначений завідуючим курсами, а вчителями-предметниками – О.Й. Янкилевич, Н.М. Романюк, О.А. Конашевич, О.А. Левицька, Й.Ф. Годлевський, Терлецька, Матвеев [3, с. 77]. Курси працювали і наступного року.

Не вистачало учителів, адже багатьох чоловіків мобілізували польові військомати. Визволяли Україну і Західну Європу Г.Ф. Алтунін, А.А. Антонюк, Н.П. Антонюк, А.С. Баб'юх, П.А. Байтало, І.Г. Баранецький, О.О. Безушко, Д.А. Білий, І.С. Боловерсюк, М.Ф. Венгер, Г.Д. Гавінчук, М.А. Грушко, П.І. Гула, Т.І. Гулей, Л.П. Дерикоз, А.Л. Дзекцерман, Л.С. Дудик, І.А. Думанський, В.І. Кліщ, А.М. Коляновський, В.Д. Корчовий, І.С. Костяшкін, Т.К. Лук'янов, І.М. Миндра, І.В. Надвірняк, М.М. Негода, І.П. Олинець, П.М. Олійник, І.І. Орлов, П.Г. Перепелюк, С.І. Прокопчук, М.П. Рогозінський, С.П. Романишен, В.О. Саламаха, І.К. Свиначук, Р.І. Севастьянов, Б.І. Скавронський, М.С. Скобелев, С.Р. Слободчиков, В.І. Снягинський, І.І. Сохатюк, І.М. Теслюк, О.В. Ткач, Ю.Ф. Фамулевич, М.М. Ференс, Т.П. Хамардюк, І.А. Чобан та багато інших. Загалом щонайменше 47 осіб.

У кожного була своя фронтова доля. Колишнім директорам шкіл О.М. Матвійчуку і О.К. Садовському довелося пройти пекло полону і концтаборів. Людмила Семенівна Дудик закінчила школу радистів, воювала в складі окремої бригади Кавказького оборонного району Чорноморського флоту, повернулася додому в званні старшого матроса, з медалями “За відвагу”, “За бойові заслуги”, “За оборону Кавказу”, викладала історію в Удрівецькій НСШ, очолювала Лошковецьку НСШ. Григорій Данилович Гавінчук із Сиворіг пройшов три війни – на Китайсько-Східній залізниці, радянсько-фінську і Другу світову, обороняв Сталінград, брав участь у боях на Курській дузі, у званні капітана в складі Першої армії Війська Польського визволяв Польщу, Німеччину, після війни був учителем Великожванчицької СШ, заступником голови, головою Новоушицького райвиконкому, завідуючим Миньковецьким РВНО, а після ліквідації Миньковецького району – директором Миньковецького дитбудинку [26].

Марко Степанович Майдан після закінчення Сумського пединституту отримав направлення у Великожванчицьку середню школу, викладав природознавство, хімію, працював завучем. Рядовим бійцем 433-ої стрілецької дивізії воював у складі Західного, 2-го Білоруського фронтів, з групою бійців форсував річку Німан у районі села Лунно і протягом доби утримував плацдарм. Семеро воїнів відбили 12 атак противника, поранений Марко Степанович не покинув позицію, поки не переправились основні сили. Указом Президії Верховної Ради СРСР 24 березня 1945 року усім семи відважним воїнам було присвоєно звання Героя Радянського Союзу. Однак М.С. Майдан про це вже не міг знати, бо 10 лютого 1945 року помер від ран, отриманих під час визволення угорського міста Кишкунладьхаза. Постановою Ради Міністрів УРСР

від 9 квітня 1985 року ім'я Героя Радянського Союзу М.С. Майдана присвоєно Великожванчицькій середній школі, у селі Пушкарівка Сумського району, на батьківщині Героя, встановлено погруддя [21, 29].

Чимало педагогів, що перебували на окупованій території, були заарештовані. Відновленим архівним установам, а вони діяли в складі відділів НКВС, поставили завдання зібрати спогади учнів та учителів, які вчилися та працювали в школах під час окупації, схоже, не стільки для історичних досліджень, скільки для аналітичної роботи оперативників. У першій документальній книзі “Педагоги Хмельниччини – жертви сталінських репресій”, підготовленій П.Я. Слободянюком, Ю.В. Телячим, Ю.С. Чемерисом, представлені витяги з кримінальних справ 120 педагогів, 53 із яких були репресовані у перші повоєнні роки. Серед них – 3 викладачі вищих навчальних закладів, 4 працівники відділів освіти, 15 учителів, 29 директорів [28].

Задуваного М.М. Хамалишена арештували 1949 року, не забули доповідь на вчительській конференції, звинуватили за статтями 54-3 і 54-10 ч. П КК УРСР за те, що “... в часи окупації був антирадянськи настроєним, виступав на зборах з контрреволюційними доповідями, при цьому пліткував на радянську владу і дійсність, вихваляв міць Німеччини і фашистської армії”. Був засуджений на 25 років, відбув 10, 1991 року реабілітований [28, с. 36-37].

Юхим Григорович Коцулевський, у роки окупації – керівник Кам'янець-Подільського районного відділу освіти і культури, після визволення воював проти фашистів, був кулеметником, брав Берлін, визволяв Прагу, нагороджений, 1945 року партторгом підрозділу характеризувався “... морально та ідеологічно стійким”. І все ж отримав 10 років таборів. Комісія з перегляду справ 18 жовтня 1954 року прийняла рішення покарання знизити до фактично відбутого. Після звільнення з 20 січня 1955 року призначений учителем фізики Рахнівської СШ Дунаєвського району [7, с. 1]. Реабілітований 1991 року.

О.М. Коростовцева звинуватили в тому, що “... будучи директором школи с. Татаринець давав розпорядження вчителям про знищення портретів радянських вождів, цитат і автобіографій В.І. Леніна, Й.В. Сталіна, проводив перевірку підручників і вимагав від учительського колективу виконання його окремих розпоряджень по закреслюванню, заклеюванню, а також знищенню статей із радянським змістом” і засудили на 10 років у виправні трудові табори. Переслідувань зазнали учителі Антонінщини, які 1942 року, за завданням відділу освіти, здійснили краєзнавчі дослідження і написали історію сіл Антонінського району [24].

Заарештованого 1947 року М.Ю. Чухрія, директора Будилівської НСШ на Тернопільщині, вихідця із с. Міцівці, звинуватили в тому, що “... був антирадянськи настроєний як український націоналіст і залишався проживати на окупованій фашистами території. Пліткував на органи радянської влади і радянської держави, вихваляв Гітлера як визволителя українського народу від більшовиків”. Був засуджений до 25 років ув'язнення у виправно-трудовах таборах. Відбув 8, 1992 року реабілітований, проживав у м. Дунаївці [28, с. 48-49].

Вже з перших після визволення днів почалося формування в районі органів влади, відновлення роботи організацій, установ, підприємств і колгоспів. 2 квітня 1944 року голова райвиконкому Христофор Тихонович Бабій підписав постанову райвиконкому за № 1, якою вимагалось: “1. Відновити роботу всіх підприємств, радянських установ та організацій з 2-го квітня 1944 року. 2. Зобов’язати всіх робітників та службовців радянських установ та організацій з’явитись на місця попередньої роботи і приступити до виконання своїх обов’язків. 3. Робочий день в радянських установах та організаціях встановлюється з 9 годин ранку до 5 годин вечора. 4. Директорам підприємств, заводів та фабрик видати накази про внутрішній розпорядок. 5. Попереджується, що винні у невиконанні цього будуть притягуватися до відповідальності згідно з указом Президії Верховної ради депутатів трудящих від 26 червня 1940 року” [2, арк. 1].

4 квітня 1944 року до виконання обов’язків завідуючого Дунаєвським районним відділом народної освіти приступив Іван Васильович Алексєєв. Про це він повідомив наказом № 1 по Дунаєвському РВНО: “Згідно розпорядження Дунаєвської районної ради депутатів трудящих з сьогоднішнього дня, приступивши до виконання обов’язків зав. РВНО, всі розпорядження по установах системи народної освіти проходять через мене – Алексєєва Івана Васильовича” [1, с. 1]. Розпочалося комплектування штату відділу. 10 квітня інспектором і водночас заступником завідуючого був призначений Йосип Феліксович Годлевський, завідуючим районним педкабінетом – Василь Антонович Овчаров, головним бухгалтером – Н.С. Тодорчик [1, с. 2]. Але вже 22 травня виконуючий обов’язки зав.РВНО І.В. Алексєєв передав справи новопризначеному завідуючому відділом П.Ф. Щербині.

Петро Федорович Щербина народився 22 лютого 1910 року в Уссурійському краї у багатодітній сім’ї українців-переселенців з Полтавщини. Після закінчення школи працював робітником на фабриці, вантажником у Владивостоцькому порту, був активним комсомольцем. Після закінчення робітфаку крайком комсомолу направив його на навчання до Інституту радянського будівництва при ВЦВК РРФСР. Працював у крайвиконкомі у Владивостоці, служив в армії, викладав історію та географію в середній школі і технікумі в Іркутську. А навесні 1944 року був відряджений в Україну для зміцнення управлінських кадрів у системі освіти [14, с. 227].

Новий завідуючий найбільші зусилля спрямовував на відбудову шкільних приміщень і підбір кадрів керівників та учителів шкіл. 25 травня 1944 року Дунаєвський райвиконком прийняв постанову “Про ремонт шкіл і забезпечення шкіл та учителів паливом”, визначив невідкладні завдання, відповідальних і терміни: “Враховуючи, що під час окупації школам завдано великих збитків і з метою забезпечення нормальної роботи шкіл, необхідно приступити до ремонту і обладнання шкіл. Ремонт і обладнання шкіл розпочати з 1 червня і завершити 1 серпня 1944 року”. Термін два місяці був досить стислим, якщо врахувати, що шкільні приміщення не ремонтувались кілька

років, тому до справи підключили не тільки відділ освіти (П.Ф. Щербина), а й фінвідділ (Чубар), райплан (Леонович), комунвідділ (Дерикоз), голів сільрад і колгоспів [2, арк. 70]. За літній період були відремонтовані, поповнені меблями, навчальними посібниками усі навчальні заклади, завезено у школи 4000 зошитів, 3500 олівців, 3700 пер, 400 букварів, понад 600 підручників, палива на 48 тис. руб., у фонд дітей фронтовиків зібрано 15 тис. руб. На ремонт затратили 90 тис. руб. 1 вересня 32 школи прийняли перше повоєнне покоління учнів – 4756 хлопчиків, дівчаток, серед них – чимало переростків, їх навчали 180 учителів [19].

Дехто з учителів добровільно пішов на фронт. У Блищанівці роботу початкової школи в перших числах квітня 1944 року відновив С.І. Прокопчук, знайшов собі на заміну Н.С. Коваль, яка до війни навчалася в Городоцькій педшколі, і добровільно влився в ряди Червоної Армії. 19 липня, ближче до нового навчального року, були укомплектовані керівними кадрами заклади освіти. Дунаєвецьку середню школу очолила Ф.С. Дайчман, Зеленчанську – Ф.М. Вітковський, Гірчичнянську НСШ – М.А. Бурківська, Голозубинецьку – П.Ф. Залужна, Залісецьку – Д.С. Серветник, Маківську – Л.Й. Злобіна, Мушкутинецьку – П.В. Заболотний, Нестеровецьку – П.К. Пукас. Призначили завідуючих 17 початкових шкіл [1, с. 13-14]. Завідуючою дунаєвецьким дитсадком 1 липня призначили Катерину Юхимівну Кухар, справи їй передала виконуюча обов'язки Г.Б. Валевська [1, с. 9]. Влітку 1944 року відновила роботу Дунаєвецька школа медсестер [22, с. 339-340].

Оскільки відділу підпорядковувались і заклади культури, відбувалося призначення кадрів і відновлення роботи клубів, бібліотек. Політінструктором при відділі, куратором цих закладів, 15 квітня був призначений Арон Львович Дзекцерман, завідуючою районною бібліотекою – Єва Василівна Мартинюк, директором будинку культури – Тихмановський. Однак вже 15 червня завідуючою бібліотеки стала Ліда Харитонівна Вітязь, бібліотекарями – Надія Бойко і Сара Дайчман [1, с. 3].

Водночас доводилося відбирати вчительські кадри для відрядження на роботу в західні області України. Наказом по відділу освіти 24 січня 1945 року були звільнені і направлені на роботу в Західну Україну Д.В. Кобзар, М.Г. Плискань, Л. Мірошніченко, Т.М. Кріль, С.Д. Кожанівська, Л.В. Тиж, О.Н. Ковальчук, Г.С. Ночка [1, с. 52], однак частину із них облВНО повернув назад. Ця робота продовжувалася і в наступний період. 22 лютого 1946 року була звільнена і направлена в розпорядження облВНО “для виїзду в Ровенську область на підставі особистого бажання та заяви” Є.В. Мартинюк [1, с. 133].

Відбувалося удосконалення мережі закладів освіти. 15 жовтня 1945 року з Дунаєвецької СШ були виділені російські 1–5 класи і на їх основі створено російську неповно-середню школу, директором якої призначено Ф.С. Дайчман [1, с. 106]. На етапі її становлення змінилося кілька керівників та учителів школи, кадрова ситуація стабілізувалася з призначенням 5 серпня 1949 року на посаду директора фронтовика – визволителя району Андрія Трохимовича Косарева

[1, с. 57-58]. 31 серпня 1948 року у Воробіївці був відкритий 5-й клас, школа почала розгортатись у неповно-середню. Її очолив В.Н. Голобородський [1, с. 54]. А Циганівську ПШ 22 червня 1950 року приєднали до Зеленчанської СШ. 21 липня того ж року, оскільки Гутояцковецька семирічка перейшла до Дунаєвського району, клас на хуторі Дубинка був переданий з Кривчицької до Гутояцковецької школи [1, с. 4,7]. Станом на 1 квітня 1945 року в районі діяли 2 середніх, 8 неповно-середніх, 21 початкова і одна вечірня школи [1, с. 63-65].

У 1945–1946 н.р. в області працювали 1422 загальноосвітні школи, у них навчався 225091 учень. Кількість початкових шкіл зросла на третину порівняно з 1941 роком і складала 70 відсотків усіх працюючих шкіл, вдалося відновити роботу лише 76 середніх шкіл із 220 довоєнних, на 171 тис. зменшилася кількість учнів у них. І тільки в 1952–1953 н.р. за основними параметрами освіта в області досягла довоєнних показників: працювало 1479 шкіл, у тому числі початкових – 644, семирічних – 623, середніх – 222, навчалось 286590 учнів [16, с. 61]. Були відкриті 23 дитячі будинки. У Залісцях, на Дунаєвеччині, дитбудинок очолював А.О. Федоров, працювали Г.Ф. Боднар, П.П. Фалендиш та ін. [1, с. 113, 120, 127].

Відновлювалася робота закладів освіти і в сусідніх районах, більшість населених пунктів яких згодом у ході адміністративно-територіальних реорганізацій ввійшла до складу Дунаєвського району. Наприкінці березня 1944 року Смотрицький районний відділ народної освіти очолив Каленик Іванович Геренчук, який у 1929–1931 рр., до переходу на викладацьку роботу в Кам'янець-Подільський інститут соціального виховання, також працював на цій посаді. Працював не довго, у грудні того ж року Наркоматом освіти був відкликаний на науково-викладацьку роботу в Кам'янець-Подільський учительський інститут. Але він встиг зробити головне – відновити навчально-матеріальну базу, зібрати педагогічні кадри і розпочати навчально-виховний процес [32, с. 432].

Завідуючим Миньковецьким райвідділом освіти був призначений Василь Омелянович Юшак, інспекторами – Й.М. Созанський та О.П. Слободянюк. Вже 1 квітня 1944 року школи очолили: Городиську ПШ – К.Н. Яковлева, Ліпінську – А.А. Слабка, Морозівську – Л.Ф. Алексеїк, Синяківську – О.М. Бабляк, Великокужелівську – В.Г. Римарчук, Малокужелівську з 11 липня – Докія Швець. На початок 1948–1949 н.р. в Миньковецькому районі працювали 24 школи, в яких навчалися 4478 учнів [13, арк. 188].

Школи брали активну участь у заходах, спрямованих на підтримку фронту. 1 листопада 1944 року в газетній статті “54000 карбованців готівкою” завідуючий Дунаєвським райвідділом освіти П.Ф. Щербина повідомив, що вчителі району взяли активну участь в розповсюдженні четвертої грошово-речової лотереї, першого дня придбали лотерейних квитків на 72 тис. руб. і 54 тис. руб. цієї суми внесли готівкою [17, с. 260].

Поступово навчально-виховний процес набирив звичного ритму. Його хід, стратегію і тактику, визначали на перших порах нормативні акти, прийняті ще в ході війни, зокрема “Правила для учнів” (1943), які встановлювали основні вимоги до поведінки учня, обмежили суб’єктивізм у їх оцінці; постанова

Раднаркому СРСР “Про заходи до поліпшення якості навчання в школі” (1944), якою були введені п’ятибальна система оцінювання знань учнів, обов’язкові випускні экзамени для учнів, що закінчували початкову, семирічну і середню школу, золота і срібна медалі, нагрудний знак “Відмінник народної освіти”. Відновився випуск газети “Радянська освіта”, журналу “Радянська школа”, 1944 року почали працювати Науково-дослідний інститут педагогіки УРСР та обласні інститути удосконалення учителів на звільнених територіях.

Водночас посилювалася ідеологізація, русифікація (денаціоналізація) процесу навчання і виховання в школі. Цьому сприяли уніфіковані програми, підручники, жорстка цензура бібліотечних фондів. Тільки протягом 1947–1950 рр. цензура не допустила до видання 323 книги, 408 статей, 182 вірші. 1948 року з бібліотек України вилучили 1,1 млн. примірників “політично шкідливої” літератури, у першу чергу твори репресованих авторів, емігрантів, релігійного змісту. Колегія Міністерства народної освіти УРСР своєю постановою “Про стан викладання історії СРСР та історії УРСР” від 20 листопада 1947 року звернула увагу органів освіти на те, “що в школах є чимало учителів, які не зробили глибоких висновків з рішень партії і уряду про підвищення рівня ідеологічної роботи”, допускають грубі помилки у висвітленні історії СРСР та УРСР, матеріал про Київську державу подають в дусі антинаукової, антимарксистської норманської теорії, а про Україну – у відриві від історії інших народів СРСР, замовчують класову природу визвольних війн середини XVII ст. [27, с. 121]. У такий спосіб учительство заганялося в прокрустево ложе ідеологічних вимог, які сковували ініціативу і творчість, сіяли страх за наслідки відходу від штампів, збіднювали та перекручували знання учнів.

На першому плані залишався всеобуч. Облік народжених напередодні війни та під час окупації засвідчив невтішну картину. По селу Блищанівка вона виглядала так: 1938 року народилося 18 дітей, 1939-го – 23, 1940 – 12, 1941 – 15, 1942 – 16, 1943 – 6, 1944 – 14, 1945 – 6, 1946 – 8 дітей [5, с. 150]. 1945 року, порівняно з 1939-им, кількість новонароджених зменшилася в чотири рази. Основна причина полягала в тому, що відразу після визволення чоловіче населення було поголовно мобілізоване на фронт, більшість додому не повернулася.

Чимало дітей гинуло від необережного поводження з боєприпасами на полях і непрохідних ґрунтових дорогах. Один з типових прикладів повідала І. Квасньовська із Ставища: “А все починалося просто, безтурботно. Погожого травневого ранку 1944 року матері відправили своїх дітей на пасовище до Синіх Озер. Під час купання діти дістали з дна авіаційну бомбу. При спробі розібрати корпус бомби вона здетонувала. Вибух забрав життя чотирьох – на місці події загинули Леонід Бик, 1933 року народження, Йосип Рогожа, 1932 р.н., Леонід Юга, 1933 р.н., а по дорозі до лікарні – Станіслав Комендант, 1932 р.н. Ще четверо зазнали важких тілесних ушкоджень” [18, с. 62]. Такі факти мали місце ледь не в кожному селі: десь діти натрапили на міну або підірвалися на гранаті, десь, як-от у Малому Карабчиеві, викручували бойки зі снарядів, яких на кувявському полі було аж дві покинутих німецьких автомашини, у

результаті загинуло двоє, а третій – Іван Пилат лікувався 18 років [20, с. 63]. За неповними даними, в районі загинули та були покалічені близько 100 дітей. Це заставило владу зайнятися розмінуванням території, збором боєприпасів. Була створена команда мінерів – 31 боєць, розподілена на 4 групи по 5 осіб. Протягом квітня-серпня 1945 року вони виявили і знешкодили 794 одиниці боєприпасів. 1 вересня 1945 року було затверджено 2 акти про закінчення робіт з розмінування і контрольної перевірки 31708 га угідь, 298 га сінокосів, 90 га пасовищ, 1998 га городів, 1305 га лісів, 200 га річок та озер [25, с. 142]. Однак, підриви на боєприпасах ще мали місце навіть на початку 1950-х.

І все ж, у перші повоєнні роки школи були наповнені учнями за рахунок переростків – дітей, які в роки окупації не мали змоги навчатися. У Рачинецькій початковій школі, приміром, були й паралельні класи, у 4-му, який вела О.М. Маркевич, навчалось аж 40 учнів.

Незважаючи на фінансову скруту, навіть в умовах війни освітяни організували літнє оздоровлення школярів. Л.О. Цвітун з Блищанівки згадувала, що кожного ранку діти початкових класів збиралися в школі, ходили на екскурсії, працювали на пришкольніх ділянках, обідали, спали на дерев'яних розкладачках, а більшість – просто на соломі, покритій принесеними з дому білизою та ковдрами. У Дунаївцях діяв дитячий ігровий майданчик, влітку 1946 року його директором був А.Л. Дзекцерман, а 1947 року – Л.П. Дерикоз [1, с. 155, 172]. Влітку 1950 року запровадив районний піонерський табір (директор – А.С. Баб'юх, старший піонервожатий – М.Б. Ройхман) [4, с. 3-4].

Жорстко ставилося питання допомоги сім'ям військовослужбовців, інвалідам війни, сиротам. 12 листопада 1944 року своїм рішенням райвиконком оголосив місячник – з 15 листопада по 15 грудня – надання їм допомоги. Місцеві ради створили комісії, які обслідували кожну таку сім'ю, виявляли потреби, організували збір грошей, продуктів, одягу, взуття у фонд допомоги, провели вирубку лісу на відведеній райвиконкомом ділянці для забезпечення дровами, створювали бригади для ремонту будинків, квартир [23, с. 114].

Відділ освіти провів спеціальну нараду з питань патронувannya дітей – сиріт. 8 жовтня 1950 року в 22 школи призначили громадських інспекторів з патронувannya і контролю за матеріально-побутовими умовами сиріт, зокрема в Чанькові – В.І. Карбовську, Могилівці – З.М. Леміжанську, у Січенцях – О.Й. Сугак, Шатаві – Л.Ф. Сторожук, Рахнівці – Я.В. Нівенгловську, Мушкутинцях – С.І. Жарчинську, Блищанівці – У.П. Гладун. Їх роботу координував і контролював інспектор РВНО С.Г. Тимощук. Школи провели обслідування й заактували умови життя сиріт, визначали невідкладні проблеми, реалізація яких власне й складала зміст патронувannya [5, с. 25-26].

Організувалися предметні олімпіади. 20 січня 1949 року для проведення олімпіади з фізики і хімії була створена комісія в складі Крадінова, Мар'янського, Оліфер, Дзекцермана. Наступного року оргкомітет з проведення олімпіад очолював інспектор шкіл Г.Г. Гончарук, входив голова райкому профспілки працівників освіти П.Г. Перепелюк [5, с. 39].

Значної уваги надавалося виховній роботі. Війна, окупація, матеріальні труднощі, відсутність батьківського контролю – все це негативно впливало на поведінку дітей, особливо хлопчиків. Резонансні випадки хуліганства школярів мали місце в Дунаївцях і стали причиною реагування відділу освіти. Директорам Дунаєвських середньої, російської семирічної та Могилівської семирічної шкіл було вказано на суттєві недоліки у виховній роботі і зобов'язано виправити ситуацію [1, с. 70]. Патріотичне виховання мало військову складову, навіть у початкових школах ввели посади військових керівників та учителів фізкультури. У січні 1948 року повсюдно відзначали 30-річчя утворення радянської України: 25 січня для учнів 5–10 класів провели урочисті збори, для учнів-початківців – ранки, у школах пройшли зустрічі з учасниками війни, старими більшовиками. Вся робота спрямовувалася на краще усвідомлення школярами та батьками досягнень України – “складової і невід’ємної частини СРСР” [4, с. 18-19].

Відділ освіти наполегливо працював над вирішенням кадрової проблеми. Робота спрямовувалася на підвищення освітнього і професійного рівня учителів. У відповідності з постановою Раднаркому УРСР від 28 листопада 1945 року обов'язки вчителя фізкультури були покладені на класоводів, тому наказом по відділу освіти від 15 лютого 1946 року з посад фізруків початкових шкіл звільнили 14 учителів [1, с. 137]. На виконання постанови Ради Міністрів СРСР від 2 серпня 1947 року в низці шкіл скоротили посади старших піонервожатих.

Впоравшись із забезпеченням закладів освіти педагогічними кадрами, відділ освіти перейшов до заміни вчителів з низьким рівнем освіти більш кваліфікованими спеціалістами. 1 березня 1947 року в Голозубинецькій семирічній школі був звільнений вчитель фізкультури “за відсутності відповідної освіти”, 28 березня з тієї ж причини – директор М.Т. Нижник. Його замінив Едуард Іванович Гумінський [1, с. 177-178]. Низька освіта стала причиною заміни М.А. Бурківської на посаді директора Гірчичнянської НСШ Г.С. Долішнього, який до того очолював райметодкабінет [1, с. 179].

5 травня 1947 року райВНО зажадав від окремих учителів до 1 серпня представити документи про освіту або матрикули про складені екзамени і заліки за літню сесію: по Блищанівській семирічній школі – від Н.С. Коваль, В.І. Ірчишена, Г.М. Савчук, Д.С. Серветник, директора О.М. Матвійчука, по Рахнівській – В.Б. Ружицької, С.Н. Ринди, І.Я. Бляк, П.С. Трончука, по Маківській – Т.І. Калинок, Л.Й. Злобіної, М.М. Ясінецької, по Дунаєвській російській семирічці – Ф.С. Дайчман та ін. [1, с. 181-182]. Це спонукало переважну більшість згаданих у наказі вчителів за літній період вступити до педагогічних навчальних закладів, у тому числі директорів Блищанівської семирічної школи О.М. Матвійчука, Залісецької – О.З. Галушка, Голозубинецької – Е.І. Гумінського. Дехто із тих, хто не впорався з поставленим завданням, був звільнений або понижений в посаді, зокрема замінен на посаді директора Маківської СШ Л.Й. Злобіна, звільнена з посади вчительки початкових класів Нестеровецької семирічки О.О. Бржезіцька [5, с. 28]. Водночас на допомогу заочникам

при райметодкабінеті була створена лекторська група: з математики – Л.С. Нейман і С.К. Павлова, української мови – Ф.С. Дайчман, Ф.А. Лохвицька, російської – З.І. Покотілова, О.П. Ріхтер, природознавства – Г.Г. Гончарук, історії СРСР – Н.С. Янчецький, з основ марксизму – лєнінізму – А.Л. Дзекцерман. Завідуюча РМК Л.С. Нейман склала графік надання консультацій заочникам. Крім того, в 14 школах були виділені досвідчені педагоги для надання допомоги учителям початкових класів – заочникам [5, с. 34-35].

Здійснювалася система інших методичних заходів. Так, влітку 1946 р. проведені курси підвищення кваліфікації учителів 1–4 класів [1, с. 152]. Для вчителів початкових класів діяло 7 методичних куцв на базі опорних шкіл. Методичний куц на базі Рахнівської семирічної школи очолювала директор Софія Павлівна Пудловська, входили учителі початкових класів Рахнівської, Блищанівської, Воробіївської, Кривчицької семирічних і Михайлівської початкової шкіл. Для учителів при райметодкабінеті діяли предметні комісії [5, с. 16-19].

У 1950-і роки Дунаєвеччина ввійшла з відновленою в матеріальному, кадровому, організаційно-методичному відношенні системою освіти, здатною вирішувати нові більш відповідальні завдання, у тому числі й завершення переходу до загальної обов'язкової семирічної освіти.

Важливу роль у координації зусиль педагогічної громадськості, спрямованих на удосконалення системи освіти, виконував районний відділ народної освіти, його керівники і працівники 1940–1950-х років. 10 листопада 1948 року завідуючий районним відділом народної освіти Петро Федорович Щербина взяв відпустку і на роботу вже не повернувся. Він став викладачем Кам'янець-Подільського державного педагогічного інституту. У 1950-і роки освітяни Дунаєвеччини почергово працювали під началом аж п'яти завідуючих РВНО. До 25 березня 1950 року відділ очолював Іван Юхимович Нарольський, який передав естафету Арону Львовичу Дзекцерману. 19 листопада 1952 року обов'язки завідуючого перебрав директор Іванковецької семирічної школи Іван Мойсейович Миндра і працював на цій посаді до 7 липня 1954 року. Короткий час, з 7 липня 1954 року до 20 січня 1955-го відділом завідував Авксентій Денисович Гончар, який водночас навчався в аспірантурі.

Часті зміни керівників відділу завершилися з приходом на посаду 20 січня 1955 року Петра Григоровича Перепелюка, людини з вищою стаціонарно здобутою освітою, достатнім життєвим, педагогічним і управлінським досвідом. Фронтоник, учитель математики, з 3 квітня 1950 року директор Дунаєвецької середньої школи робітничої молоді й водночас голова райкому профспілки працівників освіти, з 10 листопада 1954 року директор Дунаєвецької середньої школи – такими сходами піднімався він до найбільш відповідальної в системі освіти району посади завідуючого РВНО.

Аналізуючи тогочасні накази відділу народної освіти, видно, що у 1940–1950-і роки діяв жорсткий адміністративний стиль управління. Більшість наказів, в яких аналізувалася робота закладів освіти, закінчувалася звільненням з посад із формулюванням “не справився з роботою” або доганами, зауважен-

нями, попередженнями про можливе звільнення з посади. Скажімо, директор Гірчичнянської семирічки Василь Іванович Кліщ 20 вересня 1950 року отримав догану лише за те, що без дозволу відділу освіти на звернення правління послав учнів 5–6-х класів на збір яблук у колгоспному саду [6, с. 55-56]. Невчасно подана інформація, неявка команди на змагання, огляд чи конкурс закінчувалися доганою, а згодом і звільненням з посади. Такою була повоєнна тоталітарна доба, такий стиль насаджувався зверху.

Увесь обсяг управлінських функцій – прогнозування, аналіз, підготовка управлінських рішень, організація виконання, координація і контроль, методичне і матеріально-фінансове забезпечення – ліг на плечі повоєнних інспекторів шкіл, методистів, бухгалтерів та інших працівників відділу освіти. 10 квітня 1944 року наказом за № 2 тодішній завідуючий РВНО І.В. Алексеев інспектором шкіл із зарплатою 450 руб. призначив досвідченого з 36-літнім стажем педагога Йосипа Феліксовича Годлевського, водночас поклавши на нього обов'язки заступника завідуючого. Районний педкабінет очолив Василь Антонович Овчаров, бухгалтерію – Надія Семенівна Тодорчик [1, с. 2]. У наступному на посадах інспекторів працювали С. А. Лаврентієв, А.Л. Дзекперман, Є.В. Мартинюк, Г.І. Белінський, 1948 року – І.С. Крадінов і М.О. Романюк, за якими було закріплено по 16 шкіл, 1949-го – П.А. Байтала, І.А. Фішман, М.В. Колісник, згодом – С.Г. Тимошук, О.А. Шейгас, Г.Г. Гончарук, Б.В. Тарнорудський.

Важливим напрямом роботи відділу залишався добір, розстановка і підвищення професійного рівня кадрів. Адже, за класиком, школа вчителем стоїть. І які б рішення не приймало міністерство освіти, а в клас заходить учитель... Велика відповідальність за втілення в життя постанов вищих владних та освітнянських інстанцій завжди лежала на керівниках закладів освіти. Станом на 1 липня 1950 року цю відповідальність несли директори Дунаєвської СШ Н.С. Янчеський, Дунаєвської російської семирічки – А.Т. Косарєв, Заставської семирічної – В.П. Коритчак, Залісецької – О.З. Галушко, Зеленчанської СШ – А.М. Кубецький, Маківської СШ – П.Т. Маруда, Рахнівської – С.П. Пудловська, Блищанівської семирічної – О.М. Матвійчук, Млакоксаверівської початкової – А.К. Михайловський та ін. [5, с. 6].

Під контролем відділу і надалі залишалося питання про здобуття вчителями педагогічної освіти. У наказі від 20 лютого 1950 року “Про стан заочної освіти вчителів 1–4 класів” відзначалося, що вчителька Штатаської семирічної школи вже 6 років навчалася в педшколі, що низка вчителів не з'явилася на сесію, а дехто дочасно покинув її, так і не склавши екзамени. Таким здобувачам освіти були оголошені догани, а завідуючій райметодкабінетом доручено перевірити хід навчання заочників, провести з ними нараду, а результати в кінці березня обговорити на раді райВНО [6, с. 12-13]. Продовжувалася практика звільнення тих, хто не мав відповідної освіти. 15 серпня 1955 року з цієї причини був звільнений учитель 1–4 класів Чаньківської семирічки П.А. Гарбар, натомість призначений фахівець з педагогічною освітою [7, с. 30].

Відділ освіти створював умови для вивчення керівниками шкіл досвіду сусідів. 5 вересня 1951 року було затверджено 12 позаштатних інспекторів РВНО, за кожним закріплено школу, яку треба було відвідувати не менше одного разу на місяць й аналітичну довідку направляти до відділу освіти. Приміром, директор Зеленчанської СШ Іван Іванович Сохатюк був закріплений за Залісецькою, учителька Маківської СШ Фаїна Йосипівна Березіна – за Шатавською, директор Рахнівської СШ Софія Павлівна Пудловська – за Воробіївською і Кривчицькою семирічними школами [6, с. 52]. Ця практика продовжувалася і в наступні роки, до числа позаштатних інспекторів включали й перспективних учителів, залучали їх до інспекторських перевірок шкіл району, готуючи при цьому на більш відповідальні посади.

Великий обсяг роботи з методичного забезпечення навчально-виховного процесу, підвищення професійної рівня педагогічних кадрів виконував районний методичний кабінет. Він відновив роботу в статусі райпедкабінету 10 квітня 1944 року. Першим завідувачем аж до 1 вересня 1945 року був Василь Антонович Овчаров. Трохи більше року, з 1 вересня 1945-го до 1 грудня 1946 року, його очолювала Софія Калістратівна Павлова, протягом грудня 1946 по 20 квітня 1947 року – Григорій Степанович Долишний. До приходу на посаду завідуючого РВНО П.Г. Перепелюка керівниками райметодкабінету були І.С. Крадінов, С.А. Лаврентів (20.04.1947–22.09.1948), Ф.О. Корякін (22.09.1948–15.03.1949), П.А. Байтала (15–21.03.1949), А.Л. Дзекцерман (21.03.–17.09.1949), З.І. Покотилова (17.09.1949–26.08.1950), Л.С. Нейман (26.08.1950–1953), Є.П. Остапеч (1953–1955). 1 вересня 1955 року райметодкабінет очолив Б.В. Тарнорудський.

Учителі початкових класів підвищували свій професійний рівень на базі кушових опорних шкіл, предметники – у предметних комісіях. У 1950–1951 навчальному році ці комісії очолювали: з української та російської мов – Ніна Йосипівна Янкилевич, іноземних мов – Є.Ф. Костюкова, математики – Петро Григорович Перепелюк, історії та географії – Микола Савич Янчецький, хімії та біології – Валентина Леонтіївна Оліфер, фізкультури – Степан Романович Слободчиков, секцію старших піонервожатих – М.Б. Ройхман [5, с. 19]. Курсову перепідготовку управлінські кадри проходили в обласному центрі та столиці. Євдокія Прокопівна Остапеч, наприклад, місячні курси завідуючих райметодкабінетами з 15 червня 1953 року проходила в Києві.

Практикувались і педагогічні читання, які спонукали педагогів до активної самоосвіти і творчої діяльності. Перші районні педагогічні читання пройшли 29 березня 1956 року. У них взяли участь представники 22 шкіл. Найбільше – 14 доповідей – надійшло із Зеленчанської СШ, по 4 – з Маківської, Могилівської і Гутояцковецької, з Дунаєвської та Нестеровецької середніх – по 3, Рахнівської, Гірчичнянської – по 2, з Голозубинецької – одна. Кращі доповіді відзначені подяками, зокрема директора Дунаєвської СШ А.Л. Дзекцермана “З досвіду роботи 8 класу з виробничим навчанням”, учителя Маківської СШ Ф.О. Гужальського “Організація та методика проведення екскурсій в сільське

господарство”, учителя біології Голозубинецької семирічної школи М.М. Щадила “З досвіду участі учнів у колгоспному виробництві” та представників Зеленчанської СШ С.А. Прокопова “Письмові твори учнів 3 класу”, А.О. Войчишеного “Ручна праця в 1 класі (робота з глиною і папером)”, Г.А. Мудрої “Збільшення та зменшення чисел на кілька одиниць”. П’ять кращих робіт були направлені на обласні педчитання. Відділ освіти вимагав активізувати роботу з цього питання, у кожній школі до виходу у відпустку скласти план підготовки доповідей, заслухати їх у школах, а після схвалення учасниками шкільних педчитань до 1 січня 1957 року надіслати в РВНО [7, с. 48-50]. Однак у липні 1956 року районні методичні кабінети були ліквідовані, методичну роботу перенесли в заклади освіти. Бібліотеку поділили: художню літературу передали школам, методичну залишили у відділі народної освіти – за неї на громадських засадах видав Б.В. Тарнорудський [7, с. 57].

Кадрові проблеми районної громади і в 1950-і роки нерідко вирішувалися за рахунок директорів шкіл. Так, 21 лютого 1957 року, за рекомендацією райкому компартії України, директора Маківської СШ І.І. Сохатюка обрали головою колгоспу ім. Ворошилова, а його наступника І.Г. Камінського через півтора року – головою Михайлівського колективного господарства. Такі переміщення, на жаль, ослабляли освітню галузь. Щоправда, у випадку з Маківською СШ це суттєво не вплинуло на стан справ, бо її очолив досвідчений педагог і управлінець, раніше завідувачий початковими і директор Рахнівської семирічної шкіл Петро Самуїлович Трончук [7, с. 76].

Двічі на рік проводились наради учителів, де підсумовувалося зроблене, визначались основні завдання на наступний період. Протягом 4–6 січня 1950 року наради проводились як у пленарному режимі, так і в 14 секціях. Під час серпневої наради того ж року були відзначені 23 кращих педагоги, у тому числі Ганна Іванівна Романюк, Юлія Іванівна Любецька, Домінікія Семенівна Ланецька, Зінаїда Михайлівна Петренко, Леоніда Іванівна Бурківська, Іван Сергійович Костяшкін, Софія Калістратівна Павлова, Андрій Трохимович Косарев, Петро Самуїлович Трончук та ін. [5, с. 16].

Практика морального стимулювання кадрів мала місце і в наступні роки. Так, напередодні Міжнародного дня солідарності жінок 8 березня 1951 року були оголошені подяки 26 жінкам-педагогам, зокрема завучу Дунаєвської СШ Г.О. Масенко, учительці Дунаєвської семирічної школи Ф.С. Дайчман, учительці Маківської СШ Ф.Й. Березиній, директору Заставської семирічної школи В.П. Коритчак, інспектору шкіл З.І. Покотилівій, завідувачій районним методичним кабінетом Л.С. Нейман та ін. У такий спосіб була пошанована педагогічна праця жінок, яких у колективі району на той час налічувалося 211, у тому числі 25 – на керівній педагогічній роботі [6, с. 16-17].

До 40-річчя жовтневих подій у Петрограді ці стимули стали ще вагомішими. Сотні педагогів отримали державні нагороди. Звання Заслуженого учителя шкіл Української РСР удостоїлись учитель Дунаєвської СШ №1 Семен Дмитрович Риндик та учителька математики Маківської СШ Фаїна

Йосипівна Березіна. А відділ освіти виніс подяки І.В. Алексєєву, Г.Г. Гончаруку, М.А. Грушко, М.М. Дарманському, А.Л. Дзекцерману, М.П. Колпаковій, А.Т. Косарєву, А.М. Кубецькому, Л.Я. Лернеру, О.М. Матвійчуку, А.К. Михайловському, І.П. Олинцю, П.М. Олійнику, В.Л. Оліфер, А.І. Пец-Ольду, Я.С. Степанову, Л.В. Тиж, П.С. Трончуку, Т.С. Уляницькому, всього – 166 педагогам [8, с. 15-17].

Постійно контролювалося виконання закону про всеобуч. На початку 1950/51 навчального року інспекторською перевіркою було виявлено, що 6 учнів Воробіївської семирічної школи з різних причин не охоплені навчання, щодня школу не відвідувало 40–50 учнів. За серйозні недоліки у виконанні закону про всеобуч директору Ф.Б. Саніцькому оголосили догану, класним керівникам Горейнову, Дубині, Лаврентєвій зробили зауваження, встановивши термін – 15 листопада, до якого педколектив мав виправити стан справ [5, с. 28]. У наказі по відділу “Про підсумки роботи шкіл району за першу чверть 1950/51 н.р.” відзначено незадовільне виконання закону про всеобуч у тій же Воробіївській, Блищанівській, Голозубинецькій та Маківській школах, директорам вказано на недоліки, визначено заходи і терміни їх усунення [5, с. 36-38].

Актуальним залишалось завдання подолання неписьменності та малописьменності. Перевіривши у грудні 1951 року роботу з даного питання Залісецької, Кривчицької, Гірчичнянської, Рахнівської та Могилівської шкіл, відділ освіти констатував, що постановою ЦК КП(б)У та Ради Міністрів УРСР “Про повне завершення ліквідації неписьменності і малописьменності серед дорослого населення” в районі виконувалася незадовільно. У вказаних школах навіть не вівся якісний облік цієї категорії населення. Директорам шкіл О.З. Галушку, В.І. Слободяну, В.І. Кліщу, С.П. Пудловській, І.С. Костяшкіну було вказано на недоліку і зобов’язано виправити ситуацію у своїх округах [6, с. 67-68]. 1954 року знову постало питання остаточної ліквідації неписьменності в районі до 1 липня. До 1 травня був проведений облік неписьменного населення, відповідні списки затверджені на засіданні сільвиконкомів, наказом по школах виділені учителі для проведення занять. Над вирішенням цього питання працювали вечірні та заочна школи, окремі класи при денних школах.

Однак ліквідація неписьменності і малописьменності залишалася проблемою і в наступні роки. На початку 1958 р. наказом по Хмельницькому обл.ВНО, конкретизованому в містах та районах, було поставлено нове завдання: до 1 березня скласти списки, де вказати прізвища, рік народження неписьмених і малописьмених та прізвища закріплених за кожним з них учителів, подавши їх у відділ освіти; забезпечити безперерйне, не менше 2–3 рази на тиждень, індивідуальне навчання; по закінченні – провести перевірку грамотності й видачу посвідчення про завершення курсу. Персональна відповідальність за завершення кампанії покладалася на керівників закладів освіти. Така категоричність вимог пояснювалася державним і політичним характером завдання – намаганням влади до 1 грудня, початку всесоюзного перепису населення, закрити проблему і показати світові величезні можливості соціалізму [9, с. 7].

Відділ народної освіти забезпечував розвиток та удосконалення мережі. У 1950-і роки низка шкіл зазнала реорганізації. Семирічною стала Воробіївська початкова школа. 1957 року в Дунаївцях з'явилася середня школа № 2 і наказом по відділу “для здійснення обов'язкового і середнього навчання” територія міста була поділена між двома середніми школами, а директорам А.Л. Дзекцерману та А.Т. Косареву доручили до 28 серпня переписати дітей віком 6–15 років і списки подати в РВНО [7, с. 87]. У новому 1957–1958 навчальному році діяло 327 класів-комплектів, навчалось 7522 учні. Кожна четверта школа була середньою. У професійному плані зміцніла вчительська корпорація району, яка об'єднувала 548 педагогів, 319 із них закінчили педагогічні й учительські інститути, 185 – педагогічні училища [8, с. 18].

У післявоєнний період ще 12 років працював у Голозубинцях ветеринарно-зоотехнічний технікум. Його відновлення розпочалося зразу ж після визволення району, а на 5 жовтня 1944 року було прийнято на перший курс 29 хлопців і дівчат. 1946 року технікум очолив Микола Омелянович Дем'яненко, завучем працював Дмитро Іванович Гасай, викладачами різних дисциплін були І.Я. Атаманюк, М.М. Березюк, В.С. Василенко, П.І. Вальтер, М.Ф. Вальтер, М.М. Варсобін, Є.І. Гумінський, М.П. Єрмоленко, Г.В. Зайдель, С.М. Степаненко, Н.Т. Толекевич, Ф.Є. Чепурний, бібліотекарем – М.Т. Ковальчук. Бібліотека на початок 1946–1947 н.р. збирала 5200 книг та підручників. У грудні 1949 року М.О. Дем'яненка перевели на посаду директора Андріївського зоотехнікуму Полтавської області, за півроку вибув і Д.І. Гасай, а технікум у Голозубинцях очолили директор І.Є. Рибченко та його заступник А.П. Мельничук. Заклад користувався популярністю: 1951 року конкурс на перший курс склав 3,5 особи – 320 заяв, зарахували – 90, 1954 року було подано 410 заяв. Протягом 1924–1956 рр. технікум випустив 742 спеціалісти – 541 зоотехнік та 201 ветфельдшера [31, с. 255-256]. Навчальний корпус не вмiщав великої кількості бажаючих, тому дирекція не раз порушувала питання перед Міністерством сільського господарства УРСР про будівництво нового корпусу. Натомість Міністерство вдалося до укрупнення однопрофільних технікумів. 1956 року в Хмельницькій області були ліквідовані Дзеленецький агрозоотехнікум Чорнострівського району, Кам'янець-Подільська с/г школа підготовки керівних кадрів колгоспів і радгоспів та Голозубинецький зооветеринарний технікум. Учнівський контингент закритих закладів прийняв Кам'янець-Подільський сільськогосподарський технікум [33, с. 240].

1954 року в Дунаївцях відкрили медичне училище. Для цього в районній лікарні були всі передумови. Насамперед, база – приміщення колишнього мастку В.С. Завойка. Був і досвід: з 1932 року тут функціонували червонохрестівські вечірні курси на чолі з В.М. Влаговою, які готували медсестер; 1936 року вони переросли в дворічну школу медсестер, директором якої був Бродський; 1939 року з Кам'янця-Подільського перевели групу другокурсниць – акушерок і заклад надбав статусу школи медичних сестер та акушерок. Під час окупації короткий час (1942 року) працювала фельдшерська школа. Збе-

реглися кадри, бібліотека спеціальної літератури. Тому вже 1944 року відбувся набір до школи медсестер, яка діяла впродовж 10 років. Очоловали школу О.І. Слободян (1944–1945) і Г.Ю. Коршевер (1945–1954). Оскільки в 1950-х роках ширився рух за створення в кожному селі фельдшерсько-акушерських пунктів, потреба в медпрацівниках середньої ланки помітно зросла, було вирішено відкрити в Дунаївцях на базі школи медсестер трирічне медичне училище, яке готувало б фельдшерів на денному і вечірньому відділеннях. Випуск фельдшерів 1957 року став першим і останнім. Держава взяла курс на укрупнення однотипних навчальних закладів, поруч було Кам'янець-Подільське медучилище, що й визначило долю Дунаєвського училища [30, с. 257].

Під контролем відділу освіти функціонувала вся система дошкільних закладів району. Провідну роль опорного методичного центру виконував Дунаєвський дитячий садок. Чимало зусиль у зміцнення навчально-матеріальної бази й організацію роботи провідного в районі дитсадка вклали у 1950-і роки завідуючі К.Ю. Кухар, К.Д. Сташевська, Ф.С. Коновалова, І.Т. Хуторянська, Г.А. Завальська, Г.А. Лисова, з 18 квітня 1956 року – Владислава Антонівна Марчук, вихователі С.С. Барон, Г.Ф. Беласва, Г.Б. Валевська, С.І. Гусєва, М.І. Кац, П.З. Кулик, М.І. Панасюк, Т.В. Черкасова та ін.

Влада, взявши на озброєння концепцію трудової школи, намагалась послідовно реалізовувати її під лозунгом зв'язку школи з життям. Впроваджувалося виробниче навчання – вивчення тракторної та автомобільної справи, механізованого доіння корів тощо. Учні Дунаєвської середньої школи № 1 з 8 класу опановували професії суконного виробництва. 11 вересня 1956 року головний інженер суконної фабрики В.М. Скворцов був призначений керівником виробничої практики з місячним окладом 300 руб., інженери Г.М. Соломинкіна і Р.Д. Стукалова – учителями теоретичного курсу, майстри Б.В. Сухарде, М.І. Магера, В.Н. Камінський та помічник майстра М.А. Макогон – керівниками виробничого навчання в ткацькому та прядильному цехах [7, с. 65]. Для здійснення політехнічного навчання в школах створили 31 майстерню з обробки металу і дерева, 22 навчальних кабінети, у Підлісномукарівській школі – автоклас і теплицю, у Ставищанській – оранжерею, на суконній фабриці та в колгоспах – 10 класів виробничого навчання. Зародилася тенденція передачі школам техніки.

1957 року учні під керівництвом учителів на 26 га вирощували кукурудзу, на 12 га – цукрові буряки, посадили 130851 дерево, на 34 шкільних кролефермах доглядали 2112 кролів, на ставищанській птахофермі – понад 70 голів птиці, зібрали 54800 кг металолому, 66 юннатів, 4 гуртки, Маківська і Зеленчанська середні школи були учасниками Всесоюзної сільськогосподарської виставки і отримали її нагороди [8, с. 20-25].

1957 року на базі Дунаєвської СШ діяли курси підготовки до вступу у ВНЗ, які очолював директор школи А.Л. Дзекцерман. Викладачами працювали І.І. Орлов, Д.Й. Бессель, П.В. Юрченко, М.Л. Мар'янський, Г.Г. Гончарук, Б.В. Тарнорудський, І.Б. Фарбер. Слухачі оплачували навчання (120 руб. за

чотири місяці – увесь курс), за рахунок цих коштів й отримували платню викладачі. Зараховані 29 слухачів навчались по суботах і неділях [7, с. 80-81].

Впроваджувалося вивчення окрім німецької, ще й англійської мови. З 1 вересня 1953 р. її почали опановувати учні Заставської семирічної школи. Відділ освіти та школи проводили роботу з виявлення і підтримки обдарованих дітей – проведення олімпіад, конкурсів, оглядів, спартакіад. Значний обсяг цих завдань покладался на районний будинок піонерів, відновлений 1951 року рішенням облвиконкому. Його очолила Марія Іллічна Данилевич. Окрім посад керівників гуртків, ввели й посаду інструктора-методиста. Будинок піонерів взяв на себе організацію дозвілля школярів міста. Колектив працював з 12.00 до 20.00, у неділю – з 10.00 до 12.00 та з 18.00 до 21.00 [6, с. 75-76]. Упродовж 1950-х років роботу в районному будинку піонерів на посаді завідуючих окрім М.І. Данилевич, організували Л.М. Галатин, Є.П. Морган, Л.С. Шевченко, інструктори-методисти, масовики – Г. Смирнова, Н.М. Бурцева, В.Д. Семенова та ін.

1951 року крім традиційних предметних олімпіад і конкурсу-огляду художньої самодіяльності був проведений зліт юних техніків, а в червні – районна спартакіада школярів. Показовою є увага до фізичного загартування молоді, яку проявляла місцева влада. Оргкомітет очолив заступник голови райвиконкому П.Г. Верещинський, до нього увійшли не тільки освітяни – зав. РВНО А.Л. Дзекперман, С.Р. Слободчиков, а й секретар райкому партії М.Г. Шутько, секретар райкому комсомолу К.К. Кухар, що сприяло створенню матеріальної бази змагань, стимулювало участь закладів освіти в розгортанні спортивно-масової роботи [6, с. 38-39].

Ідеєю дружби українського і російського народів був пройнятий огляд художньої самодіяльності, проведений в січні 1954 року на честь 300-річчя Переяславської ради. У ті січневі дні сільський блищанівський хор під керівництвом учителя Василя Івановича Ірчишеного успішно представив Хмельницьку область на ювілейному концерті в Києві. А школи району боролись за першість на районному огляді. Найкраще виступили школярі Зеленчанської СШ (директор І.І. Сохатюк, художні керівники Бернада та В.П. Орищенко), Гірчичнянської СШ (директор В.І. Кліщ), Дунаєвецької СШ (директор К.Ю. Задирака), Чаньківської семирічної (директор М.Г. Шутько, художній керівник Вишемірський).

Школа й надалі залишалася під потужним ідеологічним пресом. Свідченням цього є відзначення 1951 року річниці з дня виходу, як зазначалось у наказі по відділу освіти, “історичних праць тов. Сталіна з питань мовознавства”. 24 червня з цього приводу відбулися районні збори, на яких залякані репресіями вчителі з особливою увагою вслухались у доповідь завідуючого РВНО, аби знайти в ній той запобіжник, який зробить їхню працю та життя захищеними. На районній виставці “Рік перебудови викладання мови в школах району” експонувались плани, учительські доповіді, розробки уроків, наочність, учнівські зошити, щоденники, контрольні роботи [6, с. 38]. Атеїстичне виховання нерідко поєднувалося з репресивними діями. 24 лютого 1959 року за здійснення

церковного обряду похорону чоловікового батька вчительці Зеленчанської СШ Л.М. Галатин та директору А.М. Кубецькому було вказано на серйозне послаблення атеїстичної роботи в школі, а до вчительки були вжиті крайні заходи. “Вважати неможливим дальше перебування на вчительській роботі Галатин Л.М. як таку, що скомпрометувала себе перед громадськістю села, колгоспниками і учнями школи”, – зазначалося в наказі по відділу народної освіти [11, с. 3].

Дещо робилося для зміцнення навчально-матеріальної бази, хоча в умовах відновлення зруйнованого війною господарства давалось це не просто. В основному проводилися капремонти, добудови, реконструкції. Освітняни повертали свої приміщення, які в період окупації та перші повоєнні роки використовувались іншими організаціями. 31 липня 1956 року Дунаєвській семирічній школі передали останню в районі шкільну будівлю, яку тривалий час не вдавалось відібрати в районного відділу НКВС навіть партійним органам [7, с. 57]. 1957–1958 навчальний рік учні Вихрівської та Іванковецької семирічних шкіл розпочали у відбудованих за допомогою колгоспів шкільних приміщеннях. Були введені в дію шкільні майстерні в Могилівці та Заставлі. Наочні посібники доводилося виготовляти в основному власними силами. 12 грудня 1958 року в районі був даний старт учнівському конкурсу з виготовлення наочного приладдя. Його мета полягала в розвитку творчості школярів, поглибленні й практичному застосуванні набутих знань. Однак була в цьому й прагматична складова: кращі учнівські вироби поповнювали шкільні кабінети і використовувалися при вивченні програмового матеріалу. Перше місце конкурсна комісія віддала Дунаєвській середній № 2 та Сприсовецькій восьмирічній школам [10, с. 39-41].

1958 року Дунаївці стали містом. 24 січня 1958 року райвиконком прийняв історичне рішення “Про перейменування Дунаєвської селищної ради депутатів трудящих в міську раду районного підпорядкування”: “1. Просити виконком Хмельницької обласної ради депутатів трудящих перейменувати Дунаєвську селищну раду в міську раду районного підпорядкування. 2. Ліквідувати Могилівську сільську раду депутатів трудящих. 3. Включити до складу Дунаєвської міської ради депутатів трудящих села Могилівку та Дунаївці, які зрослися з нею”. 12 липня облвиконком підтримав клопотання і вирішив: “Ліквідувати Могилівську сільську раду Дунаєвського району. Включити села Дунаївці і Могилівку в смугу селища Дунаївці. Віднести селище Дунаївці до категорії міст районного підпорядкування”. Першим головою новоствореної міської ради став С.О. Гаган [25, с. 157-158].

1958 року законом “Про зміцнення зв’язку школи з життям та про дальший розвиток системи освіти в СРСР” вводилося загальне обов’язкове восьмирічне навчання та нова структура шкільної освіти: загальна обов’язкова восьмирічна школа для дітей 7–15 років, повна середня для підлітків і молоді 15–18-річного віку (денні, вечірні і заочні середні школи), школи-інтернати, спеціальні школи для дітей з вадами фізичного і розумового розвитку. Збільшенню кількості

учнів, що здобували не тільки базову, а й повну середню освіту, сприяла відміна плати за навчання відповідно до постанови Ради Міністрів СРСР “Про скасування з 1 вересня 1956 року плати за навчання у старших класах шкіл, середніх спеціальних та вищих навчальних закладах”. 1958–1959 навчального року в районі функціонувало 16 середніх, 27 семирічних, 20 початкових та 2 школи робітничої молоді, працювало 604 учителі [25, с. 159].

Указом Президії Верховної Ради УРСР від 27 січня 1959 року ліквідували Миньковецький район і значна частина сіл разом з колишнім райцентром, а отже шкіл та учнів, приєдналися до Дунаєвського району. Колишній завідуючий Миньковецьким РВНО Г.Д. Гавінчук, передавши справи, очолив Миньковецький дитбудинок. А 1 лютого 1959 року наказом по Дунаєвському районному відділу народної освіти відбулося перше призначення – С.Х. Адешан стала учителькою 5–10 класів тільки що приєднаної Миньковецької СШ. 15 червня 1959 року з посади директора була звільнена О.А. Боровик, а 15 серпня того ж року до виконання обов’язків директора Миньковецької середньої школи приступив Михайло Семенович Скобелєв, педагог і управлінець, який за короткий час вивів школу в число кращих на Хмельниччині [12, с. 10-19].

Поліпшенню кадрового забезпечення у школах району та області сприяв відновлений 1944 року Кам’янець-Подільський учительський інститут, 1948 року реорганізований у педагогічний. 1952–1953 н.р. у ньому працювало 76 викладачів, об’єднаних 14 кафедами [15, с. 238].

Отже, упродовж повосенних 1940–1950-х рр. була не тільки відбудована навчально-матеріальна база закладів освіти Дунаєвщини, а й підготовлений вчительський колектив, здатний вирішувати більш складні завдання, у тому числі – переходу на загальну обов’язкову середню освіту. Галузь розвивалася, зокрема, завдяки величезній енергії керівників відділу, шкіл, рядових працівників.

Список використаних джерел і літератури

1. Державний архів Хмельницької області, ф.р. 863, оп. 3, спр. 342а, арк. 16-17.
2. Там само, ф.р. 1042, оп. 2, спр. 2, арк. 1-41.
3. Поточний архів відділу освіти Дунаєвської райдержадміністрації, Книга наказів № 1 по Дунаєвському районному відділу народної освіти (поч. 4.04.1944 р. – закінч. 5.05.1947 р.), 182 с.
4. Там само, Книга наказів №2 по Дунаєвському районному відділу народної освіти (6.05.1947–13.05.1950), 92 с.
5. Там само, Книга наказів №3 по Дунаєвському районному відділу народної освіти (12.05–30.12.1950), 48 с.
6. Там само, Книга наказів № 4 по Дунаєвському районному відділу народної освіти (2.01–30.12.1951), 79 с.
7. Там само, Книга наказів № 7 по Дунаєвському районному відділу народної освіти (18.01.1955–20.08.1957), 99 с.
8. Там само, Книга наказів № 8 по Дунаєвському районному відділу народної освіти (15.09–21.12.1957), 31 с.
9. Там само. Книга наказів № 9 по Дунаєвському районному відділу народної

освіти (22.01–31.08.1958), 54 с.

10. Там само, Книга наказів № 10 по Дунаєвському районному відділу народної освіти (19.09.1958–14.02.1959), 15 с.

11. Там само, Книга наказів № 11 по Дунаєвському районному відділу народної освіти (9.01–21.11.1959), 35 с.

12. Там само, Книга наказів № 12 по Дунаєвському районному відділу народної освіти (6.01–15.12.1960), 55 с.

13. Книга наказів по Миньковецькому районному відділу народної освіти за 1944–1946 рр.

14. Винокур І.С., Гавришук А.П. Яскрава особистість // Дунаєвщина очима дослідників, учасників і свідків історичних подій: зб. наук.-краєзн. пр. Київ, Дунаївці; Кам'янець-Подільський: КПДПУ, ІВВ, 2000. Вип. 2. С. 226-229.

15. Вища педагогічна освіта і наука України: історія, сьогодення та перспективи розвитку. Хмельницька обл./ [редкол.: Завальнюк О.М.(голова), Прокопчук В. С. та ін.]. Київ: Знання України, 2010. 447 с.

16. Дарманський М.М. Соціально-педагогічні основи управління освітою в регіоні. Хмельницький: Поділля, 1997. 384 с.

17. Дунаєвщина в роки Другої світової війни: зб. док. і матер./ [упоряд.: Байдич В.Г., Завальнюк О.М. та ін.]. Кам'янець-Подільський: ПП “Медобори-2006”, 2015. 320 с.

18. Кваснювська І. Відлуння війни // Дунаєвщина очима дослідників, учасників і свідків історичних подій: зб. наук.-краєзн. пр. Дунаївці; Кам'янець-Подільський: К-ПДП, ІВВ, 2000. Вип.2. С. 61-62.

19. Ленінський шлях. 1944. 7 листоп. (№25).

20. Кушнір Г.С. Відлуння війни (розповіді потерпілих) // Дунаєвщина очима дослідників, учасників і свідків історичних подій: зб. наук.-краєзн. пр. Київ; Дунаївці; Кам'янець-Подільський: К-ПДПУ, ІВВ, 2000. Вип.2. С. 62-64.

21. Паламар П.В. Учитель з серцем Данко //Тези доповідей республіканської наукової конференції “Дунаївці: їх роль і місце в історії Поділля”. Дунаївці, 1993. С. 97-99.

22. Поділля у Великій Вітчизняній війні (1941–1945): зб. док. і матер./ [упорядн.: В.Г. Абрамова, Г.В. Вітряна, І.В. Гарнага та ін.]. Львів: Каменяр, 1969. 416 с.

23. Прокопчук В.С. Два села – одна доля. Кам'янець-Подільський: Оіюм, 2001. 272 с.

24. Прокопчук В.С., Телячий Ю.В. Написання історії Антонінського району в роки фашистської окупації // Антонінський край в просторі і часі: у 2-х т. Житомир, 2008. Т. 1. С. 188-193.

25. Прокопчук В.С. Дунаєвщина: край і люди. Дунаївці; Кам'янець-Подільський: Зволейко Д.Г., 2013. 352 с.

26. Прокопчук В.С. Добре слово про краєзнавця і педагога Григорія Даниловича Гавінчука // Наукові записки Центру мархоцькознавства. Хмельницький: ФОП Цюпак А.А., 2016. Т. 8. С. 211- 225.

27. Романець Л.М. Організація та зміст навчально-виховної роботи в загально-освітніх школах повоєнної України // Освіта, наука і культура на Поділлі: зб. наук. пр. Кам'янець-Подільський: Оіюм, 2015. Т. 22. С. 118-125.

28. Слободянюк П.Я., Телячий Ю.В., Чемерис Ю.С. Педагоги Хмельниччини – жертви сталінських репресій. Хмельницький: ПП “Прометей”, 2005. Ч. 1. 288 с.

29. Снагощенко В.В. Майдан Марко Степанович – Герой Радянського Союзу // Герої – освітяни і науковці України / [упоряд.: О.А. Сай та ін.]. Київ: Генеза, 2005. С. 22-23.

30. Шинкарчук В.Ф., Оліфер В.Б. Дунаєвцьке медичне училище // Дунаєвччина очима дослідників, учасників і свідків історичних подій: зб. наук.-краєзн. пр. Київ; Дунаївці; Кам’янець-Подільський: Абетка-Нова, 2003. Вип.3. С. 257- 258.

31. Швець О.В. Історія Голозубинецького зооветтехнікуму // Дунаєвччина очима дослідників, учасників і свідків історичних подій: зб. наук.-краєзн. пр. Київ; Дунаївці; Кам’янець-Подільський: Абетка-Нова, 2003. Вип. 3. С. 253-256.

32. Трубочанінов С.В. Відомий географ – уродженець Поділля Каленик Геренчук // Освіта, наука і культура на Поділлі: зб. наук. пр. Кам’янець-Подільський: Оіою, 2015. Т. 22. С. 431-436.

33. Муравка Т.П., Покалюк В.В. Коледж Подільського державного аграрно-технічного університету: історичний нарис // Кам’янець-Подільський у контексті українсько-європейських зв’язків: матер. IV міжнар. наук.-практ. конф., м. Кам’янець-Подільський, 17–18 трав. 2012 р. Кам’янець-Подільський: ПП “Медобори-2006”, 2016. С. 239-243.

Viktor Prokopchuk

Education in Dunaievetskyi district in the postwar 40ies – 50ies of XX century

The article highlights the process of reconstruction and development of the education in Dunaievetskyi district of Kamyanets-Podilskyi region in the postwar 40ies and 50ies on the basis of the analysis of the complex of documents and materials. It shows the material and personnel losses in the educational establishments, mainly schools, during the years of the Second World War and the Nazi occupation, the way by which former premises were returned to education, the conditions under which they were restored and recruited by personnel in order to start educational process since April 1944.

It has been proved by certain examples that during the years of occupation the educational level of young people has decreased. Since the first post-war years the government has returned to the rigid ideologization and Russification of the educational process, the politicization of school life, resorted to repressions against the teachers, especially the managing personnel, who remained in the occupied territory and for some time worked in schools.

It has shown the contribution of educators, mobilized by field military committees to the front in April 1944, and those remaining in the rear for the restoration of the educational process, into the victory over Nazism, the great organizational and methodological work of the district education department led by P.F. Shcherbyna and district pedagogical cabinet in selection, placement and raising the professional level of personnel, the variety of forms and methods of this work, which at the end of the 1950s produced significant results – the percentage of

specialists with higher and secondary pedagogical education, the level of educational process and the quality of students' knowledge have increased, the system of education was brought to its functional state. This enabled solving the new tasks defined in 1958 by the law "On strengthening the connection of school with life and on the further development of the education system in the USSR" and going to the general obligatory eight – year training.

Keywords: *Second World War, Dunaievetskyi district, school, teacher, department of public education, reconstruction, training, education, Russification, repression.*

В.С.Прокопчук

Образование на Дунаевеччине в послевоенные 1940–1950-е годы

В статье освещен процесс восстановления и развития образования в Дунаевецком районе Каменец - Подольской области в послевоенные 1940–1950-х гг. Показано, какие материальные и кадровые потери в годы Второй мировой войны и нацистской оккупации понесли заведения народного образования, прежде всего школы, как происходило возвращение бывших школьных помещений, в каких условиях проходило восстановление, в частности комплектование кадрами.

На конкретных примерах доказано, что за годы оккупации снизился образовательный уровень молодежи, а с первых послевоенных лет власть вернулась к жесткой идеологизации и руссификации учебно-воспитательного процесса, политизации школьной жизни, прибегла к репрессиям по отношению к педагогам, которые остались на оккупированной территории и некоторое время работали в школах.

Освещен вклад педагогов, мобилизованных в апреле 1944 года полковыми военкоматами на фронт, и тех, кто остался в тылу, в восстановление учебного процесса, победу над нацизмом, большую организаторскую и методическую работу районного отдела образования во главе с П.Ф. Щербиной и райпедкабинета по подбору, расстановке и повышению профессионального уровня кадров, многообразии форм и методов этой работы, которая уже к концу 1950-х дала существенные результаты – вырос процент специалистов с высшим и средним педагогическим образованием, повысился уровень учебного процесса и качество знаний учащихся, система образования была приведена в функциональное состояние, что давало возможность решать новые задачи, поставленные законом "Об укреплении связи школы с жизнью и о дальнейшем развитии системы образования в СССР" (1958 г.), перейти к всеобщему обязательному восьмилетнему обучению.

Ключевые слова: *Вторая мировая война, Дунаевецкий район, школа, учитель, отдел народного образования, восстановление, обучение, воспитание, руссификация, репрессии.*

УДК 358.2:355.236.94(477)“1967/2017”

І.В.Красота

Підготовка військових фахівців інженерних військ у Кам'янці-Подільському в 1967–2017 рр.

На основі опублікованих джерел, а також особистого досвіду військової служби автора в інженерних військах Збройних Сил України досліджується процес підготовки військових фахівців інженерних військ у Кам'янці-Подільському в 1967–2017 рр. Розглянуто підготовку офіцерів у Кам'янці-Подільському вищому військово-інженерному командному училищі в 1967–1995 рр. Проаналізовано підготовку військових фахівців інженерних військ: офіцерів, сержантів та солдат у Військовому інженерному інституті Подільської державної аграрно-технічної академії, Навчальному центрі інженерних військ, Центрі розмінування, на факультеті (кафедрі) військової підготовки Кам'янці-Подільського національного університету імені Івана Огієнка. Розглянуто хід реформування вищого воєнного навчального закладу інженерних військ Збройних Сил у Кам'янці-Подільському в 1993–2017 рр. Порівняно результати підготовки військових фахівців інженерних військ у Кам'янці-Подільському в 1967–2017 рр.

Ключові слова: *реформування, інженерні війська, Збройні Сили України, навчальний центр підготовки, центр розмінування, військовий інститут, військовий факультет, військова кафедра, офіцери, сержанти, солдати*

Інженерні війська Збройних Сил (далі – ЗС) України потребують висококваліфікованого персоналу, у тому числі для комплектування посад офіцерського складу, сержантського та солдатського складу. Для підготовки такого персоналу необхідно мати відповідні навчальні заклади, зокрема: вищі військові навчальні заклади – для підготовки офіцерів різного рівня військової освіти, та відповідні навчальні установи – для підготовки військових кваліфікованих фахівців.

Метою цієї статті є вивчення процесу підготовки військових фахівців для потреб інженерних військ ЗС України у Кам'янці-Подільському Хмельницької обл., у Львові та Києві та їх порівняння.

Підготовка військових фахівців тактичного рівня та оперативно-тактичного рівня для потреб інженерних військ

Підготовка військових фахівців у Кам'янці-Подільському Хмельницької обл. розпочинаються у 1967 р., коли відповідно до наказу Міністра оборони СРСР, було сформовано військово-інженерне училище. У січні 1969 р. училище було переформовано у Кам'янець-Подільське вище військово-інженерне командне училище (далі – КПВВКУ) з терміном навчання 4 роки.

Першим начальником КПВВКУ у 1967 р. був призначений генерал-майор Василь Іванович Єрмаков, його замінив у 1982 р. генерал-майор Юрій Миколайович Кузнецов, який командував училищем до 1987 р.

Починаючи з 1974 р. проводилась підготовка офіцерів інженерного профілю для Повітрянодесантних військ, яка продовжувалася до розформування у 1995 р. КПВВКУ [1]. Останнім начальником Кам'янці-Подільського вищого військово-інженерного командного училища був генерал-майор Георгій Андрійович Сірош.

Вже після набуття незалежності Україною, у період 1991–1995 рр., було підготовлено 1,5 тис. офіцерів тактичного рівня освіти для потреб інженерних військ України та інших країни колишнього СРСР [2, с. 135].

З цього часу Військовий інженерний факультет, у подальшому – інститут Подільської державної аграрно-технічної академії, та з 2009 р. факультет військової підготовки Кам'янці-Подільського національного університету імені Івана Огієнка (далі – ВП), продовжував славні традиції з підготовки офіцерів інженерних військ до 2012 р., коли підготовка офіцерів була переведена до Львівської Національної академії сухопутних військ ім. гетьмана Сагайдачного (далі – НАСВ).

У 1996 р. в ВП відбувся перший випуск офіцерів тактичного рівня, у тому числі офіцерів запасу, а також оперативного-тактичного рівня, усього 541 особи [2, с. 136].

Вагомий внесок у створення ВП зробив генерал-майор Василь Іванович Мельницький, який перед призначенням його начальником цього закладу займав посаду заступника начальника КПВВКУ.

Другим начальником ВП у 2004–2009 рр. був полковник Олег Володимирович Хавронюк. Після реформування ВП в факультет військової підготовки та включення його до складу Кам'янець-Подільського національного університету імені Івана Огієнка, факультет очолив полковник Сергій Володимирович Мальченко та керував їм до 2012 р.

Під час розформування факультету військової підготовки Кам'янець-Подільського національного університету імені Івана Огієнка тимчасово виконуючий обов'язки начальника виконував полковник Володимир Вікторович Орлянський.

З 2013 р. по теперішній час начальник кафедри військової підготовки Кам'янець-Подільського національного університету імені Івана Огієнка – полковник Євген Іванович Брижатиї.

З 1993 р. у ВП було розпочато підготовку фахівців тактичного рівня зі ступенем вищої освіти “бакалавр” за очною формою навчання (4 роки навчання) за наступними військово-обліковими спеціальностями (далі – ВОС) для інженерних військ ЗС України: 090500 (інженерна розвідка), 100100 (інженерне забезпечення), 101000 (застосування інженерних підрозділів, 180100 (дорожнє забезпечення), 500100 (експлуатація та ремонт інженерного озброєння), 500300 (експлуатація та ремонт інженерних електротехнічних засобів), 580100 (будівництво автодоріг і мостів).

У 1994 р. започатковано підготовку офіцерів оперативного-тактичного рівня зі ступенем вищої освіти “спеціаліст” (2 роки навчання) за наступними ВОС:

090500 (інженерна розвідка), 100100 (інженерне забезпечення), 500100 (експлуатація та ремонт інженерного озброєння).

У 1994–2000 рр. було підготовлено 88 офіцерів оперативно-тактичного рівня, 2,6 тис. офіцерів тактичного рівня, у тому числі 1,5 тис. офіцерів запасу [2, с. 136]. Також у 2000–2002 рр. велась підготовка військових фахівців для миротворчого контингенту Тимчасових сил ООН у Південному Лівані [2, с. 137].

Починаючи з 2006 р. прогнозоване скорочення ЗС України призвело до зменшення потреб у підготовці офіцерів тактичного рівня і як наслідок у 2007 р. інститут було скорочено до факультету, а в 2012 р. до кафедри, яка готувала тільки офіцерів запасу (тактичного рівня). Так, у 2009 р. у ВП було набрано всього 25 курсантів для підготовки військових фахівців тактичного рівня, відповідно у 2013 р. у НАСВ випуск становив тільки 43 офіцери (після переведення підготовки у 2012 р. до НАСВ).

У період з 2013–2017 рр. було підготовлено майже 1,8 тис. офіцерів, у тому числі майже 1,6 тис. офіцерів запасу, які були підготовлені на кафедрі військової підготовки у Кам'янці-Подільському (таблиця 1).

Таблиця 1. Результати підготовки офіцерів оперативно-тактичного та тактичного рівнів у 2006–2017 рр.

| Офіцерів тактичного рівня | Рік випуску | | | | |
|--|-------------|------|------|------|------|
| | 2013 | 2014 | 2015 | 2016 | 2017 |
| Озброєння та техніка інженерних військ | 8 | 8 | 9 | 22 | 10 |
| Управління діями інженерних підрозділів військ і сил | 35 | 32 | 37 | 15 | 9 |
| Офіцерів запасу | 310 | 350 | 230 | 426 | 266 |
| Всього | 353 | 390 | 276 | 463 | 285 |

З 2001 року підготовка офіцерів оперативно-тактичного рівня була переведена до Національної академії оборони України – у подальшому Національного університету оборони України ім. Івана Черняховського (далі – НУОУ).

Усього у період 1994–2017 рр. було підготовлено 269 офіцерів з оперативно-тактичним рівнем освіти. Порівняємо кількість офіцерів відповідного рівня підготовки підготовлених у ВП за 7 років (1994–2000 рр. – підготовлено 98 осіб) та за 20 років у НУОУ (1998–2017 – підготовлено 171 особу) – різниця в підготовці становить всього 43 % при різниці у роках майже у 3 рази.

У період 1994–2017 рр. у НУОУ було підготовлено 16 офіцерів оперативно-стратегічного рівня, з них 4 особи за заочною формою навчання.

Першими випускниками з оперативно-стратегічним рівнем освіти у 1996 р.

були полковники В.П. Павлючик, Г.І. Ісенко, І.П. Паслай. Надалі цей рівень освіти отримали начальники інженерних військ ЗС України – генерал-майор В.М. Ковальський (1998 р.), генерал-майор Б.В. Бондар (2006 р.), полковник В.Л. Пекельний (2009 р.), та начальник Головного управління оперативного забезпечення ЗС України генерал-лейтенант М.І. Кравчук (1997 р.).

Починаючи з 2013 р. було уточнено перелік спеціальностей за якими готуються військові фахівці з вищою освітою та спеціалізації підготовки для потреб інженерних військ ЗС України. У порівнянні з попереднім періодом деякі спеціальності та спеціалізації не змінилися, як наприклад “Озброєння та військова техніка” відповідала спеціалізації “Озброєння та техніка інженерних військ”. Водночас інженерні війська змінили спеціальність на “Військове управління (за видами Збройних Сил)”, яким відповідала спеціалізація “Управління діями інженерних підрозділів військ і сил”. Для підготовки офіцерів оперативно-тактичного рівня спеціальність “Забезпечення військ (сил)” – відповідає спеціалізації “Організація інженерного забезпечення бойових дій військ (сил)”.

Підготовка кваліфікованих спеціалістів рядового та сержантського складу для потреб інженерних військ

До 1993 р. військово-професійна підготовка осіб для комплектування посад рядового та сержантського складу строкової військової служби була організована в окружних навчальних центрах з термінами підготовки до 6 місяців, але постало питання збільшення обсягів підготовки та їх централізації, тому було прийнято рішення про формування у м. Кам’янець-Подільському 1500 Центру підготовки інженерних військ (далі – 1500 ЦПВ) [3]. У цьому центрі у 1995–1996 рр. здійснювалася підготовка фахівців інженерних військ для місії в Анголі [3-9]. Першим начальником 1500 ЦПВ був призначений полковник Анатолій Степанович Боровський, його замінив на цій посаді у 2000–2001 рр. полковник Василь Савович Злагоднюк.

У період 1993–2012 рр. підготовка осіб рядового складу за інженерними спеціальностями здійснювалася в 1500 ЦПВ у подальшому Навчальному центрі інженерних військ ЗС України (далі – навчального центру) [10-11].

Начальником навчального центру у період 2001–2012 рр. був полковник Михайло Олексійович Івасюк.

У період 2010–2012 рр. підготовка осіб на посади сержантського складу для потреб інженерних військ ЗС України проводилася у Військовому коледжі сержантського складу Кам’янець-Подільського національного університету ім. Івана Огієнка (далі – військового коледжу), начальником військового коледжу був полковник Володимир Петрович Слюсарчук [12].

У подальшому, після розформування у 2012 р. навчального центру та військового коледжу [13], підготовку цих категорій особового складу було переведено до 184 навчального центру (с. Старичі, Львівської обл.) [14] та військового коледжу сержантського складу НАСВ. Першим начальником 184 навчального центру був призначений полковник Михайло Олексійович

Івасюк, у подальшому він очолив факультет підготовки оперативного забезпечення НАСВ, у тому числі офіцерів інженерних військ.

У 2017 р. було прийнято рішення щодо повернення підготовки кваліфікованих спеціалістів рядового та сержантського складу для потреб інженерних військ до Кам'янця-Подільського, де був сформований 201 навчальний центр. З березня 2017 р. по теперішній час начальник 201 навчального центру – полковник Василь Васильович Світак.

У 2001 р. був створений 143-й центр розмінування (далі – 143 ЦР) для підготовки спеціалістів з розмінування для ЗС України та інших силових структур України. Першим начальником Центру розмінування у складі ВП був призначений полковник Сергій Михайлович Зубаревський, який мав досвід участі у миротворчих операціях, а також у розмінуванні території та об'єктів від вибухонебезпечних предметів.

У 2007 р. 143 ЦР під час реформування ВП було виведено з його складу на окремий штат [15]. З 2012 р. по теперішній час центр очолює полковник Володимир Геннадійович Родіков.

З початку антитерористичної операції (далі – АТО) фахівці 143 ЦР не тільки готували спеціалістів з розмінування, тільки за 7 місяців перебування в АТО розшукали та знешкодили понад 2 тис. вибухонебезпечних предметів і саморобних пристроїв [16].

Отже, у Кам'янець-Подільському починаючи з 1967 р. для потреб інженерних військ було розпочато підготовку військових інженерів, спочатку офіцерів тактичної ланки, яку у подальшому було переведено у 2012 р. до Львова (НАСВ). У 1994–2000 рр. було організовано підготовку офіцерів оперативно-тактичного рівня, яку з 2001 р. було переведено до Києва (НУОУ). Також з 1993 р. у Кам'янці-Подільському проводилися підготовка військових кваліфікованих фахівців сержантського та солдатського складу, у тому числі фахівців з розмінування.

Список використаних джерел і літератури

1. Галузевий державний архів Міністерства оборони України (далі – ГДА МОУ), ф. 2561, оп. 7127, спр. 1, 66 арк. (Ліквідаційний акт Кам'янець-Подільського вищого військово-інженерного командного училища імені маршала інженерних військ Харченко за 1967–1995 рр.).
2. Красота І.В. Підготовка офіцерського складу інженерних військ Збройних Сил України у Кам'янці-Подільському в 1994–2005 рр. // Освіта, наука і культура на Поділлі. Збірник наукових праць. Кам'янець-Подільський: Оіюм, 2016. Т. 23. С. 134-139.
3. ГДА МОУ, ф. 4252, оп. 24477, спр. 25, 164 арк. (Накази начальника 1500 Центру підготовки інженерних військ, в/ч А2237 щодо бойової та гуманітарної підготовки, тому числі підготовки до місії в Анголі за 1996 рік).
4. ГДА МОУ, ф. 4252, оп. 24477, спр. 26, 173 арк. (Накази начальника 1500 Центру підготовки інженерних військ, в/ч А2237 щодо бойової та гуманітарної підготовки, тому числі підготовки до місії в Анголі за 1996 рік).

5. ГДА МОУ, ф. 4252, оп. 24477, спр. 27, 156 арк. (Накази начальника 1500 Центру підготовки інженерних військ, в/ч А2237 щодо бойової та гуманітарної підготовки, тому числі підготовки до місії в Анголі за 1996 рік).

6. ГДА МОУ, ф. 4252, оп. 24477, спр. 28, 164 арк. (Накази начальника 1500 Центру підготовки інженерних військ, в/ч А2237 щодо бойової та гуманітарної підготовки, тому числі підготовки до місії в Анголі за 1996 рік).

7. ГДА МОУ, ф. 4252, оп. 24477, спр. 29, 144 арк. (Накази начальника 1500 Центру підготовки інженерних військ, в/ч А2237 щодо бойової та гуманітарної підготовки, тому числі підготовки до місії в Анголі за 1996 рік).

8. ГДА МОУ, ф. 4252, оп. 24477, спр. 30, 158 арк. (Накази начальника 1500 Центру підготовки інженерних військ, в/ч А2237 щодо бойової та гуманітарної підготовки, тому числі підготовки до місії в Анголі за 1996 рік).

9. ГДА МОУ, ф. 4252, оп. 24477, спр. 31, 122 арк. (Накази начальника 1500 Центру підготовки інженерних військ, в/ч А2237 щодо бойової та гуманітарної підготовки, тому числі підготовки до місії в Анголі за 1996 рік).

10. ГДА МОУ, ф. 3154, оп. 35814, спр. 1, 129 арк. (Накази командира в/ч А1107 (Навчального центру підготовки інженерних військ ВІПДАТА) по бойовій, гуманітарній та спеціальній підготовці за 2007 рік).

11. ГДА МОУ, ф. 3154, оп. 35837, спр. 1, 133 арк. (Накази командира в/ч А1107 (Навчального центру підготовки інженерних військ ВІПДАТА) по бойовій, гуманітарній та спеціальній підготовці за 2008 рік).

12. ГДА МОУ, ф. 6403, оп. 53409, спр. 1, 13 арк. (Історична довідка Військового коледжу сержантського складу Кам'янець-Подільського національного університету ім. Івана Огієнка за 2010-2013 роки).

13. ГДА МОУ, ф. 6382, оп. А1П, спр. 1, 37 арк. (Історичний формуляр Навчального центру підготовки інженерних військ ВІПДАТА в/ч А1107 за 2004-2012 роки).

14. Скачкова Н., Миронович А., Рудковський В. 184-й Навчальний центр Академії СВ (опубліковано 16 жовт. 2012 р.) / Передача “Звитягя” [Електрон. ресурс]. – Режим доступу: https://www.youtube.com/watch?v=_f6EcWPtjnl&t=101s

15. ГДА МОУ, ф. 6474, оп. 55949, спр. 1, 16 арк. (Витяг з історичного формуляра 143 Центру розмінування в/ч А2641 за 2007–2014 роки)

16. Геройські будні кам'янецьких саперів // Подолянин. 2014. 26 вересня.

Ihor Krasota

Training of military engineer troops in Kamianets-Podilsky (1967–2017)

On the basis of published sources, as well as the personal experience of military service of the author in the engineering troops of the Armed Forces of Ukraine, the process of training military specialists in engineering troops in Kamianets-Podilskyi in 1967–2017 is investigated. Training of officers in Kamianets-Podilskyi high military-engineering command school in 1967–1995. The training of military specialists of engineering troops: officers, sergeants and soldiers at the Military Engineering Institute of the Podil State Agrarian Technical Academy, the Training Center for Engineering Troops, the Center for Demining,

and the Faculty of Defense Training of the Kamianets-Podilskyi National University named after Ivan Ogienko have been analyzed. The course of the reform of the higher military educational institution of the Armed Forces of Ukraine in Kamianets-Podilskyi in 1993–2017 is considered. Comparative results of the training of military engineer troops in Kamianets-Podilskyi in 1967–2017.

Keywords: *reforming, engineering troops, the Armed Forces of Ukraine, training center of training, mine demining center, military institute, military faculty, military department, officers, sergeants, soldiers.*

И.В.Красота

**Подготовка военных специалистов инженерных войск
в Каменец-Подольском в 1967–2017 гг.**

На основе опубликованных источников, а также личного опыта военной службы автора в инженерных войсках Вооруженных Сил Украины, исследуется процесс подготовки военных специалистов инженерных войск в Каменец-Подольском в 1967–2017 гг. Рассмотрена подготовка офицеров в Каменец-Подольском высшем военно-инженерном командном училище в 1967–1995 гг. Проанализирована подготовка военных специалистов инженерных войск: офицеров, сержантов и солдат в Военном инженерном институте Подольской государственной аграрно-технической академии, Учебном центре инженерных войск, Центре разминирования, на факультете (кафедре) военной подготовки Каменец-Подольского национального университета имени Ивана Огиенко. Рассмотрен ход реформирования высшего военного учебного заведения инженерных войск в Каменец-Подольском 1993–2017 гг. Проведено сравнение результатов подготовки военных специалистов инженерных войск в Каменец-Подольском в 1967–2017 годах.

Ключевые слова: *реформирование, инженерные войска, Вооруженные Силы Украины, учебный центр подготовки, центр разминирования, военный институт, военный факультет, военная кафедра, офицеры, сержанты, солдаты.*

Одержано 1 грудня 2017 року

УДК 069:378.6663(477.43)

А.В.Рудь, М.І.Алещенко

Музей історії Подільського державного аграрно-технічного університету

Розповідається про експозицію музею історії Подільського державного аграрно-технічного університету, в якій вміщено понад 1000 експонатів (архівні документи, фотографії, газетні матеріали, особисті речі викладачів та студентів, монографії, підручники, збірники наукових праць тощо), які розкривають багатолітню історію вишу.

Ключові слова: Подільський державний аграрно-технічний університет, музей, історія.

У 2017 р. виповнюється 50 років від дня заснування музею історії Подільського державного аграрно-технічного університету.

Музей було відкрито 1967 р. з ініціативи доктора біологічних наук, професора Семена Сергійовича Сербіна, який очолював Кам'янець-Подільський сільськогосподарський інститут в 1957–1980 рр. (з 1995 р. – Подільська державна аграрно-технічна академія, а з 2004 р. Подільський державний аграрно-технічний університет).

Організатором та першим завідувачем музею став кандидат історичних наук, доцент Василь Петрович Ланевський, який мав досвід роботи в музеї: працював в Кам'янець-Подільському музеї-заповіднику. В.П. Ланевському вдалося зібрати основний масив документів, який і є основою експозиції музею. Спочатку музей займав одну кімнату і носив назву “Кабінет з історії інституту”.

У радянський час музей історії Кам'янець-Подільського сільськогосподарського інституту нагородили грамотою Центрального комітету ЛКСМУ, Міністерства вищої та середньої спеціальної освіти УРСР.

1993 року з ініціативи ректора інституту професора Михайла Івановича Самокиша музей зазнав докорінної реконструкції. Робочу групу з реконструкції музею очолив декан факультету соціально-гуманітарної освіти, доцент Василь Григорович Романюк. До складу групи увійшли також доценти Михайло Іванович Алещенко та Олександр Степанович Каденюк (нині доктор історичних наук, професор кафедри історії, філософії і права ПДАТУ), завідувач музеєм Володимир Васильович Сальва, старшин викладач Федір Антонович Дуудн та художники Станіслав Петрович і Леонід Петрович Грабовські.

Зазначимо, що керівництво ПДАТУ в особі ректорів професора Миколи Івановича Бахмата (очолював виш у 2002–2013 рр.) та професора Володимира Васильовича Іванишина (ректор з 2013 р.) завжди надає музею необхідну матеріальну та моральну підтримку. Нині музей розміщений у двох кімнатах головного корпусу університету і нараховує понад 1000 експонатів. Це архівні

документи, фотографії, газетні матеріали, особисті речі викладачів та студентів, монографії, підручники, збірники наукових праць тощо.

Музейна експозиція побудована за хронологічним принципом і охоплює період з 1919 р. (відкриття сільськогосподарського факультету при Кам'янець-Подільському Державному Українському університеті) до сьогодні.

Музей є візитною карткою університету. В ньому побували відомі державні діячі, зокрема Леонід Данилович Кучма, Володимир Михайлович Литвин та ін. Музей відвідали іноземні гості з Австрії, Аргентини, Китаю, Молдови, Німеччини, Пакистану, Польщі, США та Франції. 19 травня 2014 р. музей відвідав посол Ісламської Республіки Пакистан в Україні Ваджахат Алі Муфті.

Музей відіграє важливу роль у профорієнтаційній роботі. Його відвідують майбутні абітурієнти: студенти коледжу ПДАТУ, технікумів із Бучача, Шепетівки, Нової Ушиці, Сяїну, Кіцманя та Хотина. Крім того, тут бувають учні сільських шкіл Хмельницької, Вінницької, Івано-Франківської, Тернопільської, Рівненської Чернівецької областей України.

Музей є навчально-науковою лабораторією кафедри історії, філософії і права університету. На першому семінарському занятті його обов'язково відвідують студенти першого курсу, оскільки це заняття присвячене історії м. Кам'янець-Подільського та Подільського державного аграрно-технічного університету.

Музей надає методичну та консультативну допомогу студентам при написанні повідомлень та рефератів з історії університету. В ньому зберігаються спогади випускників Кам'янець-Подільського сільськогосподарського інституту та інші цікаві документи. Матеріали музею використовують при написанні наукових досліджень з історії університету.

Спільно із працівниками наукової бібліотеки університету викладачі кафедри історії, філософії і права і завідувач музеєм проводять науково-практичні студентські конференції, присвячені 80-й річниці Голодомору, 70-й річниці визволенню України від німецько-фашистських загарбників та 70-й річниці спільній перемозі народів СРСР у Другій світовій війні. Нині в музеї функціонує виставка, присвячена 60-річчю народного танцювального ансамблю "Подільський колос".

Найбільша експозиція музею розповідає про участь випускників та викладачів університету у Другій світовій війні. Тут, зокрема, знаходяться фотографії Миколи Аркадійовича Храновського, який навчався на робітфаці Кам'янець-Подільського сільськогосподарського інституту, а в роки Другої світової війни був одним із керівників антифашистського підпілля у Проскуріві та випускника інституту другої половини 1950-х років відомого державного діяча, одного із керівників партизанського руху Василя Андрійовича Бегми.

Виставлено військово-публіцистичний нарис "Хотинський напрямок", в якому мова йде про героїчні і трагічні події в роки Другої світової війни в буковинському Придністров'ї. В центрі уваги нарис про боротьбу жителів краю проти фашистських загарбників і битва за Хотин – важливий стратегічний пункт

для обох воюючих сторін. Автор книги – випускник агрономічного факультету 1965 року заочної форми навчання Кам’янець-Подільського сільськогосподарського інституту, капітан першого рангу у відставці, лауреат премій Національної спілки журналістів України “Золоте перо” Володимир Дмитрович Самофалов. Цю книгу він подарував інституту в квітні 2010 р. Цікавими є спогади про участь в обороні в Аджимушкайських каменоломнях (в шести кілометрах від м. Керч) випускника інституту 1932 р. Єфіана Андрійовича Сороковського. З 1958 р. до 1984 р. він працював доцентом в рідному інституті.

Тут же знаходиться стаття Олександра Боріна “Подвиг” з “Літературної газети” за 14 січня 1976 р. В ній мова йде про випускника Кам’янець-Подільського СГІ 1926 р., доктора сільськогосподарських наук, старшого наукового співробітника Всесоюзного інституту рослинництва Вадима Степановна Лехновича. Після закінчення інституту він працював під керівництвом всевітньовідомого вченого Миколи Івановича Вавілова. У блокадному Ленінграді (зараз – Санкт-Петербург). В.С. Лехнович зберіг 1200 світових зразків картоплі.

Змістовними є матеріали про учасника українського націоналістичного підпілля, видатного вченого-селекціонера, випускника інституту 1925 року Івана Юхимовича Громика.

Перша кімната музею охоплює період з 1919 до 1945 рр. Три стенди присвячені сільськогосподарському факультету, який було відкрито в урочистій обстановці 22 жовтня 1919 р. при Кам’янець-Подільському державному українському університеті. Ініціатором відкриття факультету став ректор Іван Іванович Огієнко. На стендах вміщено фотографії та відомості про І.І. Огієнка, перших деканів факультету Сергія Васильовича Бачинського та Петра Тимофійовича Геращенка, а також про відомого вченого Петра Миколайовича Бучинського. Крім того, на стенді розташовано фотокопії з унікальних архівних документів, серед них закон Ради Народних Міністрів УНР від 1 квітня 1919 р. “Про відкриття сільськогосподарською факультету”, протокол першого засідання ради факультету від 16 липня 1919 р., яке проходило під головуванням ректора університету Івана Івановича Огієнка.

На одному із стендів вміщено фото будинку в якому розпочав свою роботу, сільськогосподарський факультет. У цьому будинку по вулиці Гагаріна знаходиться один з корпусів Кам’янець-Подільського національного університету ім. І. Огієнка. До речі, в цій кімнаті знаходиться картина з зображенням цього корпусу (подарунок Кам’янець-Подільського національного університету ім. Огієнка).

Окремий стенд присвячений створенню на базі факультету Кам’янець-Подільського сільськогосподарського інституту, що відбулося в лютому-березні 1921 р. Привертає увагу фотокопія реєстру будинків Подільської духовної семінарії. Ці будівлі, згідно рішення колегії Раднаркому були передані Кам’янець-Подільському сільськогосподарському інституту в травні 1921 р. Семінарія в той час не працювала.

Три стенди присвячено Кам'янець-Подільському сільськогосподарському інституту, який функціонував з 1921 до 1930 рр. Тут ми знаходимо фотографії ректорів Олекси Миколайовича Полонського, Миколи Миколайовича Баєра, Федора Івановича Донського та Віктора Григоровича Чугая.

Фотографії та документи розповідають про життя агрономічного факультету, робітничого факультету та науково-дослідної кафедри природи, сільського господарства та культури Поділля. Привертають увагу підручники з хліборобства, буряківництва, про боротьбу з бур'янами та про хвороби рослин, які видані в 1920-х рр.

Тут же знаходиться оригінал свідоцтва про закінчення інституту. Воно було видано 8 жовтня 1928 року агроному-організатору Василю Івановичу Пальчевському. Пізніше В.І. Пальчевський захистив кандидатську, докторську дисертації, отримав атестат професора і працював завідувачем кафедри рослинництва в Білоцерківському сільськогосподарському інституті (нині Білоцерківський національний університет. За його редакцією вийшов перший в Україні навчальний посібник "Основи агрономії".

Окремі стенди присвячені інституту технічних культур (1930–1933 рр.) та зоотехнічному інституту (1930–1935 рр.).

Друга кімната охоплює життя університету з моменту його відновлення 1955 р. і до нашого часу. Тут знаходяться стенди присвячені кожному факультету, військовій кафедрі інституту, науковій роботі, міжнародним зв'язкам, спортивно-масовій роботі, розвитку художньої самодіяльності, факультету громадських професій.

Три стенди присвячені ректорам, які в різні роки очолювали виш: професорам Семену Сергійовичу Сербіну, Михайлу Івановичу Самокишу та Миколі Івановичу Бахмату.

Окремо в музеї історії університету виділено перебування у виші Леоніда Даниловича Кучми (20 жовтня 1999 року та 30 квітня 2015 року).

У музеї експонується форма бійця студентського будівельного загону, міні-трактор, зібраний студентами факультету механізації 1973 року (керівники доценти Михайло Митрофанович Гологін та Валерій Костянтинович Фаустов), міні-плуг сконструйований студентами факультету механізації під керівництвом доцента В.О. Белодєдова. З цікавістю відвідувачі музею знайомляться з факелом Московської олімпіади 1980 року, першим персональним комп'ютером, який з'явився в нашому навчальному закладі 1987 року та телекамерою і відеомагнітофоном.

Перший виїзд трактора "Т-6 Міні", як згадує один із випускників інституту 1974 р. Г.Д. Тимошук відбувся під час першотравневого параду 1974 року під схвальні вигуки та оплески глядачів.

У музеї експонуються матеріали про найбільш відомих випускників університету. Це двічі Герой Соціалістичної Праці Григорій Іванович Ткачук, шістнадцять Героїв Соціалістичної Праці та два Герої України. Серед випускників інституту 1925 р. почесне місце належить Герою Соціалістичної праці,

академіку АН УРСР, заслуженому діячу науки і техніки УРСР, лауреату Державної премії УРСР, вченому зі світовим іменем О.В. Квасницькому. Нині науково-дослідний інститут свинарства НААНУ, який знаходиться у Полтаві, носить його ім'я. Багато років О.В. Квасницький очолював цей інститут.

Найстарішими експонатами музею історії ПДАГУ є матеріали 1920 р., пов'язані з другим деканом сільськогосподарського факультету при Кам'янець-Подільському державному українському університеті Миколою Тимофійовичем Геращенком. 15 грудня 1995 року в день презентації Подільської державної аграрно-технічної академії його донька Ольга Миколаївна Геращенко подарувала університету студентську роботу свого батька на тему "Строение слизистой оболочки полости носа". Ця робота була виконана 1908 р. на медичному факультеті Харківського імператорського університету, де він навчався. В музеї знаходиться диплом М.Т. Геращенка про закінчення Харківського імператорського університету, який датується 9 березня 1912 року, а також звіт про дослідження фізіології серця черепахи у Відні, що був надрукований в 1915 році. В музеї знаходяться підручники та збірники наукових праць викладачів інституту 1920-х років.

З особливою цікавістю відвідувачі музею знайомляться з щоденником "В северных широтах". Автор цієї праці випускник 1924 р. Василь Григорович Мізін на криголахі "Вайгач" був у полярній експедиції, що тривала з 1913 по 1915 р. і першою пройшла морський арктичний шлях від Владивостока до Архангельська. Під час експедиції було відкрито Північну землю. За участь в експедиції В.Г. Мізіна нагородили срібного медаллю та пам'ятним знаком Всеросійського географічного товариства.

Цікавими є матеріали про випускника інституту 1931 р. видатного генетика і біохіміка Миколу Дмитровича Тарнавського.

У музеї знаходяться прапори Кам'янець-Подільського сільськогосподарського інституту та Подільської державної аграрно-технічної академії.

З нагоди 75-річчя, 80-річчя, 85-річчя, 90-річчя, 95-річчя з дня заснування університету в музеї знаходяться привітання від президентів України Л.Д. Кучми та В.А. Ющенка, Кабінету Міністрів України та Голови Верховної Ради України В.М. Литвина.

В музеї знаходиться прапор, який перебував в АТО і підписаний військовими. До речі сім викладачів і співробітників університету були учасниками бойових дій на Донбасі.

3 жовтня 2004 року в музеї знаходиться літопис університету в якому у фотографіях зафіксовано події, що відбувалися у навчальному закладі.

Ось далеко не повний перелік експонатів, які привертають увагу багатьох відвідувачів музею історії Подільського державного аграрно-технічного університету. З 2006 по 2016 роки музей відвідало більше п'яти тисяч чоловік. Діяльність музею завжди спрямована на увічнення пам'яті про людей, які працювали в різний час у університеті, на визначні події в житті ПДАГУ та постійне примноження духовних цінностей.

Anatoly Rud', Mykhailo Aleshchenko

Museum of History of Podilsky State Agrarian Technical University

The exposition of the history museum of the Podilsky State Agrarian-Technical University, which contains more than 1000 exhibits (archival documents, photographs, newspaper materials, personal belongings of teachers and students, monographs, textbooks, collections of scientific works, etc.), reveal the many years of history of higher education.

Keywords: *Podilsky State Agrarian-Technical University, Museum, History.*

А.В.Рудь, М.И.Алещенко

**Музей истории Подольского государственного
аграрно-технического университета**

Рассказывается об экспозиции музея истории Подольского государственного аграрно-технического университета, которая включает более 1000 экспонатов (архивные документы, фотографии, газетные материалы, личные вещи преподавателей и студентов, монографии, учебники, сборники научных трудов и т.д.), раскрывающих многолетнюю историю вуза.

Ключевые слова: *Подольский государственный аграрно-технический университет, музей, история.*

Одержано 1 вересня 2017 року

УДК 7.092(477.43)“2000/2016”

К.П.Івахова

Фестивально-конкурсна діяльність в системі початкової мистецької освіти Хмельницької області (2000–2016 рр.)

Аналізуються фестивально-конкурсні заходи та характеризуються показники участі в них учнів початкових спеціалізованих мистецьких навчальних закладів (ПСМНЗ) Хмельницької області. Розглядаються чинники удосконалення публічності демонстрації результативності навчально-виховної роботи та з'ясовуються проблеми, що впливають на розвиток творчої змагальності в системі початкової мистецької освіти в регіоні. У Хмельницькій області в 2015–2016 навч. році в 58 ПСМНЗ навчалось 14980 талановитих дітей або 12,4% від загальної кількості учнівської молоді. Навчально-виховний процес забезпечували 1343 викладачі. В мистецьких школах діяло 486 художніх колективів, 61 з яких мав звання “вразковий”. Упродовж навчального року 287 шкільних художніх колективів і окремих виконавців Хмельниччини на міжнародних фестивалях і конкурсах удостоїлися 33 гран-прі, 110 перших, 86 других і 58 третіх місць. З понад 670 виступів на всеукраїнських конкурсних заходах учні мистецьких шкіл отримали 24 гран-прі, 232 перших, 209 других і 206 третіх місць. На регіональних та обласних фестивально-конкурсних змаганнях із 703 виступів юними митцями отримано 159 гран-прі, 189 перших, 191 друге і 169 третіх місць. Щорічно вихованці мистецьких шкіл демонстрували свою творчість в різних жанрах і видах музичного, вокально-хорового, образотворчого і декоративно-прикладного мистецтва. Визначальною тенденцією фестивально-конкурсного руху все більше стає його національно-етнічний характер. Учням видаються індивідуальні конкурсні програми, в яких на ряду з творами вітчизняних і зарубіжних композиторів включаються автентичні фольклорно-етнографічні зразки, артефакти написані або аранжировані відомими подільськими музикантами. Крайчих успіхів у конкурсних змаганнях багатьох років досягали вихованці Кам'янець-Подільських – міської ДШМ, НВК № 9 ім. А.Трояна, ДМШ ім. Ф.Ганіцького, Хмельницьких міських ДШМ і ДМШ ім. М.Мозгового, Волочиської, Городоцької, Старокостянтинівської, Деражнянської, Нетішинської, Шепетівської, Дунаєвецької, Красилівської, Пасічнянської, Антонінської ПСМНЗ. Однак, рідко виступали на конкурсах виконавці гри на валторні, тромбоні, саксофоні, гобой, віолончелі, домрі, гітарі, балалайці. В більшості мистецьких шкіл відсутні оркестри народних і духових інструментів, джаз-оркестри, академічні хори, ансамблі бандуристів, камерні інструментальні ансамблі. Не відповідає потребам фінансове та матеріально-ресурсне забезпечення системи проведення мистецьких конкурсних заходів.

Ключові слова: Хмельниччина, мистецтво, мистецька освіта, ПСМНЗ, художньо-мистецькі конкурси, олімпіади, виставки.

Обґрунтування вибору проблеми, її актуальність обумовлені зростанням ролі художньо-естетичного виховання у формуванні високої духовності і культури, національної свідомості підрастаючого покоління. В Україні здійснюються процеси модернізації художньо-естетичної освіти, які базуються на концептуальних засадах європейської інтеграції. Їх мета полягає в тому, “щоб у процесі сприймання, інтерпретації творів мистецтва і практичної художньо-творчої діяльності формувати в учнів особистісно-ціннісне ставлення до дійсності та мистецтва, розвивати естетичну свідомість і художню компетентність, здатність до самореалізації, потребу в духовному самовдосконаленні” [3]. При цьому одним із найважливіших чинників демонстрації, оцінки результативності та стимулювання мистецького навчально-виховного процесу є участь учнів ПСМНЗ у творчих змаганнях – конкурсах, виставках, олімпіадах. Через пряму співучасть у мистецькому житті в юних талантів формується відчуття причетності до національної культури.

До висвітлення художньо-конкурсної діяльності в системі початкової мистецької освіти на Хмельниччині звертались у своїх публікаціях П.Слободянюк, П.Німець, Н.Глініцька, М.Стасюк, Ю.Найда, В.Найда, Н.Олійник, М.Ружицька та ін. [2].

Проблеми конкурсної діяльності учнів мистецьких шкіл аналізувалися на сторінках “Інформаційного вісника. Діяльність початкових спеціалізованих мистецьких навчальних закладів Хмельницької області”, який щороку видає Хмельницький обласний науково-методичний центр культури і мистецтва (далі ХОНМЦКіМ). У 2008 р. центром проведено Всеукраїнський науково-практичний семінар “Українське народно-музичне виконавство в початковій мистецькій освіті”. У Хмельницькій гуманітарно-педагогічній академії з 2010 р. вказані проблеми епізодично висвітлювалися в науковому збірнику “Актуальні проблеми мистецької педагогіки”, піднімалися у виступах на науковій конференції “Духовні витоки Поділля: митці в історії краю” (2010 р.) та Всеукраїнському науково-практичному семінарі “Концептуальні проблеми розвитку мистецької освіти” (2013 р.). [3].

У Хмельницькій області у 2015–2016 навч. році діяло 58 ПСМНЗ, з яких 29 музичних шкіл (ДМШ), 17 шкіл мистецтв (ДШМ), 11 художніх шкіл (ДХШ), Кам’янець-Подільська хорова школа та 90 їх філій і класів у сільській місцевості. У мистецьких школах навчалося 14980 обдарованих дітей або 12,04% від загальної кількості учнівської молоді (у 2000 р. було 4,9%). Навчально-виховний процес забезпечували 1343 (у 2000 р. було 1073) викладачі: 323 піаністи, 139 – баяністів-акордеоністів, 108 – теоретиків, 107 – викладачів духових інструментів, 99 – сольного співу, 68 – скрипалів, 65 – хормейстерів, 9 – фольклористів, 85 – хореографів, 12 – викладачів по класу синтезатора, 143 – образотворчого, 39 – декоративно-прикладного, 9 театрального мистецтва та ін. [4, с. 50-51; 5, с. 3].

3 року в рік зростає художньо-творчий рівень колективів мистецьких шкіл. Якщо впродовж 2006–2007 навчального року в школах діяло 488 творчих колективів: 359 учнівських (ут. ч. 48 “зразкових”) і 129 викладацьких (з них 17 “на-

родних”) [6], то в 2009–2010 навч. році їх кількість зросла до 589: 449 учнівських (38 “сразкових”) і 158 (19 “народних”) викладацьких [7, с.40]. Станом на 1 січня 2017 року в ПСМНЗ уже функціонувало 665 творчих колективів: 486 учнівських, з них 61 носили звання “сразковий”) і 179 викладацьких – 34 зі званням “народний” [4, с.48-49].

Концертною діяльністю дитячих мистецьких шкіл області опікувалися Управління культури, національностей, релігій та туризму Хмельницької ОДА (начальник І. Трунова), навчально-методичний відділ ПСМНЗ (зав. Т.Совинська) ХОНМЦКіМ (директор – засл. діяч мистецтв А.Белєванцев). Однією з ефективних форм роботи стали організація та проведення конкурсних (виставкових) заходів, у яких щорічно беруть участь понад 1 500 юних талантів [8, с. 9]. При цьому художньо-змагальна практика переходить з демонстраційної, концертно-показної спрямованості до стратегії культуротворчості, спрямованої на розвиток культури творчого мислення юного таланту. Конкурсні заходи стимулюють самостійний вибір школярами напрямів і форм, які найбільш відповідають їх потребам у художньо-творчому самовизначенні.

Упродовж 2015–2016 навчального року 287 творчих колективів і виконавців мистецьких шкіл на міжнародних конкурсах завоювали 33 гран-прі, 110 перших 86 других і 58 третіх місць. З понад 670 виступів на всеукраїнських конкурсах, фестивалях, олімпіадах представники мистецьких шкіл отримали 24 гран-прі, 232 перших, 209 других і 206 третіх призових місць. На обласних і регіональних конкурсах і творчих звітах 708 учасників отримали 159 гран-прі, 189 перших, 191 других і 169 третіх місць. Однак, серед сільських ДМШ гран-прі отримали учасники тільки Антонінської, Черноострівської і Плужненської шкіл [4, с. 4-6, 57].

Центральним потужним заходом, спрямованим на розвиток хорового мистецтва області, стала Перша хорова асамблея на Хмельниччині, що відбулась в Кам’янці-Подільському 14-15 травня 2015 р. В асамблеї взяли участь 14 кращих дитячих хорів (650 учасників), 6 студентських хорових колективів, 50 викладачів хорових дисциплін ПСМНЗ та 17 викладачів вищих навчальних закладів області. Впродовж двох днів, в рамках хорової асамблеї, було проведено 15 концертів хорової музики у різних мистецьких закладах міста та храмах різних конфесій. Організовано науково-практичну конференцію, 6 майстер-класів провідних педагогів-хоровиків області та запрошених фахівців. Підготовлено та видано збірку матеріалів конференції [9, с. 10].

На VII регіональному фестивалі-конкурсі “Перлинкове намисто”, що проходив 20 квітня 2016 р. в Дунаївцях, виступили 174 юних вокалістів. Гран-прі фестивалю-конкурсу стали: А.Чайка (Славутська ДШМ, викладач Н.Сологуб) в номінації “Академічний спів” та К.Гринчевська (Кам.-Под. ДШМ, викладач І.Добровольська) в номінації “Естрадний спів” [10, с. 28-33].

Щороку мистецькі конкурсні заходи присвячувалися Т.Г.Шевченку. Серед розмаїття творчих заходів 2014 р., присвячених 200-річчю Т.Г.Шевченка, гідне місце посів обласний огляд-конкурс хорових колективів ПСМНЗ. У відбіркових

турах конкурсу взяли участь 40 хорових колективів з 25 мистецьких шкіл області. Найкращі результати виявили дитячий хор “Подільські солов’ї” Хмельницької ДМШ № 1 ім. М.Мозгового (керівник Н.Бухта), хор хлопців “Козаки” та зразковий хор старших класів “Кантабіле” Нетішинської ДШМ (керівник О.Гуреев), народна дитячо-юнацька хорова капела “Журавлик” Кам’янець-Подільської хорової школи (керівник І.Нетеча), зразковий дитячий хор “Любава” Кам’янець-Подільської ДМШ ім. Ф.Ганіцького (керівник Л.Мартинюк), хор учнів Дунаєвської ДШМ (керівник Л.Сінькова) та Полонської ДМШ (керівник І.Семенець) [11, с. 28].

Масового поширення набули виставкові заходи, що сприяють оволодінню навичками декоративно-ужиткової творчості – кераміки, писанкарства, витинанок, народної іграшки, розпису, лозоплетіння, різьблення тощо. Так, 26 січня 2016 р. на III (обласному) етапі Всеукраїнського Шевченківського конкурсу учнівської творчості “Об’єднаймося ж, брати мої” було представлено 228 художніх учнівських робіт (149 образотворче мистецтво – живопис, графіка, змішані техніки, колаж; 79 декоративно-прикладне мистецтво – декоративний розпис, витинанка, аплікація, художня обробка деревини) з 27 мистецьких шкіл. Традиційно високохудожні роботи представили учні Хмельницької, Старокостянтинівської, Шепетівської, Чемеровецької, Кам’янець-Подільської, Волочиської, Нетішинської художніх шкіл [4, с. 16-20].

Активне залучення учнів до музичних конкурсів з різних стилевих і жанрових напрямів (музики академічної, фольклору, естради) в значній мірі впливає на нейтралізацію стихійних впливів музичної інформації. Про це засвідчив обласний конкурс піаністів “Юні таланти”, що відбувся в лютому 2012 р. в обласному центрі. У ньому з академічними програмами взяли участь 39 учнів з 24 шкіл області. Переможцями конкурсу стали Марія Пастух (Кам’янець-Подільська хорова школа) та Максим Борінов (Нетішинська ДШМ) [12, с. 16-17].

Динамічною була палітра конкурсів духової музики. Так, 20 березня 2007 р. в традиційному конкурсі виконавців на духових і ударних інструментах взяли участь 66 окремих виконавців. Серед них 24 трубачів, 9 флейтистів, 7 сопіларів, 5 кларнетистів, 4 саксафоністи, 3 тенористи, 3 тубісти, 3 ксилофоністи, 1 тромбоніст, 1 баритоніст. Крашу підготовку показали учні музичних педагогів: В.Ожевана, П.Максименка, В.Боруцького, В.Добринчука, Л.Дацкової, Р.Ішук з Хмельницького, І.Сиваківської, В.Борінова, І.Козачка з Нетішина, А.Кравцова з Кам’яня-Подільського, В.Колесника зі Старокостянтинова, Р.Легкого з Шепетівки, О.Андрієвського з Волочиська, В.Галузінського з Деражні [6, с. 6]. 20 травня 2016 р. (ОТРК “Поділля-Центр”) різноманітні конкурсні програми представили 235 учасників 10 оркестрів і 14 ансамблів духових інструментів. Перемогу вибороли духові оркестри Дунаєвської (кер. С.Грідін), Берездівської (кер. Д.Бистрицький), Смотрицької (кер. В.Каплунський), Красилівської (кер. А.Ткачук), Грицівської (кер. В.Лінник), Староушицької (кер. Н.Кочурко) ДШМ, ансамбль кларнетистів Теофіпольської ДШМ (кер. М.Васерман), тріо

сопілкарів Хмельницької ДМШ №1 (кер. В.Ожеван), інструментальний ансамбль Нетішинської ДШМ (кер. І.Сиваківська, О.Зінов'єва) та ін. Крім дипломів і грамот переможцям конкурсу вручені спеціальні грошові премії обласної профспілки працівників культури [4, с. 11-12, 37-40]. Переможцем більше десятка престижних всеукраїнських (Київ, Львів, Ужгород, Луцьк, Рівне, Вінниця, Кіровоград, Чернівці) і кількох міжнародних конкурсів став 11-річний сопілкар з Хмельницької ДМШ №1 ім. М.Мозгового Іван Івахов (клас викл. В.Ожевана). Наприклад, у VIII Всеукраїнській музичній олімпіаді “Голос країни”, яка відбулась 27–28 лютого 2016 р. в м. Києві, з понад 800 учасників 205 музичних навчальних закладів України 22 області нашої країни і 119 населених пунктів, у номінації “Народні інструменти, класична програма” І.Івахов здобув перемогу і став лауреатом I ступеня [13]. Він також став стипендіатом Хмельницької обласної ради та Хмельницького міського голови [14].

У 2014 р. в конкурсі баяністів-акордеоністів (м.Хмельницький) взяли участь 47 юних музикантів з 23 шкіл області. Перші місця вибороли: Сабодаш Юлія (Ярмолинецька ДШМ), Терещенко Дмитро (Хмельницька ДМШ № 1 ім. М.Мозгового) грамотами [8, с.10]. У 2015 р. на традиційному обласному конкурсі продемонстрували виконавський рівень 63 кращих учнів – скрипалів, віолончелістів, контрабасистів з 19 мистецьких шкіл. Конкурс виявив зростання рівня майстерності учнів та наполегливу творчо-педагогічну роботу викладачів. Перші місця вибороли юні таланти: Б.Халат (Хмельницька ДМШ № 2), Д.Ярова (Хмельницька ДМШ №3), А.Мартинюк (школа-студія при Хмельницькому музучилищі ім. В.Заремби), А.Малик (Хмельницька ДМШ № 1 ім. М.Мозгового), Л.Шемчук (Шепетівська ДМШ), М.Нечитайло, О.Мосендз (Кам'янець-Подільська ДМШ ім. Ф.Ганіцького) [8]. На конкурсі 28 березня 2016 р. у концертних залах Хмельницької ДШМ ім. М.Мозгового виступили 55 учасників: 37 скрипалів, 17 віолончелістів, 1 контрабасист із 20 мистецьких шкіл. Характерною особливістю цього конкурсу стало творче змагання у трьох вікових категоріях: молодша – 24 учасники, середня – 15, старша – 16 юних обдаровань. Гран-прі конкурсу отримали скрипаль Д.Теслюк (Хмельницька ДМШ № 3) та віолончеліст А.Малик (Хмельницька ДМШ №1 ім. М.Мозгового). Перші місця вибороли Д.Сунцова, Н.Кравчук, М.Шелелюєва (Хмельницька ДМШ № 1 ім. М.Мозгового), Д.Ярова (Хмельницька ДМШ № 3), Н.Чупра (Шепетівська ДМШ) [15, с. 23].

В обласному огляді-конкурсі (квітень 2014 р.) на сцені Хмельницького МБК взяли участь 19 шкільних музично-інструментальних колективів. Переможцями стали: народний аматорський оркестр народних інструментів викладачів Хмельницької районної ДШМ, інструментальний ансамбль “Забава” Хмельницької ДШМ, народний аматорський ансамбль народних інструментів “Калинова рапсодія” викладачів Дунаєвської ДШМ [8, с. 10].

З 2001 р. раз у три роки Кам'янець-Подільський коледж культури і мистецтв та ОНМЦКіМ проводили обласний конкурс виконавців на народних інструментах. В 2015 р. у конкурсі взяли участь 68 юних учнів-музикантів з 16 мис-

тецьких шкіл. Серед них 21 виконавець на баяні та акордеоні, 15 – на струнно-смичкових інструментах, 13 гітаристів, 11 бандуристів, 6 виконавців на домрі, 2 сопілкарі [4, с. 12].

17 лютого 2010 р. на базі Ярмолинецької ДШМ вперше відбулось обласне свято кобзарського мистецтва “Грай, моя бандуро, грай!”. У святі взяли участь 25 кращих учнів-бандуристів і 18 викладачів гри на бандурі з 15 шкіл області. Переможцями свята стали М.Волошина (Хмельницька ДШМ “Райдуга”) і М.Волкова та М.Кругь (Хмельницька ДШМ) [6, с. 14]. Але наймасштабнішим за формою і найбільш високохудожнім став фестиваль-конкурс бандурного мистецтва “Золоті струни”, що вдруге пройшов у м.Хмельницькому 30-31 березня 2016 р. У фестивалі-конкурсі взяли участь 156 юних бандуристів (інструменталістів і вокалістів) – учнів початкових і середніх музичних закладів Хмельниччини, Львова, Харкова, Луцька, Черкас, Одеси, Чернігова, Вінниці, Рівненщини, Житомира, Дніпра, Буковини, Тернопільщини, Івано-Франківщини. Журі оцінювали складність репертуару, художньо-виконавську майстерність, сценічну культуру. Гран-прі вибороли Х.Муравель (викл. Т.Галган, Хмельницька ДШМ) і А.Батіг (викл. М.Босенко, Хмельницьке музичне училище ім.Заремби) [4, с. 21-27].

У Хмельницькій філармонії тривалий час діє дитяча філармонія. Тут 28 квітня 2016 р. відбувся VII обласний огляд-конкурс шкільних хореографічних колективів “Розмай-2016”. В ньому взяли участь 660 виконавців 34 хореографічних колективів (8 колективів бального і 26 сучасного танцю) з 14 мистецьких шкіл [4, с. 33-37]. Конкурси народних, бальних, сучасних танців виявляють специфічність і різноманіття видів і жанрів хореографії, дають можливість учням пізнавати танцювальні мови різних народів, жанрів хореографічного мистецтва, сприяють розвитку творчої активності, фантазії та уяви, здібності до імпровізації.

В області регулярно проводяться конкурсні змагання учнів з музично-теоретичних дисциплін. Так, у 2015 р. п’яту обласну музично-теоретичну олімпіаду ОНМЦКіМ провів спільно з Хмельницьким музичним училищем ім. В. Заремби. Творчі змагання відбулись з предметів “Сольфеджіо”, “Теорія музики”, “Музична література”. У дводенній олімпіаді взяли участь 169 учнів ПСМНЗ, було визначено переможців та нагороджено їх дипломами, грамотами [4, с. 10]. А 7 квітня 2017 р. у Хмельницькому музичному училищі ім. В. Заремби пройшла обласна шкільна олімпіада з сольфеджіо. У творчому змаганні взяли участь 73 учні старших класів з 37 мистецьких шкіл. Олімпіада проходила в письмовій та усній формах: письмовий тур містив музичний диктант, слуховий аналіз елементів музичної мови, тестові завдання з основ теорії музики; усний тур проводився в індивідуальній формі – читання з листа. Журі відзначило переможців олімпіади: Марченкову Анастасію, Можасву Дарію, Ткач Юлію, Кравчук Надію, Телеховську Софію (Хмельницька ДМШ № 1 ім. М.Мозгового) та Шкуренка Богуслава (дитяча музична школа-студія при ХМУ ім. В.І.Заремби) [16].

Підвищенню виконавської майстерності юних музикантів сприяє щорічний обласний відбірковий конкурс юних талантів “Нові імена”, що з 1993 р. проводиться в рамках програми Українського фонду культури. У “Нових іменах” щороку в різних мистецьких жанрах відкривають таланти понад 100 юних обдарувань. Постійним меценатом конкурсу є великий сподвижник національно-культурного відродження Дубицький В’ячеслав Володимирович.

Творчі досягнення юні митці демонстрували під час відзначення державних свят та знаменних дат. Виступали на Всеукраїнському фестивалі “Летавчанка збирає друзів” (проводиться з 2006 р. в жанрах хореографії, вокалу, інструментальної музики), обласному телефестивалі “Кришталева зірка” (в 5-ти жанрах), конкурсі вокально-хорової музики “Солов’ї Хмельниччини”, традиційному огляді-конкурсі народних звичаїв та обрядів “Стелися, барвінку” [4, с. 15, 17].

Визначальною тенденцією фестивально-конкурсного руху в системі початкової мистецької освіти все більше стає його національно-етнічний характер. Скажімо, творчі колективи Хмельницької, Кам’янець-Подільської, Шепетівської, Старокостянтинівської, Нетішинської, Славутської міських, Волочиської, Деражнянської, Дунаєвської, Городоцької, Красилівської, Ізяславської, Черновецької, Лeticівської районних, Пасічнянської, Плужнянської, Писарівської, Антонінської, Солобковецької сільських мистецьких шкіл використовують твори вітчизняної і світової музичної культури, формують у дітей високу національну художньо-естетичну культуру, утверджують національну ментальність, усвідомлення української культури у світі. Конкурсні завдання учням добираються на основі високохудожнього значення їх змісту, індивідуальних нахилів, уподобань та здібностей, рівня сформованого пізнавального інтересу учня. В концертному репертуарі відновлюються напівазбуті чи майже втрачені твори української культури, зокрема народні звичаї, обряди. В ужиток вводяться народні обрядові дійства : колядки, щедрівки, веснянки, гаївки, купальські, а також історичні, жартівливі, ліричні, козацькі пісні. Учням видаються індивідуальні конкурсні програми, в яких на ряду з автентичними фольклорно-етнографічними зразками включаються твори написані або аранжировані відомими подільськими музикантами (М. Балема, Н. Бухта, І. Нетеча, І. Цмур, М. Олексійчук, Ц. Зюлковський, М. Мельник, О. Бец, І. Гринькевич, М. Люшня, І. Пустовий).

Отже, фестивально-конкурсна діяльність в системі початкової мистецької освіти спрямована на реалізацію цільової установки виховання – пробудження творчого начала в кожному учневі, формування художньо-творчих здібностей, творчої індивідуальності, профорієнтації юних талантів. Учнівські конкурсні заходи займають провідне місце в розвитку різних видів і жанрів вітчизняного мистецтва, естетичному вихованні підростаючого покоління, духовно-культурному житті краю. Кращих успіхів у фестивально-конкурсних змаганнях досягали учні Кам’янець-Подільських – ДШМ, НВК ім. А.Трояна, ДМШ ім. Ф.Ганицького, Хмельницьких – ДШМ і ДМШ № 2, а також Волочиської, Нетішин-

скої, Городоцької, Староконстантинівської, Деражнянської, Шепетівської, Дунаєвецької дитячих мистецьких шкіл. Однак, рідко виступають на конкурсах юні виконавці гри на валторні, тромбоні, саксофоні, гобої, віолончелі, домрі, гітарі, балалайці. В більшості мистецьких шкіл відсутні оркестри народних і духових інструментів, джаз-оркестри, академічні хори, ансамблі бандуристів, камерні інструментальні ансамблі. Не відповідає потребам фінансове та матеріально-ресурсне забезпечення проведення мистецьких конкурсних заходів [4].

Список використаних джерел і літератури

1. Міністерство освіти і науки України, Академія педагогічних наук України. Наказ від 25.02.2004 р. №151/11 Про затвердження Концепції художньо-естетичного виховання учнів у загальноосвітніх навчальних закладах та Комплексної програми художньо-естетичного виховання у загальноосвітніх та позашкільних навчальних закладах [Електронний ресурс]. – Режим доступу: www.mon.gov.ua/img/zstored/files/nmo_151. Дата звернення: 21.04.2017. Назва з екрану.

2. Слободянюк П.Я. Мистецьке просвітництво на Хмельниччині // Проблеми духовного і національного відродження на Поділлі / Матеріали Всеукр. наук.-краснавч. конф. 9–10 листоп. 1995 р. м. Хмельницький. До 90-річчя утворення Подільської “Просвіти”. Хмельницький, 1995. С. 54-55; Німець П.А. Дитяча музична школа – центр культури на селі // Збереження та відтворення культурно-національної спадщини Хмельниччини в нових суспільних умовах / Матер. наук.-практ. конфер. 26 січня 1995р., м. Хмельницький; [редкол.: Слободянюк П.Я. (гол.), Чернець В.Г. (наук. ред.), Карван С.Л. та ін.]. Київ, 1995. С. 96-100; Ілїницька Н. Організаційно-педагогічні умови музичної освіти // Мистецтво та освіта. 2000. № 4. С. 19-22; Стасюк М.В. Роль музичного виконавства у формуванні музичної культури та світогляду молодших школярів // Наукові праці Кам’янець-Подільського національного університету імені Івана Огієнка: збірник за підсумками звітної конференції викладачів і аспірантів: Кам’янець-Подільський: Кам’янець-Подільський національний університет, редакційно-видавничий відділ, 2009. Вип. 8. Т.5. С. 163-164; Найда Ю., Найда В. “Горить мое сердце”. Педагогічні портрети // Рідна школа. 2011. № 3 (975). С. 75-76; Олійник Н.А. Творча самореалізація студентів у музично-сценічній діяльності // Концептуальні проблеми розвитку мистецької освіти: матеріали всеукр. наук.-практ. семінару (5 квіт. 2013 р. м. Хмельницький). Хмельницький: ХГПА, 2013. С. 75-78; Ружицька М.Ф. Музично-виконавська майстерність як художньо-педагогічна проблема // Всеукр. наук.-практ. семінар “Концептуальні проблеми розвитку мистецької освіти”, 5 квіт. 2013 р. м. Хмельницький. Хмельницький, 2013. С. 76-79.

3. Інформаційний випуск. Діяльність обласного науково-методичного центру культури і мистецтва та закладів культури клубного типу/ відпов. за вип. А.Белеванцев. Хмельницький, 2009. 72 с.; Духовні витоки Поділля: мітці в історії краю / Матер. IV всеукр. наук.-практ. конф. (Хмельницький, 13 берез. 2014 р.). Хмельницький: ХГПА, 2014. 417 с.; Концептуальні проблеми розвитку мистецької освіти: матеріали Всеукр. наук.-практ. семінару (5 квіт. 2013 р. м. Хмельницький). Хмельницький: ХГПА, 2013. 348 с.

4. Діяльність початкових спеціалізованих мистецьких навчальних закладів Хмельницької області у 2015–2016 навчальному році. Інформаційний вісник / Хмельницький

обласний науково-методичний центр культури і мистецтва; відпов. за вип. Стан Т.С. Хмельницький, 2016. 62 с.

5. Аналіз діяльності дитячих мистецьких навчальних закладів Хмельницької області за 2000 рік. Інформаційний вісник / Хмельницький учбово-методичний центр культури Поділля; відпов. за вип. А.Тарчевський. Хмельницький: НВП “Евріка”, 2001. 40 с.

6. Підсумки діяльності початкових спеціалізованих навчальних закладів Хмельницької області за 2006–2007 навч. рік / Відпов. за вип. М.Луценко; Управління культури, туризму і курортів Хмельницької ОДА. Хмельницький ОНМЦКМ. Хмельницький, 2008. 58 с.

7. Підсумки діяльності початкових спеціалізованих мистецьких навчальних закладів Хмельницької області за 2009–2010 навчальний рік / Управління культури, туризму і курортів Хмельниц. ОДА, ХОНМЦКМ; відпов. за вип. Стан Т.С. Хмельницький, 2010. 52 с.

8. В гармонії краси і розсипах талантів / Буклет до 75-річчя ХОНМЦКМ. Хмельницький: ОНМЦКМ, редакційно-видавничий відділ, 2015. 25 с.

9. Діяльність початкових спеціалізованих мистецьких навчальних закладів Хмельницької області у 2014–2015 навчальному році. Інформаційний вісник / Хмельниц. обл. наук.-метод. центр к-ри і мистецв; відпов. за вип. Стан Т.С. Хмельницький, 2015. 62 с.

10. Відбувся регіональний фестиваль-конкурс вокалістів “Перлинкове намисто” [Електронний ресурс]. – Режим доступу: <http://onmccm.org/?p=3328>. Дата звернення: 25.04.2017. Назва з екрана.

11. Підведено підсумки обласного конкурсу дитячих хорових колективів, присвяченого 200-річчю від дня народження Т.Г.Шевченка [Електронний ресурс]. – Режим доступу: <http://onmccm.org/?p=2000>. Дата звернення: 25.04.2017 р. Назва з екрана.

12. Відбувся обласний конкурс піаністів – учнів початкових спеціалізованих мистецьких навчальних закладів “Юні таланти” [Електронний ресурс]. – Режим доступу: // <http://onmccm.org/?p=759>. Дата звернення: 19.03.2012. Назва з екрана.

13. Всеукраїнська музична олімпіада “Голос країни” [Електронний ресурс]. – Режим доступу: <https://kulturaxm.wordpress.com/2016/03/04/>. Дата звернення: 20.09.2017. Назва з екрана.

14. Талановиті хмельничани отримуватимуть стипендії від міської ради [Електронний ресурс]. – Режим доступу : <https://podillyanews.com/2017/02/23/talanovityhmelnichany-otrymuvatymut-stypendiyi-vid-miskoyi-rady/>. Дата звернення: 20.09.2017. Назва з екрана.

15. Чарівні звуки скрипки і віолончелі [Електронний ресурс]. – Режим доступу: <http://onmccm.org/?p=4123>. Дата звернення: 29.03.2017. Назва з екрана.

16. Змагалися юні знавці сольфеджіо [Електронний ресурс]. – Режим доступу: <http://onmccm.org/?p=4153>. Дата звернення: 15.04.2017. Назва з екрана.

Kateryna Ivakhova

Competitions in the System of Primary Artistic Education of Khmelnytskyi Region

The competition-festival events have been analyzed, and indicators of participation of pupils of primary specialized art schools (PSAS) of Khmelnytskyi region have been characterized. The factors of improving the publicity of demonstration of the effectiveness of educational work have been studied, and the problems that affect the development of creative competition in the system of primary artistic education in the region have been considered.

In Khmelnytskyi region in 2015–2016 school year there were 58 PSASs. 14980 gifted children, or 12.04% of the total number of pupils, studied in artistic schools. The educational process was provided by 1343 music teachers. As on 1.01.2017 in PSASs there were 486 creative pupils' collectives, among them 61 had the title "model". During the 2015–2016 academic year 287 creative groups and individual performers of Khmelnytskyi region art schools at international festivals and contests won 33 grand prizes, 110 first, 86 second and 58 third places. From more than 670 performances at all-Ukrainian competitions, the representatives of art schools received 24 grand prizes, 232 first, 209 second and 206 third prize places. In the oblast and regional competitions from 559 performances they received 559 grand prizes, 189 first, 191 second and 169 third places. The pupils of Kamianets-Podilskyi city Children's Art School, Educational Complex №19 named after A.M.Troian, Children's Art School named after F.Hanitskyi, Children's Art School and Children's Music School №2 of the city of Khmelnytskyi, Volochysk, Horodok, Starokostiantyniv, Derazhnia, Netishyn, Shepetivka, Dunaievtsi, Krasyliv art schools achieved best results in competitions.

The determining tendency of the festival-competition movement increasingly becomes its national-ethnic character. The pupils are given individual competitive programs, in which along with the works of domestic and foreign composers, authentic folklore and ethnographic samples there are artefacts written or arranged by the well-known Podillia region musicians. However, only 11% of the pupils of PSAS took part in the competitions. Though, very rarely participate in contests performers playing French horn, trombone, saxophone, oboe, violoncello, domra, guitar, balalaika. In most artistic schools there are no orchestras of folk and wind instruments, jazz-orchestras, academic choirs, ensembles of bandura players, chamber instrumental ensembles. Financing and material-resource provision of the system of conducting artistic contests doesn't meet current demands.

Keywords: *Khmelnytskyi region, art, artistic education, PSAS, artistic- craft competitions, festivals, exhibitions.*

Е.П.Ивахова

Фестивально-конкурсная деятельность в системе начальных учреждений искусства Хмельницкой области (2000–2016 гг.)

Анализируются фестивально-конкурсные мероприятия и характеризуются показатели участия в них учащихся начальных школ искусства Хмельницкой области. Рассматриваются факторы, способствующие совершенствованию публичности демонстрации результативности учебно-воспитательной работы и уточняются проблемы, которые влияют на развитие творческой состязательности в системе начального образования в сфере искусства. В Хмельницкой области у 2015–2016 уч. году в 58 начальных школах искусств обучалось 14980 одаренных детей или 12,04% от общего количества ученической молодежи. Учебно-воспитательный процесс обеспечивали 1343 педагога. В школах функционировало 486 творческих коллективов, из которых 61 носил звание “образцовый”. На протяжении 2015–2016 учеб. года 287 школьных творческих коллективов и отдельных исполнителей Хмельнитчины на международных фестивалях и конкурсах искусств завоевали 33 гран-при, 110 первых, 86 вторых и 58 третьих мест. Из 670 выступлений на всеукраинских конкурсах учащиеся школ искусств области получили 24 гран-при, 232 первых, 209 вторых и 206 третьих призовых мест. На обласных и региональных конкурсных состязаниях из 703 выступлений получено 159 гран-при, 189 первых, 191 второе и 169 третьих мест.

По состоянию на 1.01.2017 р. в НСУЗИ работало 486 художественных ученических коллективов, 61 из которых носили звание “образцовый”. На протяжении 2015–2016 уч. года 287 художественных коллективов и отдельных исполнителей школ искусств Хмельнитчины на международных фестивалях и конкурсах завоевали 33 гран-при, 110 первых, 86 других и 58 третьих мест. Из более 670 выступлений на всеукраинских конкурсах ученики музыкальных и художественных школ получили 24 гран-при, 232 первых, 209 вторых и 206 третьих призовых мест. На обласных и региональных фестивально-конкурсных состязаниях из 559 выступлений получено 559 гран-при, 189 первых, 191 вторых и 169 третьих мест. Ежегодно воспитанники музыкальных и художественных школ демонстрировали свое творчество в различных жанрах музыкального, вокально-хорового, изобразительного и декоративно-прикладного искусства. Определяющей тенденцией фестивально-конкурсного движения все больше становится его национально-этнический характер. Ученикам выдаются индивидуальные конкурсные программы, в которых на ряду с произведениями отечественных и зарубежных композиторов включаются автентичне фольклорно-этнографические образцы, артефакты написанные или аранжированные известными подольскими музыкантами. Лучших успехов в конкурсных соревнованиях многих лет достигали воспитанники Камен-

нец-Подольских городской ДШИ, УВК № 19 им. А.Трояна, ДМШ им. Ф.Ганицкого, Хмельницких городских ДШИ и ДМШ № 2, Волочисской, Городокской, Староконстантиновской, Деражнянской, Нетишинской, Шепетовской, Дунаевецкой, Красиливской детских учебных заведений искусств. Однако, в конкурсных мероприятиях принимали участие только 11% учащихся НСУЗИ. Редко выступали на конкурсах юные исполнители игры на валторне, тромбоне, саксофоне, гобое, виолончели, домре, гитаре, балалайке. В большинстве музыкальных школ отсутствуют оркестры народных и духовых инструментов, джаз-оркестры, академические хоры, ансамбли бандуристов, камерные инструментальные ансамбли. Не отвечает требованиям финансовое и материально-ресурсное обеспечение проведения системы художественных фестивально-конкурсных мероприятий.

Ключевые слова: Хмельнитчина, искусство, музыкальное образование, начальные специализированные учебные заведения искусства, фестивали, конкурсы, олимпиады, выставки.

Одержано 8 вересня 2017 року

Ідеологія, політика та культура

УДК 329.7(=162.1)(477)“18/19”

С.Е.Баженова

Поляки в легальних громадських організаціях України XIX – початку XX ст.

В статті висвітлюється участь поляків в легальних державних і громадських об'єднаннях, організаціях і товариствах в Правобережній Україні з метою зберегти свої позиції в суспільстві. Це були різні організації економічного характеру: Подільське товариство сільського господарства, Ярмолинецьке товариство любителів коней та інші.

Висвітлюється також виникнення і розвиток кооперативного руху.

Ключові слова: самодержавство, компроміс, легалізація, перехід на ринкові позиції.

Після поразки польського повстання 1863 р. польська меншина України у складі Російської імперії аж до 1904 р. була позбавлена права засновувати власні легальні державні й громадські об'єднання, організації, товариства, спілки економічного, суспільного і політичного спрямування, а за спроби такі відкрити наражалася на кримінальні переслідування. Прагнучи себе забезпечити від громадської пасивності та деполонізації, виявляти самовираження і зберігати свої позиції в суспільстві, польські землевласники, підприємці, інтелігенція обрали шлях використання в своїх інтересах легально існуючі дозволені самодержавством різні російські товариства та об'єднання, в першу чергу економічного характеру. Саме через ці товариства польська еліта і середній клас національної меншини, зв'язані з сільським господарством, промисловістю і торгівлею, прагнули підвищити свій професійний рівень переходу на ринкові відносини в господарюванні, полегшити пошуки компромісу з панівними верствами і самодержавством Російської імперії. Особливістю діяльності дозволених громадських інституцій Правобережної України було те, що лідерство в них було за поляками [1].

У 1874 р. в Києві було засноване сільськогосподарське товариство, котре розбудувалося у 1890-ті роки – на початку XX ст. під контролем російської влади. Його очолював предводитель дворянства, тобто росіянин. Товариство

мало низку комісій, які дійсно відіграли помітну роль у зростанні економіки краю. Пізніше утворилися нові громадські товариства аграрного спрямування: Київське відділення Товариства сприяння жіночій сільськогосподарській праці (1890), Київське товариство шовківництва (1895), Київське товариство любителів природи (1907), Умансько-Липовецьке сільськогосподарське товариство (1901), Мошенське товариство бджільництва, Білоцерківське товариство сільського господарства і сільськогосподарської промисловості та ін., діяльними членами яких були насамперед поляки [2].

На Поділлі були засновані Ярмолинецьке товариство любителів коней (1895), згодом Кам'янець-Подільське відділення Імператорського Російського товариства плідництва (1910 р.), Кам'янецьке (1910 р.) та Юзвинське (1911 р.) відділення Російського товариства козівництва, а також 7 сільськогосподарських гуртків [2, с. 104-15]. На Волині діяли Волинське товариство сприяння кустарній промисловості (засноване 1897 р.), Волинське відділення Імператорського Російського товариства садівництва (1898), товариство землевласників і землеробів Волинської губернії, Луцьке (1900), Рівненське (1901 р.) і Старокостянтинівське (1903 р.) сільськогосподарські товариства, з 1905 р. – Володимир-Волинське і Житомирське товариства сільського господарства, Житомирське, Волинське і Дубненське товариства хмелярства, найпізніше Кременецьке товариство бджільництва (1910 р.). [3, с. 63-65]. Крім того, усі три губернії знаходилися у зоні діяльності Київського відділення Імператорського Російського товариства рибоводства і риборобства, заснованого в 1893 р. [2, с. 223-230].

Однак, найзначнішими за розмірами й масштабами діяльності в Правобережній Україні, безперечно, було Подільське товариство сільського господарства і сільськогосподарської промисловості (далі – ПТСТГ). Ідея створення подібного товариства на Поділлі хоч і існувала здавна, але була реалізована лише в останні роки ХІХ ст. У 1896 р., після настійливих клопотань поміщиків Вінницького, Літинського, Проскурівського й Летичівського повітів до канцелярії київського, подільського і волинського генерал-губернатора та міністерства землеробства і державного майна надійшло клопотання про утворення в Подільській губернії сільськогосподарського товариства. Уряд дозволив скликати з'їзд подільських землевласників того ж року [4, арк. 1, 3, 5, 6]. У роботі з'їзду, який проходив 28–31 серпня 1896 р. у м. Проскурові і отримав назву Першого з'їзду сільських господарів Подільської губернії, брало участь 106 чоловік, в основному подільських землевласників (переважно поляків), хоча за положенням про з'їзд, у ньому могли бути делегатами не тільки землевласники, але й орендарі та управителі маєтків, члени сільськогосподарських товариств і всі особи, які отримали агрономічну освіту. Понад 80 відсотків учасників з'їзду становили поляки [5, с. 3-9].

З'їзд, очолюваний Г.А. Чуйкевичем, управителем держмайна Київської і Подільської губерній, затвердив проект статуту і вибрав м. Вінницю його осередком. Метою новоствореного товариства, за статутом, було “сприяти

у своїй місцевості згуртуванню сил своїх членів для розвитку та вдосконалення сільського господарства і сільської промисловості” [5, с. 3, 142].

Однак, перші установчі збори ПТСГ, на яких були вибрані посадові особи та члени ради, відбулися лише у вересні 1898 року, реальна діяльність товариства бере свій початок з 1899 року, а його статут затверджено лише 25 листопада 1905 року. За цей час ПТСГ заснувало Гайсинський і Могилівський відділи товариства, згодом у більшості повітів Подільської губернії. Проте це товариство так і не спромоглося відкрити свої відділи в Проскурівському та Балтському повітах губернії [6, с. 10, 11, 16].

За кількістю членів ПТСГ було одним з найбільших місцевих товариств у Російській імперії [7]. Воно, як і інші подібні товариства, об'єднувало у своїх лавах землевласників, промисловців, заможних орендарів і управителів маєтків. Так само, як і в решті поміщицьких товариств Правобережної України, понад 80 відсотків членів ПТСГ становили поляки, решту – українці, росіяни [8].

Попри те, що поляки грали основну роль у більшості громадських товариств Правобережної України, їхніми головами з політичних міркувань спочатку обиралися росіяни, які мали зв'язки в урядових сферах у Петербурзі і могли захистити організацію від тиску адміністративної влади. Так, першими головами ПТСГ були кн. А.Є. Гагарін, гр. Д.Ф. Гейден, Д.М. Чихачов. На зміну їм, у зв'язку з прогресивними змінами у внутрішній політиці, що відбулися під тиском революційного руху 1905–1907 рр. і виражалася, зокрема, у виникненні певних можливостей для розвитку національних меншин імперії, прийшли поляки – гр. О.М. Тишкевич, А.С. Урбанський. Почесним головою ПТСГ з моменту його заснування був Г.А. Чуйкевич [7, с. 22]. Управління товариством здійснювала рада, що складалася з голови (який одночасно був головою товариства), товариша (тобто заступника) голови, секретаря, скарбника, 15 членів і всіх голів відділень. Усі посадові особи вибиралися на три роки на загальних зборах товариства, про зміни у складі ради необхідно було повідомити Департамент землеробства. На травневих щорічних загальних зборах вибиралась ревізійна комісія з 3–4 чоловік на наступний рік для ревізії діяльності ради, звіту, каси й майна товариства, а також усіх існуючих при ньому установ [5, с. 2].

Товариство складалося з почесних і дійсних членів, співробітників і кореспондентів. Почесні члени – особи, відомі на сільськогосподарській ниві, або особливим чином прислужились товариству. До них належали кн. Гагарін, гр. Д.Ф. Волжин, барон О.А. Майдель та ін. Дійсні члени вносили в касу ПТСГ при вступі 10 руб. і щорічно по 5 руб. У кореспонденти та співробітники вибирались особи, які мешкали в інших регіонах Російської імперії чи за кордоном, але своєю діяльністю були корисні для ПТСГ. Обидві категорії внески не сплачували [5, с. 109].

Для реалізації конкретних цілей у межах ПТСГ засновувались окремі відділення: рільництва, винокурне, скотарства, птахівництва, конярства, садів-

ництва, лісівництва, правильного полювання, рибиництва та рибальства, кустарне, машинне, з поліпшення дрібних господарств, у справах пенсійного забезпечення службовців сільського господарства і сільськогосподарської промисловості, економічне [2]. Виникнення відділень призвело до активізації ПТСТГ за окремими напрямками. Особливо активними були відділення: рільництва, винокурне, скотарства, садівництва. Натомість відділення рибиництва і рибальства наприкінці 1908 року перестало існувати.

Всі відділення, за винятком відділення з поліпшення дрібних господарств, мали прямий зв'язок з поміщицькими маєтками і зацікавлювали їх безпосередніми матеріальними вигодами від підняття різних галузей сільського господарства. Разом з тим, діяльність товариства значною мірою була спрямована і на розвиток селянських господарств.

Крім того, у ПТСТГ поступово сформувалася низка установ, діяльність яких охоплювала все товариство або його окремі відділення. Найбільші і найважливіші з них були створені при відділенні рільництва, зокрема, контрольна насіннева станція, бюро кваліфікації посівного насіння, сільськогосподарська хімічна лабораторія, довідкове інформаційне бюро, комісійне бюро, сільськогосподарське рахівниче бюро, меліоративне бюро, міко-ентомологічне бюро, бюро рекомендації сільськогосподарських служб [9, с. 23].

Велику увагу ПТСТГ приділяло питанням страхування, у зв'язку з чим році було створено відділення у справах пенсійного забезпечення службовців сільського господарства і сільськогосподарської промисловості (т.зв. відділення пенсійної каси, його головою обрано В.Й. Букрабу) [10, с. 6-10]. Це відділення ставило собі за мету популяризацію в Подільській губернії ідей та принципів пенсійного забезпечення службовців у сільському господарстві й аграрній промисловості, а також їхніх вдів і сиріт. Воно в якості агента уклало договори з різними пенсійними товариствами, а для поширення відомостей про пенсійні каси, влаштовувало читання, лекції та співбесіди, розміщувало публікації та оголошення в часописах [6].

Провадження ПТСТГ широкої теоретичної і практичної сільськогосподарської діяльності вимагало багато коштів. Свій бюджет воно формувало спочатку із членських внесків та допомоги від Департаменту землевлаштування і землеробства, але поступово стало отримувати значний дохід зі своєї діяльності, особливо прибутковими виявились відділення рільництва та його установи, передусім контрольна насіннева станція та хімічна лабораторія. Крім того, у бюджет товариства надходили прибутки від виставок і ярмарків, орендна плата за вище згадану ділянку із садиби Вишня, подаровану ПТСТГ вдовою видатного хірурга М.І. Пирогова О.А. Пироговою, кошти від продажу рекламного місця в часописі "Справочный листок Подольского общества сельского хозяйства и сельскохозяйственной промышленности" [6, с. 6, 8].

З часом Товариство почало отримувати субсидії від губернського і повітових земств, а також значні пожертвування, переважно від своїх членів. Серед найщедріших були К.І. Володкович і гр. О.М. Тишкевич. Останній, зокрема,

пожертвував 10 тис. руб. як фонд для видачі безвідсоткових позичок сільськогосподарським службовцям, позбавленим роботи, доручивши його завідування спеціальною комісією, обраною радою ПТСТГ [11, с. 9-10].

Найбільш розвиненим і найактивнішим відділенням ПТСТГ було відділення рільництва. Його керівниками були поляки Е.К. Якубовський, Р.Р. Бнінський та інші. Однією з головних функцій відділення було ведення дослідної роботи. Для цієї мети влаштовувались дослідні поля. Але нестача робочих рук та відсутність коштів, призвело до організації тимчасових полів (так званих показових) у маєтках деяких членів ПТСТГ у різних частинах Поділля. Власники маєтків, які взялись за проведення дослідів у своїх господарствах, несли і всі витрати по закупівлі насіння і добрив, доставлених комісією для дослідів. Отримані від дослідів дані видавались у щорічних звітах [9, с. 24].

У 1902 році було проведено реорганізацію роботи в цій галузі й засновано Подільську дослідну станцію з мережею дослідних полів. ПТСТГ було одним з 11 сільськогосподарських товариств Російської імперії, які мали дослідні організації, що прирівнювались Департаментом землеробства до дослідних станцій. У Південно-Західному краї їх мали Київське та Умансько-Липовецьке товариства. Взагалі це була друга дослідна станція на Поділлі. Перша – Плотянська сільськогосподарська станція була організована за ініціативою і на кошти князя П.П. Трубецького ще 1894 року в його маєтку Плоті Балтського повіту. Вона мала ділянку в 100 десятин, власну лабораторію, метеорологічну станцію, бібліотеку. Подільська станція вела досліді із сортами цукрового буряка за програмою, опрацьованою Союзом цукрових заводів Королівства Польського, у Серебринці Могилівського повіту. Загальна кількість комбінацій або сортів у дослідях відділення до 1914 р. становила 638 [9, с. 26].

У 1902 р. було засновано винокурне відділення. Його організатором і єдиним головою до кінця існування був поляк О.М. Собанський. Відділення вступило в Російське товариство винокурних заводчиків. При відділенні діяв Союз винокурень об'єднував уже 72 винокурні Подільської губернії [11, с. 13]. Основним завданням відділення було вдосконалення винокурного виробництва, його здешевлення та ефективність.

Відділення скотарства, засноване в 1902 р., своїм пріоритетним завданням визначили зростання продуктивності тваринництва в Подільській губернії. Першочергова роль у цьому відводилась створенню племінного матеріалу. З тією метою відділення організувало для своїх членів закупівлю племінних виробників за кордоном, закупивши в Швейцарії 15 вагонів племінних биків [7, с. 13]. Крім того, відділення ввело посаду інспектора зі скотарства, головною функцією якого був об'їзд заводів племінної худоби, які входили до ПСС (Подільський Союз скотозаводчиків, заснований у 1904 р.) для здійснення контролю за годуванням скота, вихованням молодняка, за гігієнічними умовами, дослідження на наявність туберкульозу й інших серйозних захворювань. Одним з дієвих інспекторів був професор Львівської ветеринарної медицини С. Марковський, який працював у ПТСТГ до 1914 року. Велику увагу відділення

пріділяло покращенню селянської, найчастіше дегенерованої безпородної худоби.

Відділення конярства було засновано в 1902 р. Його головами були поляки Ч.С. Якубовський (до 1910 р.), до 1914 р. – Ф.Й. Ярошинський, С.Ф. Врочинський та Я.А. Рокіцький [8; 10, с.5]. Основною метою відділення був розвиток і покращення місцевого конярства, яке з часом могло б дати достатню кількість як відбірного заводського, скакового, упряжного й робочого, так і прибуткового матеріалу для продажу. Тривалий час товариство діяло дуже слабо і активізувало свою роботу лише перед Першою світовою війною.

Відділення садівництва при ПТСТГ було засновано у 1902 році. Його головами були поляки С.В. Таргонський (до 1909 р.) і А.М. Барановський. Метою відділення було сприяння розвитку садівництва та організація збуту подільських фруктів на ринках Російської імперії та за кордоном. На початку ХХ ст. у Подільській губернії існували приватні, земські і казенні розсадники, однак вони не задовольняли потреби місцевого населення в саджанцях.

Для обслуговування приватних плодових садів ПТСТГ ввело у відділенні посаду об'їзного садівника (з часом двох-трьох), який отримував платню в 1500 руб. на рік. У 1904 р. у Подільській губернії працював один такий садівник, який обслуговував 29 садів, у 1905 р. – два на 45 садів, 1907 р. – три на 80, 1908 р. – чотири на 110 [12, с. 25-27].

Голова відділення А.М. Барановський після багаторічного вивчення питання організації експорту подільських фруктів, дійшов висновку, що для зменшення витрат під час перевезки фруктів, у Вінниці слід побудувати завод з переробки непридатних для експорту фруктів. Але цей проект знайшов своє втілення лише після Першої світової війни.

У 1902 році було засноване і кустарне відділення. Його головами були поляки К.Е. Падлевський (1902–1907), А.М. Барановський (1907–1908), Р.П. Зелінський і Я.С. Ярошинська (обоє як співголови) та І.С. Урбановський (1914–1918) [7, с. 16].

Основними завданнями цього відділення були: організація правильного інструктування для кустарів; постачання кустарів удосконаленими знаряддями виробництва та матеріалами і забезпечення збуту їхніх виробів; об'єднання кустарів у кооперативи й надання їм дешевого кредиту [13, с. 37-38].

Відділення намагалося допомогти у розвитку тих кустарних промислів, які могли б користуватись найбільшим попитом на місцевих і закордонних ринках. Велику користь для розвитку кустарних промислів і збуту виробів мало влаштування кустарних відділів на виставках (з 1899 р.), де кустарі заохочувалися грошовими нагородами, і ярмарках, які організувало ПТСТГ. Зокрема, це поклало початок розповсюдженню кошикового виробництва, переважно у Вінницькому повіті [7, с. 43-46].

Упродовж 1897–1904 рр. започаткувався і розбудовувався кооперативний рух на Поділлі, як форма громадсько-економічного колективного забезпечення населення, особливо бідніших його верств, товарами першої необхідності

через власну торгову мережу, для підтримки ремесла, обробітку і збуту аграрної продукції, альтернативними державній і приватній формами такого господарювання. У 1897 р. виникли перші міські споживчі кооперативні товариства у м. Гайсині та Кам'янці-Подільському, до 1901 р. – їх уже працювало в губернії 12, а до 1904 р. – діяло 23 у містах, містечках і повітах, повне охоплення губернії спілчанськими осередками відбулося впродовж 1906–1914 рр. [14, с. 13-15; 15, с. 57-58; 16, с. 61-62]. Видатну роль у становленні і розвитку кооперативного руху в губернії зіграв, поборник українсько-польського співробітництва, уродженець і власник невеликого землеволодіння в с. Серби Могилів-Подільського повіту Йоахим Августинович Волошиновський (1870–1939) [15].

Заслуга Й.А. Волошиновського полягала в тому, що він організаційними зусиллями, теоретичними обґрунтуваннями розбудовував кооперативні спілки на Поділлі на початку ХХ ст., а в 20–30-ті рр. ХХ ст. на Волині й одночасно популяризував їх діяльність у польсько-українській періодиці серед українських селян, захищав їх економічні інтереси й одночасно залучив до кооперативного руху місцевих поляків як виробників, так і споживачів. Він вважав своїм основним завданням надавати допомогу селянам, щоб вони стали краще господарювати і тим самим стали заможнішими, а його виконання вбачало, насамперед, у заохоченні селян до заснування різноманітних кооперативних товариств [18, 1908 р., № 4, с. 1-4]. Він був переконаний, що тільки участь населення у різних формах кооперації є запорукою підтримки і розвитку дрібних (малих) та індивідуальних форм господарювання. Саме Й.А. Волошиновський був одним з організаторів проведення у 1908–1914 рр. чотирьох з'їздів представників від споживчих товариств Поділля.

Однак з часом відділення поставило перед собою завдання підняти дрібне господарство і вибрало як шлях розвитку серед населення кооперації у всіх її видах і, передусім, споживчих товариств, які б провадили торгівлю предметами першої необхідності. Воно спинилося на споживчих товариствах як на найбільш прийнятному в тих умовах типі кооперації, розвиток якого серед широких мас населення міг швидко підготувати ґрунт до більш досконалих кооперативних форм [18, 1909 р., № 9, с. 5-12]. 14 січня 1908 року відділення скликало у Вінниці з'їзд представників кооперативних установ Подільської губернії. У роботі з'їзду взяли участь 23 особи.

На з'їзді було створено комісію при Подільській губернській земській сільськогосподарській раді з проханням ввести в її склад тих членів ПТСТГ, які працювали над створенням сільськогосподарських гуртків. Крім того, прийнято рішення про відкриття при відділенні редакції “Світової зірницї” в Могилеві-Подільському довідкового бюро для споживчих лавок, і про запровадження платної посади інструктора, який би допомагав існуючим товариствам, а також створював нові.

Станом на 20 січня 1909 р. до відділення було приписано 61 кооперативне товариство. Кожне мало в пересічно 60 членів, 848 руб. пайового капіталу і 7614 руб. річного обігу. Загалом у Подільській губернії нараховувалось 276

споживчих товариств, які об'єднували близько 17 тис. чол. [15].

Того ж року в ПТСТГ була введена платна посада торгового посередника в Одесі, який мав постачати споживчим товариствам товари. За перші 8 місяців роботи він виконав 198 замовлень для 59 організацій [10].

На початку 1909 року в с. Пеньківці Ямпільського повіту за ініціативою і сприяння Й.А. Волошиновського виникло перше районне об'єднання споживчих товариств для спільного замовлення товарів [10, с. 15-16].

17–18 серпня 1909 року в Жмеринці відбувся I з'їзд споживчих товариств Подільської губернії, на якому вперше публічно було визнано заслуги Й.А. Волошиновського та його газети у справі пропаганди в популяризації ідеї кооперації. У квітні 1910 року він був одним з лекторів на губернських земських курсах з кооперації. У другій половині того ж року, щоб краще ознайомитись з теорією і практикою кооперації, він здійснив подорож по Західній Європі (Німеччина, Австро-Угорщина, Бельгія, Англія), брав участь у роботі XVIII Міжнародного кооперативного конгресу в Гамбурзі [16, с. 89]. Й.А. Волошиновський очолював відділення до кінця 1910 року. На той час він залишив Поділля і оселився у Києві, де з січня 1911 року стала виходити “Світова зірниця”. У Києві він продовжив підтримувати зв'язки з подільською кооперацією, брати активну участь у місцевому кооперативному русі, став членом Київського союзу установ дрібної торгівлі і уже за його мандатом був учасником II Подільського з'їзду представників установ дрібного кредиту у Вінниці 13–15 травня 1912 року. Крім того, Й. Волошиновський брав участь у роботі II і III з'їздів споживчих товариств Подільської губернії, які відбулися 8–10 червня 1911 р. і 25–27 червня 1913 р. у Вінниці [15]. 1912 року Кам'янець-Подільське видавничє товариство “Дністер” видало збірки статей Волошиновського “Розмови про кооперацію” і “23 листки про кооперацію”. Після від'їзду Волошиновського відділення свою роботу припинило, а створена ним кооперація зажила окремим життям.

Таким чином, утворення та діяльність в Правобережній Україні у 90-ті рр. XIX – на початку XX ст. гальванних сільськогосподарських, промислових, ремісничих, кооперативних та інших товариств економічного призначення відіграло важливу роль в українському суспільстві в плані інтенсифікації розвитку різних галузей виробництв і торгівлі, для підтримки малого і одноосібного селянського господарства, отримання практичних і теоретичних знань, а, головне, для пристосування виробників до ринкових умов життя. Польська меншина Правобережної України ефективно використала діяльність цих товариств, маючи своє представництво в керівних органах та значну кількість членів у них, забезпечила цим самим перехід своїх господарств і підприємств на ринкові умови праці та впровадження новітніх агротехнічних технологій, що дало змогу підвищити їх конкурентну здатність і зберегти свої економічні позиції в регіоні наприкінці XIX – на початку XX ст.

З іншого боку, максимально для власних потреб скористувалася діяльністю названих товариств польська меншина Правобережжя, використо-

вучучи той факт, що вона мала достатню кількість високоосвічених фахівців у різних галузях економіки й опікувалася тим, щоб ефективно через ці організації залучити свої латифундії, середні і дрібні господарства до ринкових потреб і, отже, зберегти свої панівні позиції не тільки в економіці, але й в суспільних відносинах України, зрештою, забезпечити подальше автономне існування своєї громади. Тому, поляки складали відверту більшість у керівному складі та мали суттєву кількість з-поміж членів усіх названих товариств. Водночас через ці інституції як найкраще налагоджувалося українсько-польське співробітництво, шукалися шляхи польсько-українського примирення і співжиття, що мало важливе позитивне значення у подальшому формуванні української нації.

Список використаних джерел і літератури

1. Лісевич І. Т. У загінку двоглавого орла (польська національна меншина на Наддніпрянській Україні у другій половині XIX ст. – на початку XX ст.). Київ, 1993. 87 с.
2. Справочные сведения о сельскохозяйственных обществах. Ч. 1: Адрес-календарь сведений к весне 1911 г. / под ред. В.В. Морачевского. Санкт-Петербург: Тип. В.Ф. Киршбаума, 1911. VII, 434, XV с.
3. Список сельскохозяйственных и других обществ и товариществ, действующих в Подольской губернии // Экономический листок. 1912. № 19. С. 63-65.
4. Державний архів Вінницької області. Ф. 865 (Махновецьке повітове дворянство). Оп. 1. Спр. 26 (Справи дворян Махновецького повіту). 280 арк.
5. Труды Первого съезда сельских хозяев Подольской губернии в г.Прокуров. 1896 г. Киев, 1897. 180 с.
6. Протокол общего собрания г.г. членов отделения коневодства, состоявшегося 3 ноября 1906 года. // Справочный листок. 1909. № 11. С. 5.
7. Любанский Ф. Описание имений Подольской губернии / Подол. об-во сел. хоз-ва и с.-х. пром-сти. Винница, 1908–1901. Вып. 1–3.
8. Список членов Подольского общества сельского хозяйства и сельскохозяйственной промышленности на 1914 год. Винница, 1915. 130 с.
9. Колесник В. Подільське товариство сільського господарства і сільсько-господарської промисловості (1896–1918). Історичний нарис. Вінниця: ВМГО “Розвиток”, 2007. 160 с.
10. Протокол заседания отделения по улучшению мелких хозяйств в г. Винница // Справочный листок. 1909. № 1. С. 15-20.
11. Проект сметы Подольского общества сельского хозяйства и отделений сельскохозяйственной промышленности и Гуменской школы на 1914 год. Винница, 1915. 65 с.
12. Протокол заседания общего собрания г.г. членов Подольского общества сельского хозяйства и сельскохозяйственной промышленности 25 мая 1912 года // Справочный листок. 1912. № 5. С. 11-16.
13. Станкевич А. Об объездных садовниках, приглашаемых на службу в названное общество // Справочный листок. 1909. № 1. С. 25-28.
14. Отчет о деятельности Подольского общества сельского хозяйства и сельско-

хозяйственной промышленности от 22 апреля 1913 года // Справочный листок. 1913. № 4. С. 37-38.

15. Ворников В. Потребительская кооперация в Подольской губернии // Экономическая жизнь Подоллии (Вінниця). 1913. № 1. С. 13-24.

16. Подолян В. В., Рекрут В. В. Йоахим Волошиновський у становленні українського кооперативного руху (1897–1939 рр.). Вінниця, 2006. 456 с.

17. Кузіна Б. С. Історія споживчої кооперації Поділля. 1861–1914 рр. Хмельницький: ПП Цюпак А.А., 2010. 192 с.

18. Світова Зірниця (м. Могилів-Подільський). 1906–1912 рр.

19. Колесник В. Відомі поляки в історії Вінниччини. Біографічний словник. Вінниця: ВМГО “Розвиток”, 2007. 1008 с.

Stefania Bazhenova

**Poles in the legal public organizations of Ukraine
from the 19th and early 20th centuries**

The article covers the participation of Poles in legally existing state and public associations, organizations, and societies in the Right-Bank Ukraine in order to preserve their positions in society. These are various organizations of an economic nature: Agricultural Association of Podillya, Horse Lovers Association of Yarmolyntsi, etc.

The emergence and development of the cooperative movement are also covered.

Keywords: *autocracy, compromise, legalization, transition to market economy.*

С.Э.Баженова

**Поляки в легальных общественных организациях Украины
XIX – начала XX в.**

В статье освещается участие поляков в легально существующих государственных и общественных объединениях, организациях, обществах в Правобережной Украине с целью сохранить свои позиции в обществе. Это различные организации экономического характера: Подольское общество сельского хозяйства, Яромлинецкое общество любителей лошадей и другие.

Освещается также возникновение и развитие кооперативного движения.

Ключевые слова: *самодержавие, компромисс, легализация, переход на рыночные позиции.*

Одержано 1 вересня 2017 року

УДК 94:316.663-058(477.83-25)“1914/1915”

Sergii Oliynyk

Podillya “trail” in the realization of the Russian Empire’s course towards “Galician-Russian unity” (1900–1916)

The article is devoted to the problem of the implementation of the “Galician-Russian unity” ideological course pursued by the Russian Empire during 1900–1916 whose instrument became the Russian public due to the difficulties experienced by the official authorities.

Proceeding from the analysis of historiographical sources and previous scholarly research, the involvement of the inhabitants of Podillya in the implementation of this policy is traced in order to establish the place and role of the Podillya public in those processes. It is argued that when implementing the idea of “Galician-Russian unity”, the empire attached great importance to the Podillya citizens whose residence was in close vicinity of the Galician region. It is noted that Podolians took part in the activity of the “Galician-Russian Charitable Society” created especially for this purpose, more specifically, its Kamianets-Podilskyi branch, headed by wealthy high-ranking officials.

It is emphasized that since the beginning of World War One, the empire and its supporters had seriously stepped up efforts to bring about the idea of rapprochement. One of the most active supporters of this policy was D. Chikhachov. It also appears that the Podilsky departments of other Russian public organizations, including those who helped the Galician refugees, were indirectly involved in the implementation of the above policy.

Keywords: Eastern Galicia, “Galician-Russian Charity Society”, Russian empire, politics of “Galician-Russian unity”.

For many centuries the Russian Empire had been trying to extend its power from the expanses of Kamchatka to the Carpathians. After the divisions of the Polish Commonwealth, Eastern Galicia was the only territory not annexed by the Romanovs’ empire. However, such a move would have provoked a war with Austria (Austro-Hungary), and for the Russian side that would have meant a negative reaction from the leading countries of the world. One should also take into account the strong pro-Austrian sentiments of the eastern Galicians. At the same time, a certain counterbalance to this phenomenon in the region was provided by the Russophile (Muscovophile) movement, which intended to strengthen Russian positions in Eastern Galicia proceeding from the cultural affinity of the lands that once belonged to the Kievan Rus,

This issue, to varying degrees, is studied in the works of Soviet [1], national [2-4], and foreign [5-6] historians. At the same time, their analysis confirms the need for more attention to the regional component of the foreign policy pursued by the Romanov empire. For this reason the author focuses his attention on Podillya trail in the implementation of the idea of “Galician-Russian unity”.

In the early 20th century, the Russian Empire intensified its activities in Eastern Galicia through peaceful methods. The situation was complicated by the fact that the Muscovophile trend, which seemed to have had strong positions, gradually lost to Ukrainophiles. This put at risk the advancement of the “Russian idea” in the Galician region. At the same time, it was necessary to dispel any suspicions of the interference of the official Russian authorities.

On December 8, 1902, Russia’s Ministry of Internal Affairs approved the charter of the Galician-Russian Charitable Society. The said organization was supposed to provide all kinds of moral and material support to the “Russian” Galicians, primarily those who temporarily or permanently lived in St. Petersburg, and promote acquaintance of the Russian public with Galicia. Later on, on December 15 of the same year, the first meeting of the founders of the company took place to elect the board and attend to organizational issues. A member of the Council of Minister of Education, privy councillor O. Budilovich was elected its chairman, I. Livchak became his deputy, V. Dragomeretsky was elected secretary, and the treasurer’s position went to I. Pukhir [7, p. 5]. On February 9, 1903, a solemn opening of the society took place on the premises of the “Russian Assembly” in St. Petersburg [7, p. 6]. Numerous greetings and telegrams from many cities of the empire were read. A congratulatory message also came from the faraway Kamianets-Podilskiy [7, p. 9]. The Podillya province in the society was represented by Dmitriy Nikolaevich Chikhachov (chamber-junker of the highest court, leader of the Mohyliv-Podilsky district nobility) as a life member of the society (unfortunately we did not manage to find out the reason why such an honor was bestowed on him), Aleksandr Nikolayevich Volzhin (leader of the Podilsky provincial nobility), Vasyl Stepanovych Zavoiko (leader of the Haysin district nobility), Reverend Timofiy Turkalo and Oleksandr Aleksandrovich Eiler (Podillya’s governor) [7, p. 33-43]. The Podolians helped organize cultural tours and trips to Russia for Galicians, developed local publishing businesses, and provided the Galicians with the necessary literature, magazines, newspapers, and the like. In 1909, the new charter of the Galician-Russian Charitable Society was approved, the scope of its operation was expanded and it was to “promote cultural unification of the “Russian” Galicians, Bukovinians, and Hungrorussians with Russia, and provide them with various material and moral support in pursuit of enlightenment and economic prosperity” [8]. With the election of Count V. Bobrinsky as chairman of the society its activities intensified. Contacts with the Galician Muscovophile intellectuals became more frequent, financial subsidies for Galicians increased. In such circumstances, there was a need to expand the society’s geography. This was due to the fact that it consisted of a large number of representatives from other cities. With the permission of the Ministry of the Interior, the Kiev branch of the Galician-Russian Charity Committee was opened in the spring of 1910 [9, p. 14]. Soon, the practice of creating branches was extended to other provincial centers of the Russian Empire.

In December 1910, the Board of the Galician-Russian Charitable Society allo-

wed for a branch to be opened in Kamianets-Podilskyi. This move was initiated by the Podillya leader of the nobility I. Rakovich, Kamianets leader of the nobility V. Markevich, and A. Hyzhyskyi, member of the State Duma of Podillya [10, sh. 1]. The choice of the Podillya provincial center for the emergence of another branch of the society does not seem accidental. Firstly, the Podillya province bordered on the Austro-Hungarian Empire, the latter respectively provided for the operative and systematic contacts with the Galicians; and secondly, since 1902, there were Podolians within the St. Petersburg Society, and one of them, D. Chikhachov, had, as already noted, the status of a lifetime member.

On February 26, 1911, the official opening of the Kamianets-Podilskyi branch of the Galician-Russian Charitable Society took place. On its board in addition to the above, there were 8 other people, among them was P. Aleksandrov, chairman of the Podillya county council, members of the State Duma Chikhachov, O. Pototsky, and P. Balashov. True, the statute stipulated that the board should consist of 12 people and 2 candidates [10, sh. 2]. In general, the activities of the Kamianets-Podilsky department of the Galician-Russian Charitable Society went practically unnoticed, which gives grounds for doubting the rationale of its creation.

The beginning of World War One and occupation of Eastern Galicia, intensified the activities of the Russian authorities to realize their dream of including the Galician region into the Russian Empire, in particular, implement the “idea of cultural unity”. A real opportunity emerged to expand operation in this area to the fullest, rejecting diplomacy and protection provided by the societies. Among those who most clearly represented the countenance of the “Galician-Russian unity”, was D. Chikhachev.

On July 29, 1914, a “Carpatho-Russian Liberation Committee” was created with the representatives of the Galician Muscophiles supported by the Russian authorities. Its purpose was, firstly, to familiarize the Russian public with Galicia’s historical past and present, and secondly, to attend to the situation of the military refugees and prisoners of war from Galicia, and thirdly, to manage the political and national-cultural life of the region. According to V. Lyubchenko, one of the contenders for the role of “godfather” of this society could have been none other but D. Chikhachov [11, p. 128].

Patriotic and victorious appeals have prompted this figure to voluntarily come under command of General M. Ivanov, commander-in-chief of the South-Western Front. With the occupation of the Eastern Galicia by Russia, he was appointed to the office of the Galician governor general Count G. Bobrinsky [12, p. 327]. His activities were mainly aimed at conducting Russification policy in the occupied territories, implementing the idea of the Galician-Russian merger.

During August-September 1914, projects for educational transformations in the occupied territory of Galicia emerged among the Russian authorities and the Galician Muscophiles. D. Chikhachov became one of G. Bobrinsky’s advisers of on these matters. He personally drew up and submitted to the military general-governor for consideration “A note on the education policy in Eastern Galicia

and Bukovina”, in which he proposed to close universities and other places of higher learning for an indefinite time due to the existence of a school “deeply hostile to Russia” where instruction was conducted in Polish, German, and the Ukrainian dialect. Instead, Russian language courses for teachers were to be opened, in the most important centers of Galicia, and starting from January 1, 1915, the introduction of the Russian language as a compulsory discipline in all the schools was to take place. Comprehensive measures were to be taken to familiarize teachers and students with the Russian standard language, history, geography of Russia, and Russian literature. In the extreme case, instruction in junior and high secondary schools could be allowed in the languages used before. It was even temporarily allowed to use the “Little Russian”, provided it was based on Russian spelling. True, this concession was to cease starting with 1916 [5, p. 91-92].

Analysis of educational projects shows that D. Chikhachov version (which was incidentally supported by Count G. Bobrinsky) was radically inferior to the Muscovophile, according to which even the Russian grammar based on “Little Russian” fell under prohibition.

In September 1914, D. Chikhachov met with the trustee of the Kiev educational district O. Derevytsky, as a result the latter decided to instruct the governor of his office V. Ivanov, together with the director of the public schools of the Kiev province B. Plesky, to develop under the leadership of D. Chikhachov provisions on the interim administrative structure of the educational department in Galicia, as well as the plan and program of training courses for teachers of the Russian language in the occupied territories of Austria-Hungary [13, p. 252; 14, p. 66].

In addition to the educational project, D. Chikhachev proposed a set of measures aimed at reforming agrarian relations, which included the purchase of private lands with public funds and liquidation of Jewish land tenure [12, p. 327]. The latter could only be carried out in conditions of martial law, whose introduction allowed for the right to confiscate landed property for political considerations [5, p. 68]. Taking advantage of the fact that a part of the Jewish landowners had left their estates, retreating with the Austrians, he considered it necessary to seize the better part of the Jewish farnsteads, and deport Jewish tenants and governors elsewhere [5, p. 68]. The Russian occupation authorities found those proposals attractive enough; they resorted to the confiscation of land holdings and forced eviction of the Jewish population [15].

Religious issues also came into D. Chikhachov's view. Pointing to the unfounded hope for a self-induced transition of the Uniates to Orthodoxy, he called on the Russian authorities “to take care of the election of worthy hierarchs of the Uniate Church”, which would contribute to this process [12, p. 327]. In addition, acting on the instructions of the Galician governor-general, he began to adjust religious policy issues (replacement of the Uniate church with the Orthodox) with those sent by Archbishop Eulogius to the region to perform this task [5, p. 162].

In mid-October 1914, a meeting on the future of Galicia was held in Lviv occupied by the Russian troops, which D. Chikhachev also attended. In his speech, he

pointed out the need to: 1) intensify the activities of the Peasant's Bank for the solution of land issues given mass evacuation and flight of the local landowners; 2) introduce Russian legal proceedings with a temporary permission to use other languages; 3) use the Russian language in the educational process and training of teachers with a temporary permission to study in the Little Russian dialect [16, p. 229-230].

In order to implement his own practices, D. Chikhachov in late December 1914 participated in the meeting chaired by the trustee of the Kyiv educational district O. Derevytsky. The latter went as far as to create two special commissions: 1) to develop a program for training Russian language teachers; 2) to prepare a general project of educational reform in Galicia. At this meeting, a special project was approved, similar to the one outlined in the note "On the Matters of Education in Eastern Galicia and Bukovina", which envisaged opening of a Teacher's University in Lviv [16, p. 232].

However, the only planned thing that was possible to implement was the inception of special training courses for Russian language teachers in Lviv, Sambir, Stanislav, Ternopil, Zolochiv, Brody, Terebovlya, and other cities where they were relocated depending on the situation at the front and the speed of retreat of the Russian troops in January-June 1915.

The process of opening Russian-language schools was not successful either. The first of them appeared in the village of Zapytov of the Lviv district. D. Chikhachov was among those present at its opening. A pompous ceremony took place, complete with portraits of the royal family and the singing of "Many A Year" in honour of Emperor Nicholas II [17].

During the Russian occupation of the Galician region, D. Chikhachev distinguished himself in a singular capacity. On November 11, 1914, by order of the Governor-General of Galicia, he was appointed caretaker of antique monuments, libraries, and scientific and art collections. In case of necessity, he was given the right to remove and transfer certain items and collections to the City Museum of Lviv for preservation, following approval of his actions by the military authorities [18].

In 1916, with the onset of the second occupation of Galicia, D. Chikhachev offered his services to the new Russian administration, pointing out his experience of 1914. However, the military governor F. Trepov, considering the tacit decision not to admit the most odious figures of the previous occupation in Galicia (their radicalization was believed to have contributed to the failure of the first occupation), on July 10 of the same year, delicately rejected the deputy of the State Duma [12, p. 265], actually putting an end to D. Chikhachev's involvement in Galician affairs. The general analysis of the events indicates that despite the great efforts of the Russian activists, including D. Chikhachev, to pursue a great-power policy in the region, the idea of "Galician-Russian unity" completely collapsed.

Certain Podillya citizens and NGOs faced with the problem of refugees were indirectly linked with the implementation of the above issue.

The first columns of refugees started to leave Galicia as early as 1914. Given the “idea of rapprochement”, the Russian authorities did not have the moral right to refuse assistance, first and foremost, to loyal Galician refugees. On November 30, 1914, on the initiative of Podilskiy governor O. Ignatiev, a Podilskiy branch of the charitable organization, known as the Tetiana Committee, was created. The members of the branch financially supported refugees, facilitated their transportation and provided other assistance [19, p. 36-38]. As of April 1915, the Podillya Province collected 18010.64 rubles for the Tatiana Committee (5625 rubles were collected by the city, and 12368.64 rubles by the county council). It was the second largest result among Ukrainian provinces after the Volyn province [19, p. 302-306]. Assistance to refugees was also provided by the All-Russian Union of Cities with its own committees in Podillya (Bratslav, headed by the city mayor S. Borkovskiy, Vinnytsia – M. Ovodov, Kamianets-Podilskiy headed by the city mayor – Mayor K. Turovych, Mohyliv-Podilskiy – Yu. Behli, Proskuriv – P. Lyubinskyy) [20, p. 460]. Representatives of the Podillya authorities also played an active role in this process. Thus, N. Dolnitsky, a district clerk in Zozulynetsi, who fled from the Austrians due to his pro-Russian position, found refuge in Pashkovtsy in Proskuriv district, on a farmstead owned by a local nobility figure S. Kiselev [21].

Thus, when implementing the Galician-Russian unification by the Russian Empire, a certain role was assigned to the public of the Podillya province. In the pre-war period, its representation was evident in the participation in the Galician-Russian Charity Committee and its Podillya branch. D. Chikhachov was the most active participant in this process. With the beginning of World War One, the latter’s activities became the embodiment of the great-power policy of the Russian occupation authorities in Eastern Galicia, directed in particular against Ukrainian culture. Certain Podillya citizens and Podillya public organizations which provided assistance to the Galician refugees, were indirectly involved with the realization of the idea of the “Galician-Russian unification”.

Bibliography

1. Осечинський В.К. Галичина під гнітом Австро-Угорщини в епоху імперіалізму. Львів: книжково-журнальне видавництво, 1954. 385 с.
2. Передерко В.П. Східна Галичина в політиці Російської імперії (1900–1914 рр.). Івано-Франківськ: Місто НВ, 2009. 300 с.
3. Передерко В.П. Західноукраїнській землі в зовнішній політиці Російської імперії (1900–1914 рр.). Івано-Франківськ: Нова Зоря, 2004. 158 с.
4. Олійник С.В. Формування та впровадження Російською імперією ідеї законності приєднання Галичини напередодні і під час Першої світової війни // Науковий вісник Чернівецького ун-ту ім. Ю. Федьковича: Збірник наукових праць. Серія Історія. Чернівці: Чернівецький ун-т, 2016. Вип. 2. С.73-80.
5. Бахтурина А. Политика Российской Империи в Восточной Галиции в годы Первой мировой войны / [В. В. Шелохаев (предисл.)]; Ассоциация исследователей российского общества XX века. Москва: АИРО-XX, 2000. 239 с.
6. Вендланд А.В. Русофілі Галичини. Українські консерватори між Австрією

та Росією, 1848-1916 / Переклад з нім. Х. Назаркеич. Львів: Літопис, 2015. 688 с.

7. Галицко-Русское Благотворительное общество в Санкт-Петербурге. Санкт-Петербург: Пушкинская скоропечатня, 1903. 48 с.

8. Устав Галицко-Русского благотворительного общества в С.-Петербурге: Утвержден 1 июня 1909 года. Санкт-Петербург: Типо-Литография Б. Авидона, 1913. 26 с.

9. Червоная Карпатская Русь – часть единой и неделимой Руси. Отчет о деятельности Киевского Отделения Галицко-Русского Общества. Киев: Тип. Т-ва И.Н. Кушнарв и К^о., 1915. 65 с.

10. Российский государственный исторический архив, ф. 465, д. 9, л. 1-3.

11. Любченко В.М. Москвофільський фактор в політиці Російської імперії напередодні та на початку Першої світової війни // Проблеми історії України XIX – початку XX ст. Вип. 6. Київ, 2003. С. 125-142.

12. Милько В.І. Позиція депутатів ІV Державної думи щодо “галицького питання” // Велика війна 1914–1918 рр. і Україна. У 2-х кн. Кн. 1: Історичні нариси / Упоряд. О. Реєнт. Київ: ТОВ “Вид-во «Кліо»”, 2014. С. 326-333.

13. Любченко В.Б. Російська окупаційна адміністрація у Галичині та на Буковині // Велика війна 1914–1918 рр. і Україна. У 2-х кн. Кн. 1: Історичні нариси / Упоряд. О. Реєнт. Київ: ТОВ “Вид-во «Кліо»”, 2014. С. 248-300.

14. Петрович І. Галичина під час російської окупації. Серпень 1914 – червень 1915. Львів, 1915. 115 с.

15. Львовский вестник, 1915, 14 марта.

16. Милько В.І. Українське представництво в Державній думі Російської імперії (1906–1917): монографія. Київ: Інститут історії України НАН України, 2016. 396 с.

17. Голось народа, 1915, 29 января.

18. Центральний державний історичний архів України у м. Києві, ф. 361, оп. 1, спр. 105, арк. 1.

19. Труды соединенного собрания членов комитета Ее Императорского Высочества Великой Княжны Татьяны Николаевны с местными представителями 3–7 мая 1915 года. Санкт-Петербург: Госуд. Тип., 1915. 348 с.

20. Жванко Л.М. Біженство Першої світової війни: український вимір (1914–1918 рр.): монографія. Харків: Віровець А.П. «Апостроф», 2012. 568 с.

21. Державний архів Тернопільської області, ф. 322, оп. 1, спр. 146, арк. 53-55, 70, 71.

С.В.Олійник

Подільський “слід” в реалізації Російською імперією курсу “галицько-російського єднання” (1900–1916 роки)

Стаття присвячена проблемі реалізації Російською імперією впродовж 1900–1916 років курсу ідеологічного спрямування на “галицько-російське єднання”, інструментом здійснення якого, через труднощі офіційної влади, стала російська громадськість.

На основі аналізу джерел та праць дослідників, простежується залучення мешканців Поділля в реалізації зазначеної політики, з’ясується місце

і роль подільської громадськості у цих процесах. Стверджується, що подолянам, які межували з Галицьким краєм, імперія надавала неабиякого значення у реалізації ідеї “галицько-російського єднання”. Вказується, що подоляни приймали участь у діяльності спеціально для цього створеного “Галицько-російського благодійного товариства”, його Кам’янець-Подільського відділення, на чолі якого стояли заможні високопосадовці.

Наголошується, що з початком Першої світової війни імперія та її прихильники серйозно посилили роботу із втілення в життя ідеї зближення. Одним із найбільш активних прихильників цієї політики був Д. Чихачов. Також доводиться, що опосередковане ставлення до неї мали подільські відділення інших російських громадських організацій, зокрема ті, які допомагали галицьким біженцям.

Ключові слова: Східна Галичина, “Галицько-російське благодійне товариство”, Російська імперія, політика “галицько-російського єднання”.

С.В.Олійник

Подольский “след” в реализации Российской империей курса “галицко-русского единения” (1900–1916 годы)

Статья посвящена проблеме реализации Российской империей в течение 1900–1916 годов курса идеологического направления на “галицко-русское единение”, инструментом осуществления которого, из-за трудности официальной власти, стала российская общественность.

На основе анализа источников и трудов исследователей, прослеживается привлечение жителей Подолья к реализации указанной политики, выясняется место и роль подольской общественности в этих процессах.

Утверждается, что подолянам, которые граничили с Галицким краем, империя придавала большое значение в реализации идеи “галицко-русского единства”. Указывается, что подоляне принимали участие в деятельности специально для этого созданного “Галицко-русского благотворительного общества”, его Каменец-Подольского отделения, во главе которого стояли богатые чиновники.

Отмечается, что с началом Первой мировой войны империя и ее сторонники серьезно усилили работу по воплощению в жизнь идеи сближения. Одним из самых активных сторонников этой политики был Д. Чихачев. Также доказывается опосредованное отношение к ней имели подольские отделения других российских общественных организаций, в частности те, которые помогали галицким беженцам.

Ключевые слова: Восточная Галиция, “Галицко-русское благотворительное общество”, Российская империя, политика “галицко-русского единения”.

Одержано 1 вересня 2017 року

УДК 327.82(477)

М.Л.Ляшенко

Досвід удосконалення форм і методів культурної дипломатії України

У статті розглядається процес удосконалення форм і методів культурної дипломатії України. Імідж держави у міжнародних відносинах в умовах інформаційного суспільства стає важливим фактором взаємодії із союзними державами. Вирішення цих завдань вимагає постійного удосконалення форм і методів розвитку вітчизняної культурної дипломатії.

Ключові слова: культурна дипломатія України, інформаційні впливи, імідж держави на міжнародній арені.

Традиційно важливим завданням дипломатії є просування інформаційними засобами інтересів України за кордоном. Національна культура це посол миру. Наприкінці ХХ – на початку ХХІ століття на міжнародній арені в соціокультурних відносинах дедалі частіше проявляється тенденція нівелювання культурних відмінностей, конфлікту різних ідентичностей, або сприйняття іншої культури за законами ринку. Потрібен діалог, толерантність і спадкоємність національних культур у світі за умов його глобалізації. Дипломатія організовує взаємодію з національними урядами, мультинаціональними корпораціями і міжнародними організаціями.

Взаємодія України з Євросоюзом, як своєрідною пост національного державою, має підсилуватись стабільними та інтенсивними контактами з національними державами-членами Євросоюзу. У 2016 р. виникла ідея створення Українського інституту (Інституту Тараса Шевченка), який має допомагати презентувати Україну за кордоном на основі використання досвіду відповідних установ культурної дипломатії Польщі і Чехії.

У 2016 р. вийшла друком книга “Світ про Україну та українців”, зміст якої склали заяви, коментарі, витяги з документів і наукових досліджень, роздуми про Україну та українців державних діячів, політиків, дипломатів, представників міжнародних організацій, учених, письменників і митців іноземних країн. Зазначається, що на думку радника британського уряду з питань іміджу А. Саймона, визначальними є наступні фактори: “державне управління, експортна продукція, культура, люди, туризм, міграція та інвестиції” [1, с. 411]. Автор-упорядник цього видання В. Кирилич запропонував затвердити державну стратегію формування міжнародного іміджу України, зробити МЗС України єдиним центром координації цієї роботи, створити Український інститут. “Стратегічне управління іміджем країни передбачає постійне вивчення того, який саме престиж формується у свідомості різних аудиторій, а також сегментацію і виявлення цільових аудиторій, позиціонування – візуальні символи, події, заходи, персонажі – для підтримки бажаного престижу” [1, с. 414-415]. У статті І.В. Мусієнко “Культурна дипломатія України в контексті проблем

євроінтеграції та міжнародних економічних стосунків” наголошується на проблемі недостатнього використання потенціалу культурної дипломатії в процесі європейської інтеграції України [2, с.119].

Мета статті пов’язана із систематизацією досвіду удосконалення форм і методів культурної дипломатії України.

Так звана “ситуація постмодерну”, обговорення якої ще донедавна відбувалося у вузькому колі філософів та переважно стосувалося інтелектуального діагнозу сучасної доби, на наших очах стає важливою рисою реальних суспільно-політичних процесів. Ознаками цього є масова втрата віри у безумовність та лійну неухильність прогресу, порушення каузальності світоглядної картини, коли послідовна низка подій втрачає характеристики закономірності, стаючи результатом випадкових рішень та спонтанних дій, а також формування конфліктогенних ідентичностей, які стимулюють насилля.

Дедалі більшого значення набуває практика, яку раніше називали “народною дипломатією”. Формально вона тепер повсякденно здійснюється у масовому туризмі. Однак більшого значення набуває пряма (або опосередкована) взаємодія структур громадянського суспільства. Українські неурядові організації ще тільки шукають вихід у мережу міжнародних відносин зазначених структур, яка відіграє дедалі більшу роль. Особливо перспективним для України цей формат дипломатії має стати на європейському напрямку. Тривалий трансформаційний період суспільного розвитку негативно позначився на конкурентній спроможності України в сучасній системі міжнародних відносин. Стрімке скорочення чисельності населення, фіксація негативного демографічного балансу між працездатним та старіючим населенням, відсутність великих об’ємів енергетичних ресурсів, суттєві проблеми з інноваційним технологічним розвитком об’єктивно послаблюють потенціал України у новій системі міжнародних відносин.

Європейська політика сусідства фактично виштовхує Україну на європейську периферію. Але і в цьому становищі можна з користю для себе врахувати європейські інтереси, які полягають у збереженні України як ринку для європейських товарів, джерела робочої сили та місця скидання застарілих технологій. Моніторинг цих небажаних тенденцій має бути постійним, інакше буде неможливо врахувати потребу інтеграції України до спільного європейського ринку у якості країни не лише аграрного, а й технологічно оновленого індустріального укладу. Такий підхід дасть можливість у більш віддаленій перспективі (п’ятнадцяти-двадцяти років) зберегти основні атрибути українського ідентичності та державного суверенітету. Україні поки що важко органічно інтегруватися до Європейського Союзу.

На жаль, українська зовнішня політика не встигає за масштабними радикальними змінами у міжнародному середовищі. Оскільки умовна межа між внутрішньою та зовнішньою політикою в умовах глобалізації фактично зникла, перманентна українська внутрішньополітична криза транслюється на вітчизняну зовнішню політику. Ціннісні установки різняться, а армії зупиняти легше,

ніж ідеї. Моральний дух української політичної нації перебуває в процесі розвитку. Внаслідок цього українська нація не завжди послідовно та консолідовано підтримує політику держави. Громадянське суспільство в Україні перебуває в процесі становлення. А це означає, що недостатнім залишається вплив громадської думки на зовнішню політику. Громадська думка знаходить своє виявлення у засобах масової інформації, які суттєво впливають на неї. Відсутність належного контролю з боку громадянського суспільства над зовнішньополітичною діяльністю держави веде до її бюрократизації та низької ефективності. Правда, якщо громадська думка несе на собі відбиток некомпетентності та суб'єктивності, вона також не може бути справедливою щодо оцінки якості зовнішньої політики.

Саме еліти покликані розробляти зовнішньополітичні програми, спираючись не лише на власні інтереси, а на громадську думку. Мінливий розвиток сучасної міжнародної ситуації об'єктивно ускладнює процес прийняття рішень. Зокрема, неповна суперечлива інформації нівелює процес вибору між різними альтернативними рішеннями. Завдяки цьому ускладнюється мобілізація громадської думки, без чого неможливо досягнути національної консолідації заради вирішення конкретних проблем захисту інтересів України на міжнародній арені. А без цього важко створити та корегувати прагматичну зовнішньополітичну стратегію. У "сухому залишку" недостатньо структуровано залишається ієрархія цінностей, пріоритетів та інструментів реалізації міжнародних інтересів України.

Сучасна українська дипломатія має спиратися на сукупність методів та форм здійснення зовнішньої політики. Саме дипломатія залишається найбільш прийнятним способом подальшої розбудови нової системи міжнародних відносин. Від якості дипломатичної служби значною мірою залежить не лише імідж держави у світі, а й захист національних інтересів. Недостатній авторитет заважає Міністерству закордонних справ дійсно координувати зовнішню політику країни, що є небезпечним в умовах сучасної глибокої кризи, з якою стикнувся "переможний марш" процесу глобалізації.

Головним інтеграційним проектом для України на найближчу перспективу має бути утворення ефективної політичної нації, спроможної забезпечити оперативне реагування на виклики, які постійно породжуються дестабілізованою глобальною системою міжнародних відносин. Реалізувати цей проект неможливо, якщо постійно підпорядковувати власну політику та інтереси зовнішнім впливам та підпорядкування егоїстичних інтересів української еліти інтересам українського народу. Україні належить намагатися одночасно змінювати своє внутрішнє та міжнародне середовище, покращуючи власні статусні позиції, що в перспективі може дати бажаний результат.

Визнання за Україною права на європейську перспективу обумовлює прискіпливе спостереження за станом із дотриманням прав людини. Про не благополучність у цьому плані свідчить хоча б велика кількість звернень громадян України до Європейського суду з прав людини. Це, до речі теж

засвідчує факт недостатньої адаптованості національного законодавства до правових імперативів Європейського Союзу.

Реалізація концепції європейського вибору буде можливою лише за умов наявності зацікавлених в цьому соціальних прошарків, насамперед, середнього класу. Цьому має сприяти забезпечення сталого економічного зростання, утвердження інноваційної моделі розвитку, соціальна переорієнтація економічної політики. Створенню нових робочих місць має сприяти підтримка малого підприємництва, водночас треба створити платоспроможний попит для пропозиції на внутрішньому ринку товарів та послуг. Досягнення цієї мети може бути забезпечено трансформацією бюджетних ресурсів у чинник ефективного соціально орієнтованого економічного зростання, обмеження боргової залежності держави, підвищення надійності грошової стабілізації.

Важливою складовою стратегії європейської інтеграції України має бути ефективна культурна дипломатія. Збереження та популяризація нематеріальної культурної спадщини народу є важливим фактором само ідентифікації в умовах гібридних війн. До національних нематеріальних надбань відносять національний одяг, кухню, пісні, традиції, кухню, народне мистецтво.

Культурна дипломатія України діє в умовах глобалізації, тобто впливів на погляди пересічної людини світової політики і громадської думки, міжнародного права. Особистість поступово перетворюється на умовний центр культурної дипломатії, вищу цінність, критерій оцінки явищ і подій. Максимально поширеною стає демократична традиція вільного волевиявлення, користування свободою слова, правом на мирні зібрання, протести, тощо. Потужним чинником стає масове поширення сучасних технічних засобів комунікації, можливість отримувати необмежену кількість інформації та спілкуватися практично з кожною людиною в режимі реального часу.

На початку червня 2017 р. в Дипломатичній академії України відбувся Третій форум культурної дипломатії України. Ключовим завданням культурної дипломатії було названо реалізація культурних проєктів, спрямованих на підвищення рівня поінформованості міжнародної спільноти про Україну, її історію та культуру, роз'яснення її ідентичності і стратегічного курсу, спрямованого на європейську та євроатлантичну інтеграцію. Планувалося відкрити Український інститут у США, Франції, Німеччині, Італії та Польщі [3, с. 24].

У листопаді 2017 р. Кабінет Міністрів України прийняв “Стратегію комунікації в галузі європейської інтеграції на 2018–2021 роки”. Поставлена мета створення стабільної про європейської більшості в українському суспільстві, підняти рівень поінформованості українського суспільства про європейські цінності і стандарти, верховенство права і поваги прав людини та основних свобод, забезпечення гендерної рівності та подолання дискримінації у всіх її проявах, протидія дезінформації, яка спрямована на дискредитацію відносин України з ЄС та майбутнього членства України в ЄС. Наприкінці листопада 2017 р. МЗС України прийняв документ “Про затвердження Порядку органі-

зації поїздок іноземних та українських експертів”. У згаданому документі зазначається, що “мета поїздок іноземних та українських експертів є сприяння просуванню позитивного іміджу України за кордоном. До поїздок залучаються українські та іноземні експерти, які є відомими або визнаними фахівцями у сфері своєї компетенції та здатні позитивно впливати на зміцнення позитивного іміджу України” [4, с. 1]. Досі українські посольства не мали ні фінансових, ні правових засобів для організації поїздок діячів мистецтва, культури, політологів і т.д.

У сучасному глобальному інформаційному суспільстві актуалізується проблематика чіткого представлення національних держав у міжнародних відносинах. Такої презентації потребують не лише нові незалежні держави, а й національні держави, які мають багатовікову історію. Висока інтенсивність міжнародних культурних та інформаційних обмінів максимально ускладнює соціокультурне середовище формуванні та реалізації культурної дипломатії.

Традиційно важливим завданням дипломатії є просування інформаційними засобами інтересів України за кордоном. Національна культура це посол миру. Наприкінці ХХ – на початку ХХІ століття на міжнародній арені в соціокультурних відносинах дедалі частіше проявляється тенденція нівелювання культурних відмінностей, конфлікту різних ідентичностей, або сприйняття іншої культури за законами ринку. Потрібен діалог, толерантність і спадкоємність національних культур у світі за умов його глобалізації. Дипломатія організовує взаємодію з національними урядами, мультинаціональними корпораціями і міжнародними організаціями.

Реалізують зовнішню політику держави професійні дипломати. “Українська дипломатична енциклопедія” визначає дипломата як “посадову особу, що виконує функції здійснення офіційних зовнішньополітичних зносин своєї країни з іноземними державами. Ведення міжнародних зносин покладається в кожній державі на відомство закордонних справ та дипломатичні представництва за кордоном, які укомплектовані спеціально підібраними дипломатичними працівниками” [5, с. 349]. Поняття “дипломатія” визначається як “офіційна діяльність глав держав та урядів, відомств закордонних справ, дипломатичних представництв та інших органів зовнішніх зносин з реалізації цілей і завдань зовнішньої політики держави, а також захисту прав та інтересів держави, її установ і громадян за кордоном” [5, с. 362]. “Дипломатія громадська – сучасні форма міжнародної діяльності неурядових інституцій (екологічної, правозахисної, наукової, мас-медійної, культурно-освітньої, гуманітарної спрямованості), які включаються в міжнародні відносини як неофіційні суб’єкти впливу на політику урядових та неурядових структур зарубіжних країн” [6, с. 370]. “Дипломатія іміджева – дипломатична діяльність держави, спрямована на створення за допомогою засобів масової комунікації іміджу національних інтересів та роз’яснення мети й основних завдань зовнішньої політики країни, а також формування бажаної світової думки громадської” [7, с. 378].

Поняття “дипломатія культурна” визначається як “1. Зовнішня культурна політика, мета якої полягає у збереженні національної культури, обстоюванні національно-культурної ідентичності в міжнародному співробітництві; поєднує політику держави щодо певних сфер культурної діяльності, культуру зовнішньополітичної діяльності, інструментальне використання культури та культурних норм у зовнішньополітичних діях. 2. Врахування в дипломатичній діяльності держави культурних факторів задля досягнення міждержавного порозуміння через подолання культурних бар’єрів. 3. Використання різноманітних чинників культури, мистецтва й освіти з метою захисту й просування на міжнародній арені національних інтересів” [8, с. 380-381]. “Дипломатія мережева – використання Глобальної інформаційної мережі в проведенні державами своєї зовнішньої політики в умовах “інформаційного суспільства”, коли кордони між внутрішньою і зовнішньою політикою стають все менш чіткими, ступінь відкритості інформаційних джерел зростає, і вони стають доступні для користування як державним установам, так і науковцям, підприємницьким структурам та широкій громадськості, які поступово стають самостійними акторами в міжнародних відносинах” [8, с. 381]. “Дипломатія публічна – міжнародна діяльність, спрямована на публічне представництво інтересів держав або легітимних інституцій (урядових установ, недержавних громадських організацій та окремих індивідів) у міжнародних відносинах. Основними інструментами дипломатії публічної є засоби масової комунікації, міжнародні та національні неурядові організації, міжнародні неформальні контакти й обміни” [8, с. 384].

Досвід спроб формування іміджу України на міжнародній арені спирається на Постанову Кабінету Міністрів України №1609 від 15 жовтня 2003 р. “Державну програму забезпечення позитивного міжнародного іміджу України на 2003–2006 роки” [9, с. 8]. Насамперед треба мати на увазі, що інформаційне суспільство перенасичене різними фактами та текстами. Інформація про Україну має привертати до себе увагу, адже в постмодерній “економіці знання” найбільшим дефіцитом стає дефіцит уваги. Тому ключовим завданням культурної дипломатії і презентація України в країнах-членах Європейського Союзу, аби привернути увагу до нашої точки зору, до своєї ідеї, до своєї інформації. Це дає можливість вивести інформацію про Україну зі сфери абстракції у сферу реального знання. Важливо, що Міністерство закордонних справ України активно присутнє у соціальних мережах [10, с. 1]. Суттєву роль у організації в Європі відзначення 100-ліття української дипломатії відіграло “Наукове товариство історії дипломатії та міжнародних відносин” [11, с. 1]. Але не менш важливо постійно нарощувати позитивні результати застосування інструментів культурної дипломатії. Яскравий приклад недостатнього використання потенціалу культурної дипломатії дає співпраця міст-побратимів. У 1957 р. створено Всесвітню федерацію поріднених міст. У Статуті Всесвітньої федерації поріднених міст наголошується на рівності населених пунктів-членів, на важливості регулярних обмінів, відмові від дискримінації, на універсальності

[12, с. 342]. Нагадаємо, що містами побратими є: Бердянськ – Ла-Сейн-сюр-Мер (Франція), Дарницький район м. Києва – Роменвілль (Франція), Дніпровський район м. Києва – Пантен (Франція), Запоріжжя – Лахті (Фінляндія), Бельфор (Франція), Київ – Тампере (Фінляндія), Флоренція (Італія), Тулуза (Франція), Краматорськ – Ісуар (Франція), Одеса – Генуя, Марсель, Оулу (Фінляндія) [12, с. 350]. На превеликий жаль, фінансових ресурсів місцевих громад в Україні як правило не вистачає для ресурсного забезпечення рівноправної участі у реалізації програм взаємодії міст-побратимів. Однак досвід удосконалення форм і методів культурної дипломатії України засвідчує важливість пошуку додаткових можливостей, асиметричних стратегій для представництва інтересів України в Європі.

Суспільство може міняти свій образ завдяки умовам, які люди створюють своєю діяльністю. Успіх національних суспільств пов'язаний із освіченістю, працьовитістю, інтелектуальним потенціалом населення. Від цього, зокрема, залежить здатність різних верств суспільства узагальнювати, обдумувати інформацію, отриману внаслідок моделювання складних конфліктних ситуацій. Без певного рівня знань про географію та історію неможливо правильно упорядкувати актуальні політичні події. Від цього залежить якість уявлень, зокрема, про соціокультурні та географічні межі Європи. Культурна дипломатія у всіх своїх формах має постійно працювати на мирний діалог на рівні держави, структури громадянського суспільства, індивідів.

Список використаних джерел і літератури

1. Світ про Україну та українців. Київ, 2016.
2. Мусієнко І.В. Культурна дипломатія України в контексті проблем євроінтеграції та міжнародних економічних стосунків // “Розвиток суспільних наук: європейська практика та національні перспективи”: Львів, 25–26 грудня 2015 р. Львів, 2015. С. 118-121 [Електронний ресурс]. Режим доступу: http://www.repository.kpi.kharkiv.ua/bitstream/KhPI-Press/20830/2015_Musienko_Kulturna_diplomatia.pdf.
3. Чорна С. Третій форум культурної дипломатії визначив пріоритети // Голос України. 2017. 10 червня.
4. Галузевий державний архів Міністерства закордонних справ України. Фонд культурної дипломатії. Спр. 2017. Арк. 1.
5. Матвієнко В.М. Дипломат // Українська дипломатична енциклопедія. Київ, 2004. Т. 1.
6. Романенко Ю.В. Дипломатія громадська // Українська дипломатична енциклопедія. Київ, 2004. Т. 1.
7. Шевченко О.Ф., Яковець А.В. Дипломатія іміджева // Українська дипломатична енциклопедія. Київ, 2004. Т. 1.
8. Зернецька О.В. Дипломатія мережева // Українська дипломатична енциклопедія. Київ, 2004. Т. 1.
9. Державна програма забезпечення позитивного міжнародного іміджу України на 2003–2006 роки // Урядовий кур'єр. 2003. 17 жовтня.
10. Міністерство закордонних справ України в соціальних мережах [Електронний

ресурс]. Режим доступу: <https://www.mfa.gov.ua/ua/page/open/id/4601>.

11. Наукове товариство історії дипломатії та міжнародних відносин [Електронний ресурс]. Режим доступу: <https://www.ca.ligazakon.net/document/40961065/dossier>.

12. Статут Всесвітньої федерації поріднених міст (затверджений 18 листопада 1981 р.) // Тихон Непомнящий, Песляк Михайл. В дружбе с городами мира. Москва, 1987.

Maria Lyashenko

Experience in improving the forms and methods of cultural diplomacy in Ukraine

The paper deals with current history of forms and methods of cultural diplomacy of Ukraine. The image of state is in international relationship in influence of informatics society as important factor of relationship with friend state. The above problems acquire special meaning in modern conditions of sharpening geopolitical competition concerning Ukraine.

Keywords: *cultural diplomacy of Ukraine, informatics influence, image of state in international relationship.*

М.Л.Ляшенко

Опыт усовершенствования форм и методов культурной дипломатии Украины

В статье рассматривается процесс усовершенствование форм и методов культурной дипломатии Украины. Имидж государства в международных отношениях в условиях информационного общества является важным фактором взаимодействия с союзными государствами. Решение этих задач требует постоянного усовершенствования форм и методов развития отечественной культурной дипломатии.

Ключевые слова: *культурная дипломатия Украины, информационное влияние, имидж государства на международной арене.*

Одержано 1 жовтня 2017 року

УДК 351.316

В.С.Лозовий

Гуманітарна політика квазідержавних утворень “ДНР” та “ЛНР”

У статті висвітлено гуманітарну політику квазідержав ДНР та ЛНР. Основну увагу зосереджено на найбільшій гуманітарних питаннях – ідеологічній, мовній, освітньо-науковій проблематиці, які створюють загрозу єдності України. З'ясовано, що метою гуманітарної політики квазідержав є повний відрив від України та інтеграція з Росією.

Основні проблеми які мають значний ідеологічний потенціал впливу на свідомість це – мова та історія. Саме на них у своїй гуманітарній політиці зробили основний акцент ДНР та ЛНР. Питання статусу російської мови залишається інструментом політичних спекуляцій. На тлі демагогічних заяв щодо “геноциду” російської мови, у ДНР та ЛНР відбуваються масштабні заходи по деукраїнізації мовного простору. Витіснення української мови та запровадження єдиної російської мови, (яку і раніш ніхто не утискував), має на меті не так захист мови, як опанування інформаційними потоками, носієм яких вона є. Тобто йдеться про впливи на свідомість населення через інформацію подану в інтерпретації російських та сепаратистських ЗМІ. У даному випадку боротьба за мову на Донбасі це ідеологічна боротьба за монопольну подачу інформації і впливи на свідомість. Тому у ДНР та ЛНР зробили все для сепарації інформаційного простору, унеможливлення доступу до українських засобів інформації. Надзвичайно важливо активне впровадження медіаосвіти у навчальний процес на підконтрольних Україні територіях як засобу протидії інформаційній агресії.

Ситуація вимагає формування зваженої, поетапної програми українізації суспільного життя регіону.

Ключові слова: гуманітарна політика, ідеологія, мова, освіта, наука, квазідержавні утворення, “ДНР” та “ЛНР”.

У даній статті ставиться мета висвітити гуманітарну політику квазідержавних утворень ДНР та ЛНР, передусім – ідеологічну, мовну, освітньо-наукову проблематику. У зазначеному аспекті тема не висвітлювалася.

Етнонаціональна та соціальна структура населення Донбасу (на території якого створені квазідержавні терористичні утворення ДНР та ЛНР) сформувалася у процесі індустріалізації краю в добу СРСР. Значний відсоток росіян, а також культурна асиміляція українців та інших народів сформувала своєрідну регіональну ідентичність (малої батьківщини, вбудованої у Радянський Союз). Вона має сильний символічний зв'язок із періодом СРСР і базована на системі радянських цінностей – сильній патерналістській державі, яка забезпечує роботу, порядок і добробут. А нині її своєрідним аналогом є авторитарно-патерналістський режим путінської Росії. На Донбасі культиву-

валася радянська інтернаціоналістська свідомість, яка в СРСР ототожнювалася з домінуванням російської мови та культури, а будь-які прояви національного (крім етнографічних форм) визначала як націоналістичні. Зараз за допомогою російських політтехнологів конструюється нова свідомість регіону через формування концепту Новоросії осереддя якого нібито є Донбас. З'явилися конструкти “новороси”, “донецький народ”, “донецька нація” – ніби то люди з іншим менталітетом, яким важко порозумітися з українцями. Стверджується, що жителі Донбасу це фактично інший народ, отже, вони не сепаратисти, а прагнуть реалізувати право на самовизначення. Тому на Донбасі активно намагаються “будувати держави”. Прагнення “відновлення СРСР” відбиває ностальгічні настрої значної частини населення, оскільки за соціологічними опитуваннями у 2014 р. 61% жителів Донбасу зазначили, що жалкують про розпад Радянського Союзу. Саме вони складають соціальну базу сепаратизму. Ці настрої використовує верхівка квазіреспублік. На думку О.Захарченка у ДНР повинна бути встановлена влада рад, як в Радянському Союзі. Її ідеологію він визначив аббревіатурою СССР, що розшифровується як “свобода, справедливість, совість, рівність”. Зазначається, що ідеологічними засадами Донбасу (Новоросії) мають бути антифашизм, антиолігархізм, антиімперіалізм, антилібералізм. Квазіреспубліки намагаються втілювати радянські принципи державно-суспільних відносин. У них відбувається тотальна комунізація всіх сфер життя. Це проявляється в культі особи Й. Сталіна і створенні різних заідеологованих та мілітаризованих організацій. Декларуючи ідею возз'єднання з Росією у ДНР хочуть відродити СРСР, оскільки вважають, що Радянський Союз був продовженням Російської імперії.

Суттєвою складовою ідеологічної роботи в ОРДЛО (окремих районах Донецької та Луганської областей) є русифікація та боротьба з усім українським. Глава ДНР О. Захарченко вважає російську мову великою зброєю Донецька в боротьбі за свою ідентичність, а також “тією ниткою, яка пов'язує Республіку з Росією”. А керівник ЛНР І. Плотницький спроби поширити вживання української мови як державної на території України, назвав проявом “велико-українського шовінізму” і “фашистської ідеології про перевагу одних націй над іншими”, і врешті, “мовним геноцидом” щодо російської мови¹. Відтак, проводяться кампанії деукраїнізації і заміни інформаційних табличок, вивісок і покажчиків по всій території ДНР. Це при тому, що українська мова згідно так званої “Конституції ДНР” є другою державною.

Оскільки школа значною мірою впливає на свідомість молодого покоління, особливий акцент у процесі формування антиукраїнської ідеології у квазіреспубліках зроблено на “реформі освіти”. У ДНР розроблено й ухвалено Закон “Про освіту”, який багато в чому калькує відповідний російський закон². У 2015–2016 навчальному році здійснено перехід загальноосвітніх організацій ДНР на нові “державні освітні стандарти”.

Сферу освіти і науки проголошено пріоритетом “державних інтересів, системою розвитку вітчизняних традицій, формування патріотичних ціннос-

тей, інтелектуального потенціалу”. Реформа освіти спрямована на інтеграцію з російською системою, відтак відкинута Болонську систему, орієнтовану на європейську інтеграцію. “Освітня реформа” має замінити систему української освіти з максимальним наближенням її до стандартів радянської школи (оскільки вважають її кращою), у результаті якої молодому поколінню будуть прищеплювати “радянський світогляд”³.

У МОН ДНР вважають, що результатами роботи української системи освіти за попередні 25 років стали “популяризація нацизму, неприйняття об’єктивної історії і заперечення традиційних цінностей”⁴. Зазначено, що історія особливо важлива для самоідентифікації громадян ДНР. Тому проголошено, що важливими кроками реформування системи освіти ДНР мають стати позбавлення “від елементів української націоналістичної пропаганди і маніпулювання історією”. Антиукраїнська ідеологізація школи призвела до того, що у підручниках та у шкільних приміщеннях намагаються “вичистити” будь-яку згадку про Україну. Замість історії України введено курси історії Донецького краю та “Историю Отечества” – курс, в який входить і історія Росії.

Курс історії формує певний тип самоідентифікації: школярів, стверджує особливість Донбасу, його окремішність від України, що є ідеологічним обґрунтуванням “державотворення”. Школярам прищеплюють, що вони жителі “Новоросії” і частина російського народу, “русского мира”. Акцент в основному робиться на історії Донбасу як російського та радянського, на протипагу українському⁵. Стверджується, що за всі роки незалежності українська влада проводила у Донецькому регіоні насильницьку українізацію, намагалася знищити російську самосвідомість, мову, культуру, але це не вдалося.

Щоб українці могли знати “правдиву історію”, глава ДНР запропонував через інтернет поширювати в Україні нові підручники з історії видані в ДНР⁶. Окрім власної “історичної продукції” в освіті Донбасу використовуються передані Росією, відредаговані Кремлем підручники історії, які замовчують масштаби сталінських репресій і Голодомор.

Одну з основних цілей реформування системи освіти у ДНР вбачають у тому, щоб не лише дати глибокі знання з навчальних предметів, а й “виховати справжнього патріота Донецької Народної Республіки”. Створено концепцію патріотичного виховання дітей та учнівської молоді, згідно якої військово-патріотичне виховання оголошується одним з пріоритетів⁷. У всіх загально-освітніх школах як обов’язковий навчальний предмет був введений новий освітньо-виховний курс “Уроки громадянськості Донбасу”, і це має стати першим кроком “до здорової державної ідеології”.

Впроваджуються нові навчально-виховні програми, згідно яких ідеологічна обробка підростаючого покоління починається змалку, оскільки завдання навіть дитячого садка – “сформувати світогляд дітей республіки”⁸. Для прищеплення у дітей та молоді переконання у “російськості” Донбасу педагогам спускають чіткі методичні вказівки. Зокрема, в програмі курсу, підписаної місцевим “міністерством освіти”, учителям пропонують разом з першоклас-

никами робити матрешки, вивчати російські частівки і вникати в особливості символіки ДНР. У 11-класників акцент робиться на потребі служби в армії, і захисті “батьківщини”⁹. Копіюючи радянські зразки “промивання мозку” з дитинства, з метою виховання підростаючого покоління в “душі патріотизму та інтернаціоналізму”. Молодших школярів 7–10 років зараховують у “орлята”, а школярів 10–14 років змушують вступати в організацію “захарівці”. Показово, що логотипом “захарівців” є профіль ватажка ДНР О. Захарченка на тлі червоної зірки¹⁰.

Таке виховання надзвичайно мілітаризоване: на ранках у дитячих садках та школах багато дітей при іграшковій зброї та у камуфляжних костюмчиках. У букварі надруковані вірші на честь бойовиків Гіви та Мотороли. У ДНР і ЛНР відкриваються дитячі військово-спортивні табори¹¹.

Учні пишуть твори на теми “подвиг народу Донбасу”, “Донбас і русский мир”, а також готують на творчі конкурси вірші і пісні “патріотичного спрямування”. У ДНР впроваджується схожий на радянський фізкультурно-спортивний комплекс “Готовий до праці та оборони Донецької Народної Республіки”. Формувати світогляд дітей і прищепити їм моральні основи взялася допомогати керована з Москви православна церква.

Таким чином, методи виховання дітей та молоді у квазіреспубліці ДНР синтезують у собі радянський гіперпатріотизм та пропаганду “русского мира”.

Керівництво самопроголошеної ДНР задекларувало інтеграцію в “освітній простір РФ і інших країн колишнього Радянського Союзу”. У всіх навчальних закладах розпочалося викладання дисциплін російською мовою і в повній відповідності до стандартів освіти Російської Федерації, включаючи обов’язковий ЄДІ. Перш за все переглянуто систему викладання української та російської мов. Для переходу на російські стандарти в ДНР відкрили курси перепідготовки педагогів. Спочатку перекваліфікацію проходять викладачі мов, а надалі – вчителі історії та ін. Частина вчителів Донецької Народної Республіки проходять курсову підготовку в Російській Федерації.

Важливою складовою “реформи освіти” є курс на домінування російської мови. І хоча “Конституція ДНР” декларує дві “державні” мови – російську та українську – в освіті основною мовою стане російська, але за бажанням батьків дитина нібито зможе отримати освіту українською мовою. Насправді ведеться наступ на функціонування української мови в освіті. За твердженням МОН ДНР лише у 2014–2015 навчальному році кількість російських класів збільшилася на 2057, українських класів зменшилася на 2326¹². У такій ситуації, так звані “законодавці ДНР” вже ставили питання зняття з української мови статусу другої державної¹³.

Вчителі української мови в ДНР отримують додаткову професійну підготовку, яка дозволить їм викладати російську мову і літературу, оскільки в школах збільшуються години вивчення російської мови і літератури за рахунок скорочення часу на вивчення української. У шкільній програмі ЛНР замінили українську літературу на світову літературу. У 2017 р. всі освітні заклади ДНР

повністю перейшли з української мови на російську мову викладання¹⁴. Глава ДНР О. Захарченко прирівняв освітній фронт до військового і визначив внесок “працівників освіти в справу спільної перемоги як неоціненний”.

Таким чином, система освіти в ОРДЛО будується на принципах навчання радянської та російської освітніх систем. Крім того “Міносвіти ДНР” намагається максимально відійти від болонського процесу і європейських стандартів освіти та робить акцент на посилення “патріотичного виховання” підростаючого покоління, тобто на формування антиукраїнських переконань.

Сепаратистські МОН Донбасу намагаються налагодити навчальний процес у ВНЗ. У результаті розколу тепер існує по два ВНЗ з однаковими назвами, але одні підпорядковуються Україні (і містяться на контрольованій нею території), інші квазіреспублікам. У ВНЗ, що залишилися у ДНР та ЛНР не вистачає професійних кадрів, оскільки від третини до половини викладачів виїхали (так, у ДонНУ з 64 співробітників історичного факультету в Донецьку залишилися лише 8)¹⁵, число студентів також скоротилося. Деякі ВНЗ, щоб залучити студентів навіть зробили безкоштовним навчання протягом року. Оскільки дипломи ВНЗ квазіреспублік не визнаються, проводиться лінія на їх інтеграцію у вищу освіту Російської Федерації. Юридично це оформлюється як програма отримання подвійного диплому з яким-небудь з російських вузів-партнерів. (так, студентам випускникам луганського медінституту вручили дипломи Ростовського державного медуніверситету). Водночас відбувається перехід на навчальні плани відповідних російських ВНЗ. Для розширення і зближення змісту вищої освіти вищі ДНР мають брати участь в магістерських програмах вузів РФ (навчання студентів одночасно в двох вузах) з отриманням подвійних дипломів. У МОН ДНР заявляють, що у 2016 р. приблизно три тисячі студентів-випускників отримали російські дипломи¹⁶. Таким чином, цілеспрямовано проводиться лінія на подальший відрив від української системи вищої освіти і уніфікацію з російською як на рівні програм, так і повсякденного наповнення навчального процесу.

Влада ДНР та ЛНР втілює програму “Гуманітарна і культурна інтеграція Донбасу і Росії”, у руслі якої ведуть мову про розвиток співпраці в науково-освітній сфері, про розробку та реалізацію спільних проектів. Для підготовки наукових кадрів планується створювати спільні з вишами РФ дисертаційні ради з наукових спеціальностей, які відсутні в радах ДНР. Вирішується питання про прикріплення здобувачів (викладачів, наукових співробітників) до наукових керівників – вчених РФ з наступним захистом в дисертаційній раді ВНЗ або НДІ РФ. Також МОН ДНР розраховує на допомогу фахівців РФ для відкриття і розвитку напрямів підготовки в гуманітарно-культурній сфері – галузі кіно, мистецтва, театру, що дозволить “консолідувати суспільство і рухатися до зближення з Росією”.

У МОН ДНР стверджують, що Донбасу вдалося зберегти науковий потенціал. Заявляють, що у ДНР проживують функціонувати 30 НДІ¹⁷. Запропоновано створити при ДонНУ регіональний центр сприяння адаптації росій-

ських технологій на підприємствах ДНР. Планується проведення наукових заходів вчених і студентів ДНР у РФ¹⁸.

Незважаючи на те, що дипломи ДНР та ЛНР не визнаються, а якість вищої освіти суттєво впала, освітні начальники квазіреспублік стверджують, що ВНЗ Донецької і Луганської Народних Республік візьмуть абітурієнтів “з тимчасово непідконтрольних республікам територій в рамках гуманітарної програми по возз’єднанню народу Донбасу”.

Для розуміння політичної ситуації в регіоні важливо відзначити, що так зване державне самовизначення населення Донбасу, ідеологія ДНР та ЛНР, розвивається потенціалом російської і радянської державності, синтезі елементів ідеології СРСР та “русского мира”.

Основні проблеми які мають значний ідеологічний потенціал впливу на свідомість це – мова та історія. Саме на них у своїй гуманітарній політиці зробили основний акцент ДНР та ЛНР. Питання статусу російської мови залишається інструментом політичних спекуляцій. На тлі демагогічних заяв щодо “геноциду” російської мови, у ДНР та ЛНР відбуваються масштабні заходи по деукраїнізації мовного простору. Витіснення української мови та запровадження єдиної російської мови, (яку і раніш ніхто не утискував), має на меті не так захист мови, як опанування інформаційними потоками, носієм яких вона є. Тобто йдеться про впливи на свідомість населення через інформацію подану в інтерпретації російських та сепаратистських ЗМІ. У даному випадку боротьба за мову на Донбасі це ідеологічна боротьба за монополну подачу інформації і впливи на свідомість. Тому у ДНР та ЛНР зробили все для сепарації інформаційного простору, унеможливлення доступу до українських засобів інформації. Надзвичайно важливо активне впровадження медіаосвіти у навчальний процес на підконтрольних Україні територіях як засобу протидії інформаційній агресії.

У контексті важливості мовного питання, українській стороні потрібно активніше роз’яснювати, що наявність двох державних мов означає, що всі повинні знати обидві мови, а не лише одну – російську. Сьогодні в районах Донбасу підконтрольних Україні доцільно ставити питання не офіційного статусу для російської мови, а відкриття мережі центрів і поширення курсів з вивчення української мови в достатньому обсязі для тих, хто цього потребує. Отже, ситуація вимагає формування зваженої, поетапної програми українізації суспільного життя регіону.

У квазіреспубліках, метою освітнього процесу є повернення до радянської освітньої системи та формування регіонального “патріотизму” на фундаменті антиукраїнських інсинуацій. Освіту фактично замінено пропагандою. Тому спотворення історії є однією з основних стратегій Росії та квазідержавних утворень на Донбасі. Важливою складовою пропагандистської війни є війна пам’яті по лініях протистояння українських національного та ліберального, радянського та неоімперського наративів. Поширюються політичні спекуляції навколо приналежності регіону. Культивується думка, що Донбас створено Російською імперією і СРСР, що це територія новітнього етногенезу “новоро-

сів”, “народу Донбасу”, які мають свій менталітет і майже нічим не пов’язані з Україною. На часі повноцінне осмислення минулого регіону, оскільки відтворення правдивої історії повинно послужити для відновлення зв’язків всередині розділеного суспільства та допомогти створити спільне майбутнє.

Важливим є втілення європейської моделі переходу від засад етнополітичних ідентичностей на принципи громадянських цінностей, а також формування концептуальних основ історії України, як спадкоємиці усіх народів, що існували на її історичних землях, зокрема і Донбасу.

Основна мета гуманітарної політики ДНР та ЛНР максимально віддалитися від української гуманітарної сфери і зблизитися з російською. Відтак, загрозливим явищем є вкорінення у масовій свідомості антиукраїнських пропагандистських кліше, що формують ізоляціоністські настрої населення Донбасу.

Отже, гуманітарна політика ДНР та ЛНР має антиукраїнський характер і є чинником дезінтеграції України.

Примітки

1. Плотницький: Киев готовит языковой геноцид [Електронний ресурс]. Режим доступу: <http://antifashist.com/item/plotnickij-kiev-gotovit-ya-zukovo-j-genocid.html#ixzz4jE0FZQ59>; В Донецке занялись деукраинизацией табличек [Електронний ресурс]. Режим доступу: <http://antifashist.com/item/v-donecke-zanyalis-deukrainizaciej.html#ixzz4jE20Imxz>.

2. Закон “Об образовании”, принятый Постановлением Народного Совета ДНР 19.06.2015г. № 55-ІНС [Електронний ресурс]. Режим доступу: <http://www.dnrsovot.su/zakon-dnr-ob-obrazovanii>.

3. У “ДНР2 взялися за “світгляд” дітей [Електронний ресурс]. Режим доступу: <https://politeka.net/ua/286150-u-dnr-vzalyasya-za-svitohlyad-ditey-video/>.

4. Наши дети регулярно побеждают в конкурсах в дружественных странах – Лариса Полякова [Електронний ресурс]. Режим доступу: <http://dnr-online.ru/nashi-deti-regulyarno-pobezhdayut-v-konkursax-v-druzhestvennyx-stranax-larisa-polyakova/> Официальный сайт Донецкой Народной Республики.

5. Особенный Донбасс и русский мир. Чему учат детей в школах “ДНР” [Електронний ресурс]. Режим доступу: <http://pl.com.ua/osobennyj-donbass-i-russkij-mir-chemu-uchat-detej-v-shkolah-dnr/>.

6. Глава ДНР предложил через интернет распространять на Украине новые учебники по истории ДНР [Електронний ресурс]. Режим доступу: <https://dan-news.info/ukraine/glava-dnr-predlozhl-cherez-internet-rasprostranyat-na-ukraine-novye-uchebniki-po-istorii-dnr.html>.

7. Приказ № 322 от 17.07.2015 “Об утверждении Концепции патриотического воспитания детей и учащейся молодежи” [Електронний ресурс]. Режим доступу: <http://old.mondnr.ru/?p=28091>

8. Донбасс и русский мир: дети в ДНР учат стихи про Гиви, Моторолу и Путина [Електронний ресурс]. Режим доступу: <http://apostrophe.ua/article/society/2016-03-04/donbass-i-russkiy-mir-deti-v-dnr-uchat-stihi-pro-givi-motorolu-i-putina/3568>.

9. Чему учат детей в ДНР [Електронний ресурс]. Режим доступу: <https://realist.online/article/chemu-uchat-detej-v-dnr-na-urokah-grahzdanstvennosti>.

10. В ДНР создали детскую организацию – захаровцы [Электронный ресурс]. Режим доступа: <http://korrespondent.net/ukraine/3604880-v-dnr-sozdaly-detskuui-orhanyzatsyui-zakharovtsy>

11. Военные лагеря для детей – группировка “ДНР” готовит молодых «солдат» [Электронный ресурс]. Режим доступа: <https://www.radiosvoboda.org/a/27879768.html>.

12. Доклад Ларисы Поляковой об итогах работы Министерства образования и науки ДНР за 2015 год. [Электронный ресурс]. Режим доступа: <http://dnrsovet.su/doklad-larisy-polyakovo-ob-itogah-raboty-ministerstva-obrazovaniya-i-nauki-dnr-za-2015-god/>.

13. Законодатели ДНР “за” снятие с украинского языка статуса второго государственного [Электронный ресурс]. Режим доступа: <https://dan-news.info/politics/deputaty-dnr-predlozhili-provesti-shirokij-opros-obshhestvennosti-po-statusu-ukrainskogo-yazyka.html>.

14. Захарченко: все образовательные учреждения ДНР полностью перешли на русский язык обучения [Электронный ресурс]. Режим доступа: <https://jgazeta.ru/zaharchenko-vse-obrazovatelnyie-uchrezhdeniya-dnr-polnostyu-pereshli-na-russkiy-yazyk-obucheniya/>.

15. “Хочемо показати, що ми не сепаратисти і не бидло” – як живеться у Вінниці Донецькому університету [Электронный ресурс]. Режим доступа: https://censor.net.ua/resonance/313815/hochemo_pokazati_scho_mi_ne_separatisti_ne_bidlo_yak_jivetsya_u_vnnits_donetskomu_unversitetu.

16. Студентам из ДНР выдали три тысячи российских дипломов [Электронный ресурс]. Режим доступа: <http://informator.media/archives/172227>.

17. Образовательный комплекс “Кирилл и Мефодий” будет учить детей Донбасса [Электронный ресурс]. – Режим доступа <http://www.km.ru/world/2016/02/05/gosudarstvennaya-duma-rf/771066-obrazovatelnyi-kompleks-kirill-i-mefodii-budet-uchi>.

18. Мы благодарны всем, кто помогает народу Донбасса – Лариса Полякова [Электронный ресурс]. Режим доступа: <http://smdnr.ru/my-blagodarny-vsem-ktopomogaet-narodu-donbassa-larisa-polyakova/>.

Vitalii Lozovyi

Humanitarian policy of quasi-state entities “DNR” and “LNR”

The article is devoted to the humanitarian policy of the quasi-state of the DPR and LNR. The main focus is on the most painful humanitarian issues – ideological, linguistic, educational and scientific issues that threaten the unity of Ukraine. It is revealed that the goal of the humanitarian policy of the quasi-state is to completely separate Ukraine and to integrate with Russia.

The main problems that have a significant ideological potential for influence on consciousness are language and history. It was on them that the main focus of the DPR and LNR was in their humanitarian policy. The question of the status of the Russian language remains a tool of political speculation. Against the background of demagogic statements about the “genocide” of the Russian language, the DPR and LNR are taking large-scale measures to de-nationalization of the language space. The displacement of the Ukrainian language and

the introduction of a unified Russian language, which nobody distrusted before, has the purpose not to protect the language, as the capture of the information flows that it carries. That is, it refers to the impact on the consciousness of the population through information provided in the interpretation of Russian and separatist media. In this case, the struggle for language in the Donbass is an ideological struggle for monopolistic information and influence on consciousness. Therefore, the DPR and LNR did everything for the separation of the information space, making it impossible to access Ukrainian media. Extremely important is the active introduction of media education in the educational process in the territories controlled by Ukraine as a means of counteracting information aggression.

Keywords: humanitarian policy, ideology, language, education, science, quasugovernment education, “DNR” and “LNR”.

В. С. Лозовый

Гуманитарная политика квазигосударственных образований “ДНР” и “ЛНР”

В статье освещена гуманитарная политика квазигосударств ДНР и ЛНР. Основное внимание сосредоточено на самых болезненных гуманитарных вопросах – идеологической, языковой, образовательно-научной проблематики, которые создают угрозу единству Украины. Установлено, что целью гуманитарной политики квазигосударств есть полный отрыв от Украины и интеграция с Россией.

Основные проблемы, которые имеют значительный идеологический потенциал воздействия на сознание это – язык и история. Именно на них в своей гуманитарной политике сделали основной акцент ДНР и ЛНР. Вопрос статуса русского языка остается инструментом политических спекуляций. На фоне демагогических заявлений о «геноциде» русского языка, в ДНР и ЛНР происходят масштабные мероприятия по деукраинизации языкового пространства. Вытеснения украинского языка и введение русского языка, (которого и раньше никто не притеснял), имеет целью не так защиту языка, как овладение информационными потоками, носителем которых он является. То есть речь идет о влиянии на сознание населения через информацию представленную в интерпретации российских и сепаратистских СМИ. В данном случае борьба за язык на Донбассе это идеологическая борьба за монопольную подачу информации и влияния на сознание. Поэтому в ДНР и ЛНР сделали все для сепарации информационного пространства, предотвращения доступа к украинским средствам информации. Очень важно активное внедрение медиаобразования в учебный процесс на подконтрольных Украине территориях как средства противодействия информационной агрессии.

Ключевые слова: гуманитарная политика, идеология, язык, образование, наука, квазигосударственные образования, “ДНР” и “ЛНР”.

УДК 342.228+342.25(477.43)“312”

В.М.Напиткін

Сучасний стан розробки і затвердження символіки об'єднаних територіальних громад Хмельницької області

Зазначається, що Закон України “Про добровільне об'єднання територіальних громад”, який набув чинності 5 березня 2015 р., регулює відносини, що виникають у процесі добровільного об'єднання територіальних громад (далі – ОТГ) сіл, селищ, міст.

Підкреслюється, що вказаний закон не вирішує всіх питань, які пов'язані з утворенням та функціонуванням ОТГ. Зокрема, розробка і затвердження символіки ОТГ, а також населених пунктів, що входять до їх складу, регламентується Законом України “Про місцеве самоврядування в Україні” від 21 травня 1997 р. (ст. 22). Відповідні ради самостійно визначають зміст, опис та порядок використання символіки територіальних громад сіл, селищ і міст. Спеціальний Указ Президента України “Про впорядкування геральдичної справи в Україні” від 18 травня 2000 р. не вирішує дану проблему. Тому процес розробки і затвердження гербів та прапорів як самих ОТГ, так і населених пунктів, які їх утворюють, носить неорганізований характер.

Наголошується, що символіка ОТГ – це не лише картинка, це бренд і візитівка новоутвореної територіальної одиниці у всіх сенсах – історичному, територіальному, економічному. Лише там, де до справи підключають фахівців, вдається розробити цілісну систему символів і відзнак ОТГ. Наводяться відповідні приклади з діяльності ОТГ Хмельницької області.

Ключові слова: символіка, геральдика, об'єднана територіальна громада, Хмельницька область.

Територіальна реформа, яка стартувала в Україні 5 лютого 2015 р., після вступу в дію Закону України “Про добровільне об'єднання територіальних громад”, передбачає утворення нових адміністративно-територіальних одиниць – об'єднаних територіальних громад (далі – ОТГ). Відмінна особливість вказаної реформи – об'єднання громад відбувається виключно за ініціативою громадян, які проживають на певній території [8].

Символіка ОТГ – не просто картинка, це певною мірою бренд і візитівка новоутвореної територіальної одиниці у всіх сенсах – історичному, територіальному, економічному і навіть політичному. Адже багато що може сказати іноземцям про саму громаду, і навіть про державу в цілому, герб ОТГ, який розміщений на трасі державного значення. Слід зазначити, що традиція зображати на стелах при в'їзді до міста його герб з'явилася в Україні ще в середині 1960-х рр. Цей герб був своєрідною візитівкою міста [13, с. 126].

Питання творення сучасної територіальної символіки в Україні в цілому, і на Поділлі зокрема, вже має певні історіографічні здобутки. Серед праць,

присвячених даному питанню, в першу чергу назвемо роботи А. Гречила [4-7], Ю. Савчука [26], Я. Іщенко [11-13], С. Трубочанінова [29], довідник В. Напикіна та К. Богатова [18]. Проте символіка новоутворених ОТГ ще не була предметом наукового дослідження.

Мета даного повідомлення – аналіз сучасного стану розробки і затвердження символіки ОТГ на прикладі Хмельницької області.

Стрімкий розвиток сучасної української геральдики актуалізує досліджувану проблему. До того ж, 9 квітня 2015 р. було прийнято Закон України “Про засудження комуністичного та націонал-соціалістичного (нацистського) тоталітарних режимів в Україні та заборону пропаганди їхньої символіки”. Даний закон передбачає серед іншого перейменування населених пунктів, які носять відбиток радянської ідеології. Виходячи з духу і букви даного закону йдеться і про зміни в гербах, якщо в них відображено комуністичні символи (поєднання серпа і молота, самих чи з п’ятикутною зіркою, символіка компартії або її елементи) [32].

Перед тим, як розпочати аналізувати поставлену проблему, варто конспективно нагадати про спроби упорядкування подільської територіальної і міської символіки в минулому. Так, перший керівник Гербового відділення Департаменту герольдії Сенату барон Б. Кене склав правила прикрашання гербів губерній, областей, градоначальств, міст і посадів Російської імперії, які були затверджені імператором Олександром II у 1857 р. [2, с. XXV]. У 1859 р. Б. Кене розробив проєкт нового герба Кам’яця-Подільського. Він усунув зображення орла й залишив лише елементи, що доти були в малому щитку – сонце та хрест. Щит вінчала міська корона з трьома бланками. Однак цей проєкт не отримав офіційного затвердження. У той же час, аналогічний герб, але увінчаний імператорською короною та вписаний у вінок, було у 1880 р. опубліковано у спеціальному виданні Міністерства внутрішніх справ із вказаною датою затвердження як 8 грудня 1856 р. (очевидно, мова йшла про царське усне схвалення нового малюнку герба Російської імперії, в якому на крилах орла подавалися основні так звані “титулні” герби окремих земель, які входили до офіційного імператорського титулу) [5, с. 86].

Подільська територіальна і міська символіка неодноразово змінювалася протягом ХХ ст. Під значним ідеологічним тиском перебувала геральдика радянської доби [29, с. 436]. У 1960-х рр. в СРСР виник феномен локально створених гербів міст. На думку вчених, поява і швидке поширення цієї ініціативи свідчили про запит на інструменти локальної ідентифікації. Хоча в багатьох нових гербах були присутні традиційні радянські символи (серп і молот, шестерня і колос, колба і модель атому), вони поєднувалися зі знаками, що символізували місцеве і національне. Розуміння минулого, сучасного і майбутнього радянського проєкту, яке продемонстрували у своїх символах сотні міст у 1960–1980-х роках, було відмінним від того, що формувалося в центрі [15, с. 118-119].

Процес герботворення у радянській Україні контролювався партійними та радянськими органами, причому на найвищих щаблях республіканської

влади [12, с. 14]. Добро на прийняття міських гербів давали міські комітети компартії. За даними Я. Іщенко, лише частину з майже двохсот міських гербів було затверджено рішеннями сесій рад. Як наслідок – більшість гербів радянської доби були створені з порушенням правил геральдики. Автори гербів широко послуговувалися власними вподобаннями, переобтяжували гербове поле численними символами, вигадували якісь особливі знаки, більше схожі на плакатні малюнки [13, с. 126].

Голова Експертної групи Комісії з геральдики Всесоюзного об'єднання колекціонерів-фалеристів Б. Шулевський став автором кількох гербів міст і селищ міського типу Хмельницької області – Дунаївців (затверджено 25 січня 1990 року), Городка (затверджено 23 червня 1989 року), Ярмолинців (затверджено у січні 1991 року), Сатанова (затверджено 23 червня 1989 року) [33]. Зображення були вміщені в традиційну для Європи форму щита – іспанську (з округлою базою), цей щит знаходився на іншому щитові у вигляді картуша. Б. Шулевський назвав цей щит українським [11, с. 169].

Відновлення української державності в Україні стало стимулом для відродження національної символіки. Приймати власну символіку стали не лише міста, а й територіальні громади сіл і селищ, адміністративні утворення – області та райони. Після прийняття Верховною Радою України Закону України “Про місцеве самоврядування в Україні” від 21 травня 1997 р. стало правилом (згідно статті 22), що “зміст, опис та порядок використання символіки територіальних громад сіл, селищ, міст, районів та областей визначаються відповідною радою, згідно із законом” [9]. Однією з перших на Поділлі скористалась наданим законом правом Кам’янець-Подільська районна рада [10; 34].

18 травня 2000 р. Президент України підписав Указ “Про впорядкування геральдичної справи в Україні”. Президент України доручив Кабінету Міністрів України вирішити питання щодо створення Державного геральдичного реєстру України, розробити та подати погоджений із Комісією державних нагород та геральдики проект Концепції розвитку символіки, прапорництва та емблематики Збройних Сил України та інших військових формувань. Місцеvim органам виконавчої влади під час вирішення питань, пов’язаних із запровадженням або реєстрацією символіки, необхідно було “...подавати Комісії державних нагород та геральдики пропозиції з питань затвердження геральдичної експертизи й висновку; враховувати пропозиції цієї Комісії за результатом проведеної експертизи; застосовувати методичні рекомендації з питань геральдики, розроблені Комісією державних нагород та геральдики” [30]. Як зазначає дослідник А. Рудюк, задум був достатньо амбітний, але робота в цьому напрямі велася дуже мляво, тому і досі маємо проблеми із затвердженням символіки на всіх рівнях [25, с. 35].

Варто зазначити, що Комісія державних нагород та геральдики діяла на громадських засадах у Секретаріаті Президента України. Єдиний фахівець із символіки в складі комісії – голова Українського геральдичного товариства А. Гречило – розробив відповідні рекомендації [13, с. 128]. Пізніше методичні

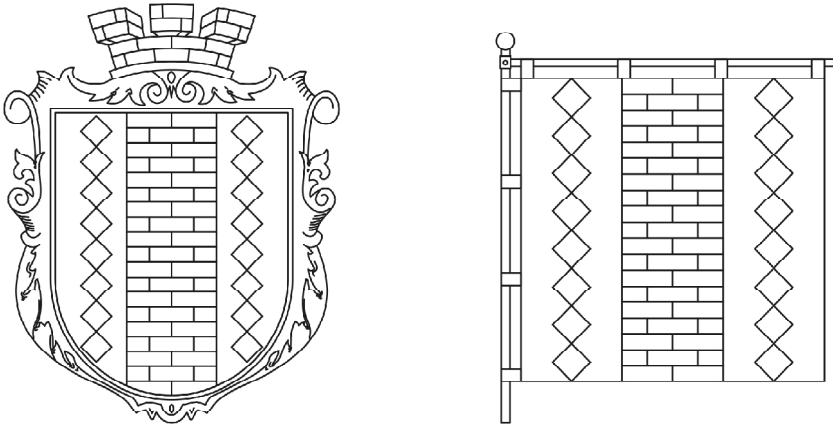

Герб та прапор Наркевицької ОТГ (автори В. Нануткін, А. Ткачук)

рекомендації з питань геральдики і прапорництва для потреб територіальних громад Поділля було складено автором даного повідомлення [16].

Член Комісії державних нагород та геральдики А. Гречило згодом констатував незадовільну роботу цього дорадчого органу. На його думку, геральдична справа перетворилася на некомпетентну чиновницьку самодіяльність [4].

Процес розробки і затвердження гербів та прапорів як самих ОТГ, так і населених пунктів, які їх утворюють, в наш час носить неорганізований характер. Як зазначає дослідниця Я. Іщенко, на сучасному етапі герботворення виявилися і залишилися невирішеними ряд проблем: далеко не всі новоприйняті герби створені без помилок, у них спостерігається порушення основних правил геральдики. Автор наводить багато прикладів окремих недоречностей при передачі змісту геральдичних фігур, або ж неправильного використання колірної гами [13, с. 133].

Часто аматори, які намагаються створювати герби громад, уникають копіткої праці з пошуку об'єднуючої ідеї і зводять її до вульгарного "реалізму". Так, якщо в центральному населеному пункті громади був млин – зображується млин, навколо якого розташовуються ті ж такі колоски. Відкидається цілий пласт можливих тем – легенди, спільність території чи промислів, місцеві орнаменти (вишивка) тощо. На наш погляд, пояснити це можна залишковим радянським сприйняттям поняття герба як "намальованої ідеї".

Цікавим випробуванням для фахівців стало створення символіки Наркевицької ОТГ. Необхідно було знайти об'єднуючу ідею для жителів усіх населених пунктів громади. Нарешті спинилися на такому поясненні символіки: зелений колір символізує природу і навколишні поля; срібні ромби на ньому – символ цукру (і водночас інших сіл, що увійшли у громаду); муроване золоте поле символізує Наркевицький цукровий завод, який є осердям місцевої

економіки; водночас цегляна кладка символізує добротний та безпечний дім, яким має стати громада для всіх її жителів. Срібний ряд разом з вертикальними рядами ромбів утворює стилізований сигль “Н” – першу літеру в назві населеного пункту, який є центром громади – Наркевичі. Мурована корона – символ повноцінного місцевого самоврядування. Символіка Наркевицької ОТГ (автори В. Напиткін, А. Ткачук), була прийнята 3 червня 2016 р. [20].

Доволі розповсюдженою помилкою при створенні гербів є намагання відобразити лише кількісний склад громади (колоски, гілочки калини, сніп з певною кількістю колосків). До уваги не береться, що аналогічний герб може мати будь-яка громада з такою ж кількістю населених пунктів. Крім того, будь-яка зміна в складі ОТГ (наприклад, приєднання ще декількох сіл) нівелює саме значення герба. Один із найяскравіших прикладів такого вульгарного трактування є герб Чемеровецької ОТГ, прийнятий 21 квітня 2017 р. [24]. Блязон (опис) великого герба Чемеровецької селищної ради, зокрема, вказує: “золоте сонце – символ життя, енергії, багатства, гостинності, а також, це символ Поділля та Хмельниччини. У сонця 34 промені, які символізують 34 населених пункти Чемеровецької селищної ради. На фоні сонця – пам’ятник Магдебурзькому праву, символ місцевого самоврядування, вказує, що окремі села громади володіли цим правом (селище Чермерівці – 1797 р.; містечко Збриж – 1646 р.; містечко Черче – 1578р.)” [1].

Як відомо, в давніх книгах і епіграфічних пам’ятках символ Поділля зображувався по-різному. Незмінним для подільського герба залишалося Сонце з людським обличчям. А от вираз обличчя Сонця, кількість (від 16 до 26), розміри та форма сонячних променів були різними. З кінця XVIII ст. Кам’янець-Подільський мав на гербі золоте сонце з шістнадцятьма променями [29, с. 426-432]. Тобто Сонце на гербі Чемеровецької громади аж ніяк не можна ідентифікувати із символом Поділля, – у нього немає людського обличчя та довільна кількість променів. Надуманим і абсолютно недоречним є використання зображення пам’ятника Магдебурзькому праву, що був споруджений у 1802 р. на честь повернення цього права місту Києву!

Слід віддати належне Війтовецькій ОТГ за виправлення допущеної помилки. 23 грудня 2016 р. селищна рада затвердила проект герба і прапора ОТГ, автором якого був методист відділу освіти, молоді та спорту, культури та туризму виконавчого комітету Війтовецької селищної ради Волочиського району [23]. Депутатський корпус ОТГ дослухався до критики фахівців і 3 серпня 2017 р. затвердив нову символіку, у створенні якої брали участь як спеціалісти (В. Напиткін, К. Богатов), так і місцеві активісти (А. Береза, Н. Глушак) [19]. Символіка громади має наступне пояснення: Зелений колір над срібною хвилястою базою – символ багатих природних ресурсів, лісів, рік та озер, що знаходяться на території громади. Колесо паровоза – знак того, що розвиток громади тісно пов’язаний із Південно-Західною залізницею. Дуб в геральдиці – символ незламності та довголіття, підкова – символ працелюбності та удачі [19, додаток 2].



Символіка Війтовецької ОТГ

(автори Н. Глушак, А. Береза, К. Богатов, В. Напиткін)

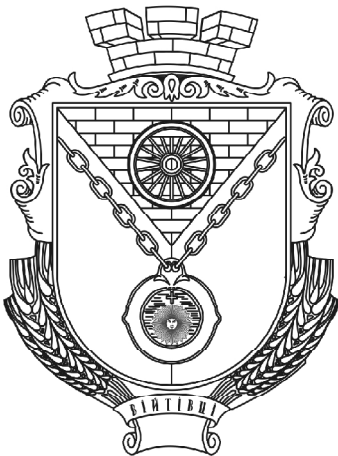
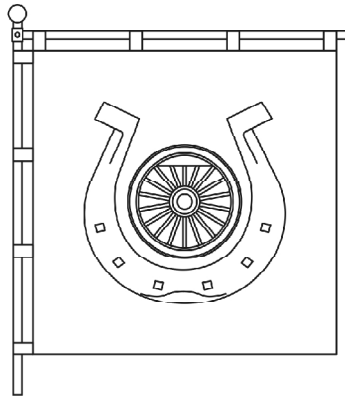

Символіка селища Війтівці (автори В. Напиткін, К. Богатов)

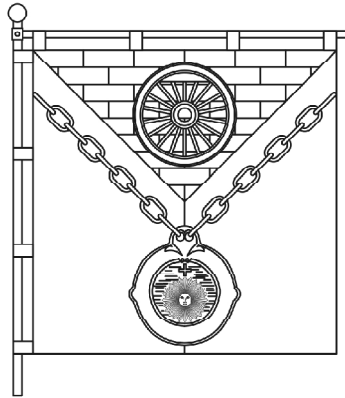

22 грудня 2017 р. було затверджено герб і прапор селища Війтівці (автори В. Напиткін, К. Богатов). Звісно, що символіка головного населеного пункту громади багато в чому перегукується з символікою ОТГ. Символіка селища отримала таке пояснення: Зелений і лазуровий кольори – символ багатих природних ресурсів, лісів, рік та озер. Колесо паровоза – знак того, що розвиток селища тісно пов'язаний із Південно-Західною залізницею; на це ж вказує

мурована глава, що означає будівництво станції. Знак подільського вїгта (16-ти променеє сонце, вписане в медальйон) вказує на назву селища [21].

“Геральдисти України покляли початок створенню гербу Меджибзької об’єднаної територіальної громади”, – така інформація була винесена в заголовок повідомлення на сайті Державного історико-культурного заповідника “Межибїж” про засідання XXXI зльоту геральдистів України, яке відбулося 3 червня 2016 р. у конференц-залі заповідника [3]. Слід констатувати, що до творення нових гербів історичних міст завжди прикуга увага фахівців, щоб не вийшло таких помилок в герботворенні, які було допущено в Кам’янці-Подільському в 2012 р. [5, с. 88]. Свої пропозиції по символіці Меджибзької ОТГ та її населених пунктів В. Напиткін та К. Богатов оформили у вигляді спеціального довідника [17].

Першою ОТГ у Хмельницькій області з повністю затвердженням комплектом символіки стала Берездівська ОТГ. До громади входять 27 сіл, які також отримали свої герби і прапори. Слід зазначити, що процес прийняття символіки у цій найбільш віддаленій від обласного центру місцевості розпочався ще до утворення Берездівської ОТГ [27]. Так, герб і прапор сіл Мирутин та Плоска (автори В. Напиткін, А. Гречило) був затверджений сесією Мирутинської сільської ради 25 вересня 2015 р. [22].

У липні 2015 р. на Кам’яничині утворилася Колибаївська ОТГ. За ініціативою сільського голови М. Желізника розпочалася робота над символікою ОТГ та всіх сіл, які до неї входять (Колібаївка, Ходорівці, Смотрич, Острівчани, Княгинин, Вільховець та Червона Чагарівка).

Громада достатньо компактна, вона розташована поряд з древнім Кам’янцем-Подільським, біля каньйону ріки Смотрич. Місцевість, де знаходяться села громади, була заселена хліборобами здавна. Тут знаходять залишки трипільських поселень та давніх городищ [14; 28, с. 106-107; 31].

Саме ці унікальні риси – давня спільна історія і географічне розташування – пропонують відобразити в гербі Колибаївської ОТГ автори В. Напиткін та К. Богатов. Для цієї мети якнайкраще підходить зображення типового трипільського горщика, який супроводжуєть вгорі і внизу дві золоті балки у вигляді трипільського орнаменту з хвиль-безкінечників. Давнє трипільське поселення існувало на території села Ходорівці. Тому в основу герба села покладений трипільський орнамент, що символізує безкінечність.

Депутати сільради підказали авторам ідею для гербу Колибаївки. У селі є місцевість з давньою назвою “Графський сад”, яка славилася білими черешнями.

Смотрич – перше село в громаді, якщо в’їжджати в неї після перетину р. Смотрич по мосту, який є найвищим в Україні і має власну назву – “Стрімка лань”. Саме образ лані, що перестрибує через каньйон, покладений в основу проекту герба.

Герби чотирьох сіл відносять до “називних”. Так, с. Острівчани відоме тим, що тут в давнину була зведена висока годинникова башта. Її було покля-

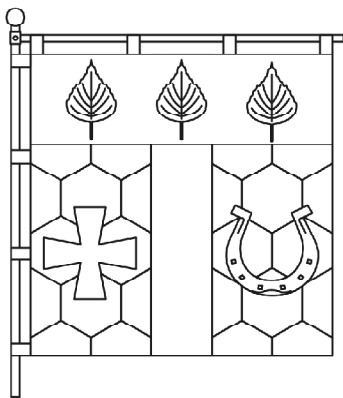
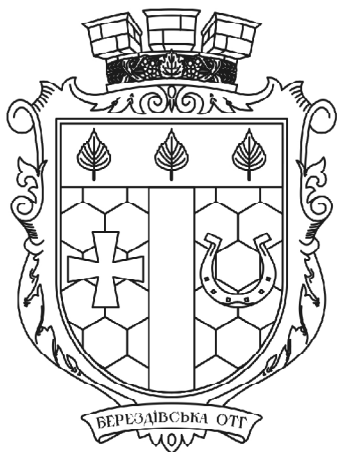

Символіка Березівської ОТГ (автори О. Руденко, К. Богатов, В. Напиткін)

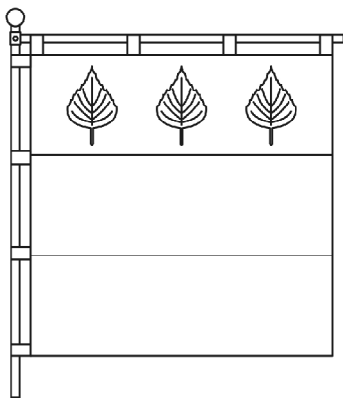
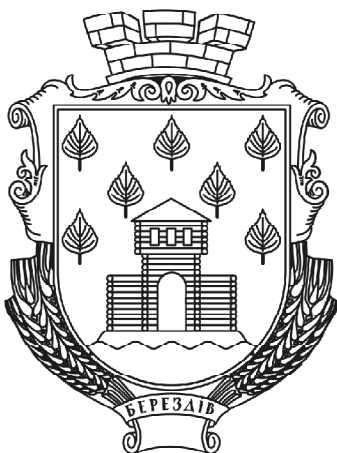

Символіка села Березів (автори К. Богатов, В. Напиткін)

дено в основу герба: у лазуровому щиті з срібної хвилястої бази виходить зелений острів, на якому золота башта з червоними арками і годинником, супроводжувана по сторонам двома золотими дубовими гілочками в стовп.

В основу герба Вільхівця покладено дві назви села. Вільхові листки означають сучасну назву, плетений трикутник і шестипроменева зірка як елементи герба ордену кармелітів нагадують про початкову назву поселення – Кармаліти.

На гербі села Княгинині в зеленому щиті зображена княжа корона, з якої росте золотий дуб. На гербі Червоної Чагарівки зображено три червоних ростини [27].

Солобковецька громада утворилася 2 червня 2017 р. До її складу увійшло 8 сіл. Майже відразу розпочалася копітка робота по збиранню геральдичної інформації, розробці проектів і підготовці рішень. Солобковецька громада стала третьою в області (після Берездівської і Колибаївської) і першою в Ярмолинецькому районі, яка отримала проекти гербів і прапорів для громади в цілому і всіх сіл, що входять до її складу [27].

Ще три громади на Хмельниччині – Городоцька, Ганнопільська та Волочиська – практично завершили розробку символіки для всіх сіл громад. За участю автора статті аналогічна робота ведеться для громад інших областей. Так, наприкінці 2017 р. затверджена символіка населених пунктів Байковецької ОТГ (Тернопільська область) і розроблені проекти для всіх сіл Іллінецької ОТГ (Вінницька область) [27].

Таким чином, в Хмельницькій області є лише три ОТГ з розробленим або затвердженим комплектом символіки для громади та всіх населених пунктів, що входять до її складу. На жаль, не всі представники місцевого самоврядування розуміють, як необхідно вирішувати проблему створення символіки ОТГ. Лише там, де до справи підключають фахівців, вдається розробити геральдично правильну цілісну систему символів і відзнак ОТГ.

Список використаних джерел і літератури

1. Благон (опис) великого герба Чемеровецької селищної ради. URL: <http://chemerovecka-gromada.gov.ua/simvolika-gromadi-13-42-56-24-10-2017/> (дата звернення 7.12.2017).
2. Винклер фон П.П. Гербы городов, губерний, областей и посадов Российской Империи, внесенные в Полное Собрание законов с 1649 по 1900 год. Санкт-Петербург: Издание книготорговца Ив. Ив. Иванова, 1899. 312 с.
3. Геральдисти України поклали початок створенню гербу Меджибізької об'єднаної територіальної громади. URL: <http://mezhibozh.com/heraldysty-ukrajiny-poklaly-pochatok-stvorennnyu-herbu-medzhibizkoji-objednanoi-teritorialnoji-hromady/> (дата звернення 2.10.2017).
4. Гречило А. Геральдична справа в Україні: впорядкування чи балаган? // Знак. 2005. Ч. 35. С. 3.
5. Гречило А. Символи Кам'янець-Подільського // Zeszyty Kaliskiego Towarzystwa Przyjacieli Nauk. Kalisz, 2014. Nr 14: Z zagadniec heraldyki i nauk pokrewnych. S. 80-94.
6. Гречило А. Українська міська геральдика. Київ; Львів: УГТ, 1998. 192 с.
7. Гречило А. Українська територіальна геральдика. Київ: Інститут археографії та джерелознавства, 2010. 280 с.
8. Закон України “Про добровільне об'єднання територіальних громад” (Відомості Верховної Ради, 2015, № 13, ст. 91). URL: <http://zakon2.rada.gov.ua/laws/show/157-19> (дата звернення 11.10.2017).

9. Закон України “Про місцеве самоврядування в Україні” (Відомості Верховної Ради України, 1997, № 24, ст. 170). URL: <http://zakon3.rada.gov.ua/laws/show/280/97-вр> (дата звернення 11.10.2017).

10. Зарицький М. Нова символіка – до ювілею // Подільські вісті. 1997. 7 листопада. С. 1.

11. Іщенко Я.О. Геральдична мова й термінологія, основні приписи та наукові поняття // Український історичний журнал. 2008. № 3. С. 162-176.

12. Іщенко Я.О. Символіка та емблематика міських гербів України 60–80-х років ХХ ст.: історико-джерелознавче дослідження. Автореф. дис. ... канд. іст. наук. Київ, 2006. 22 с.

13. Іщенко Я.О. Сучасний стан муніципальної геральдики в Україні: перші здобутки і невирішені проблеми // Український історичний журнал. 2006. №3. С. 125-136.

14. Кржемінський К. Пам’ятки трипільської культури біля м. Кам’янець-Подільського // Хроніка археології та мистецтва. 1930. Ч. 1. С. 68.

15. Манжурич Е.А. Воображаемая преемственность: дореволюционное геральдическое наследие в советской городской символике (1953–1991) // Вестник Пермского университета. История. 2015. Вып. 3 (30). С. 116-122.

16. Напиткін В.М. Методичні рекомендації з питань геральдики і прапорництва. URL: mayorsclub.org.ua/materials/pravyula-geraldyky.doc (дата звернення 2.10.2017).

17. Напиткін В.М., Богатов К.М. Проекти символіки Меджибізької об’єднаної територіальної громади та її населених пунктів: Довідник. Хмельницький: Мельник А.А., 2017. 28 с.; іл.

18. Напиткін В.М., Богатов К.М. Символіка Хмельницької області: Довідник. Хмельницький: Мельник А.А., 2016. 128 с.; іл.

19. Про герб і прапор Війтовецької селищної об’єднаної територіальної громади. Рішення двадцятій (позачергової) сесії селищної ради VII скликання від 3 серпня 2017 року № 100-20/2017.

20. Про герб і прапор Наркевицької територіальної громади. Рішення десятої сесії Наркевицької селищної ради VII скликання від 3 червня 2016 року № 5-10/2016.

21. Про герб і прапор селища Війтівці Волочиського району Хмельницької області. Рішення двадцять сьомої (позачергової) сесії селищної ради VII скликання від 22 грудня 2017 року № 17-27/2017.

22. Про герб і прапор сіл Мирутин, Плоска. Рішення тридцять восьмої сесії сільської ради VI скликання від 25 вересня 2015 року № 1.

23. Про затвердження символіки Війтовецької селищної ради. Рішення чотирнадцятої (позачергової) сесії селищної ради від 23 грудня 2016 року № 12-14 /2016.

24. Про затвердження символіки Чемеровецької об’єднаної територіальної громади. Рішення шостої сесії VII скликання від 21 квітня 2017 року № 11-6/2017.

25. Рудюк А.В. Геральдичне законодавство України // Історія та географія. Збірник наукових праць. Харків, 2015. Вип. 52. С. 31-36.

26. Савчук Ю.К. Міська геральдика Поділля. Вінниця: Континент-ПРИМ, 1995. 143 с.

27. Сайт “Українська геральдика”. URL: <http://www.heraldry.com.ua> (дата звернення 30.11.2017).

28. Сіцинський Ю.Й. Археологічна карта Подільської губернії / упорядник О.Л. Баженов. Кам'янець-Подільський: Оіом, 2004. 136 с.

29. Трубанінов С.В. Територіальна та міська геральдика Поділля: історія та сучасний стан // Освіта, культура і наука на Поділлі: збірник наукових праць. Кам'янець-Подільський: Оіом, 2011. Т. 18. С. 424-440.

30. Указ Президента України “Про впорядкування геральдичної справи в Україні” №694/2000 від 18 травня 2000 року. URL: <http://zakon5.rada.gov.ua/laws/show/694/2000> (дата звернення 11.10.2017).

31. Фонди Науково-дослідної археологічної лабораторії Кам'янець-Подільського національного університету імені Івана Огієнка.

32. Шамайда Тарас. Все про декомунізацію. Як працюватиме закон про заборону комуністичної та нацистської пропаганди. URL: <http://texty.org.ua/pg/article/editorial/read/59999/> (дата звернення 11.10.2017).

33. Шулевський Борис Борисович: Матеріал з Вікіпедії – вільної енциклопедії. URL: http://uk.wikipedia.org/wiki/Шулевський_Борис_Борисович (дата звернення 11.10.2017).

34. Якими мають бути герб і прапор нашого району? // Край Кам'янецький. 1997. 28 жовтня. С. 3.

Valeryi Napytkin

The current state of development and approval of the symbols of the united territorial communities of Khmelnytsky region

It is noted that the Law of Ukraine “On the Voluntary Association of Territorial Communities”, which entered into force on March 5, 2015, regulates relations arising in the process of voluntary association of territorial communities (hereinafter – UTC) of villages, towns and cities.

It is emphasized that this law does not solve all issues related to the formation and functioning of UTC. In particular, the development and approval of the symbols of the UTC, as well as the settlements that make up their membership, is regulated by the Law of Ukraine “On Local Self-Government in Ukraine” of May 21, 1997 (Article 22). The relevant councils independently determine the content, description and use of the symbols of the territorial communities of villages, towns and cities. The special decree of the President of Ukraine “On the regulation of the heraldic cause in Ukraine” of May 18, 2000 does not solve this problem. Therefore, the process of developing and approving the arms and flags of both the UTC itself and the settlements that make them, is unorganized.

It is noted that the symbols of UTC are not only a picture, it is a brand and a visiting card of a new territorial unit in all senses – historical, territorial, economic. Only where experts are involved in the work, it is possible to develop an integral system of symbols and insignia of UTC. Appropriate examples from the activity of the UTC of the Khmelnytsky region are given.

Keywords: *symbolism, heraldry, united territorial community, Khmelnytsky region.*

В. М. Напиткин

**Современное состояние разработки и утверждения символики
объединенных территориальных общин Хмельницкой области**

Отмечается, что Закон Украины “О добровольном объединении территориальных общин”, который вступил в силу 5 марта 2015 г., регулирует отношения, возникающие в процессе добровольного объединения территориальных общин (далее – ОТО) сел, поселков, городов.

Подчеркивается, что указанный закон не решает всех вопросов, связанных с образованием и функционированием ОТО. В частности, разработка и утверждение символики ОТО, а также населенных пунктов, входящих в их состав, регламентируется Законом Украины “О местном самоуправлении в Украине” от 21 мая 1997 г. (ст. 22). Соответствующие советы самостоятельно определяют содержание, описание и порядок использования символики территориальных общин сел, поселков и городов. Специальный Указ Президента Украины “Об упорядочении геральдического дела в Украине” от 18 мая 2000 г. не решает данную проблему. Поэтому процесс разработки и утверждения гербов и флагов как самих ОТО, так и населенных пунктов, которые их образуют, носит неорганизованный характер.

Отмечается, что символика ОТО – это не только картинка, это бренд и визитная карточка новой территориальной единицы во всех смыслах – историческом, территориальном, экономическом. Только там, где к делу подключают специалистов, удастся разработать целостную систему символов и знаков отличия ОТО. Приводятся соответствующие примеры из деятельности ОТО Хмельницкой области.

Ключевые слова: символика, геральдика, объединенная территориальная община, Хмельницкая область.

Одержано 29 грудня 2017 року

Етнокультура, конфесійне життя і побут подолян

УДК 904+902.69(477.43-21)“12”

І.О.Старенький, П.О.Нечитайло

Хрест-енколпійон першої половини XIII ст. з Кам'янця-Подільського

Досліджується знахідка – хрест-енколпійон – під час розкопок в центральній частині Старого міста Кам'янця-Подільського, на площі Польський ринок, у розкопі №3 (квадрат Б7, глибина – 0,3-0,5 м від денної відмітки в комплексі османської кав'ярні останньої третини XVII ст.). Вона відноситься до типу VII.1.1, за класифікацією Г. Ф. Корзуніної та А. А. Пескової, й датується давньоруським часом – першою половиною XIII ст. Особливістю хреста є дзеркальні зображення слов'янський написів сакрального змісту і оберегового характеру. Встановлено, що енколпійони цього типу досить багаточисельні, мають чимало аналогій (подібні знахідки виявлені у Бакоті, Жванці, Лясківцях, Удріївцях, Калюсі). У Кам'янці-Подільському такий енколпійон виявлено вперше.

Ключові слова: хрест-енколпійон, давньоруський час, Кам'янець-Подільський, площа Польський ринок, археологічні дослідження, розкоп.

Влітку-восени 2016 року, на кошти міського бюджету, за замовленням Кам'янець-Подільського державного історичного музею-заповідника, проводилися археологічні дослідження в центральній частині Старого міста, на площі Польський ринок, Кам'янець-Подільською архітектурно-археологічною експедицією НДЦ “ОАСУ” ІА НАНУ (керівник – к. і. н. П. О Нечитайло). Роботи проводилися на житлово-господарському комплексі другої половини XVII – XVIII ст.

У ході робіт виявлено значний обсяг матеріалу, який датується від Трипільської культури етапу СІ до XX ст. Більшу частину часу досліджувана територія використовувалася як торгівельна площа і тільки у другій половині XVII – XVIII ст. на цьому місці існувала забудова. Виявлений матеріал вражає своєю чисельністю, хронологічним діапазоном та різноплановістю. Зокрема, отримано значну кількість фрагментованих керамічних виробів (Трипільська культура, XIII–XIV, XV–XVI, XVII–XVIII ст.), кахлів, скляних виробів, елементи прикрас (бронзові шпильки, накладки та застібки до одягу, срібні золочені

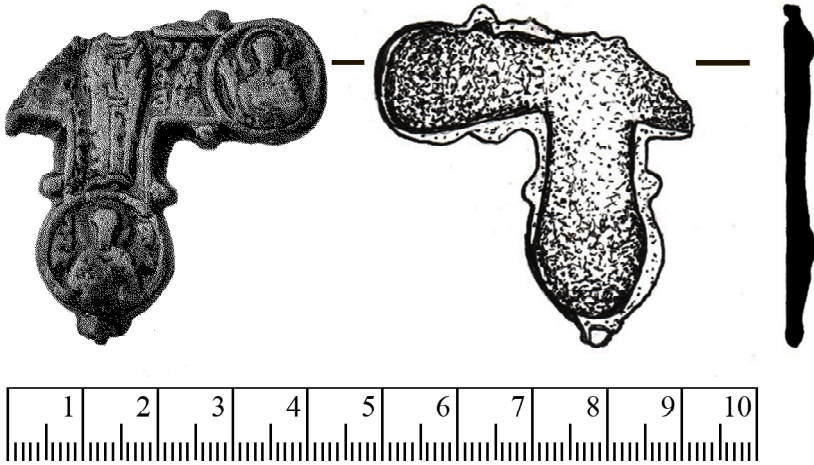

Фрагмент давньоруського хреста-енколпіона з Кам'яця-Подільського

та бронзові гудзики, намистини, черепашки каури (Cypraeidae), бронзові кільця з гравіюванням та без нього, фрагменти сережок та ін.), елементи озброєння (гарди шабель, мушкетні кулі, шрапнель, чавунні гранати та бомби, кулі та гільзи японських патронів періоду Першої світової війни) тощо. Окремо виділяється велика колекція керамічних люльок XVII–XVIII ст. та кавові чашечки з порцеляни, фаянсу, напівфаянсу китайського, турецького та, ймовірно, перського імпорту. Водночас виявлено майстерні: ливарна, косторізна.



Поряд з цим знайдено цікаву річ – фрагмент давньоруського хреста-енколпіона (розкоп №3, квадрат Б7, глибина – 0,3-0,5 м від нульової відмітки). Варто зазначити, що давньоруського шару як такого у розкопі не виявлено. Характерною особливістю Кам'яця-Подільського є те, що в період пізнього Середньовіччя та раннього Нового часу більш ранні нашарування були сильно пошкоджені або повністю знищені, внаслідок тогочасних будівельно-земляних та господарських робіт. За нівелюючу відмітку для забудови того часу виступав рівень залягання трипільської культури, шар якої представлений бурим дегумусованим суглинком. З цього можна припустити, що давньоруський шар на Польському ринку був сильно пошкоджений, а фрагмент енкалпіона виявився вирваним з культурного контексту. У тому ж археологічному квадраті, на тій же глибині, знайдено мангир Сулеймана II (1687–1691 рр.) стамбульської чеканки (монетний двір Константійє), два османських пара (медіні) Мехмеда IV (1648–1687 рр.) єгипетської чеканки (монетний двір Міср), мідні пластини (відходи виробництва майстерні з виготовлення мідного та бронзового посуду) другої половини XVII ст., фрагмент спускового гачка мушкета другої половини XVII – початку XVIII ст. Отже, фрагмент енкалпіона знайдено у шарі другої

половини XVII, який відповідає періоду, коли Кам'янець-Подільський був центром еялету в складі Османської імперії. Аналіз інших знахідок вказує на те, що на площі розкопу №3, у його східній частині, в османський період існувала кав'ярня, яка на сьогодні є найстарішою археологічно дослідженою кав'ярнею на теренах нашої держави. Саме з будівництвом цього закладу можемо пов'язати те, що в ході земляних робіт давньоруський енколпійон потрапив у нашарування другої половини XVII ст. Також не виключено, що енколпійон був принесений на площу, оскільки в південній частині споруди, що використовувалась як кав'ярня, були виявлені місця для плавки металу.

Розміри фрагменту становлять: висота – 4,5 см, ширина – 4,3 см, товщина – 0,3 см, діаметр медальйонів – 1,7–1,9 см, маса – 15,64 г.

Лицьова сторона стулки чотирьохкінцева (збереглося 2) з подовженою вертикальною перекладиною. Краї лопатей округлі (медальйони), з парними краплевидними виступами на краях. На зовнішній поверхні – зображення Богоматері на весь зріст, з долонями перед грудьми. На всіх чотирьох кінцях хреста в медальйонах зображено святих. Усі зображення рельєфні, згладжені. По краю стулку обрамлює рельєфний валик. Фон по контуру Богоматері заповнений сильно потертими літерами, що створюються дзеркальний напис



Зображення святого на нижньому медальйоні має сильно потертий напис “”, боковому – “”.

Внутрішня сторона з високим бортом, шерехата. Енколпійон відлитої з бронзи.

Знайдений нами хрест-енколпійон відноситься до групи VII, представляючи варіант VII.1.1 за класифікацією Г. Ф. Корзухіної та А. А. Пескової [8, табл. 117-133, 135]. Такий тип виробів дослідницями визначений як “енколпійони з дрібним щільно скомпонованим рельєфним зображенням”. Більшість енколпійонів групи VII об'єднують загальні пропорції і форма стулок із заокругленими кінцями, п'ятидільна композиція (з центральним зображенням на повний зріст і 4 погрудними або поясними в медальйонах), а також розміщення композиції Розп'яття на зворотній стулці. Варіант VII.1.1 даної групи культових виробів є основним як щодо продуманості та пропорційності малюнків й написів, так і за кількісним домінуванням. Відомо 256 екземплярів аналогічних виробів [8, с. 193, 195-209]. Дослідниці назвали цей варіант енколпійонів «Божа Матір з долонями перед грудьми, святі Кузьма і Дем'ян, Петро і Василь – Розп'яття, Божа Матір та Іоанн Богослов, святителі Миколай і Григорій» [8, с. 195].

На переважній більшості виробів, у бічних медальйонах лицевої сторони, вміщено лики святих Кузьми і Дем'яна, у горішньому та долішньому – відповідно святих Петра й Василя Великого. У бічних медальйонах зворотної сто-

рони зображено в деісусному положенні Богородицю та Іоанна Богослова, у горішньому та долішньому – святителів Миколая і Григорія [13, с. 192].

Географія знахідок цих енколпіїв досить широка, вони зафіксовані в Перемишлі, Чермно (Польща), Трифешті (Румунія), Кишиневі (Молдова), Мстиславлі, Новогрудку (Білорусь), Новгороді, Старій Ладозі, Калюзі, Суздалі [5, с. 28], Саратові (Росія). Проте більша частина знахідок походять з території України: Васильків, Велика Знам'янка [8, с. 195], Київ, Колодяжне [8, с. 198-199], Крилос [16, 1993, с. 88; 17, 1997, с. 160, 178], Дорогобуж [10, 1996, с. 96-97], Львів [4, с. 343], с. Пекарі Канівського району [8, с. 200-202], Любеч [18, 1997, с. 156, 159-160, рис. 1.5], Старий Збараж [19, с. 347, 350, рис. 2.5], Черкаси [8, с. 204-205], с. Чорнівка Новоселицького району Чернівецької області [9, 2001, с. 71-73, рис. 12.11, 12, 15], с. Лисички Заліщицького району [7, 1993, с. 35, рис. 10; 6, с. 390-391, рис. 1.3], Полонне [8, с. 202], с. Крутилів, городище Звенигород, капище № 3 [11, 1993, с. 41, рис. 33.7, 8; 20, 1993, с. 67, рис. 1.1], Чугуївський район Харківської області [14, с. 145-149] та ін. 8 христів-енколпіїв знайдено М. К. Каргером протягом 1957–1959 рр. у ході археологічних досліджень у с. Городище Шепетівського району [8, с. 196-197]. 1970 року такий енколпійон знайдено В. І. Якубовським в уроч. Город Богів у с. Городище Державнянського району Хмельницької області [21, с. 90-91, рис. 5].

Ряд енколпіїв типу VII.1.1 знайдено на території Подільської губернії наприкінці XIX – на початку XX ст., про що довідуємося з праці Ю. Й. Сіцінського. Так, у с. Слободзея Балтського повіту (на сьогодні адміністративний центр Слободзейського району невизнаної Придністровської Молдавської Республіки) реліквію знайдено священником В. Соколовим [15, с. 17, № 7]. На городищі біля с. Калюс (затоплено водами Дністровського водосховища, відноситься до Новоушицького району Хмельницької області) також знайдено енколпійон, який потрапив до бібліотеки Подільської духовної семінарії і 1890 року був переданий до новоствореного Давньосховища Подільського єпархіального історико-статистичного комітету [15, с. 17, № 3; 2, рис. 117.2]. Знайдено хрест-енколпійон також на території Бакотського скельно-печерного монастиря. Його передав до Давньосховища Подільського єпархіального історико-статистичного комітету 1898 року священник Сокольніцький [2, с. 203, рис. 117.1]. Ще одну реліквію знайдено в уроч. Городище, біля с. Проскурівка Ушицького повіту (нині село Ярмолинецького району Хмельницької області) священником С. Пашутою та передано 1899 року до Давньосховища [15, с. 17, № 8]. Одну із знахідок було виявив К. Смогоржевський 1902 року біля с. Удріївці (нині Дунаєвецького району Хмельницької області). Також хрест-енколпійон типу VII.1.1 знайдено на полі с. Лясківці Кам'янець-Подільського району протоєреєм А. І. Шманкевичем [15, с. 17, № 6]. Енколпійон, знайдений біля с. Жванець Кам'янець-Подільського району, зберігається сьогодні в Національному музеї історії України [8, с. 198].

На думку Бориса Рибаківа, енколпійони із дзеркальними написами з'явилися у 1239–1240 рр., після того як північно-східні землі Київської держави

зазнали навали монголів. Дзеркальний напис на більшості виробів, як вважає вчений, мав сакральний зміст і служив посиленню оберегової функції [12, с. 39]. Тривалий час основним місцем їх виготовлення вважався Київ. Однак, як зазначила А. Пескова, головним аргументом для вказаного датування і локалізації походження вважали ливарні форми для відливання енколпіїнів з розкопок Вікентія Хвойки, знайдені неподалік від Десятинної церкви. У каталозі Г. Корзухіної та А. Пескової подано їх загальне датування – XIII ст. або його перша половина, відзначено різницю у розмірах і, частково, у складі зображень знайдених форм та готових виробів. З цією групою пам'яток пов'язана також зазначена ливарна форма з Городища біля Шепетівки. Проте жодного примірника, відлитого з обох віднайдених досі форм, не ідентифіковано [13, с. 192-193]. Є версія про виробництво цього типу хрестів-енколпіїнів у Галичі [1].

Отже, знайдений у ході археологічних досліджень у Кам'янці-Подільському, на площі Польський ринок, хрест-енколпіїн відноситься до типу VII.1.1, за класифікацією Г. Ф. Корзухіної та А. А. Пескової. Його особливістю є дзеркальне зображення слов'янських написів, які мали сакральний зміст та носили обереговий характер. Енколпіїни цього типу досить багаточисельні та мають багато аналогій. Найближчими аналогічними знахідками до Кам'янця-Подільського є енколпіїни з Бакоти, Жванця, Лясківце, Удрівце, Калюса.

Список використаних джерел та літератури

1. Білик О. Сакральні вироби галицької ювелірної майстерні XIII ст. // Галичина. 2015. Ч. 27. С. 306-310.
2. Винокур І.С., Горішний П.А. Бакота. Столиця давньоруського Пониззя. Кам'янець-Подільський: Центр поділлєзавства, 1994. 364 с.
3. Власова Г. М. Бронзовые изделия XI–XIII вв. из с. Зеленче // Материали по археологии Северного Причерноморья. Одесса. Вып. 4. С. 246-259.
4. Лазурко О., Шніцар М. Середньовічний скарб культових речей зі Львова // Археологічні дослідження Львівського університету. Львів, 2012. Вип. 16. С. 339-349.
5. Нагрудные кресты древнерусского времени из археологических коллекций Государственного Владимиро-Суздальского музея-заповедника / сост. Н. А. Корзухина. Владимир, 2013. 76 с.
6. Олійник В., Олійник В. Знахідки давньоруських енколпіїнів на півдні Тернопільщини // Матеріали і дослідження з археології Прикарпаття і Волині. Львів, 2008. Вип. 12. С. 390-392.
7. Олійник В. Робота Південно-Тернопільської експедиції // Наукові записки Тернопільського краєзнавчого музею. Тернопіль, 1993. С. 23-24.
8. Корзухина Г.Ф., Пескова А.А. Древнерусские энколпиионы: Нагрудные кресты-реликварии XI–XIII вв. СПб: Петербургское Востоковедение, 2003. 432 с.
9. Пивоваров С.В. Християнські старожитності в межириччі Верхнього Прута та Середнього Дністра. Чернівці: Зелена Буковина, 2001. 152 с.
10. Прищепа Б.А., Нікольченко Ю.М. Літописний Дорогобуж в період Київської

Русі. Рівне, 1995. 248 с.

11. Русанова И.П., Тимощук Б.А. Языческие святилища древних славян. Москва: Наука, 1993. 144 с.

12. Рыбаков Б.А. Русские датированные надписи XI–XIV вв. // Свод археологических источников. 1964. Вып. Е. С. 1-44.

13. Савицький В. Нагрудні мініатюрні хрести та підвіски з хрестами княжої доби у збірці Любомльського краєзнавчого музею // Княжа доба: історія і культура. 2014. Вип. 8. С. 181-207.

14. Свистун Г.Е. Древнерусский энколпион из коллекции Художественно-мемориального музея И.Е. Репина // Харьковский историко-археологический сборник. Харьков, 2009. Вып. 5. С. 145-149.

15. Сецинський Е. И. Опись предметов старины Подольского церковного историко-археологического общества // Труды Подольского церковного историко-археологического общества. Каменец-Подольск: Тип. С. П. Киржацкого, 1911. Вып. XI. С. 1-105.

16. Станчак Я.Г. Збірка енколпіїв з фондів Львівського історичного музею // Наукові записки Львівського історичного музею. Львів, 1993. Вип. 1. С. 87-95.

17. Фіголь М. П. Мистецтво стародавнього Галича. Київ: Мистецтво, 1997. 222 с.

18. Ширинский С.С. Клад 1958 г. из окрестностей Любеча // Любецкий з'їзд князів 1097 року в історичній долі Київської Русі: матер. міжнар. конф. Чернігів, 1997.

19. Ягодинська М.О. Нові культові речі з давньоруських пам'яток Західного Поділля // Матеріали і дослідження з археології Прикарпаття і Волині. Львів, 2007. Вип. 11. С. 346-357.

20. Ягодинська М.О. Хрести та іконки княжої доби із Західного Поділля // Studia archaeologica. Львів, 1993. № 1. С. 67-71.

21. Якубовський В.І. Давньоруський скарб з с. Городище Хмельницької області // Археологія. 1975. № 16. С. 87-104.

Ihor Starenkyj, Pavlo Nechytajlo

**The cross-engolpion from Kamyanets-Podilskyi
of the first half of the 13th c.**

The article tells about the discovery of the cross-engolpion during excavations in the central part in the Old City of Kamyanets-Podilskyi in the Polish market Square in the excavation № 3. The relic was found in the square of B7 at a depth of – 0.3–0.5 m from the day mark in the complex of the Ottoman coffee shop of the last third of the XVII century. The cross belongs to type VII.1.1 by the classification of G. Korzukhina and A. Peskova and dates back to the Old Ruthenian time, namely, the first half of the XIII century. Its feature is the mirror image of the Slavic inscriptions, which had sacred content and wore a guardian character. The engolpions of this type are quite numerous and have many analogies. The nearest analogues to Kamyanets-Podilskyi are engolpions from Bakota, Zhvanets, Lyaskivets, Udriyevets, and Kalyus. At the same time, such an engolpion was discovered in Kamyanets-Podilsky for the first time.

Keywords: *cross-engolpion, Old Ruthenian time, Kamyanets-Podilskiy, Polish market square, archaeological research, excavation.*

И.А.Старенький, П.А.Нечитайло

Крест-энколпион первой половины XIII в. из Каменца-Подольского

Исследуется находка креста-энколпионы во время раскопок в центральной части Старого города Каменца-Подольского на площади Польский рынок в раскопе №3 (квадрат Б7, глубина – 0,3-0,5 м от дневной отметки в комплексе османской кофейни последней трети XVII в.). Крест относится к типу VII.1.1 по классификации А. А. Песковой и Г. В. Корзухиной, датируется древнерусским временем – первой половиной XIII в. Его особенностью является зеркальное изображение славянских надписей сакрального смысла и оберегового характера. Установлено, что энколпионы этого типа достаточно многочисленные, имеют много аналогий (подобные найдены в Бакоте, Жванце, Лясковцах, Удриевцах, Калюсе). В Каменце-Подольском такой энколпион обнаружен впервые.

Ключевые слова: *крест-энколпион, древнерусское время, Каменец-Подольский, площадь Польский рынок, археологические исследования, раскоп.*

Одержано 8 вересня 2017 року

УДК 393.05(477.43)

В.В.Щегельський

Професійна графотафія як складова сучасної поминальної обрядовості подолян

У статті досліджено прояви сучасної некрополістики етнорегіону України Поділля. Запропоновано авторське визначення одного з об'єктів поховальних пам'яток, позначене лексемою “графотафія”, яка зберігає невербальну інформацію про прижиттєву професійну зайнятість людини.

Ключові слова: *Поділля, похоронний обряд, надгробна плита, намогильні посвяти, епітафія, графотафія.*

Традиція пошанування померлих властива усім культурним народам. За уявленнями подолян, які мають багатовікову традицію, душа померлого постійно відвідує місце поховання, що пояснює віру в посмертний перехід

людської душі в інший стан існування, тобто відбувається зміна локусів. Наприклад, в одній із епітафій, записаній у Ярмолинецькому р-ні Хмельницької обл., читаємо: “Зупинись, прохожий, І згадай мій прах. Я уже вдома, А ти ще в гостях”, що “передає поширене серед народу переконання про життя людини на Землі як тимчасове, передбачаючи неодмінне повернення “додому” [2, с. 12]. Зі слів респондента Л. І. Щегельської, “коли хоронять покійного, то усі померлі виходять до воріт, щоб його зустріти” [3]. У цей час відбувається єднання локусів – світу мертвих і світу живих. На Вінниччині (с. Мар’янівка Хмельницького р-ну) “похоронну процесію перестривають місцеві жителі (так звана похоронна перепустка), які проживають на шляху провадження померлої людини (кладуть стільчик, лавку, накриту рушником із хлібом), і через молитву просять її передати вітання своїм покійним родичам, які вийдуть назустріч” [4]. Водночас душі померлих бачать, як близькі віддали їм останню шану: оздобили могилу, дбають про її збереження тощо. Відзначимо, що догляд за місцями поховання є сферою моральної культури та честі нащадків. Забуття про померлих і місць їх поховання не може не хвилювати тих, хто думає про майбутнє українського суспільства, про відродження нашого духу. З інформаційних інтернет-джерел ми дізнаємося, що давнє китайське мистецтво і наука фен-шуй першочергово служили не живим, а мертвим, і від того, яке місце для поховання померлого родича обере сім’я, залежатиме їхній подальший добробут. Послуговуючись відомим терміном, зазначимо, що “український” фен-шуй базується на домінантах господарності, християнської моралі та народної педагогіки. Ствердним тут виступає принцип збереження контакту двох світів, який забезпечить спокійне та заможне життя живих, збереже та передасть нащадкам цінності родинних відносин.

Намогильний пам’ятник – це останній дарунок дорогій людині. До нього приходять рідні з квітами, поминальною свічкою, щоби на місці захоронення висловити свою скорботу спогадами й молитвами, які зберігають родинну неперервність між поколіннями. Тому кладовище (і його вигляд) стає для дослідника джерелом розуміння суспільної (і релігійної) свідомості та системи символів культури не лише тих років, коли жили поховані там люди, але й часу життя їх наступників. Надгробні пам’ятники, зокрема написи та зображення на них відбивають різні реалії повсякденного життя, так або інакше пов’язані з людиною: її соціальне положення, основну діяльність, професію, захоплення, досягнення на службовому, громадському й інших теренах, наявність родичів та ін.

Починаючи з 90-х років ХХ ст., працівники навчально-наукової лабораторії етнології Кам’янець-Подільського національного університету імені Івана Огієнка цілеспрямовано досліджують планову тему “Народна культура Поділля у контексті національного відродження України”. Свого часу в роботу введено вивчення української некрополістики, а саме – надгробних написів-епітафій. За результатами етнопошуків опубліковано перший випуск матеріалів лабораторії “Народні намогильні написи-посвяти з Поділля” [2], де

подано зібрані на проміжному етапі, погруповані й паспортизовані автентичні тексти намогильних написів-посвят, що набули популярності в новочасній поминальній родинно-звичаєвій обрядовості Поділля та сусідніх етнорегіонах. Обстеження охопило майже півтора сотні населених пунктів Тернопільської, Хмельницької, Вінницької, Чернівецької та інших областей.

Намогильні написи-посвяти мають кілька підстав вважатися народними, хоча їх першопочатки, без сумніву, є авторськими, індивідуальними. З іншого боку, за текстами епітафій не закріплене ім'я їхнього творця. Це міг бути будь-хто з рідних або ж іноді вони замовляли текст намогильної посвяти у знайомих поетів. Із намогильного напису можна дізнатися й про те, хто покоїться під кам'яним склепінням за професійною зайнятістю покійного, а це – вчителі, студенти, лікарі, військові, прості трудівники. У таких епітафіях “наголошується на тому, що кожен сумлінно працював усе своє життя, віддав усі свої сили та уміння праці і не дбав про особисті інтереси” [2, с. 8], наприклад: “Не зазвучить у школі рідний голос, не зігріє учнів осяйна посмішка, не звеселить серця колег доброта Ваша і щирість. Скоїлося лихо і нема вороття, але в нашій пам'яті Ви назавжди залишитися веселою, люблячою, життєрадісною, щасливою ...” (Хмельниччина). Або ж: “Важкий шлях пройшла ця жінка – від санітарки до лікаря, боролася з епідеміями небезпечних хвороб. Згадайте велику трудівницю, яка поспішала робити добро. Ваша пам'ять зменшить біль нашої втрати” (Хмельниччина). Визначальною рисою їхньої прижиттєвої діяльності є безмежна самовідданість професійній справі, що доостанку віддається людям. Тому в пам'яті живих особливо ревно зберігається про них глибока заслужена шана.

У 2015 р. учасники етнологічної експедиції Кам'янець-Подільського національного університету імені Івана Огієнка, продовжили роботу над вищезазначеною проблематикою, а також виокремили вивчення сучасних проявів меморіальної практики подолян, яка ввійшла та міцно закріпилася у побуті. Увагу зосереджено на виготовленні надгробних плит із нанесенням на них невербальної інформації про прижиттєву професійну зайнятість, уподобання та захоплення померлого. Це зумовило появу нової лексеми – графотафія (ми послуговуємося традиційним використанням тлумачення з грецької мови: *grarfo* – пишу, креслю, дряпаю, зображаю; *tafos* – могила, поховання). За змістовим наповненням графотафії у класифікації виокремлено такі підгрупи: 1) професійні, які чітко характеризують приналежність до роду занять; 2) уподобання, захоплення – повідомляють про зайнятість, унаочнену зображенням знаряддя праці; 3) символічні маркери, що відповідають загальноприйнятій знаковій системі, та інформують про професійну орієнтацію. Часто можна зустріти графотафії-символи, які відображають дорогу душі до раю (голуб (душа) і дорога, яка підіймається у небо), зламане дерево (береза – жіноче поховання та дуб – чоловіче), зображення лика святих як приналежність до віросповідання чи життя земне у вірі (Матір Божа, Ісуса). Отже, графотафія – це спосіб стисло і красиво розповісти про людину, передати історію її життя

за допомогою тематично-сюжетних графічних зображень на намогильному пам'ятнику.

Результати польових етнодосліджень, здійснених на території етнорегіону Поділля, уможливили визначення приблизного часу постання графотафій, а саме – 80-ті роки ХХ ст. (на Поділлі надгробки встановлюють через рік після поховання, тому до дати смерті, зазначеної на пам'ятнику, додається один календарний рік).

На сьогодні існує два способи нанесення ритуального зображення та символіки на пам'ятниках – це ручне гравіювання і механічний спосіб за допомогою спеціального комп'ютерного обладнання. Проте, як зазначають фахівці, глибина нанесення малюнка при ручному гравіюванні значно більша, ніж при її нанесенні за допомогою комп'ютерної техніки, через це термін збереження якості зображення збільшується, хоча замовники надають перевагу комп'ютерному оформленню через дешевизну, точність копії оригіналу відображення та скорочення терміну виконання роботи.

Час активного поширення графотафій припадає на перше десятиріччя ХХІ ст. і пов'язаний із впровадженням у процес виготовлення надгробних плит сучасного інструментарію обробки та оздоблення природних матеріалів, таких як граніт, лабрадорит, мармур тощо. Згадувані природні ресурси можна полірувати, досягаючи зовсім гладкої та красивої поверхні. Нагадаємо, що це імпортовані породи каменю, які на території Поділля не залягають, або ж їх поклади незначні і через свою твердість при обробці вимагають застосування спеціального механічного устаткування. Тесовий вапняк, який видобувають в етнорегіоні хоча й придатний до ручної обробки, про що свідчать кам'яні хрести, а також намогильна меморіальна архітектура та скульптура тощо, проте не забезпечує в роботі ідеально гладкої поверхні, необхідної для нанесення на неї графотафії.

Авторство графотафії може бути з'ясовано через наявність у родині фото-відбитків, із яких було виготовлено графічні копії на обраному матеріалі, або ж це результат художнього втілення майстром творчого задуму рідних. Отже, графотафії, виконані способом ручного гравіювання, є творчістю особи, яка її виконує, або ж заслугою майстра комп'ютерних технологій, який творив сюжетний монтаж. Відповідно, всі зображення на кам'яних стелах є унікальними і неповторними. Зазначимо, що загальною специфічною властивістю графотафії є смислова конкретизація, що прив'язує, адресує її певній особі. З часом графотафії, набуваючи популярності, стають надбанням громадського вираження і частково повторюються у сюжетній тематиці (невербальна варіантність твору).

Досліджуючи образність сюжету, зображуваного на кам'яній стелі об'єкта, важко встановити, хто був його прижиттєвим творцем чи хто, а це здебільшого колектив, у якому працювала людина, сформувавши її, як професійну особистість. Психологічно графотафія сприймається як трансмісія символіки образу від індивідуального до колективного, коли професійне життя, захоплення людини

характеризують найактивніший період життя і сприймається через призму суспільної користі. Намогильне графічне зображення допомагає пізнати людину через творчу складову її професійної діяльності. Саме людська уява, інтерпретуючи, доповнює і наповнює первинний графотафний образ новим сприйняттям і тлумаченням. Складається враження, ніби покійна людина знову готова сісти за кермо свого автомобіля, трактора чи комбайна і бути корисною громаді. З іншого боку, непізнаний світ, куди переходить людська душа у народному баченні, є відображенням земного, тому графотафія є своєрідним листом-нагадуванням від рідних душі про земне її життя і чим би, за їхніми побажаннями, вона б займалася і там, у потойбіччі. Адже “одвічна безперервність людського буття осмислюється народним уявленням про човникове мігрування душі, як це впливає з намогильного напису: “Молимо Бога і сподіваємось, що він не залишить ваші душі без уваги. Вони заслуговують, щоб бути втіленими знову” (Хмельниччина). Графотафна інформація, увібравши найрізноманітніші прояви людського світорозуміння, налаштовує певні внутрішні духовні зв’язки на взаємне спілкування між мертвими і живими.

Важливим прийомом, яким користуються майстри-оформлювачі для підсилення емоційного сприйняття зорового образу, є поєднання вербальної інформації (епітафії) із невербальною (графотафія), що, доповнюючи одна одну, водночас виступають як окремі самостійні інформативні частини.

Зосередження уваги на деталізації уявного образу саме через присутність предметних складників (музичний інструмент, рушниця, наковальня, книга, перо, мольберт тощо), використання професійних символічних кодів (скрипичний ключ, “Гипократова **чаша**”, знак донора), які дають орієнтир-підказку на прижиттєве захоплення померлого – музикант, мисливець, коваль, художник та ін. Професійна зайнятість виявляється через використання локалізації, яка відображена в географічно-просторових межах – кар’єр, поле, ліс, відповідно приналежністю професії – шофер, тракторист, комбайнер, лісівник та ін. Звертаючи увагу на професійну символіку, зазначимо, що виконане гравіювання на пам’ятниках акцентує увагу на соціальному статусі, виді діяльності покійної людини, характеристиці особистих якостей.

На сьогодні виконано етапну збирацьку роботу з тематичним спрямуванням щодо поширення сучасної поминальної родинно-звичаєвої обрядовості Поділля, а саме – невербальної інформації про прижиттєву професійну зайнятість – графотафії, що з’явилися більш як чверть століття тому.

Регіональний підхід у вивченні етнічного побутування краю дає можливість зосередити науково-збирацьку роботу на місцевих виявах традиційної духовної та матеріальної культури з подальшою проєкцією її на загальноукраїнський ґрунт.

Отже, новизна дослідження полягає у введенні в науковий обіг терміну “графотафія”, а їх збір, фіксування, упорядкування, систематизація та класифікація уможливають створення етнорегіональної локальної бази, що забезпе-

чить вивчення некрополістики заявленої проблеми на всеукраїнському компаративному рівні.

Список використаних джерел та літератури

1. Нечволод Л.І. Сучасний словник іншомовних слів. Харків: ТОРСІНГ ПЛЮС, 2011. 768 с.
2. Матеріали навчально-наукової лабораторії етнології Кам'янець-Подільського державного педагогічного університету / упоряд.: Т. І. Колотило, Н. Д. Коваленко, В. В. Щегельський. Кам'янець-Подільський: Медобори, 2001. Вип. 1: Народні намогильні написи-посвяти з Поділля. 256 с.
3. Зап. 26. 02. 2011 р. Щегельський Валерій Васильович від Щегельської Людмили Іванівни, 1949 р.н., освіта середня, молодша медсестра, українка, в м. Кам'янець-Подільський Хмельницької обл.
4. Зап. 12.08. 2013 р. Щегельський Валерій Васильович від Шеремети Наталії Петрівни, 1969 р.н., освіта вища, викладач Кам'янець-Подільського національного університету імені Івана Огієнка, українка, в с. Мар'янівка Хмельницького р-ну Вінницької обл.

Valeryi Shchegelsky

Professional grafotaph as part of the memorial ceremonies of the Podillians

In the article the demonstration of modern necropolis studying of ethnological region of Podillia is researched. The author's definition of one of the burial objects, denoted by the lexeme "grafotaph", which keeps nonverbal information about the while alive professional engagement of a person, is suggested.

Keywords: Podillia, funeral ceremony, tombstone, graveside dedications, epitaph, grafotaph.

В.В.Щегельский

Профессиональная графотафия как составляющая современной поминальной обрядности подолян

В статье исследованы проявления современной некрополистики этнорегиона Украины Подолье. Предложено авторское определение одного из объектов погребальных памятников, обозначенное лексемой "графотафия", которая сохраняет невербальную информацию о прижизненной профессиональной занятости человека.

Ключевые слова: Подолье, похоронный обряд, надгробная плита, намогильные посвящения, эпитафия, графотафия.

Одержано 1 вересня 2017 року

УДК 378.091.217–057.87:641

О.Б.Комарніцький

Організація харчування студентів педагогічних навчальних закладів УСРР у 1920-ті рр.

У статті на основі аналізу архівних джерел центральних та обласних архівів України, матеріалів тогочасної періодики показано організацію харчування студентів педагогічних навчальних закладів УСРР у 1920-ті рр. Автор зазначає, що упродовж першого післявоєнного десятиліття досить гостро стояло питання з харчуванням студентів. Частина дослідження присвячено наслідкам голодомору 1921–1923 рр. Для поліпшення становища органи державної влади запровадили дворазове місячне забезпечення студентів-стипендіатів продовольчими пайками. Частина молоді отримували пайки від міжнародних організацій. Розповідається про харчування студентів у їдальнях, що створювалися при виробничих колективних господарствах, студентських гуртожитках (інтернатах). Їх раціон був мізерний, що призводило до напівголодного існування студентства. Показано роботу їдалень, якими з середини 1920-х рр. опікувалися комітети поліпшення побуту студентів (КППС). Автор встановив, що вартість харчування у них була значно нижчою за їх реальну собівартість. Тут безкоштовно столувалися студенти-нестипендіати, частину видатків на харчування яких навчальні заклади компенсували продуктами зі своїх господарств. Стипендіати за харчування платили. Водночас, зазначається, що у більшості їдалень КППС незадовільними були санітарно-гігієнічні умови, якість їжі, їхня пропускна здатність. З ліквідацією КППС певний час їдальні знаходилися на самообслуговуванні студентів, які не відвідували заняття. Вищі передали студентські їдальні в оренду місцевим кооперативам і трестам, які не змогли поліпшити якість їжі, санітарно-гігієнічні умови, подолати антисанітарію. Не вистачало столових наборів, посадкових місць. Позитивно, на думку автора, зарекомендували себе створені при їдальнях буфети, де реалізовували хліб, молоко тощо.

Ключові слова: студент, їдальня, харчування, інститут, технікум, комітет.

Ключову роль в житті людини відіграє правильне харчування. Воно є запорукою довголіття, міцного здоров'я й гарного настрою. Тому питання здорового харчування є одним з найголовніших у реалізації соціальної політики держави. Досить гостро стояло питання з харчуванням студентської молоді у 1920-ті рр. Видатки з державного бюджету були мізерними, оскільки основні сили та кошти спрямовувалися на становлення економічного потенціалу країни. Окремі факти про організацію харчування у вишах містяться у працях сучасних українських вчених О. О. Лаврут [1], О. Л. Рябченко [2; 3], В. В. Левченко [4], В. В. Липинського [5], В. І. Прилуцького [6].

Метою статті є комплексний показ стану забезпечення харчуванням студентства педагогічних навчальних закладів УСРР у 1920-х рр.

Чимало труднощів виникало із забезпеченням студентства харчуванням, особливо під час голоду 1921–1923 рр. Вже 12 серпня 1921 р. на засіданні колегії Укрголовпрофосвіти УСРР розглянули заяви політкомісарів вишів про голодування студентів. Учасники зібрання ухвалили: спираючись на свій досвід практичної роботи, вжити заходів для ліквідації продовольчої кризи [7, арк. 11зв.]. Для поліпшення становища органи державної влади запровадили дворазове місячне забезпечення продовольчими пайками, до яких входило найнеобхідніше – цукор, сіль, махорка, хліб, пшоно. Водночас у мізерній кількості видавали студентству м'ясо, картоплю, масло та олію. Загалом, енергетична цінність цих пайків складала 500–840 ккал (для здорового молодого організму необхідно було вживати 2–2,5 тис. ккал) [1, с. 70]. Варто пам'ятати, що студенти часто поєднували навчання з важкою фізичною роботою, що, у свою чергу, потребувало посилення раціону.

Для розподілу державних пайків створювали “продтрійки”, одна з яких діяла, наприклад, у Київському ІНО [8]. Відповідно до декрету РНК УСРР від 31 травня 1921 р. за першою посиленою нормою забезпечувалися продовольством студенти випускних курсів і новоспечені першокурсники. Всі інші отримували постачання за загальною трудовою нормою [9, арк. 110]. 30 вересня 1922 р. на засіданні колегії Укрголовпрофосвіти ухвалили, що продуктами мали забезпечити, насамперед, робітфаківців і студентів-стипендіатів. Розподіл пайків мав проводитися між вишами пропорційно до кількості студентства [1, с. 69]. Зокрема, у Катеринославському ІНО у 1921 р. пайок отримував 661 студент (близько 50% від загальної кількості) [10, арк. 82зв.].

Студенти отримувала пайки, які надавали міжнародні гуманітарні організації. Так, у березні 1923 р. студентам Вінницького ІНО вручили 12 посилок, які надійшли від єврейської благодійної організації “Джойнт” (“Американський єврейський об'єднаний розподільчий комітет”) [11, арк. 51; 12, арк. 110]. Того ж місяця 20 посилок отримали студенти Кам'янець-Подільського ІНО [13, арк. 127; 14, арк. 5]. Зазначена організація, а також “Американська адміністрація допомоги” (АРА) допомагали молоді Одеського [15, с. 69] і Полтавського ІНО [16, арк. 13зв.]. Наприкінці січня 1923 р. для того, щоб погодити з урядом УСРР план боротьби з наслідками голоду і надати допомогу республіці, у Харків приїздив норвезький громадський діяч Ф. Нансен, який після зустрічі з головою ВУЦВК Г. Петровським і головою РНК УСРР Х. Раковським відвідав студентську їдальню, де зустрівся зі студентами, назвавши їх “сховищем інтелекту” [17].

У ті важкі часи траплялися і, на жаль, трагічні випадки. Конкретним прикладом може служити доля студента Кам'янець-Подільського ІНО З. Кицюка. 10 липня 1922 р. він писав до комісії соціального забезпечення вишу: “Уже шостий місяць я важко хворію і не здатний ні до якої праці. За весь час я жив стипендією та всякими дрібними допомагами. Таких засобів для прожиття

тяжко хворого, коли треба і лікуватися, далеко не вистачає. Майже всі засоби для прожиття у мене йшли тільки на їжу і то часто доводилося голодувати, що неможливо для хворого. Тепер у мене особливо критичне становище. Я весь обносився, та й мара голоду заглядає в вічі. А допомогти нізвідки...". Тому він просив збільшити йому стипендію у двічі, або знайти допомогу з інших джерел. 12 жовтня того ж року студент знову звертався з таким проханням до комісії: "Минула зима з її холодом та голодом зруйнувала моє здоров'я, і всю весну і значну частину літа пролежав з тяжкою грудною хворобою. Тепер здоров'я теж в незавидному стані. Треба лікуватися, поки зовсім не пізно, та немає самого необхідного в щоденнім життю людини: хліба та одягу". У черговій заяві від 20 жовтня 1922 р. студент з болем відзначав: "Допомоги мені нема нізвідки. З родини – брат у Червоній армії, батько старий і сам в нужді". Допомоги Кицюк так і не дочекався. Він помер в результаті недоїдання 25 грудня 1923 р. у рідному селі Івониці Летичівського району [18, с. 21].

Можна зрозуміти розпач одружених студентів, які у ті трагічні роки мали дітей і не могли їм допомогти. Так, 27 лютого 1922 р. студент Кам'янець-Подільського ІНО І. Шевченко звернувся до колеги студентського колективу з проханням надати йому двотижневу відпустку для поїздки на Миколаївщину, де в нього були діти, що були під чужою опікою. Студент аргументував заяву тим, що на півдні (у той час) лютував голод і потрібно було допомогти своїм дітям [18, с. 20].

У травні 1923 р. в деяких містах провели обстеження стану харчування студентської молоді. Під час анкетування 46% студентів Харківського ІНО відповіли, що вони напівголодні, 28% – голодні [19]. 50% студентів Одеського ІНО харчувалися двічі на день, 13% – один раз [2, с. 174]. У звіті про діяльність Волинського комітету допомоги пролетарському студентству йшлося про "напівголодне харчування" молоді: на день їм видавали лише 1,5 фунта хліба, вранці і увечері чай [20, арк. 3зв.]. З Херсонського ІНО повідомляти, що більша частина студентства "розбрелася шукати шматки хліба" [21, с. 10]. Деякі студенти через незадовільне харчування отримали "катари" шлунку [22, арк. 31]. Тогочасні видання рясніли численними скаргами на напівголодне існування студентства: "Прокинешся зранку і думаєш, а що його сьогодні їсти? І так день-удень. До біса навчання, коли його доводиться так здобувати"; "Гарячу їжу собі можу дозволити лише раз на тиждень. Про чай і думати не доводиться" [23, с. 84]. У 1923 р. ректор Харківського ІНО С. Стрільбицький писав, що студенти були невдоволені своїм напівголодним існуванням, і "днями розпочнеться спеціальний тиждень нагадування" [3, с. 636].

Студентів мобілізували для проведення тижневиків допомоги голодуючому населенню східних районів України і Поволжя. Вони їздили у найближчі села за найнеобхіднішими продуктами. З цією метою організували благодійні концерти, вистави, лекції, проводились мітинги [24, с. 48].

Частина молоді харчувалися у їдальнях, що створювалися при виробничих колективних господарствах ("колективи"). Так, у вересні 1923 р. така їдальня

обслуговувала незможних студентів Кам'янець-Подільського ІНО. Щоденно для них виділяли 50–60 обідів, кожний з яких вартував 5 фунтів житнього борошна, що було удвічі менше ринкової ціни [25, арк. 96]. Тим, хто відпрацював у “колективі” не менше 12 год. на тиждень, сніданки і вечері надавалися безкоштовно [26, арк. 7].

Невеличкі їдальні й кухні функціонували також при студентських гуртожитках (інтернатах), наприклад, з 1920–1921 н.р. – у Волинському ІНО [27, арк. 5зв.-6]. У Злагодільському ІНО гуртожитська їдальня у 1921 р. обслуговувала 150, переважно найбідніших, студентів [28, арк. 8], Одеському – 140 [29, арк. 30]; у Вінницькому – в 1922–1923 н.р. – 60 [12, арк. 110; 30, арк. 83].

З 1922 р. більша частина студентів харчувалася у їдальнях, якими опікувалися комітети поліпшення побуту студентів (КППС), що керували їхньою роботою через відповідні структури. Вартість харчування у них була значно нижчою за їх реальну собівартість [1, с. 71]. Перші їдальні КППС виникли у Харкові у липні 1922 р. Постачання їдалень значною мірою взяв на себе “Європейський комітет допомоги студентам” (ЄКДС). На 1 серпня тут харчувалися 1042 студенти вишів міста. У листопаді 1923 р. відкрили ще одну їдальню [31, с. 122]. Абсолютна більшість студентів тут обслуговувалася безкоштовно. Дописувач журналу “Студент революції” Прохоров вказував, що харчування було загалом недостатнє, але через відсутність інших коштів (фінанси надходили лише від ЄКДС) змушені були задовольнятися тим, що мали. Тому КППС, прогнозуючи, що ЄКДС тривалий час допомагати не зможе, наприкінці 1923–1924 н.р. відкрив третю – платну їдальню, де студенти обідали за зниженими цінами. Загалом, у 1924 р. пропускна спроможність трьох їдалень становила 3,5 тис. студентів [32, с. 79–80]. Стільки ж студентів того року щодня харчувалися в Києві [33, с. 35], в Одесі – близько 2 тис. студентів [34]. На жаль, важко встановити кількість студентів ІНО, що обслуговувалися у їдальнях КППС, оскільки така статистика відсутня. Відомо лише, що харчова секція Київського КППС у 1923–1924 н.р. обслуговувала 415 студентів ІНО [35, арк. 14, 86].

Якби не було, але на той час більшість студентів отримували харчі у цих їдальнях. У 1924 р. їх відвідувало 44,9% молоді вишів усіх типів; приватні їдальні – 4,9%; ті, що функціонували при вишах – 6,1%. Ще 12,3% молоді готували їжу самі, а 21,6% надавали перевагу сімейному столу [1, с. 71]. У 1926 р. у студентських їдальнях КППС харчувалися 25% молоді всіх вишів УСРР. До кожного обіду держава дотувала 3–5 коп. [36, с. 25].

Серед КППС найкраще харчування студентів було налагоджено у Кам'янець-Подільському. У 1926–1927 н.р. їдальні комітету обслуговували 720 студентів або 94,3% від загальної кількості (вартість обідів становила 23 коп.), у Херсоні – відповідно 240, 42,1% і 33 коп., Вінниці – 290, 40,5% і 21 коп., Одесі – 733, 36% і 26 коп., Києві – 4954, 32,2% і 44 коп., Житомирі – 331, 26% і 26 коп., Харкові – 1335, 8,9% і 35 коп., Чернігові – 40, 5,4% і 22 коп. [1, с. 72]

Хоч Кам'янець-Подільський і був лідером у вирішенні цієї складної молодіжної проблеми, але й тут проблем вистачало. На початку квітня 1924 р., у

зв'язку з відсутністю коштів, КППС довелося скоротити кількість пільгових обідів до 100: 40 – безкоштовних і 60, що оплачувалися за півціни, у т.ч. для студентів ІНО – відповідно 13 і 18 [37, арк. 26]. У той скрутний час на виручку товаришам прийшли стипендіати, які на загальних зборах ухвалили рішення відрахувати з кожної стипендії по 2 руб. у фонд їдальні [38, арк. 48; 39, арк. 51]. Завдяки такому гуманному кроку додатково мали змогу харчуватися 60 студентів, що не отримували стипендій [40, арк. 14зв.; 41, арк. 1зв., 5]. У серпні 1924 р. після приєднання їдальні вищів міста до їдальні КППС кількість безкоштовних обідів, які фінансувалися КППС і вишами міста, зросла до 145, 45 з яких видавалася студентам ІНО [37, арк. 60; 42, арк. 8; 43, арк. 1зв., 17]. 3 листопада 1924 р. студенти-стипендіати почали сплачувати за споживання харчів. Водночас харчування студентів-нестипендіатів і надалі проводилося за рахунок КППС і навчальних закладів [42, арк. 127]. Вартість отриманої їжі тоді становила 30 коп. на день, калорійність – 1900 ккал [14, арк. 304, 311]. Загалом, на початку 1925 р. у їдальні харчувався 301 студент, у т.ч. 133 – з ІНО (з них 74 – стипендіати і 59 – нестипендіати) [42, арк. 127]. Громадським харчуванням було охоплено 68% студентства [44, арк. 8; 45, арк. 45].

Частину видатків на харчування студентів-нестипендіатів навчальні заклади компенсували продуктами зі своїх господарств. З цієї групи молоді щоденно призначалися двос чергових, які допомагали персоналу кухні [42, арк. 127зв.]. Студентство обслуговувало також і хлібопекарні, одну з яких було відкрито при Кам'янець-Подільському ІНО на початку другого кварталу 1924 р. [46, арк. 175]

Безкоштовне і пільгове харчування надавалося також у їдальні Житомирського КППС, яку відкрили у квітні 1925 р. [47]. Наприклад, у вересні 1925 р. тут безкоштовно харчувалися 13 студентів Волинського ІНО [48, арк. 5]. Низка студентів отримували знижки на харчування. Так, стипендіати сплачували щомісяця за пільговим тарифом від 6 до 7 руб. 50 коп., а нестипендіати – від 3 до 4 руб. У 1925–1926 н.р. такими пільгами користувалися 38 студентів [49, арк. 1; 50, арк. 4зв.]. У Дніпропетровському ІНО у 1927 р. їх отримували 857 студентів, які щомісячно платили по 11 руб. [51]

Водночас, в організації громадського харчування було і чимало недоліків. В одному із дописів критикували роботу студкому Харківського ІНО, який через свою негнучкість у листопаді 1922 р. не надав студентам 14% посвідчень на право харчуватися у їдальні КППС, а в грудні – 4,9% [52]. Студент Волинського ІНО В. Кавецький у квітні 1926 р. переконував, що “Жубуч [КППС] цілком не відповідав своєму призначенню поліпшувати побут студентів”. Упродовж двох тижнів він ініціював питання про поліпшення харчування студентів вишу, але той ніяк не міг зібрати своїх членів на засідання [22, арк. 29-31].

У їдальнях якість їжі була загалом невисокою, хоча ціни постійно зростали. Один із студентів скаржився, що у Кам'янці-Подільському на обід дають “чорний хліб... гіркий, брудний, гидкий” [53]. Студент Київського ІНО – згодом відомий письменник Г. Косинка на запитання академіка А. Кримського про

життя відповів: “Нужденний пайок, бурда в їдальні, матеріальні нестатки набридли, заїдають...” [2, с. 50].

Неодноразово виникали конфлікти студентів із завідувачами їдальень на ґрунті їхньої незадовільної роботи. Зокрема, у 1925 р. студент Волинського ІНО Колос звинуватив Рейутмана у низькій кваліфікації і поганому ставленні до членів колективу [54, арк. 13]. У квітні 1928 р. на засіданні бюро осередку КП(б)У при ВІНО йшлося про скарги студентів на те, що “обіди кепські, недоброї якості м’ясо”. Вину поклали на завідувача їдальні Остапенка [55, арк. 9зв.].

Важке повсякденне життя призводило до того, що частина молоді змушена була кидати навчання. 25 листопада 1924 р. на засіданні малої президії ВУЦВК йшлося про важке становище студентів Харкова, Києва, Одеси і Катеринослава. Тому учасники зібрання пропонували НКО спільно з Наркоматом харчування розробити проект організації дешевих їдальень для студентів [56, арк. 5]. Подальші події показали, що реального покращення, на жаль, не відбулося. У 1926 р. в журналі “Комсомолец-агітатор” зазначалося: “Матеріальне положення студентства дуже погане, майже не покращується, не зважаючи на розвиток нашого господарства”. У липні того ж року на засіданні бюро Київського ОПК йшлося про те, що студенти київських вишів були в жахливому матеріальному становищі [5, с. 8]. У 1928 р. голова Укрголовпрофосвіти Я. Ряппо визнав, що нормальних умов для навчання студентства тоді ще не було [57, с. 39]. Це стосувалося і більшості педагогічних навчальних закладів. Наприклад, Кам’янець-Подільський ІНО через матеріальну незабезпеченість у 1926 р. залишили 20 студентів [58, арк. 7зв.], у 1927 р. – 16 [58, арк. 53]; Маріупольський педтехнікум (ПТ) – у 1929 р. – 22 [59, арк. 33зв.], Преславський болгарський – у 1929–1930 н.р. – 23 [60, арк. 150]. Колишній студент Проскурівського ПТ І. Яблонський згадував: “1927 р. в технікумі навчалося 240 учнів, з них на 1 курсі – 72 чоловіки. Через важкі матеріальні умови протягом двох наступних років з двох курсів залишився лише один кількістю 35-36 осіб, решта ж пішли учителювати” [61, с. 19].

Поряд з їдальнями КППС функціонували окремі їдальні при вишах, зокрема, у Кам’янець-Подільському ІНО [42, арк. 19зв.; 62, арк. 19зв.]. Тут безкоштовно харчувалися студенти-невстипендіати (витрати порівно брали на себе КППС й ІНО) [41, арк. 1зв.; 63, арк. 2], а також матеріально незабезпечені студенти-комуністи і комсомольці [58, арк. 28]. Інші категорії студентів сплачували на місяць 13 руб. 50 коп. Якість їжі була не найкращою [64, арк. 24, 31]. У Полтавському ІНО в 1923–1924 н.р. у власній їдальні харчувалися 90 студентів, 25 з яких – безкоштовно [16, арк. 117зв.]. У Ніжинському ІНО в 1924–1925 н.р. організували їдальню на 170 осіб, вартість харчування у ній становила 9 руб. на місяць, у т.ч. обіди – 6 руб. [65, арк. 691]. У Луганському ІНО у 1925–1926 н.р. сніданок, обід і вечеря коштували 11 руб. [1, с. 72], Херсонському – в 1927–1928 н.р. – 18 руб. [66, арк. 1]. Все ж і в роботі цих їдальень мали місце значні недоліки. У січні 1929 р. загін “легкої кінноти” виявив, що в їдальні Харківського ІНО утворювалися великі черги і штовханина, а якість їжі була недостатньою [6, с. 91].

Студенти частини педтехнікумів у другій половині 1920-х рр. харчувалися у їдальнях інтернатів. Так, у 1925–1926 н.р. в одній з них обслуговувалися 60 із 144 майбутніх педагогів з Бердянського ПТ [67, с. 46]. У 1927–1928 н.р. їдальня Гадацького ПТ надавала послуги 75 студентам (щомісяця за харчування молодь сплачувала 10 руб. 50 коп.) [68]; Коростишівського – відповідно 90 і 13 руб. [69, арк. 220]; Запорізького – 69 і 12 руб. [70, арк. 10]. У їдальні Білоцерківського ПТ приймали їжу близько 200 студентів. Обід і вечеря коштували 40 коп. Водночас, приміщення було тісним, низьким і холодним [71]. У їдальнях інтернатів харчувалася також молодь інших педтехнікумів [72, арк. 138; 73, арк. 76].

Як свідчить перебіг подій, після передачі їдальень від КППС до різних відомств їхня діяльність, як правило, ускладнювалася. Наприклад, з Подгавського ІНО повідомляли, що після того, як наприкінці 1925 р. їдальню передали у відання “Нархарчу”, ціна за обід зросла з 10 до 15 коп., з’явилися черги [74]. У 1927–1928 н.р. після ліквідації Кам’янці-Подільського КППС їдальня певний час знаходилася на самообслуговуванні студентів, які постійно там чергували [75, арк. 54]. Про результативність їх роботи йшлося у звіті Кам’янці-Подільського ІНО. Зазначалося, що “е студенти, які по місяцям не їдять гарячої їжі” [76, арк. 63]. Крім того, це призводило до пропусків занять, невиконання завдань (у середньому за місяць студенти однієї групи пропускали 1080 академічних годин) [75, арк. 54]. Студенти обслуговували їдальні також у Корсунському [77, арк. 7] і Проскурівському ПТ [78, арк. 4; 79].

Для забезпечення молоді хлібом, молоком, цукром, тютюном, салом тощо при їдальнях відкривалися буфети, які видавали молоді продукти на сніданок і вечерю [32, с. 80]. Кошти на їх утримання наприкінці місяця відпускали профкоми вишів [76, арк. 13], які, у свою чергу, відраховували їх зі стипендій студентів. Один із таких буфетів діяв у Кам’янець-Подільському ІНО. Його приміщення було дуже тісне. Працівник буфету не в змозі був оперативно справитися з обов’язками, через що утворювалися великі черги. Тому багато студентів не встигали поспішати. Крім того, ЦРК не достатньо забезпечував буфет продуктами, зокрема хлібом (його доводилося купляти на ринку за комерційними цінами). Теж саме було і з молоком. Його приносили пізно, і студентам доводилося його пити або сирим, або напіввареним. Санітарний стан буфету був незадовільним: посуд мили у брудній воді, брудними були спецодяг і рушники [80]. “Цілковите обурення” буфетом мало місце і в Київському ІНО [81]. У Харкові для забезпечення студентів, у т.ч. й ІНО, на листопад 1923 р. було 8 буфетів. Ще 5 планували відкрити [31, с. 123]. Щоправда, більшість з них після 2–3 місяців роботи закрили.

Таким чином, упродовж першого післявоєнного десятиліття досить гостро стояло питання з харчуванням студентів. Молодь відчула катастрофічні наслідки голодомору 1921–1923 рр. Для поліпшення становища органи державної влади запровадили дворазове місячне забезпечення студентів-стипендіатів продовольчими пайками. Частина молоді отримували пайки від міжнародних

організацій. Студенти харчувалися у їдальнях, що створювалися при виробничих колективних господарствах, студентських гуртожитках (інтернатах). Їх раціон був мізерний, що призвело до напівголодного існування студентства. З середини 1920-х рр. їдальнями почали опікуватися комітети поліпшення побуту студентів. Вартість харчування у них була значно нижчою за їх реальну собівартість, що подобалося молоді. Тут безкоштовно столувалися студенти-нестипендіати, частину видатків на харчування яких навчальні заклади компенсували продуктами зі своїх господарств. Стипендіати за харчування платили. У більшості їдальнь КППС незадовільними були санітарно-гігієнічні умови, якість їжі, їхня пропусканна здатність. З ліквідацією КППС певний час їдальні знаходилися на самообслуговуванні студентів, які не відвідували заняття. Вищі передали студентські їдальні в оренду місцевим кооперативам і трестам, які не змогли поліпшити якість їжі, санітарно-гігієнічні умови, подолати антисанітарію. Не вистачало столових наборів, посадкових місць. Позитивно зарекомендували себе створені при їдальнях буфети, де реалізовували хліб, молоко тощо.

Список використаних джерел і літератури

1. Лаврут О.О. Організація харчування студентів УСРР у 20-ті рр. XX ст. // Гілея: науковий вісник: зб. наук. пр./редкол.: В.М. Вашкевич (гол. ред.), Б.І. Андрусишин, І.Н. Войцехівська та ін.]. Київ: ВІР УАН, 2010. Вип. 32. С. 68-75.
2. Рябченко О. Життя студентів радянської України у сатирико-гумористичній літературі 1920-х років // Київська старовина. Київ, 2008. №5. С. 46-64.
3. Рябченко О. Радянська влада і колективи вищої школи: проблема взаємодії // Суспільство і влада в радянській Україні років непу (1921–1928): кол. монографія/ [відп. ред. С.В. Кульницький; авт. кол.: Л.В. Гриневич, Т.М. Євсєєва, Г.Г. Єфіменко та ін.]. Київ: Ін-т іст. України НАН України, 2015. Т. 1. С. 571-655.
4. Левченко В.В. Історія Одеського інституту народної освіти (1920–1930 рр.): позитивний досвід невдалого експерименту: монографія / відп. ред. В.М. Хмарський; наук. ред. Т.М. Попова. Одеса: ТЕС, 2010. 428 с.
5. Липинский В.В. Кто защитит студента? Студенческие организации Украины: история и современность. Донецк: редакц.-издат. отдел Донецк. управл. по печати, 1991. 116 с.
6. Прилуцький В.І. Матеріально-побутові умови життя студентства радянської України 1920-х рр. // Укр. іст. журн. Київ, 2008. № 3. С. 86-101.
7. Центральний державний архів вищих органів влади і управління України (далі – ЦДАВО України). Ф. 166. Оп. 2. Спр. 233.
8. Деятельность экономических организаций высших школ Киева. В ИНО // Студент революції. Харків, 1923. № 2-3. С. 103.
9. ЦДАВО України. Ф. 166. Оп. 2. Спр. 7.
10. ЦДАВО України. Ф. 166. Оп. 2. Спр. 250.
11. ЦДАВО України. Ф. 166. Оп. 2. Спр. 976.
12. Державний архів (далі – Держархів) Вінницької обл. Ф. Р. 1941. Оп. 1. Спр. 5.
13. ЦДАВО України. Ф. 166. Оп. 2. Спр. 1017.

14. Держархів Хмельницької обл. Ф. Р. 1586. Оп. 1. Спр. 16.
15. Вища педагогічна освіта і наука України: історія, сьогодення та перспективи. Одеська область / [ред. рада вид.: В.Г. Кремень (гол.) [та ін.]; редкол. тому: О.Я. Чебикін (гол.) [та ін.]. Київ: Знання України, 2012. 319 с.
16. ЦДАВО України. Ф. 166. Оп. 2. Спр. 1123.
17. Ф. Нансен в Харькове // Студент революції. 1923. № 4-5. С. 109.
18. Голод на Поділлі: книга свідчень / [ред.-упоряд.: В. Мацько]. Кам'янець-Подільський: б.в., 1993. 104 с.
19. Вагранский Н. Очередная задача // Студент революции. 1923. № 7-8. С. 16.
20. Держархів Житомирської обл. Ф. Р. 2361. Оп. 1. Спр. 5. Арк. 3зв.
21. Мироненко О. Головніші етапи з історії Херсонського інституту народної освіти імені Н.К. Крупської // Записки Херсонського інституту народної освіти імені Н.К. Крупської. Херсон, 1926. Ч. 1. 1925–1926 академ. рік. С. 9-13.
22. Держархів Житомирської обл. Ф. Р. 2361. Оп. 1. Спр. 20.
23. Нариси повсякденного життя радянської України в добу непу (1921–1928 рр.): колект. Монографія / [відп. ред. С.В. Кульчицький]: в 2 ч. Київ: Ін-т іст. України НАН України, 2010. Ч. 2. 382 с.
24. Крижанівський В.Ф. Виховання принципів комуністичної моралі в учнівській і студентській молоді Поділля (20-ті – початок 30-х рр.) // Тези доповідей V Подільської історико-краєзнавчої конференції [редкол.: І.С. Винокур (відп. ред.), С.К. Гуменюк, Л.А. Коваленко, М.Г. Кукуруджак]. Кам'янець-Подільський, 1980. С. 47-48.
25. Держархів Хмельницької обл. Ф. Р. 302. Оп. 1. Спр. 395.
26. Держархів Хмельницької обл. Ф. П. 3. Оп. 1. Спр. 39.
27. ЦДАВО України. Ф. 166. Оп. 2. Спр. 291.
28. ЦДАВО України. Ф. 166. Оп. 2. Спр. 292.
29. ЦДАВО України. Ф. 166. Оп. 2. Спр. 293.
30. Держархів Вінницької обл. Ф. Р. 1941. Оп. 1. Спр. 15.
31. Моисеев А. Обзор работы Харьковского Комитета улучшения быта учащихся (КУБУЧ) 2-го созыва // Студент революції. 1924. № 1-2. С. 103-131.
32. Прохоров. Работа Харьковского КУБУЧа в истекшем году и перспективы будущего // Там само. № 6. С. 78-84.
33. Колядин. До питання про Кубучі // Там само. 1926. № 1. С. 35-37.
34. В Одеськім губбюро // Там само. 1924. № 6. С. 75.
35. ЦДАВО України. Ф. 166. Оп. 4. Спр. 634.
36. Обушний Л. Жовтень та матеріальна забезпеченість студентства // Студент революції. 1927. №7. С. 23-25.
37. Держархів Хмельницької обл. Ф. Р. 1586. Оп. 1. Спр. 19.
38. Держархів Хмельницької обл. Ф. Р. 302. Оп. 1. Спр. 414.
39. Держархів Хмельницької обл. Ф. Р. 302. Оп. 1. Спр. 626.
40. Держархів Хмельницької обл. Ф. Р. 302. Оп. 1. Спр. 601.
41. Держархів Хмельницької обл. Ф. Р. 302. Оп. 1. Спр. 755.
42. Держархів Хмельницької обл. Ф. Р. 1586. Оп. 1. Спр. 3.
43. Держархів Хмельницької обл. Ф. Р. 1586. Оп. 1. Спр. 21.

44. Держархів Хмельницької обл. Ф. Р. 1586. Оп. 1. Спр. 22.
45. Держархів Хмельницької обл. Ф. Р. 1586. Оп. 1. Спр. 52.
46. Держархів Хмельницької обл. Ф. Р. 1586. Оп. 1. Спр. 34.
47. Ящук. Явища в студентській їдальні // Юнацька правда. Житомир, 1925. Ч. 27-28 (79-80). 26 квіт. С. 8.
48. Держархів Житомирської обл. Ф. Р. 2361. Оп. 1. Спр. 15.
49. Держархів Житомирської обл. Ф. Р. 2361. Оп. 1. Спр. 13
50. Держархів Житомирської обл. Ф. Р. 266. Оп. 1. Спр. 135.
51. Економробота // Питання та замітки Дніпропетровського інституту народної освіти. Дніпропетровськ, 1927. С. 39.
52. Студенческие столовые в Харькове // Студент революции. 1923. № 4-5. С. 107.
53. Студент. В Кубучі // Червоний кордон. 1925. Ч. 130. 30 лип. С. 2.
54. Держархів Житомирської обл. Ф. Р. 2361. Оп. 1. Спр. 4.
55. Держархів Житомирської обл. Ф. П. 211. Оп. 1. Спр. 15.
56. ЦДАВО України. Ф. 2. Оп. 3. Спр. 209.
57. Ряппо Я. Радянське студентство (характеристика вузів України). Харків: Держ. вид-во Укр., 1928. 48 с.
58. Держархів Хмельницької обл. Ф. П. 4. Оп. 1. Спр. 12.
59. Держархів Запорізької обл. Ф. Р. 3674. Оп. 1. Спр. 114. Арк. 33зв.
60. ЦДАВО України. Ф. 166. Оп. 10. Спр. 825.
61. Дарманський М.М., Телячий Ю.В., Шумлянська Л.Ф. 80 років освітнього шляху. Сторінки історії Хмельницького педучилища, педколеджу, гуманітарно-педагогічного інституту. Хмельницький: Поділля, 2001. 132 с.
62. Держархів Хмельницької обл. Ф. П. 3. Оп. 1. Спр. 34.
63. Держархів Хмельницької обл. Ф. П. 4. Оп. 1. Спр. 3.
64. Держархів Хмельницької обл. Ф. П. 4. Оп. 1. Спр. 6.
65. ЦДАВО України. Ф. 166. Оп. 5. Спр. 566.
66. Держархів Хмельницької обл. Ф. Р. 1584. Оп. 1. Спр. 5.
67. Бердянські педагогічні курси та педагогічний технікум (1920–1935 роки) / [упоряд.: І.І. Лиман, В.М. Константінова] // Матеріали з історії Бердянського державного педагогічного університету. Київ: Знання України, 2008. Т. III. 596 с.
68. ЛОП. У далекому закутку // Студент революції. 1927. № 5. С. 95.
69. Держархів Житомирської обл. Ф. Р. 266. Оп. 1. Спр. 38.
70. Держархів Запорізької обл. Ф. Р. 959. Оп. 1. Спр. 15.
71. Заславський. У Білоцерківському педтехнікумі // Студент революції. 1927. № 7. С. 90.
72. ЦДАВО України. Ф. 166. Оп. 5. Спр. 573.
73. Держархів Житомирської обл. Ф. Р. 412. Оп. 2. Спр. 9.
74. Іваніщенко К. “Комфорт” // Студент революції. 1926. № 1. С. 24-25.
75. Держархів Хмельницької обл. Ф. Р. 1584. Оп. 1. Спр. 4.
76. Держархів Хмельницької обл. Ф. Р. 1566. Оп. 1. Спр. 265.
77. Держархів Черкаської обл. Ф. Р. 198. Оп. 1. Спр. 6. Арк. 7.
78. Держархів Хмельницької обл. Ф. П. 301. Оп. 1. Спр. 92.

79. Колючка. Занедбані // Студент революції. 1930. № 15. С. 45.

80. Дерун, Грінберг, Фенкель. Відшукати краще приміщення // Червоний кордон. Кам'янець-Подільський, 1930. № 45 (715). 25 квіт. С. 4.

81. Малюга М. До господарчих проблем в ІНО (з приводу наради комсомольського активу) // Кузня освіти. Київ, 1930. №14. 1 черв. С. 2.

Oleksander Komarnitskyi

The organization of nutrition of students in pedagogical educational institutions of the USSR in the 1920s

In the article, based on the analysis of archival sources of the central and regional archives of Ukraine, the materials of the periodical are showing the organization of nutrition of students of educational institutions of the Ukrainian SSR in the 1920's. The author notes that during the first post-war decade the question of student nutrition was quite acute. Part of the study is devoted to the consequences of the 1921–1923 famine. To improve the situation, the state authorities introduced two-time lunar provision of student scholarships with food rations. Some of the youth received rations from international organizations. It is told about the harrowing of students in canteens, which were created with production collective farms, student hostels (boarding schools). Their diet was scanty, which led to the half-starved existence of the students. The work of canteens is shown, which since the mid-1920s, there have been committees to improve the life of students. The author found that the cost of food in them was significantly lower than their real cost, which the youth liked. Students who were non-scholarships were charged free of charge, part of the food expenses of which educational institutions compensated for products from their farms. Fellows paid for food. At the same time, it is noted that in most canteens KPPS poor hygiene conditions, food quality, and their throughput were unsatisfactory. With the elimination of the CPPS, a certain time of the dining room was self-catering for students who did not attend classes. The universities transferred students' canteens to leases to local cooperatives and trusts that failed to improve food quality, hygienic conditions, and overcome unsanitary conditions. There was not enough cutlery, seats. Positively, according to the author, have proved themselves created with table buffets, where they sold bread, milk and the like.

Keywords: student, canteen, nutrition, institute, technical school, committee.

А.Б. Комарницький

Организация питания студентов педагогических учебных заведений УССР в 1920-е гг.

В статье на основе анализа архивных источников центральных и областных архивов Украины, материалов тогдашней периодики показано организацию питания студентов педагогических учебных заведений УССР в 1920-е гг. Автор отмечает, что в течение первого послевоенного десяти-

летия достаточно остро стоял вопрос с питанием студентов. Часть исследование посвящено последствиям голодомора 1921–1923 гг. Для улучшения положения органы государственной власти ввели двукратное месячное обеспечения студентов-стипендиатов продовольственными пайками. Часть молодежи получали пайки от международных организаций. Рассказывается о питании студентов в столовых, которые создавались при производственных коллективных хозяйствах, студенческих общежитиях (интернатах). Их рацион был мизерный, что приводило к полуголодному существованию студенчества. Показана работа столовых, которыми с середины 20-х гг., занимались комитеты улучшения быта студентов (Кубуча). Автор установил, что стоимость питания в них была значительно ниже их реальной себестоимости, что нравилось молодежи. Здесь бесплатно столовались студенты-нестипендиаты, часть расходов на питание которых учебные заведения компенсировали продуктами из своих хозяйств. Стипендиаты за питание платили. В то же время, отмечается, что в большинстве столовых Кубуча неудовлетворительными были санитарно-гигиенические условия, качество пищи, их пропускная способность. С ликвидацией Кубучей определенное время столовые находилась на самообслуживании студентов, которые не посещали занятия. Вузы передали студенческие столовые в аренду местным кооперативам и трестам, которые не смогли улучшить качество пищи, санитарно-гигиенические условия, преодолеть антисанитарию. Не хватало столовых приборов, посадочных мест. Положительно, по мнению автора, зарекомендовали себя созданные при столовых буфеты, где реализовывали хлеб, молоко и тому подобное.

Ключевые слова: студент, столовая, питание, институт, техникум, комитет.

Одержано 1 вересня 2017 року

УДК 392.8(477.43/44)

Т.Є.Веселовська

Народна кулінарія – культурна спадщина подолян

Висвітлюються особливості харчування населення Поділля, які залежали від географічного розташування, природного середовища, пори року, релігійних вірувань та соціального становища сільських і міських жителів. Показано, що хліб посідав значне місце у харчуванні населення регіону, а також відіграв важливу роль у звичаях та обрядах. Звертається увага, що для подільської кухні характерне використання борошняних виробів, на особливості кулінарної обробки страв.

Відмічається, що в українській та подільській кухні переважно використовуються у раціоні овочі, з яких готували щоденні страви: борщі, деруни тощо. Звертається увага на популярність свинини, з якої готували смачні святкові страви, і сала, яке по праву вважається національним продуктом.

В статті згадується про моменти занепаду української кухні та про шляхи її відродження.

Ключові слова: подільська кухня, народна їжа, хліб, борщи, овочі, сало, кулінарна обробка.

Народна їжа, як елемент матеріальної культури, виконує широкі суспільні функції і є також соціальним та економічним фактором людського існування. У ній знаходять відображення соціально-економічні умови життя, культурна спадщина поколінь та взаємозв'язки з сусідніми народами.

Народна їжа подолян характеризується значним багатством і різноманітністю. Вона займає особливе місце в сімейно-побутових обрядах, календарних, трудових святах. Елементи народної їжі постають традиційними національними символами, одним з яких є хліб – основа життя, його благополуччя. В ньому віддзеркалюються людська праця, надії і сподівання. З давніх часів і донині, бажаючи людині добра, достатку, благополуччя, її “обсівають” хлібним зерном, що зустрічається під час сімейно-побутових та різдвяно-новорічних свят.

Метою замітки є з'ясування складових історично сформованої подільської кухні та привертання уваги до потреби її збереження як культурного надбання.

В історії Подільського краю кожний з віків залишав свої сліди, які впливали на формування і розвиток населення, якість його життя, за якої їжа є не тільки одним з найбільш стійких компонентів культури, але й одним із способів збереження здоров'я.

Кожен народ протягом століть створював свою індивідуальну культуру побуту, яка базувалась й досі базується на багатьох факторах. Скрізь їжа має свої особливості: в наборі страв і напоїв, у способах їх приготування, святкових і повсякденних трапезах, застільному етикеті, звичаєвих харчових заборонах і обмеженнях, у увчленнях про смачне й неістівне та проявах гостинності [1].

Кухня Подільського краю визначається природно-географічними особливостями, художніми уподобаннями, духовною культурою і цьому сприяють різні напрямки господарської діяльності людей. Завдяки родючим ґрунтам Поділля, асортимент народної їжі, окрім м'ясо-молочних, борошняних страв включає багато овочевих, плодово-ягідних. Досі на Поділлі поширене бджільництво, рибальство, збиральництво. Відомий етнограф А.І. Димінський у статті “Быт крестьян Каменецкого и Проскуровского уездов Подольской губернии” висвітлює питання поширення основних рослинних культур, детально характеризує тваринництво, рослинництво, описує народну кулінарію цього регіону, наводить деякі повір'я, пов'язані з їжею [2]. Відрізняється харчування сільського і міського населення. Якщо в селах і досі переважає овочева, молочна та борошняно-круп'яна їжа, то в містах більше поширена м'ясо-молочна і рибна.

Побут населення Поділля завжди цікавив багатьох дослідників, письменників. Настя Присяжнюк, вчителька з Вінничини, випускниця Кам'янець-Подільського інституту народної освіти, вивчала фольклор та традиційну їжу селян, українців-подолян протягом 1920–1970-х рр. У своїх записках “Історія Погребища” вона зауважує: готували страви з того, що росло в городі, полі, садку, лісі, з того, що давали свійські тварини і птиця. Купували інколи солону рибу, цукор, олію, перець, лаврове листя, сіль, соду. Дослідниця подає назви нетрадиційних страв: каша з вишнями, картопля з маком, галушки гречані з картоплею в ющі, галушки з гарбузом, вареники з сиром і картоплею, вареники з гурдою, варениці з салом, пиріжки з буряком і калиною, морква з маком обмішана, кисіль ячмінний, шарпаніна (огірки з картоплею), пастернак з м'ясом.

З XV ст. основними зерновими сільськогосподарськими культурами краю були жито, овес, ячмінь, пшениця, просо, горох. Значного розвитку досягають ремесла і торгівля, збільшується кількість ремісників, які займаються виготовленням харчових продуктів [3]. Харчові продукти селяни Поділля виробляли у своєму господарстві з вирощеного зерна жита, пшениці, вівса, ячменю, гречки, проса. Його переробка відбувалася в основному вдома, на ручних млинах – жорнах. Отримане борошно або крупу одразу використовували в харчуванні. Якщо потрібно було змолоти велику кількість борошна, його везли до млина (вітрянного або водяного). Тому на першому місці завжди був хліб, його готували на заквасці, вживали прісним, у вигляді галушок, прісного хліба з маком і медом. Наші предки вміли готувати пироги, калачі, короваї. У видавництві “Книга-Вега” (Вінниця, 2006) побачила світ праця С.О. Творун “Українські обрядові хліби: на матеріалах Поділля”, в якій автор приділила увагу вивченню обрядового хліба Поділля, а також звичаїв, вірувань, обрядів, пов'язаних з культом хліба. З пшениці робили не лише борошно, але й різні крупи, з неї варили кутю. З XI–XII ст. з'явилася гречка, з якої виготовляли борошно й крупу. Так українська кухня збагатилася на гречаники, гречані пампушки з часником, гречані галушки із салом, тощо. Використовували також пшоно, бобові культури, такі як горох, квасоля, сочевиця, боби.

З купованих продуктів найнеобхіднішою була сіль.

Окрасою столу були вареники (пирого), їх могли готувати щодня і на свята. Тісто для вареників готували прісне, з пшеничного, житнього, гречаного борошна або їх суміші. Начинка могла бути будь-яка: сир, картопля, тушкована капуста, ягоди, мак тощо.

На другому місці були городні й дикі овочі та фрукти. Капуста, буряк, морква, картопля, редька, огірки, гарбуз, хрін, кріп, кмин, аніс, м'ята, калган, яблука, вишні, сливи, журавлина, брусниця, малина – це неповний перелік рослин, що споживались дуже широко.

Серед овочевих культур переважала капуста. Її готували з м'ясом і без м'яса, з іншими овочами, споживали в сирому вигляді, заквашували на зиму в діжках з морквою, грибами, яблуками, журавлиною. Квасили капусту цілими головками (на крижавки, для приготування голубців) і шаткували (для капустажів, тушкування, для салату). Особливо популярними були і залишаються смачні й корисні комбіновані страви з м'яса, круп і капусти – голубці (під час посту – без м'яса).

Своєрідність української кухні виражалася у використанні червоних буряків, а також у комбінованій тепловій обробці великої кількості продуктів (український борщ – типовий тому приклад, коли до буряка додають ще двадцять компонентів, які відтіняють і розвивають його смак). До XIX ст. для приготування борщу червоний буряк квасили, отримана закваска мала назву “борщ”. Для закваски також використовували квас із запарених житніх висівків [4, с. 149].

Популярними в раціоні подолян були і є огірки. Їх споживали в свіжому і соленому вигляді, на зиму – солили, перекладаючи їх приправами: стеблинами кропу, вишневим і дубовим листям, корінням і листям хрону, часником.

З XVIII ст. набула поширення картопля, яка швидко впроваджується в харчування населення. Її використовували для приготування перших і других страв. Майже всі перші страви з цього часу готують з картоплею. В других стравах її поєднують з м'ясом, салом, морквою, грибами, сиром тощо. Картопля настільки полюбилась, що її вживають у вареному, смаженому, печеному вигляді. Картопляні млинці – деруни і досі мають велику популярність, їх готують з різними начинками, запікають з сметаною у печі. З картоплі господині виготовляли крохмаль.

З олійних культур вирощували льон, коноплю, ріпак і мак, а з XVIII ст. – соняшник. Значні площі землі в селянських господарствах займала кукурудза; цукровий буряк, як харчовий продукт використовувався мало. З бобових культур подільські селяни найчастіше сіяли горох, а також квасолу; вирощували цибулю і часник, моркву, гарбузи, дині. Як приправи до страв, вживалися петрушка, пастернак, кріп, м'ята, хрін, гірчиця, селера.

Важливу роль у харчуванні селян мало коров'яче молоко і молочні продукти, їх вживали щоденно сирими або вареними, переробляли на сир, сметану, масло.

До складу їжі подолян входило м'ясо свійських тварин, але продукти тваринництва були не у всіх. До великих свят (на Різдво і до Великодня), більшість населення колола свиней. Забиті туші смалили соломою (це практикується

і в наш час), щоб сало було смачним, адже воно – улюблений продукт української кухні. Його вважали найціннішим продуктом. У їжу сало вживається сирим, солоним, копченим, смаженим (у вигляді шкварок), вареним, тушкованим і є жировою основою більшості страв. Ним шпигують м'ясо для соковитості, використовують у солодких стравах. Сало засолювали у дерев'яних бочках (боднях) або підвішували у полотняних торбах у коморі до стелі. Для збереження м'яса, його нарізали шматками, робили ковбасу, кров'янку (кишки), запікали у печі, після чого заливали смальцем (топленим салом) у глиняних горщиках, і після остигання продукти зберігалися тривалий час. Популярними стравами були і є сальтисони (сальцісони), свиняча шинка, вуджена у комині. М'ясо, залишене для споживання, заморожували (взимку) або засолювали (весною, восени). Частина населення м'ясо не зберігали, а продавали, при потребі купували або позичали в родичів чи сусідів. Також в селах і містах Поділля споживали м'ясо свійської птиці (курей, качок, гусей), іноді добували полюванням дичину: диких свиней, зайців [5, с. 4].

Значне місце в харчуванні подолян займала риба, яку влітку і восени засолювали. Вживали в їжу й ікру різних порід риб.

Для подільської кухні властиве щедre використання яєць, з яких готують самостійні страви – яєчні різного роду, а також використовують як добавку в борошняні і солодкі страви.

З XIX ст. в Україні з'явився цукровий буряк, з якого почали виробляти цукор. Він став доступний більшості населення за рахунок його дешевизни, що розширило асортимент страв, у меню з'явилися солодкі бабки, каші. Також розширився асортимент напоїв за рахунок солодких наливок, варенух та ін.

Дуже розвиненим на Поділлі було садівництво. Яблука, вишні, груші, сливи сушили. Для сушіння великої кількості фруктів заможні селяни будували сушарні-лозні. Багато свіжих і сушених фруктів вивозилось з Поділля. З ягід подоляни розводили полуницю, малину, агрус, порічки, а з дикоростучих кушів збирали терен, барбарис, глід. Збирали і сушили також гриби, у врожайні роки їх могли засолювати у діжках.

Серед подолян у великій пошані були бджоли, тому через відсутність цукру важливу роль у харчуванні відіграв мед. Польські історики ще в XVI ст. підкреслювали, що в землі Подільській ліси медом і пасіками достатньо багаті [5, с. 4]. Серед солодких страв на той час були відомі кутя з медом, кутя з маком і горіхами, узвар з сушених яблук, слив та вишень.

Основними напоями були ті, які отримували способом природного зброжування: різного виду меду, пиво, кваси й виноградні вина. В XIV ст. з'явилася горілка, а також різні настойки, наливки.

Ряд соціально-економічних обставин (посилення експлуатації селян, неврожаї, непосильні податки і викупні платежі) сприяли занепаду української кухні і погіршенню харчування українського народу.

У другій половині XIX ст. у великих містах почали відкривати ресторани для заможних верств населення. На роботу запрошувались шеф-кухарі –

французи, які змінювали технологію приготування страв української кухні і запроваджували західноєвропейські страви і технології. Поміщики, слідуючи за модою, також почали запрошувати кухарів-французів, поступово відмовляючись від українських страв. Все це призвело до того, що багато страв української кухні були забуті, частина з них зазнала змін в рецептурі і способах приготування, що вплинуло на смакові якості.

На сучасному етапі повертається інтерес до національної культури, тому шлях до збереження здоров'я нації виявився простим: повернення до первісних форм харчування – до простої народної їжі; робиться спроба повернутися до біологічної рівноваги в харчуванні, втраченої внаслідок впровадження “цивілізованого” меню, позбавленого натуральних продуктів.

Таким чином, сформована впродовж віків подільська кухня є багатою, по праву входить до культурно-історичного надбання мешканців регіону і потребує у значній мірі захисту, а також відродження у забутих сегментах.

Список використаних джерел і літератури

1. Артюх Л.Ф. Традиційна українська кухня в народному календарі. Київ: Балтія-друк, 2006.
2. Артюх Л. З історії народної кухні. Сало. Каша // Неопалима купина. 1995. № 5-6. С. 32-33.
3. Баженов Л.В., Винокур І.С., Гуменюк С.К. та ін.. Нариси історії Поділля: на допомогу вчителю. Хмельницький: Облполіграфвидав, 1990. 327 с.
4. Ілюстрована енциклопедія українського народу. Звичаї. Свята. Традиції / [укл. І.І. Сметана]. 2-е вид., стер. Харків: Книжковий Клуб, 2014. 416 с.
5. Хименко І.С. Гордін Б.Л., Георгієвський М.І. та ін. Українські страви. Київ: Вид-во технічної літератури, 1957. 454 с.

T. Veselovska

Folk cooking is a cultural heritage of Podillians

The gastronomical peculiarities of the Podillya population depending on geographical location, natural environment, season, religious beliefs, and social status of rural and urban residents, are highlighted. It is shown that bread occupied a significant place in the nutrition of the Podillya population and also played an important role in their rituals and ceremonies. Attention is drawn to the fact that Podillya cuisine is characterized by the extensive use of flour products, special focus is made on the culinary processing of dishes. It is noted that Ukrainian and Podolian cuisine is distinguished for predominant use of vegetables in the diet, various daily dishes are prepared with them: borshch, grated potato pancakes, etc. Attention is also paid to the popularity of pork, which was used to prepare delicious holiday dishes. Pork storage techniques are discussed, and so is the popularity of cured slabs of fatback or pork belly known as a national Ukrainian dish.

The article mentions the moments of decline of the Ukrainian cuisine and ways of its revival.

Keywords: *Podillya cuisine, popular food, bread, borshch, vegetables, pig fat, culinary processing.*

Т.Е.Веселовская

Народная кулинария – культурное наследие подолян

Освещаются особенности питания населения Подолии, которые зависят от географического расположения, природной среды, времени года, религии, социального положения сельских и городских жителей. Показано, что хлеб занимал значительное место в питании населения Подолии, а также был значимым в традициях и обрядах. Обращается внимание на особенности кулинарной обработки. Указывается, что для подольской кухни характерно использование мучных изделий.

Отмечено, что в украинской и подольской кухнях преимущественно используются в рационе овощи, из которых готовили ежедневные блюда: борщи, драники и др. Обращается внимание на популярность свинины, из которой готовили вкусные праздничные блюда, и сала, которое по праву считается национальным продуктом.

Обращается внимание на упадок украинской кухни и пути ее возрождения.

Ключевые слова: *подольская кухня, народная еда, хлеб, борщ, овощи, сало, кулинарная обработка.*

Одержано 15 вересня 2017 року

УДК 391:800.879

Л.А.Іваневич

Локальні особливості традиційного дитячого строю українців Поділля

У результаті аналізу та систематизації праць таких учених і етнографів ХХ – поч. ХХІ ст., як: Я.Головацький, П.Чубинський, Х.Вовк, В.Білецька, К.Матейко, Я.Кожолянко, М.Костишена, Т.Ніколаєва, Г.Кожолянко, М.Білан, Г.Стельмащук, З.Васіна, О.Федорчук, О.Косміна, Г.Врочинська, В.Косаківський, Н.Гурошева, Л.Гальчевська та Л.Іваневич у статті досліджено проблему вивчення традиційного дитячого строю українців Поділля ХІХ – поч. ХХ ст.

Джерелами роботи є матеріали опрацьованих власноруч фондкових колекцій подільської ноші Національного музею українського декоративного мистецтва України, Національного музею народної архітектури та побуту України та Українського центру народної культури “Музей Івана Гончара” (Київ), Музею етнографії та художнього промислу Інституту народознавства НАНУ, Національного музею ім. А.Шептицького (м. Львів), Вінницького, Тернопільського, Хмельницького й Чернівецького обласних краєзнавчих музеїв та інших музеїв.

Вперше подається спроба визначення регіональних і локальних особливостей народного дитячого вбрання українців усіх субрегіонів Поділля, а саме Буковинського, Західного, Східного та Центрального. Дослідження показує, що традиційні дитячі костюми були фактично малою копією дорослих жіночих і чоловічих стройв та містили ті ж самі складові елементи. З огляду на цей факт основна відмінність між дитячими комплексами вбрання різних локальних зон Поділля полягала у використанні сорочок, вишитих характерними субрегіонам техніками з відповідними орнаментами та кольоровою гамою. Також децю різнилися дитячі ансамблі й своїми притаманними поясними й плечовими виробами, головними уборами, взуттям, прикрасами та подекуди доповненнями до одягу.

Ключові слова: *традиційний дитячий костюм, українці Поділля, субрегіони, локальні особливості, натільний, поясний, плечовий і верхній одяг, головні убори, взуття, прикраси, пояси, доповнення до одягу.*

Досліджуючи характерні риси народної ноші дорослої частини населення українців, вітчизняні етнографи, історики, краєзнавці та мистецтвознавці ще наприкінці XIX ст. звернули свою увагу й на проблематику дитячого одягу. Загалом у науковому колі докраним є той факт, що традиційне українське дитяче вбрання було малою копією дорослих чоловічого та жіночого костюмів. Тому важливим напрямком у цьому плані є вивчення саме регіональних і локальних (субрегіональних) ознак подільських народних дитячих стройв.

Аналіз історіографії свідчить, що певну інформацію щодо традиційних дитячих комплексів убрання України в цілому та Поділля, зокрема, частково містять праці наступних вітчизняних науковців й етнографів кінця XIX – початку ХХІ ст.: Я.Головацького [8], П.Чубинського [29], Х.Вовка [5], В.Білецької [2], К.Матейко [24; 25], Я.Кожолянка [20], М.Костишеної [23], Т.Ніколаєвої [26; 27], Г.Кожолянка [19], М.Білан і Г.Стельмашук [1], З.Васіної [4], О.Федорчук [30], О.Космінної [22], Г.Врочинської [6], Г.Стельмашук [28] та В.Косаківського [21]. Окремі відомості про дитячу ношу подолян подані у статтях Н.Гурошевої [9], Л.Гальчевської [7], Г.Кожолянка [18], Л.Іваневич [11; 12; 13; 14; 15; 16] та в альбомі Л.Волинець [3].

Натомість джерельна база роботи опирається на власноруч опрацьовані матеріали фондкових колекцій подільських традиційних стройв Національного музею українського народного декоративного мистецтва України [42], Націо-

нального музею народної архітектури та побуту України [41], Українського центру народної культури “Музей Івана Гончара” [47] (м. Київ), Музею етнографії та художнього промислу Інституту народознавства НАН України [37], Національного музею ім. А.Шептицького [40] (м. Львів), Вінницького [32], Житомирського [35], Тернопільського [44], Хмельницького [48] та Чернівецького [51] обласних краєзнавчих музеїв, Вінницького [33] й Чернівецького [52] обласних художніх музеїв, Чернівецького музею народної архітектури та побуту [50], Одеського державного історико-краєзнавчого музею [43], Борщівського обласного краєзнавчого музею (Тернопільщина) [31], державного історико-культурного заповідника “Межибіж” [34], Кам’янець-Подільського державного історичного музею-заповідника [36] і навчально-наукової лабораторії етнології Кам’янець-Подільського національного університету ім. І.Огієнка [38] (Хмельниччина), Тиврівського [45] й Тульчинського [46] районних краєзнавчих музеїв (Вінниччина), навчально-наукової лабораторії з етнології Поділля Вінницького державного педагогічного університету ім. М.Коцюбинського [39], Хотинського історичного музею (Чернівецьчина) [49]. Беручи за підґрунтя дослідження подані історіографію й джерельну базу, розкриємо нижче регіональні та локальні особливості народних дитячих костюмів українців Буковинського, Західного, Східного й Центрального Поділля [12, с. 97-98] XIX – початку XX ст.

Як підтверджують музейні експонати та стародавні світлини, дитяче народне вбрання подолян (немовлят, малюків 1,5-6 років, дівчаток і хлопчиків молодшого віку від 7 до 10 років, підлітків 11–12 років, дівчат і юнаків 13–17 років) [10; 44, Т–497, 505, 1428, 2989, 8532, 8945] у своїй більшості в основних одягових компонентах віддзеркалювало дорослі відповідно жіночі й чоловічі комплекси. Тому кожен елемент дитячої ноші мав схожі риси в типах матеріалів, різновидах крою, прийомах декорування (в т. ч. техніках, орнаментальних мотивах і колористиці), способах носіння та формування в цілісні ансамблі. Причому дитячі святкові стріи аналогічно, як і дорослі відрізнялися від буденних насамперед кращою якістю матеріалу (наприклад, тоншим і білішим полотном у сорочках, полотняним дівчачим спідницях і хлопчачим штанах), наявністю багатого й яскравішого оздоблення на виробках, прикрас, святкових головних уборів, доповнень до одягу та взуття у вигляді черевиків, чобітків або чобіт (в залежності від статі й віку дитини, а також від статків селянської родини) [3, с. 27, 36-37].

Зрозуміло, що головним елементом дитячого одягу як у дівчаток, так і у хлопчиків була натільна довга сорочка з домотканого полотна [2, с. 48, 104-105; 9, с. 79]. Щодо усіх інших одягових компонентів, то вони виконували роль складових частин традиційного комплексу вбрання лише з певного віку дитини. Зокрема, дітей до трьох – п’яти років незалежно від статі вбирали тільки у сорочки (мається на увазі в теплу пору року чи за теплої погоди) та підперізували поясами чи мотузками [8, с.48; 17, с.158]. Крім сорочок й поясів, народний стрій хлопчиків та дівчаток зачасти включав і шапочки-чепчики, котрі тільки

наприкінці XIX ст. іноді вже розрізнялись за кроєм. У холодну пору року чи прохолодну погоду костюм дитини, яка вміла самостійно ходити доповнювався будь-якою теплою одежиною без статевих відмінностей. Починали розрізняти дівчачий і хлопчачий дитячий костюм лише у дітей трьох – шестирічного віку в залежності від місцевих традицій, тобто їх зодягали передусім у відповідний статі поясний, плечовий і верхній одяг, головні убори тощо. Повсякденний дитячий одяг перешивали зі старих дорослих речей або ним слугувало вбрання старших сестер чи братів, а новий одяг як для дітей, так і для підлітків справляти переважно до великих празників – Різдва, Великодня, храмового свята та ін. [9, с. 81-82]. Варто наголосити, що вік 13–15 років у селян вважався орієнтовною межею поділу між вживанням чисто дитячої та молодіжної ноші. До прикладу, в якості головних уборів дівчатка усіх локальних зон Поділля могли використовувати тільки живі або штучні квіти, різнобарвні начільні стрічки або стрічки чи інші прикраси для заплітання у волосся тощо. Ну і звичайно, в холодну пору вони зодягали на голову теплі хустини. В свою чергу носіння розмаїтих дівочих святкових вінків та локальних комбінованих головних уборів було чітко регламентовано віком у всіх куточках подільських субрегіонів, адже означало досягнення дівчиною повноліття та її готовність ходити з молоддю на вечорниці [7, с. 177-178; 20, с. 172; 23, с. 68].

Загалом дівчачий і дівочий (13–17 років) стрій буковинських подолянок складався із натільної сорочки [49], поясного горботки й запаски-фартуха, пояса (баюрки, крайки), плечового кептаря та станового кожуха. Додатковими святковими елементами були прикраси (сережки (когутки), гердани, корали, намисто з дугого скла, намисто з монет, натільні хрестики тощо) та головні убори, які різнилися за віком. Так, з поміж головних уборів дівчатка Буковинського Поділля могли прикрашати голову лише усіякими квітами та начільними стрічками, а заплетені коси (частіше декілька) – кольоровими биндами й “бовтичками”. Молоді дівчата на свята вже застосовували як відповідні вікові головні убори різноманітні вінки й такі комбіновані убори, як “вінок”, “капелюшиння”, “карабуля”, “кода” й “коробка” [20, с. 172-173; 23, с. 68, 73]. В холодний сезон дівчатка та дівчата обов’язково носили хустки. Натомість народний костюм буковиноподільських хлопчиків та юнаків був цілком подібним до чоловічого й включав у себе сорочку [50, ОДВ – 2056], штани “портянички” (портяниці) [50, ОДВ – 643/2], кептар, кожух, тканий пояс, оздоби (натільні хрестики) і головні убори (брить, кресаню або кучму). У якості взуття дівчатка й хлопчики носили здебільшого “дерев’янки”, солом’яні чи постולי, рідше на свята у холодну пору – чобітки, а влітку діти ходили зазвичай босоніж. У подільських селах Хотинського району діти, як і дорослі взимку поверх чобіт взували солом’яні постולי з метою утеплення ноги [51, ЧКМ – III – 8221]. Доповненнями до одягу слугували вовняні тайстри [18, с. 64-65; 20, с. 172; 23, с. 68, 73].

Західноподільська традиційна ноша дівчаток і дівчат складалася із натільної домотканої сорочки [41, О – 6454; 44, Т – 1428; 47, КН – 18020, 18021, 18628],

поясних обгортки (опинки) [40, НМТ – 854] й запаски-фартуха, пізніше спідниці, пояса (баюрки, крайки) та станових свитки й кожуха в залежності від пори року. На свята їм зодягали плечові безрукавки (оксамитові горсики, камізьки) [44, Т – 2765] або лейбики [44, Т – 2949] (киптарі – в наддністрянських районах) [41, О – 2886] та чіпляли багато різного нашійного та нагрудного намисто, яке густо розміщувалося на пазусі, практично сягаючи довжиною до пояса. Так оздобами тут слугували сережки (когутки), гердани, дуге скляне намисто, корали, намисто з монет, натільні хрестики та ін. Серед головних уборів дівчатка полнобляли начільні стрічки й гердани, стрічки й уплітки в коси, а дівчата – вінки та вінкоподібні убори, взимку вони утеплювали голову хустками. Варто зазначити, що волосся дівчаткам і дівчатам обов'язково заплітали в одну, дві або навіть декілька кісок [3, с. 35]. У свою чергу традиційний комплекс убрання західноподільських хлопчиків і юнаків містив довгу домоткану сорочку (у південних районах нижче колін) [31, ПЕ – 330], штани “портянички”, тканий пояс, лейбик (у наддністрянських районах), свитку або кожух, натільний хрестик як оздобу та солом'яний бриль або кучму як головний убір. Щодо взуття, то у своїй переважній більшості діти ходили босоніж, лише подекуди на свята у теплу пору року взували дерев'яники, солом'яники, личаки чи постоло, а в холодну – черевички, чобітки або чоботи [3, с. 27, 36-37].

Дитячий народний костюм Східного Поділля, зокрема, святкова дівчача й дівоча ноша включала натільну домоткану сорочку [45, КВ – 2012], стегнові горбатку й подекуди запаску-фартух, згодом спідницю, пояс (баюр, крайку), зрідка нагрудну керсетку (на свята) та верхні вироби – свитку чи кожух відповідно до пори року. Роль додаткових святкових елементів виконували прикраси (сережки, баламути, дугі пацьорки, згарди, корали, натільні хрестики та ін.), які відповідно до статків селянської родини зодягали густішими або рідшими рядками на шії та грудях. З-поміж дівчачих уборів на голову тут також побутовали начільні бинди [32, Т – 2443, 2444] та стрічки й кісники в заплетені коси, а серед дівочих – вінки й вінкоподібні убори, зимової ж пори вони прикривали волосся різнокольоровими хустками [46, Т – 298, 299, 586, 587, 758, 773]. Зачіскою у дівчаток була традиція заплітання волосся частіше в одну або дві коси, рідше – в декілька кісок. Вузько локально, до прикладу, в Могилів-Подільському районі чотири коси плели лише дівчаткам підліткового віку [28, с. 122-123]. Натомість хлопчачий і юнацький народний стрій Східного Поділля складався з домотканої сорочки [32, Т – 4254; 41, О – 7782], полотняних або сукняних штанів, тканого пояса, свитки або кожуха. У якості прикраси слугував натільний хрестик, а головних уборів – солом'яний бриль або смушева шапка, пізніше картуз і кашкет. У будні діти й підлітки ходили босоніж і тільки на свята взували у теплі дні личаки-верзуни чи постоло [45, КВ – 198], а взимку – чобітки або чоботи.

Дитяче дівчаче й дівоче традиційне вбрання Центрального Поділля складалося з домотканої сорочки [38, КВ – 5, 166, 261, 263, 321, 956], поясної обгортки (горбатки, спідниці [34, Т – 125]) й іноді запаски-фартуха або фартуха

(фартушка), подекуди нагрудної камізьки (на свята – горсетки [38, KB – 683] або керсетки) та верхніх – зачасти осінньо-весняної свитки або зимового кожушка. Як святкові прикраси в залежності від заможності селянської сім'ї дівчатам зодягали разки нашійних і нагрудних намист (галочки (бісерні стрічки, шлейники), дугі пацьорки [34, С – 10], згарди, корали [48, С – 86], скляні намиста, силянки-коміри) або дукачі, медальйони, натільні хрестики тощо та чіпляли вушні оздоби – сережки. У якості головних дівчачих уборів використовували начільні стрічки, ленти й вплітки (стьожки) в коси, натомість дівочих – вінки (з живих і штучних квітів та інших матеріалів) [42, В – 2434] і вінкоподібні убори [42, В – 2174]. Взимку обидві категорії дівчат носили різнокольорові хустки з метою захисту від холоду. Зазвичай волосся дівчаткам традиційно заплітали в одну, дві, іноді три або чотири кіски, які могли укладати навколо голови або у вигляді кошачка на потилиці. В свою чергу хлопчачий і юнацький традиційний костюм Центрального Поділля включав довгу домоткану сорочку у дитячому віці й дещо коротшу – у підлітковому, полотняні чи сукняні штани теж з підліткового віку (з ногамицями вужчими у районах наближених до кордонів Західного Поділля та дещо ширшими у районах на межі зі Східним Поділлям). Ткані пояси (крайки) знову ж таки виконували роль завершального елементу комплексу вбрання, котрий у прохолодні пори року доповнювався свитками або кожухами. Носили вони й елементарні оздоби, зокрема, натільні хрестики. Серед хлопчачих головних уборів перевагу видавали спочатку солом'яним брилям або смушевим шапкам в залежності від сезону, а згодом – картузам і кашкетам. Щодня у теплу погоду всі діти ходили босими, й лишень у святкові дні або в холодну пору року взували личаки-верзуни чи постолі, чобітки чи чоботи.

Таким чином, дитячі комплекси традиційного вбрання подільських українців містили загальнопоширені в Україні елементи народного одягу, головні убори, пояси, взуття та прикраси. Разом з тим окремі види складових загальноукраїнського костюма подоляни, в тому числі й дитяча вікова категорія не носили. Навпаки існували ансамблеві компоненти, які були характерні тільки подільським українцям. Одночасно знаходимо одягові елементи дитячого вбрання, котрі побутували лише в тій чи іншій локальній зоні Поділля – Буковинській, Західній, Східній або Центральній. Звичайно, що пояснити це явище можна специфікою межування усіх субрегіонів Поділля з різноманітними історико-етнографічними регіонами і районами України та історичним поступом подільського краю, впродовж якого практично усі подільські локальні зони перебували у складі різних країн та зазнавали впливу їх культур і традицій. Але поданий у статті аналіз субрегіональних особливостей дитячої ноші Поділля не є завершеним з огляду на подальші музейні та польові дослідження.

Список використаних джерел та літератури

1. Білан М., Стельмашук Г. Українській стрій. Львів: Фенікс, 2000. 328 с.
2. Білецька В. Українські сорочки, їх типи, еволюція й орнаментация // Матеріали до етнології й антропології. Львів, 1929. Т. XXI–XXII. Ч. I. С. 43-109.

3. Борщівщина. Народне мистецтво, побут та звичаї. Альбом – каталог музейних фондів Борщівського краєзнавчого музею / [автор тексту Любов Волинець]. Нью-Йорк: Український музей, 1994. 64 с.

4. Васіна З.О. Український літопис вбрання: [Книга-альбом]. Т. 2. XIII – початок XX ст.: Наук.-худож. реконструкції. Київ: Мистецтво, 2006. 448 с.: іл.

5. Вовк Х. Одежа // Студії з української етнографії та антропології. Прага, 1928. С. 124-170.

6. Врочинська Г. Українські народні жіночі прикраси XIX – поч. XX ст. Київ: Родовід, 2008. 230 с.: кольор. іл.

7. Гальчевська Л. Традиційні головні убори українців Східного Поділля кінця XIX – XX ст. // Народний костюм як виразник національної ідентичності : збірник наук. праць / [за ред. М. Селівачова]. Київ: ТОВ “ХІК”, 2008. С. 177-195.

8. Головацкий Я.Ф. О народной одежде и убранстве русинов или русских в Галичине и северо-восточной Венгрии. Санкт-Петербург, 1877. С. 48 с илл.

9. Гурошева Наталя. Традиційний український дитячий одяг // Народна творчість та етнографія. 1995. № 1. С. 77-82.

10. Дитина [Електронний ресурс] / Режим доступу: <https://uk.wikipedia.org/wiki/Дитина>. 15.02.2018. – Назва з екрану.

11. Іваневич Л. До особливостей класифікації жіночого натільного одягу українців Поділля // Народна творчість та етнологія / [голов. ред. Г. Скрипник]; НАНУ, ІМФЕ ім. М. Т. Рильського. Київ, 2013. № 3. С. 91-98.

12. Іваневич Л. Історико-географічні та історико-етнографічні межі дослідження народного вбрання українців Поділля // Народна творчість та етнологія / [голов. ред. Г. Скрипник]; НАНУ, ІМФЕ ім. М.Т. Рильського. Київ, 2013. № 5. С. 88-100.

13. Іваневич Л. Традиційне вбрання українців Західного Поділля : особливості класифікації // Народознавчі зошити. Львів, 2014. № 5. С. 1062-1072.

14. Іваневич Л.А. Традиційний комплекс вбрання буковинських подолян // П'ята Могилів-Подільська науково-краєзнавча конференція (16–17 жовтня 2015 року, м. Могилів-Подільський). Вінниця: ПП Балюк І.Б., 2015. С. 376-401.

15. Іваневич Л.А. Узагальнена типологія традиційного комплексу вбрання українців Східного Поділля XIX – початку XX століття // Наукові записки Вінницького державного педагогічного ун-ту ім. М. Коцюбинського. Серія: історія: зб. наук. праць / [за заг. ред. проф. О. А. Мельничука]. Вінниця: ДП “Держ. картографічна фабрика”, 2014. Вип. 22. С. 123-129.

16. Іваневич Лілія Народна ноша українців Центрального Поділля: класифікаційні відміни // Spheres of culture. Journal of Philology, History, Social and Media Communication, Political Science, and Cultural Studies. Lublin, 2015. Vol. XI. С. 489-500.

17. Кайндль Р. Приповідки буковинських руснаків і гуцулів // Етнографічний збірник. Львів: НТШ, 1898. Т. V. С. 156-159.

18. Кожолянко Г. Доповнювальні елементи традиційного народного костюма українців Буковини // Народна творчість та етнологія / [голов. ред. Г.°Скрипник]; НАНУ, ІМФЕ ім. М.Т. Рильського. Київ, 2010. № 1. С. 64-65.

19. Кожолянко Г. Етнографія Буковини. Монографія. Чернівці: Золоті литаври, 1999. 384 с.: іл.

20. Кожолянко Я. Буковинський традиційний одяг. Чернівці; Саскагун, 1994. 262 с.

21. Косаківський В. Етнокультурна характеристика населення містечка Чечельника в історичному розвитку (XIX – поч. XXI ст.): автореф. дис. канд. іст. н.; НАНУ. Ін-т мистецтвознавства, фольклористики та етнології ім. М. Рильського. Київ, 2013. 20 с.
22. Косміна О. Традиційне вбрання українців. Київ: Балтія-Друк, 2008. Т. I. Лісостеп. 160 с.; іл.
23. Костишена М. Український народний костюм Північної Буковини. Традиції і сучасність. Чернівці: Рута, 1996. 190 с.
24. Матейко К. Український народний одяг. Київ: Наук. думка, 1977. 224 с.: іл.
25. Матейко К. Український народний одяг: Етнографічний словник. Київ: Наук. думка, 1996. 196 с.
26. Ніколаєва Т. Історичні передумови формування традиційного одягу Поділля // Поділля / [під ред. Артюх Л.Ф., Балушка В.Г., Болгарович З.С. та ін.]. Київ: Видавництво НКЦ “Доля”, 1994. С. 260-276.
27. Ніколаєва Т. Український костюм. Надія на ренесанс. Київ: Дніпро, 2005. 320 с.
28. Стельмашук Г. Українські народні головні убори. Львів: Апіорі, 2013. 276 с.
29. Труды этнографическо-статистической экспедиции в Западнорусский край, снаряженной Русским географическим обществом: Материалы и исследования, собранные д. чл. П. П. Чубинским. Санкт-Петербург, 1877. Т. 7. Ч. 2. Малоруссы Юго-Западного края. С. 374-452.
30. Федорчук О. Українські народні прикраси з бісеру. Львів: Свічадо, 2007. 119 с.: іл.
31. Фонди Борщівського обласного краєзнавчого музею Тернопільської області. Група “побут, етнографія”. ПЕ – 330, 876, 1026.
32. Фонди Вінницького обласного краєзнавчого музею. Група “тканини”. Т – 1780, 2443, 2444, 2866, 3055, 3082, 4254.
33. Фонди Вінницького обласного художнього музею. Група “народний костюм”. НК – 34, 155.
34. Фонди державного історико-культурного заповідника “Межибіж”. Група “тканини”. Т – 125, 181, 441, 577; група “скло”. С – 10.
35. Фонди Житомирського обласного краєзнавчого музею. Група “тканини”. Т – 2466, 3594, 3595.
36. Фонди Кам’янець-Подільського державного історичного музею-заповідника. Книга тканин. КТК – 71, 74, 680.
37. Фонди Музею етнографії та художнього промислу Інституту народознавства НАН України (Львів). Група “етнографія і промисли”. ЕП – 22267, 75241, 80530.
38. Фонди навчально-наукової лабораторії етнології Кам’янець-Подільського національного університету ім. І. Огієнка. Книга вступу. КВ – 5, 162, 166, 261, 263, 321, 364, 514, 592, 605, 665, 683, 956.
39. Фонди навчально-наукової лабораторії з етнології Поділля Вінницького державного педагогічного ун-ту ім. М. Коцюбинського. Книга вступу. КВ – 795, 1887.
40. Фонди Національного музею ім. А. Шептицького (Львів). Група “народне мистецтво, тканини”. НМТ – 113, 854.
41. Фонди Національного музею народної архітектури та побуту України (Київ). Група “одяг”. О – 789, 2886, 6454, 7782.

42. Фонди Національного музею українського народного декоративного мистецтва України (м. Київ). Група “вишивка”. В – 2174, 2434; група “килими, тканини”. В – 2612, 5873.

43. Фонди Одеського державного історико-краєзнавчого музею. Група “побутові речі”. Б – 3464.

44. Фонди Тернопільського обласного краєзнавчого музею. Група “тканини”. Т – 497, 505, 555, 1428, 2696, 2765, 2949, 2989, 8532, 8945.

45. Фонди Тиврівського районного краєзнавчого музею Вінницької області. Книга вступу. КВ – 198, 408, 2012, 2790, .

46. Фонди Тульчинського районного краєзнавчого музею Вінницької області. Група “тканини”. Т – 298, 299, 586, 587, 758, 773.

47. Фонди Українського центру народної культури “Музей Івана Гончара” (м. Київ). Книга надходжень. КН – 18020, 18021, 18628.

48. Фонди Хмельницького обласного краєзнавчого музею, група “тканини”, Т – 163, 2752; група “скло”, С – 86.

49. Фонди Хотинського історичного музею (Чернівеччина). Група “предмети”. Сорочка підліткова дівчача з етнографічної експозиції. Поч. XX ст. Хотинський район.

50. Фонди Чернівецького музею народної архітектури та побуту. Група “одяг і взуття”. ОДВ – 643/2, 2056.

51. Фонди Чернівецького обласного краєзнавчого музею (ЧКМ). Група “ЧКМ – III (історико-речова група)”. III – 5169, 8221; група “тканини”. Т – 251.

52. Фонди Чернівецького обласного художнього музею. Група “тканини”. Т – 1207.

Liliya Ivanevych

The local features of the traditional children's attire of Ukrainians from Podillia

On the basis of analysis and systematization of the works of such scientists and ethnographers of the XXth – beginning of the XXIst century as Y.Golovatskyi, P.Chubynskyi, F.Volkov, V.Biletska, E.Mateiko, U.Koszoliano, M.Kosteshena, T.Nekolaiva, G.Koszoliano, M.Belan, G.Stelmaschuk, Z.Vasena, O.Fedorchuk, O.Kosmena, A.Vrochenskay, V.Kosakovsky, N.Gurosheva, L.Gal'chevs'ka and L.Ivanevych the problem of investigation the traditional children's attire of the Ukrainians from Podillia of the XIXth – beginning of the XXth century is shown in the article.

The sources of the works are the manually processed collections of the Podillian's costume of the National Museum of Ukrainian Folk Decorative Art, National Museum of Folk Architecture and Life of Ukraine and Ukrainian Center of Folk Culture “Museum of Ivan Gonchar” (Kiev), Museum of Ethnography and Art Trade of the Institute for people learning of NAS of Ukraine (Lvov), the regional edge learning Museums of Vinnitsa, Ternopil', Khmelnytskyi and Chernivtsi and other museums.

For the first time the attempt to create regional and local features of folk children's attire of the Ukrainians of all the subregions of Podillia, namely Bukovyns'ke, Western, Eastern and Central. The study shows that traditional

children's costumes were in fact a small copy of adult female and male clothes and contained the same components. According to this fact, the main difference between the children's complexes of the clothes of various local zones of Podillya was the use of shirts, which was embroidered with using of subregions techniques with appropriate ornaments and color schemes. Also somehow children's costumes differed of their inherent belt clothes and shoulder clothes, hats, shoes, adornments and, sometimes, additions to the clothes.

Keywords: *traditional children's costume, Ukrainians from Podillia, subregions, local features, body clothes, belt clothes, shoulder clothes, outerwear, hats, shoes, adornments, belts, additions to the clothes.*

Одержано 1 вересня 2017 року

УДК 910.4:379.85(477.43)

Ю.А.Хоптяр

Туристичні напрямки на Поділлі початку ХХІ ст. як засіб розвитку пізнавальних здібностей молоді (на матеріалах Ярмолинеччини)

У статті робиться спроба розглянути можливості пов'язані з визначенням туристичних напрямків на Поділлі (Ярмолинеччині) на сучасному етапі, як засобу розвитку пізнавальних здібностей молоді. Розбудова духовних, ідеологічних підвалин суспільства – необхідна суспільна потреба, коли звернення до історії взагалі, і історії регіонів, адміністративних формувань, окремих населених пунктів зокрема, відроджує історичну пам'ять, віру у торжество взятого курсу, формує патріотизм, гуртує націю.

На тлі інших місцин давніх історичних та культурних осередків України помітно виділяється Ярмолинеччина. Ярмолинецький район розташований у центральній частині Хмельницької області у верхів'ях р. Ушиці і був утворений у березні 1923 р. До його складу увійшла більшість територій колишньої Шарівської волості, крім того, частина сіл входила до Зінківського, Михайлівського, Смотрицького, Солобківського, Фельштинського районів. Остаточоно район сформувався у 1965 р. З 1923 р. адміністративним, господарським та культурним центром стало с. Ярмолинці, а з 1958 р. селище міського типу. Загальна площа району становить 89,9 тис. га, що складає 4,5% території області. Відстань по шосейній дорозі до

обласного центру становить 25 км, по залізниці – 36 км. Снт. Ярмолинці розташоване на туристичному маршруті Хмельницький – Кам'янець-Подільський. У Ярмолинецькому районі нараховується 60 населених пунктів, з них 59 сіл та селище міського типу Ярмолинці. Населення в районі становить близько 38 тис. чол., в тому числі близько 9 тис. чол. – мешканців адміністративного центру (2013). Щільність населених пунктів складає 7 поселень на 100 кв. км, а густина населення 44 чол. на 1 кв. км (нижче середнього).

Ярмолинеччина має чимало цікавих пам'яток історії та культури і тому для розвитку пізнавальних здібностей молоді розвивається туристична мережа, що приваблює не тільки громадян України, але й іноземців. Загальною туристичні маршрути Ярмолинеччиною можна визначити у трьох напрямках: № 1 – Ярмолинці – Сутківці – Баранівка – Круті Броди; № 2 – Ярмолинці – Шарівка – Вербка – Михайлівка; № 3 – Ярмолинці – Ясенівка – Соснівка – Косогірка. Організація туристичних маршрутів можлива за наступними об'єднуючими темами (таймінги-розклади з транспортними схемами розробляються безпосередньо під потреби туристичних груп або індивідуальних туристів чи туроператорів).

Ключові слова: Поділля, Ярмолинеччина, культурний центр, торговельні шляхи, духовна культура, мікроклімат, екологія, засоби формування здібностей молоді.

Після здобуття Україною незалежності виникла суспільна, державна потреба в розбудові духовних, ідеологічних підвалин суспільства, коли звернення до історії взагалі й історії регіонів, адміністративних формувань, окремих населених пунктів зокрема, відроджує історичну пам'ять, віру у торжество взятого державою курсу, формує патріотизм, гуртує націю. Розвиток туристичної галузі нині належить до пріоритетних напрямків розвитку країни.

Серед давніх історичних та культурних осередків України можна виділити чимало чудових місцин і серед них Ярмолинеччина. Ярмолинецький адміністративний район знаходиться в центральній частині Хмельницької області у верхів'ях р. Ушиці. Як адміністративна одиниця, район утворився у березні 1923 р. До його складу увійшла більшість територій колишньої Шарівської волості, крім того, частина сіл у нинішніх межах входила у свій час до Смотрицького, Солобківського, Зінковецького, Михайлівського і Фельштинського районів. Остаточоно район сформувався у 1965 р. З 1923 р. адміністративним, господарським та культурним центром стало с. Ярмолинці (з 1958 р. селище міського типу). Загальна площа району становить 89,9 тис. га, що складає 4,5% території області. Відстань по шосейній дорозі до обласного центру становить 25 км, по залізниці – 36 км. Снт. Ярмолинці розташоване на туристичному маршруті Хмельницький – Кам'янець-Подільський. У районі нараховується 60 населених пунктів, з них 59 сіл та селище міського типу Ярмолинці. Населення в районі становить близько 38 тис. осіб, в тому числі близько 9 тис. осіб

– мешканці адміністративного центру (2013). Щільність населених пунктів складає 7 поселень на 100 кв. км, а густина населення 44 осіб на 1 кв. км (нижче середнього показника) [1, с. 9-10].

Ярмолинеччина має чимало цікавих пам'яток історії та культури і тому тут розвивається туристична мережа, що приваблює не тільки громадян України, але й іноземців. До того ж туризм сприяє розвитку пізнавальних здібностей молоді. Зокрема, вчителі шкіл району щорічно залучають учнівську молодь, переважно у літню пору, до туристичних походів за визначеними маршрутами.

Загалом туристичні маршрути Ярмолинеччиною можна визначити у трьох напрямках: № 1 – Ярмолинці – Сутківці – Баранівка – Кругі Броди; № 2 – Ярмолинці – Шарівка – Вербка – Михайлівка; № 3 – Ярмолинці – Ясенівка – Соснівка – Косогірка [8]. Організація туристичних маршрутів можлива за наступними об'єднуючими темами (таймінги-розклади з транспортними схемами розробляються безпосередньо під потреби туристичних груп, індивідуальних туристів чи турсператорів):

- “Стежками старовинних парків”. На Ярмолинеччині збереглося 7 старовинних парків, що були закладені ще в ХІХ ст. На жаль, їх сучасний стан вимагає втручання для поліпшення умов проведення екскурсій та пікніків (розистка стежок, прибирання сміття, догляд за рослинами).

- “Історико-краснаві музеї Ярмолинеччини”. На території району функціонує 15 музеїв (переважно при сільських школах). Не зважаючи на скромність експозицій, вони можуть привабити туристів через тенденцію, що спостерігається останнім часом. Туристи-городяни проявляють зацікавленість у відвідинах провінційних музеїв із місцевими екскурсоводами, що надає можливість пізнати історію України безпосередньо з місцевих історичних джерел.

- “Джерела Ярмолинеччини” й “Рибальський вік-енд”. В Ярмолинському районі є 6 річок, 92 водойми й багаточисельні мінеральні джерела, деякі з яких навіть набули слави святих. Екскурсія найцікавішими джерелами району відбувається мальовничішими місцинами, що відносять тур до екологічних, які набули особливої популярності серед сучасних туристів, що переймаються здоровим способом життя. Щодо рибальського туру, то можливо поєднати рибалення на кількох водоймах району упродовж вихідних днів відповідно до пріоритетів туристів (краєвиди, проживання в наметах чи в оселях зеленого туризму, види риби тощо).

- “Вчимося у майстра: майстер-класи з народної творчості”. На території району творять багато народних майстрів в таких видах творчості, як вишивка, гаптування, бісероплетіння, різьблення по дереву, писанкарство, розписи, декоративні вироби зі шкіри, іграшки з глини (біля 26 локальних осередків й майстрів). Багато років існують знані фольклорні колективи “Кудрявички”, “Барвінок”, “Шарівчанка”, на базі яких можна ознайомитись та вивчити народні пісні Поділля. Особливо актуальним може стати організація таких майстер-класів напередодні свят, пов'язаних з відповідними традиціями ство-

рення певних атрибутів. Серед них – Великодень (писанкарство, вишивки), Різдво (дідухи, колядки, щедрівки, народна кухня), Івана Купала (вишиті сорочки, купальські пісні, травництво), весілля (співи, рушники, ікони) і т.п.). Цікавою для урбанізованого населення є участь в етнографічних експедиціях по збору народних пісень або творів народного мистецтва для локальних музеїв.

• “Ярмолинеччина духовна”. Туристичні маршрути-паломництва унікальними церквами, костелами й місцями захоронень Ярмолинеччини із розповіддю про історію цих пам’яток культури й релігії.

Туристичні маршрути розпочинаються з адміністративного центру. Перша згадка про с. Ярмолинці датується 8 березня 1407 р., коли король польський і верховний князь литовський Владислав II Ягайло за заслуги перед короною надав зазначене село у володіння своєму слугі Ходку [2, с. 3–4]. Від назви села нащадки Ходка отримали прізвище Ярмолинські, що дало початок потужному шляхетському роду. Для захисту від наскоків татар син Ходка Олександр (Олехно) у 1445 р. збудував укріплений замок загальною площею 0,25 га, який розташовувався у південно-східній частині поселення і мав форму трикутника (ширина – 50 м, довжина – 85 м). Після завершення будівництва замку з оборонними спорудами Ярмолинці переводяться до категорії містечок, а в 1455 р. одержують магдебурське право. У XV–XVIII ст. Ярмолинці перебували у складі Подільського воєводства. На початку XVIII ст. починають змінюватися власники Ярмолинців, і 1705 р. останній з роду Ярмолинських (подільських) Томаш видав заміж за Івана Шепінга свою дочку Ганну. Його син Доментій, перебуваючи на військовій службі, відірвався від помістя і без жалю продав містечко у 1757 р. королівському камергеру Павлу Старжинському за 245 тис. золотих [3, с. 6]. Згодом власниками стали Сцібор-Мархоцькі (1772) та Орловські (1790). 1761 р. завершилось будівництво у містечку монастиря бернардинців (ліквідований російським урядом у 1832 р.) [4].

Після 2-го поділу Речі Посполитої 1793 р. Ярмолинці опинилися під владою Російської імперії. Із 1795 р. – містечко Проскурівського повіту Подільського намісництва (з 1797 р. – Подільська губернія). Протягом XIX ст. – місце постійного перебування військ Російської імперії та важлива станція на поштовому шляху із Санкт-Петербурга до Кам’янця-Подільського. На той час Ярмолинцями (до 1917 р.) володіли графи Орловські, за яких містечко перетворилося на ремісничо-торгівельний центр, у господарстві якого велику роль відігравали ярмарки. Саме за сприяння Адама Орловського із містечка Тинна (нині село Дунаєвського району Хмельницької області) у 1835 р. до Ярмолинців переведено Петропавлівський ярмарок, який у наступні десятиліття став найбільшим у Подільській губернії. Товарообіг ярмарку сягав 2–3 млн. руб., куди щорічно з’їжджалося до 500 купців [5, с. 171–176]. У 1871–1873 рр. Ярмолинці відвідав художник Н. Орда, створивши тут малюнок “Ярмолинці: Костьол барнардинський”. У 1882 р. під час подорожі Україною в містечку зупинився художник Ф. Рубо і написав тут картину “Вулиця в Ярмолинцях”, яка була ним представлена на виставці Мюнхенської академії мистецтв (1883). 3 12 листопада

1914 р. запрацювала залізниця Проскурів – Кам'янець-Подільський, яка була прокладена за 3 км від містечка, де збудували залізничну станцію Ярмолинці [6, с. 70-73]. Під час Першої світової війни містечко опинилося у прифронтовій зоні: у 1914–1917 рр. тут розташовувалися тилові установи і шпитали.

За часів Української революції 1917–1921 рр. в районі Ярмолинці проходили бої між Армією Української Народної Республіки та Червоною армією, зокрема під час Другого зимового походу Армії УНР (28 жовтня 1921 р.). 19 листопада 1920 р. в містечку більшовики встановили радянську владу. З 1923 р. – райцентр Проскурівської округи (у 1932–1937 рр. район та округа у складі Вінницької області). У роки Другої світової війни 1939–1945 рр. під час гітлерівської окупації (8 липня 1941 р. – 27 березня 1944 р.) тут діяли підпільники та партизани. 1941–1942 рр. в районі залізничної станції було знищено до 20 тис. мирних мешканців (переважно євреїв) і військовополонених. Після війни на місці розстрілів встановлено пам'ятник, а 1992 р. відкрито меморіал жертв фашизму.

У повоєнні роки Ярмолинці стали селищем міського типу (1958 р.) із промисловими підприємствами та заводами: верстатобудівним, “Кристал”, продтоварів, кукурудзокалібрувальним та іншими), а населення зросло до 9,4 тис. мешканців (1970). У 1970–1990-х рр. активно розвивалася м'ясо-молочна галузь, а для цього були зведені: тваринницький комплекс з поголів'ям до 8 тис., комбикормовий завод та інші. З розвалом СРСР 1991 р. спостерігався промисловий спад і з ряду підприємств містечка вижили лише два – сільськогосподарське закрите акціонерне товариство “Агропрод-ЗПТ” та держліспгосп. У роки незалежності активно розвиваються сільськогосподарська, переробна та будівельна галузі.

Серед туристичних об'єктів, пам'яток архітектури у Ярмолинцях знаходяться: костюл Святих Петра і Павла (1792–1862), будинок Грінберга, районний історичний музей, що відкрився 2012 р. та інші. До археологічних пам'яток належать поселення черняхівської культури на південно-східних околицях, а також залишки замчищ XV–XVII ст. в історичному центрі.

Наступним об'єктом одного туристичного маршруту № 1 Ярмолинечиною є замок (XIV–XVII ст.) у с. Сутківці. Історична доля Західного Поділля протягом кількох століть, починаючи з золотоординського нашествия, була пов'язана з постійними спустошливими нападами, тому оборонне будівництво у вказаний період набуло значного розмаху. На трасах знаменитих в історії Кумчанського, Чорного і Волоського шляхів, яким орди кримських татар діставалися до Поділля і далі на захід, виросла ціла мережа населених пунктів, укріплених замками. З них Сутківці, Шарівка та Ярмолинці були зведені на території Ярмолинського району. Залишки одного з регулярних замків збереглися на території с. Сутківці. Замок мав прямокутний двір (66 м на 60 м), оточений стінами, по кутах якого стояли п'ятигранні башти. Башти мали по 4 яруси і з'єднувалися галереями, які проходили по внутрішньому периметру оборонних стін. У 1567 р. під час чергового бойового зіткнення оборонців

фортеці замок було сильно зруйновано, щоправда тоді був відновлений і проіснував до XVII ст. Нині збереглися неповних три яруси з чотирьох: перший – більш як на половину засипаний землею, другий – з десятком гарматних бійниць і третій – з шістьма бійницями розтесаними під вікна.

Ще однією пам'яткою с.Сутківці є Покровська церква-замок (XIV ст.), що знаходиться недалеко від замку. Покровська церква-замок є пам'яткою архітектури національного значення (з 1948 р.) – єдиним у центрально-східній Європі прикладом оборонного храму у вигляді рівнораменного хреста із заокругленнями на чотирьох кінцях. На трьох кінцях хрестового плану стоять три муровані башти з амбразурами і стрільницями, а на четвертому кінці стоїть дзвіниця, знизу мурована, зверху дерев'яна. Храм побудований із каменю-вапняку на вапняковому розчині, має два яруси: на першому містилася власне церква, а верхній мав саме оборонне значення. У нижньому ярусі зроблено бійниці, а на верхньому ярусі бійниці мали нахилену донизу форму для зручності стрільби. Загальна кількість бійниць становила 95, що перетворювало храм на потужну фортифікаційну споруду. Дах над центральним приміщенням був двосхилим, а над боковими приміщеннями – конусоподібний. Металевий дах побудували під час ремонту 1903 р., а дзвіниця над західним приміщенням зводилася ще у 1829 р., коли для церкви зводили новий іконостас. В центрі храму знаходиться великий стовп, на який опирається чотири склепіння, завдяки чому зменшувався тиск на зовнішні стіни. В середині церкви було оздоблено фресками, частину з яких було вкрито штукатуркою наприкінці XIX ст. У церкві зберігся надгробок могили Івана Васильовича Сутківського (пом. 1593 р.). Сесією районної ради у грудні 2006 р. затверджено Концепцію створення історико-туристичного заповідника сакрально-фортифікаційного будівництва та багатонаціональної етнографічної спадщини подільської культури, яка ґрунтується на пам'ятці архітектури – Сутковецькій церкві-замку [1, с. 331-334].

Іншою пам'яткою туристичного маршруту № 2 Ярмолинеччиною виступає Свято-Вознесенський храм XIV–XIX ст. у с.Шарівка. Цей храм також класифікується як церква-замок і є унікальною пам'яткою мурованої оборонної архітектури, що репрезентує тип межового триконхового (трикупольного) храму, генеза якого до кінця не з'ясована. Церква знаходиться на південній околиці села. Площа церкви, подібно до попереднього об'єкту у с.Сутківці, виглядає також як рівнораменний хрест. Внутрішні розміри центральної частини 8,6 м на 13,6 м. Хрестові склепіння ризниці до нашого часу не дійшли. Найдавніша частина церкви – дзвіниця – споруджена у XIV ст. як оборонна вежа на Кумчанському шляху. На другий ярус дзвіниці веде середстінний хід зі сходами. В інтер'єрі збереглися три шари живопису, найдавніший – відомого українського живописця-монументаліста Йосипа Прагтля (1737–1799) [7, с. 15-16].

На території Ярмолинеччини поширені різноманітні ландшафтні, геолого-морфологічні, геоботанічні особливості і ознаки в межах Волино-Подільської

височини лісостепової зони. Мільйони років тому тут були Силурійське, Торгонське і Сарматське моря. Рельєф місцевості рівнинно-горбистий, хвилястий, розчленований розлогими полями і густими лісами, чарівними гаями, дзеркалами великих і малих ставків. Історія розвитку території району, її геологічна будова визначили не тільки рельєф, але й корисні копалини, які мають нерудний характер і представлені вапняком, піском, фосфоритами, глиною. Клімат Ярмолинецького району помірно континентальний (м'яка зима і тепле літо), а середньомісячна температура по району складає +8 °С.

Фауна Ярмолинецьчини нараховує понад 200 видів хребетних (приблизно 40 ссавців, 120 птахів, 7–8 рептилій, 5–6 амфібій). Тваринний світ залежить від природи, рослинного покриву, культури господарської діяльності. В лісах зустрічаються дикі свині, косулі, білки, борсуки, вовки, лисиці, зайці-руснаки, видри, тхорі, куниці, вужі, гадюки, дикі бджоли та інші. Крім того, тут зафіксовано понад 120 видів птахів, із них 50 з місцевим гніздуванням. Орнітологічний комплекс населених пунктів складають горобці, ластівки, одуди, синиці, дятли, шпаки, лелеки, сойки, галки, ворони, сороки, голуби. У флорі налічується понад 1 тис. видів вищих спорових і насінних рослин, більше 30-ти з яких занесені до Червоної Книги України.

По заповідній справі Ярмолинецьчина займає в області одне з провідних місць. В районі утворено чотири державних заказники: Зелений (гідрологічного типу загальною площею 10 га), Евеліна (лісового типу 320 га), Чорний ліс (лісового типу 289 га) та Соколівщина (лісового типу 218 га). До того ж утворено два заповідних урочища: Березина (407 га) і Корначівський ліс (125 га). На даних природоохоронних територіях зберігаються в природному стані ділянки дуба черешчатого з поселеннями сірої чаплі, численні види рідкісних та "червонокнижних" рослин, зокрема проліски, конвалія, лілія лісова, ведмежа цибуля та інші.

Всього під охорону держави взято 15 природних об'єктів загальною площею 1 432 га, що становить 1,6 % території району. Так, у с. Скаржинцях у парку збереглася алея європейського каштану та бука – пам'ятка ботанічного типу площею 0,9 га. Даний парк заснований наприкінці XIX ст. (2,4 га). Серед насаджень нараховується до 50 порід, в тому числі екзотичні: тюльпанне дерево, горіх чорний, бук червоний, модрина сибірська та інші. У с. Стріхівцях знаходиться біогрупа екзотичних дерев – пам'ятка місцевого значення, що складається з груп дерев: ялини сріблястої, ялини канадської, сосни Веймутова, горіха чорного у віці 100–110 років. У с. Соснівка знаходиться парк Куявський (27,7 га), заснований наприкінці XIX ст. На території парку зростають сосна Веймутова, горіх чорний, ясен звичайний, клени, буки та інші. У с. Виноградівка розташований парк (7 га), заснований наприкінці XIX ст. У парку нараховується близько 40 порід дерев, проте особливу цінність становить дубовий гай віком понад 200 років і алея ялин навколо нього. У с. Вербка знаходяться залишки старовинного парку (4,8 га) утвореного наприкінці XIX ст., на території якого зростає 25 видів дендрофлори, а саме – модрина,

смерека, липа віком понад 160 років. На південно-західній околиці с.Лугове знаходяться залишки стародавнього парку (7,6 га) кінця XIX ст. В парку налічується 20 порід дендроформи у тому числі: гледичія триколючкова, ялина срібляста, глід пурпурово-червоний та інші. В с.Шарівка містяться залишки давнього парку (12,8 га) кінця XIX ст., де ростуть вікові дерева: ялина срібляста, смерека, клен, акація, дуб і інші. Варто зауважити, що у сучасних соціально-економічних умовах екологічний стан у вказаних парках залишається досить складним. Природі завдає шкоди загальна “окультуреність” ландшафтів, нещадна експлуатація і недбале ставлення до збереження і рекультивативної природних ресурсів.

В локальній умовній топ-лист “Сім чудес Ярмолинеччини” можна включити такі унікальні природничі й історичні пам’ятки (відповідно до реалізації загальнодержавної Програми із збереження та використання культурної спадщини 2004–2010):

1. Покровська церква-фортеця та рештки замкового комплексу XV ст. в с.Сутківці.

2. Вознесенська церква-фортеця ХУ ст. та панський парк XIX ст. в с.Шарівка.

3. Один з геодезичних знаків Дуги Струве, що охороняється ЮНЕСКО, поч. XIX ст. в с.Баранівка.

4. Костел Петра і Павла XIX ст. в смт. Ярмолинці.

5. Реліктовий парк XIX ст. на території санаторію “Куява” в с.Соснівка.

6. Старовинний парк й палац XIX ст. в с.Вербка.

7. Державний заказник “Евеліна” (320 га) із рідкими та зникаючими видами флори й фауни [10].

Таким чином, перспективність розвитку району в галузі туризму є очевидною. На користь цього свідчать такі фактори, як географічне розташування, природні ресурси, історичні пам’ятки й культурні здобутки Ярмолинеччини. Вчителі історії Ярмолинського району активно залучають учнівську молодь до участі в походах туристичними маршрутами, адже у цьому напрямку накопичено чималий досвід.

Список використаних джерел та літератури

1. Слободянюк П.Я., Хоптяр Ю.А. Місцеве самоврядування Хмельниччини: нариси історії місцевих громад Ярмолинського району. Хмельницький: Поділля, 2004. 507 с.

2. Архив Юго-Западной России. Ч. VII. Т. 1. № 11. С. 3-4.

3. Снігур О. Ярмолинці (короткі історичні нариси). Хмельницький: Миська друкарня, 2000. 64 с.

4. Енциклопедія історії України. Київ: Наукова думка, 2014. Т. 10. С. 756.

5. Хоптяр Ю.А. Розвиток ярмаркової торгівлі в Подільській губернії у другій половині XIX ст. // Наукові праці Кам’янець-Подільського державного педагогічного університету: історичні науки. Кам’янець-Подільський, 1999. Т. 3 (5). С. 171-176.

6. Хоптяр Ю.А. Залізничне будівництво на Поділлі в кінці XIX – на початку

XX ст. // Наукові праці історичного факультету. Кам'янець-Подільський, 1996. Т. 2. С. 70-73.

7. Сіцинський Ю. Оборонні замки Західного Поділля XIV–XVII ст. Київ: Веселка. 230 с.

8. Ярмолинеччина запрошує Вас: туристичний путівник / Відділ культури і туризму, Ярмолинечка централізована бібліотечна система. Ярмолинці, 2010. 22 с.

9. Кушнір Б. Світанок стрічаємо в дорозі. Київ: Молодь. 73 с.

10. <http://yarmrda.gov.ua/index.php/turystychna-yarmolynetchyna>.

Yurii Khoptyar

**Touristic routs in Podillia at the beginning of the XXI cent.
as the developmental mean of informative and educational ability
of young people (based on materials of Yarmolyntsi district)**

The article deals with an effort to analyze touristic routs in Podillia at the beginning of the XXI cent. as the development mean of informative and educational ability of young people (based on materials of Yarmolyntsi district) nowadays. The development of mental, ideological and spiritual basis of the society is a very important social need based on the regeneration of historical memory, history of different regions, districts and villages. All these acts help to form patriotism and unite the nation.

Yarmolyntsi district is one of the distinguished historical and cultural areas of Ukraine. Yarmolyntsi district situated in the central part of Khmelnytskyi region (upper reaches of the river Ushytsia) was created in March of 1923. It included Sharivska volost and some villages were included to Zinkovetskyi, Mykhaylivskyi, Smotrytskyi, Solobkivskyi, Phelshtynskyi districts. The district was finally formed in 1965. The village of Yarmolyntsi has become the administrative and cultural center since 1923 and in 1958 it was transformed into settlement of town type. The general area of the district is 89 900 hect. (4,5% of general area). Highway distance to regional center Khmelnytskyi is 25 km and railway distance is 36 km. The settlement of town type Yarmolyntsi is situated in the center of touristic rout Khmelnytskyi – Kamianets-Podilskyi. Yarmolyntsi district includes 60 settlements and 59 villages. The population of the district is about 38 000 people, 9 000 live in the administrative center (1913). The compactness is 7 villages to 100 square km. and 44 people to 1 square km.

Yarmolyntsi district includes a lot of historical and cultural monuments which attracts many tourists from Ukraine and abroad. Generally touristic routs are of three types: № 1 – Yarmolyntsi – Sutkivtsi – Baranivka – Kruti Brody; № 2 – Yarmolyntsi – Sharivka – Verbka – Mykhailivka; № 3 – Yarmolyntsi – Yasenivka – Sosnivka – Kosohirka. The organization of touristic routs may be based on the topics of general transport schedules, individual touristic groups schedules and separate tourist's tour or tour operators.

Keywords: Podillia, Yarmolyntsi district, cultural center, trade routes, spiritual culture, microclimate, ecology, means, formation, ability, young people.

Ю.А.Хоптяр

**Туристические направления на Подолии начала XXI в.
как средство развития познавательных способностей молодёжи
(на материалах Ярмолинеччины)**

В статье делается попытка рассмотреть возможности связанные с определением туристических направлений на Подолии (Ярмолинеччине), как средств развития познавательных способностей молодёжи.

Дальнейшее развитие духовных, идеологических устоев общества – общественная необходимость, когда обращение к истории вообще, а также истории регионов, административных единиц, отдельных населенных пунктов в частности, возрождает историческую память, веру у торжество взятого государством курса, формирует патриотизм, сплочает нацию.

Ярмолинечский район расположен в центральной части Хмельницкой области у верховьях р.Ушицы. Он был сформирован в марте 1923 г. В его состав вошло большинство территорий Шаривской волости, а также часть сёл, которые в своё время входили в состав Зиньковского, Михайлиевского, Смотрицкого, Солобковского, Фельштинского районов. Окончательно район сформировался в 1965 г. С 1923 г. административным, хозяйственным и культурным центром стало с. Ярмолинцы, а с 1958 г. – посёлок городского типа. Общая площадь района составляет 89,9 тыс. га, или 4,5% территории области. Расстояние по шоссе до областного центра составляет 25 км, по железной дороге – 36 км. Пгт. Ярмолинцы находится на туристическом маршруте Хмельницкий – Каменец-Подольский. В Ярмолинечском районе расположено 60 населённых пунктов, из них 59 сёл и посёлков городского типа Ярмолинцы. Население в районе составляет около 38 тыс. чел., в тому числе около 9 тыс. чел. – жителей административного центра (2013). Плотность населённых пунктов составляет 7 поселений на 100 кв. км, а плотность населения – 44 чел. на 1 кв. км.

Ярмолинеччина располагает немалым количеством интересных памятников истории и культуры, поэтому развивается туристическая сеть, которая привлекает не только граждан Украины, но и иностранцев. Вообще туристические маршруты Ярмолинеччиной определяются в трёх направлениях: №1 – Ярмолинцы – Сутковцы – Барановка – Крути Броды; №2 – Ярмолинцы – Шаровка – Вербка – Михайловка; №3 – Ярмолинцы – Ясеновка – Сосновка – Косозирка. Организация туристических маршрутов возможна по следующим объединяющим темам (тайминги-расписания с транспортными схемами разрабатываются непосредственно под требование туристических групп, либо индивидуальных туристов или туроператоров).

Ключевые слова: Подолие, Ярмолинеччина, культурный центр, торговые пути, духовная культура, микроклимат, экология, средства, формирование, способности, молодёжь.

Історіографія, джерелознавство та методологія

УДК 930:902/904(477)

О.Л.Баженов

Ранній палеоліт на території України: історіографічний аспект

У статті аналізуються досягнення вітчизняної науки, які становлять етапи антропологічних, археологічних та історико-етнографічних досліджень найдавніших пам'яток еволюції людини на території України, що стосуються нижньо- і середньопалеолітичного часу (від 1 млн. р. і до 300 тис. р. тому), а також локалізація стоянок давньої первісної людини, шляхи її міграції та розселення у Східній Європі й Україні.

Звертається увага на дискусії в українській історіографії щодо проблем з'ясування, вивчення і датування найдавніших пам'яток антропогенезу в Україні та прив'язки їх до світових періодизацій і до еволюціонізуючих видів олдувайської людини, пітекантропа, неандертальця тощо.

Розглядаються новітні відкриття сучасними українськими науковцями найдавніших стоянок людей, здійсненні у 2011–2014 рр. на території смт. Меджибіж, що на Хмельничині, та в Закарпатті, які доводять заселення первісними людьми України від 1 млн. р. і більше до 300 тис. р.

Ключові слова: палеоліт в Україні, антропогенез, стоянка, відкриття, дослідження, періодизація, датування, історіографія, дискусія, праці.

Історія наукових пошуків найдавнішого минулого людства на території сучасної України тривають вже понад сто років. За цей час було здійснено чимало археологічних відкриттів, розроблено періодизації палеоліту та методики класифікації палеолітичних кам'яних знарядь, на підставі геологічних відкладів здійснено спроби відтворення навколишнього природного середовища доби палеоліту, висунуті теоретичні припущення про фізичний тип найдавніших людей, котрі заселяли Східну Європу за доби раннього (нижнього) та середнього палеоліту тощо. Тож, можна констатувати: сьогодні існує чималый науковий матеріал, котрий потребує систематизації й узагальнення, у тому числі й історіографічного, що становить актуальність обраної теми.

Метою статті є історіографічний аналіз напрацювань дослідників XIX – початку ХХІ ст., присвячених найдавнішим стоянкам людини на території України (Поділля, Закарпаття).

Як відомо, доба палеоліту є доволі великим історичним проміжком часу, який охоплює від 2,7 млн. років до 40–30 тис. років тому. При цьому верхня межа є відносною, котру, з огляду на виявлені кам'яні індустрії (олдувайська або олдованська культура), можна сміливо поглибити майже до 3 млн. років. Відповідно до вигляду кам'яних індустрій та основних представників людства, які існували в той час, палеоліт можна розділити на три періоди: – ранній (нижній палеоліт) з хронологією від 2,7 млн. до 300 тис. років, середній – 300–40/30 тис. років тому та пізній (верхній) – 40/30–12 тис. років тому. В межах раннього (нижнього) палеоліту виділяють олдувайську або олдованську з датуванням 2,7–1,7 млн. років тому та ашельську археологічну культуру з датуванням 1,7 млн. – 300 тис. років тому. Відповідний розподіл на низку археологічних культур та локальних варіантів існує й для наступних періодів палеоліту – середнього (доби мустьєр) і пізнього палеоліту, однак зупинятися на них ми не будемо, оскільки вони не є об'єктом нашого дослідження. Запропонована хронологія для доби раннього палеоліту є відносною та, в переважній більшості, регіональною і може змінюватися. Щодо України, то найдавнішими датами стоянок первісної людини слід вважати час біля 1 млн. років тому.

Історія наукових пошуків найдавніших слідів перебування на теренах України первісних людських колективів сягає другої половини XIX ст. Саме у цей час, відбувається зародження археології як окремої історичної дисципліни з відповідною періодизацією основних етапів людської життєдіяльності (виділено кам'яний, мідно-бронзовий та ранній залізний віки), що базувалася на вивченні давнього минулого людства на основі дослідження матеріальних або речових пам'яток з різного хронологічного діапазону. Тому головним завданням археології на той час вважався пошук та нагромадження джерел й доведення природно-історичного походження і розвитку людини.

Не стояли осторонь від цього процесу науковці і дослідники у Російській імперії. Так, у 1861 р. академіки К.М. Бер та А.А. Шифнер звернулися із закликом до збирання відомостей про кам'яні знаряддя праці та створення загальнодержавного музею старожитностей [1]. У 1873 р., було відкрито і проведено археологічні дослідження під керівництвом Ф.І. Камінського та Г.С. Кир'якова на першій палеолітичній (пізньопалеолітичній) стоянці первісних людей на території України, в селі Гінці (нині Лубенський район Полтавської області). Важливість цього відкриття була доволі значною, оскільки воно спростовувало пануючу на той час думку данського археолога Й. Ворсо про неможливість заселення європейської частини території Російської імперії палеолітичними людьми, хоча й припускав таку можливість лише стосовно найбільш південних її районів. Згодом, у 1879 р., археолог К.С. Мережковський здійснив перше обстеження печер Криму і відразу ж знайшов тут сліди як пізнього палеоліту (Сюрень), так і доби мустьєр. Так, стоянка Вовчий грот (Барю-Тешик) стала першою нижньопалеолітичною пам'яткою, відомою в Російській імперії на той час [2, с. 9]. Відповідно з цими знахідками стає більш раннім час появи найдавніших людей на теренах південних регіонів імперії та України зокрема.

Проте у той час навіть через призму виділення таких палеолітичних археологічних культур як ашель або мустьєр, ще тривалий час не розв'язаними залишалися питання природного походження людини, як і пошук її викопних решток, котрі можна було пов'язати з конкретною археологічною культурою. Так, у середині та другій половині XIX ст. ашельські чи мустьєрські пам'ятки у переважній більшості пов'язувалися з діяльністю саме людини сучасного фізичного типу, хоча поодинокі скелетні рештки “предків” сучасної людини вже були відомі. Зокрема мова йде про неандертальців (1856), пітекатропів (1891), проте їхня інтерпретація як творців ранньої і середньопалеолітичних культур ще була далекою від свого вирішення. А проблема пошуків ранньо-палеолітичних пам'яток у другій половині XIX – на початку XX ст. розбилася об теоретичні підвалини неможливості заселення найдавнішими людьми території України (пояснювали важкими умовами, спричиненими наступом льодовика, та відсутністю скелетних решток “предків” сучасної людини у Європі, яка б відповідала типу на кшталт “Яванського пітекантропа”, що був виявлений Е. Дюбуа на о. Ява, неподалік містечка Триніль у 1891 р.). А тому головним об'єктом пошуків археологів наприкінці XIX – у першій половині XX ст. стали середньопалеолітичні та пізньопалеолітичні пам'ятки. Зокрема, у 1920-х рр. П.П. Єфименко досліджує мустьєрську стоянку Деркул на Сіверському Дінці, а Г.А. Бонч-Осмоловський у 1924–1926 рр. проводить успішні археологічні дослідження мустьєрського гроту Київ-Коба у Криму і відкриває тут неандертальське поховання.

Ситуація з виявленням ранньопалеолітичних пам'яток на теренах України тоді не покращилася, хоча певні напрацювання у цьому напрямку вже були. У світі було відкрито низку палеоантропологічних знахідок найдавніших представників людства та людиноподібних мавп, зокрема відкрито дріопітеків, австралопітеків (1924), “європейських пітекантропів” – гейдельберзьких людей (1907), азійських синантропів (1931), вибудовано археологічну періодизацію з прив'язкою до цих найдавніших представників, здійснено спроби відтворення палеокліматичних та палеогеографічних умов, що склалися у світі на той час з врахуванням території України. Важливою віхою у теоретичних розробках проблем палеоліту став доробок П.П. Єфименка, який у 1928 р. запропонував власну періодизацію палеоліту Східної Європи, котра згодом буде дещо доробленою і увійде до його монографії “Дородове суспільство” (1934) [3] та її другого видання “Первісне суспільство: нариси з історії палеолітичного часу” [4]. Особливістю періодизації палеоліту у доробку П.П. Єфименка була її прив'язка до французької послідовності та хронологічної шкали, що на той час було загальною тенденцією європейської археології. Згідно існуючій на той час моделі розчленування палеоліту, ранньопалеолітичні пам'ятки зіставлялися з шельською та ашельською археологічними культурами. І якщо археологічні пам'ятки шельської доби, з якими тоді пов'язували пітекантропів (сьогодні подібних представників віднесено до виду *Homo erectus*) на території України були ще невідомими, то пам'ятки ашеля П.П. Єфименко зіставляв

з колекцією знарядь праці з нижніх шарів стоянки Киїк-Коба (на сьогодні це вважається невірним). Загалом, у доробку П.П. Єфименка фігурували не археологічні культури, а територіальні групи пам'яток, тож і періодизації були вибудовані на засадах домінуючого тоді стадіального бачення історичного процесу.

Однією з перших ранньопалеолітичних пам'яток у післявоєнний час, що була виявлена на теренах України, слід вважати стоянку первісних людей біля с. Лука Врублівецька (Кам'янець-Подільський район Хмельницької області), що досліджувалася у 1946 р. С.М. Бібіковим та П.Й. Борисковським. Працюючи на берегах середньої течії Дністра, С.М. Бібіков виявив відщепи та нуклеуси, що мали "характерні ознаки архаїчної техніки, більш давньої ніж мустьєрська. Усі відщепи масивні, з надзвичайно випуклим ударним горбиком, з ударною площадкою, що не мала слідів попереднього правлення і знаходилася під тупим кутом до нижньої площини відщепи..." Дослідник датував речовий комплекс з Луки Врублівецької ашельським часом та знайшов йому аналогію з найбільш давнім місцезнаходженням в Абхазії [5, с. 46]. В наступні роки П.Й. Борисковський опублікував низку статей, що були присвячені палеолітичним пам'яткам Середнього Подністрів'я та здійснено спробу скласти їх періодизацію та згодом продатувати їх часом в 400 тис. років [6; 7; 8], пов'язавши їх з діяльністю гейдельберзької людини (*Homo heidelbergensis*) [9, с. 56]. Окрім цього, дослідник припустив, що південні області України можуть бути зоною олоднення мавп (сьогодні це вважається доволі спірним).

Археологічні роботи на середній течії Дністра не пройшли не поміченими. Так, П.П. Єфименко у третьому виданні своєї монографії "Первісне суспільство. Нариси з історії палеолітичного часу" (1953), вказує, що пам'ятки ашельського часу варто шукати на північ від Чорного моря, в низинах Дону, Дніпра, Дністра та Дунаю [10, с. 163], що згодом підсилило інтерес до вказаних територій, особливо до Середнього Подністрів'я. Роботи із пошуку ранньопалеолітичних пам'яток продовжив до 1962 р. О.П. Черниш. У 1946–1954 рр. він провів розвідкові роботи як на правому, так і лівому березі Дністра, а також частково в районах його правобережних приток (р. Реут). Під час цих розвідок були обстежені раніш відкриті П.Й. Борисковським та С.М. Бібіковим стійбище біля с. Лука Врублівецька та виявлено 36 нових місцезнаходжень крем'яних знарядь праці ранньопалеолітичного та мустьєрського часу, що дало змогу досліднику розпочати стаціонарні археологічні дослідження в цьому регіоні, підсумком яких стало відкриття багат шарової стоянки первісних людей біля с. Молодове (Молодове I, Молодове V) Кельменецького району Чернівецької області та публікація низки матеріалів з проблем раннього, середнього та пізнього палеоліту регіону [11; 12; 13].

Окрім цього, роботи С.М. Бібікова, П.Й. Борисковського, О.П. Черниша та І.К. Іванової на палеолітичних пам'ятках Середнього Подністрів'я зіграли доволі важливу роль у майбутньому при розробці проблем стратиграфії та періодизації ашельської та мустьєрської доби еволюції й локальних проявів

місцевих домустерських кам'яних індустрій на території Східної Європи, включаючи Україну. У цьому контексті важливим став VI конгрес INQUA, що відбувся у Варшаві у 1961 р., на якому були здійснені спроби розв'язати спірні питання стратиграфії та періодизації палеоліту в СРСР, Чехословаччині та Польщі [14]. Загалом, на початок 60-х рр. XX ст. у розпорядженні науковців були поодинокі домустерські знахідки (двобічно оброблене ашельське рубило, що було знайдене В.М. Євсєєвим неподалік станції Амвросіївка (1934 р.)), включаючи колекцію перевідкладеного Житомирського місцезнаходження (відкрите у 1959 р. дослідником В.А. Місяцем), котрі, по суті були позбавлені будь-якого геологічного обґрунтування.

Новий етап у дослідженні ранньопалеолітичних пам'яток України був пов'язаний з діяльністю археолога В.М. Гладиліна. Так, з 1969 р. під його керівництвом розпочинає діяльність Закарпатська палеолітична експедиція (з 1982 р. – Постійна палеолітична експедиція), у ході якої в 1974 р. було відкрито одну із найдавніших ранньопалеолітичних стоянок України, що розташовувалася на лівому березі р. Тиса, поблизу смт. Королево. Цей об'єкт (Королевська стоянка) досліджувався з 1975 по 1992 рр. В результаті було виявлено 16 культурно-хронологічних комплексів зі слідами матеріальної культури, що відповідали часу раннього, середнього та початку пізнього палеоліту. Зокрема, в стратиграфічному контексті дана стоянка стала однією з найдавніших пам'яток на території України. Так, за комплексними даними геостратиграфічних, палинологічних, палеомагнітних, літомінералогічних і біостратиграфічних досліджень, матеріали найдавнішого (нижнього) VII і VIII культурно-хронологічного комплексу можуть бути продатовані часом 750–950 тис. років тому [15; 16; 17, с. 19]. Натомість верхня хронологічна межа визначається за віком найпізніших середньопалеолітичних пам'яток Криму, датованих методом C^{14} на рівні 30–25 тис. років тому, і за геологічно обґрунтованим віком мустье Рівненщини і Донбасу [18, с. 18]. Ці матеріали дали змогу досліднику переглянути усталені погляди на добу раннього і середнього палеоліту у Східній Європі та Україні й розглянути низку глобальних питань палеолітичної науки, зокрема часу та шляхів первісного заселення Європи, взаємодії людини й довкілля, локального підрозділу й варіабельності ранньопалеолітичних та середньопалеолітичних індустрій Європи [19; 20; 21]. Опрацювання цих аспектів на фактологічному матеріалі стоянки Королево спричинило появу низки нових актуальних проблем у палеолітознавстві [22, с. 145].

Розглядаючи проблеми первісного заселення людьми території Центральної і Східної Європи й України, В.М. Гладилін одним із перших висловив гіпотезу про те, що найдавніші люди на рівні *Homo heidelbergensis* проникли на терени України з півночі Балканського регіону через Закарпаття біля 400 тис. років тому [23, с. 25-38]. Водночас він запропонував цікаве припущення про те, що основні стрибки у фізичному розвитку первісних людей відбувалися у періоди потепління, а оформлення характерного для тієї чи іншої палеолітичної епохи набору знарядь праці припало на періоди похолодань. Як наслі-

док, В.М. Гладилін зробив висновок, що розвиток господарських індустрій та вдосконалення фізичного типу людини були процесами не одночасними, а послідовними – спочатку еволюція самої людини і особливо її мозку, а згодом – з більшим або меншим відставанням – виникнення і подальше стрибкоподібне вдосконалення знарядь праці [24, с. 120-121]. Проте, останнє твердження в світлі останніх антропологічних відкриттів є дещо спірним та дискусійним. Хоча його висновки в дечому були підтримані й антропологом С.П. Сегедою, який вважав, що проникнення найдавніших людей на терени України могло відбутися дещо раніше – близько 500 тис. років тому [25, с. 107]. І найголовніше, В.М. Гладилін зумів підготувати ґрунт для подальших наукових пошуків, підготувавши цілу плеяду учнів, котрі успішно продовжують розробляти проблеми найдавнішого минулого людства на теренах Східної Європи та України зокрема – це Л.В. Кулаковська, В.І. Ситливий, Ю.В. Кухарчук, В.І. Усик, В.І. Ткаченко, Ю.Г. Демиденко та інші.

На сучасному етапі найбільший внесок у розробку проблем заселення найдавнішими людьми та відтворення природно-кліматичних умов території України в ранньопалеолітичні та середньопалеолітичні часи здійснили В.М. Степанчук, Ж.М. Матвіїшина, С.М.Рижов, С.П.Кармазиненко. Зокрема, ними піднято низку проблем, котрі стосувалися проблем культурно-хронологічної періодизації нижнього та середньопалеолітичних пам'яток, заселення території України найдавнішими та давніми людьми, їх антропологічний тип, господарську та соціальну специфіку неандертальців, взасмин людей і довкілля, технологій обробки кременю тощо. А ще, ними було відкрито та досліджується низка ранньопалеолітичних пам'яток – Меджибіж та Великий Шолес, котрі як і Королевська стоянка, є одними із найдавніших в Україні.

Щодо заселення території Центральної та Східної Європи, то В.М. Степанчук, Ж.М. Матвіїшина, С.М.Рижов, С.П.Кармазиненко в цілому схиляються до думки В.М. Гладиліна про первісне заселення України, яке датується в 400–350 тис. років тому [26, с.37]. Щоправда, ці твердження базуються на знахідках ранньопалеолітичного часу, котрі наразі відомі лише у двох пунктах: Маслово на Кіровоградщині та Меджибожі на Хмельничині. При цьому, на їх думку, заселення території в нижньому палеоліті мало характер множинного піонерного освоєння ареалів з багатими ресурсами невеликими групами з протяжними хронологічними лакунами між окремими епізодами заселення. Мова не може йти про тривале, безперервне заселення і, таким чином, про спадковість населення і культурних традицій [27, с.38; 28, с.8;]. Водночас, у питанні про найдавнішого представника людства, зважаючи на запеклі дискусії в середовищі антропологів стосовно цієї проблеми, В.М. Степанчук у доволі обережній формі вказує на *Homo erectus* або архантропів, рештки яких на території України допоки не відомі, але ряд стоянок і місцезнаходжень, які відносяться до нижнього палеоліту, можуть бути пов'язані саме з цією формою гомінід [29, с.25, 43].

Також, на думку В.М. Степанчука, заселення найдавнішими людьми тери-

торії України могло відбуватися як з території Балканського півострова, так і території Кавказу. Так, з одного боку, Балкани могли слугувати висхідною точкою для подальшого просування в самих різних напрямках вздовж далмагінського узбережжя і далі на захід, через Дунайський коридор і далі на північ, на Придунайську низину та у Центральну Європу; через низини Нижнього Дунаю на територію сучасної Румунії і далі в Північне Причорномор'я, а далі на північний схід і схід, про що свідчить доволі значна кількість ранньопалеолітичних знахідок у цьому регіоні [30, с.13]. З іншого боку, враховуючи відсутність пам'яток, вік яких перевищує 1 млн. років на теренах Анатолії, відкриття стоянки найдавніших людей у Дманісі (Грузія) з датуванням 1,8–1,4 млн. років тому, а також багаточисельних ранньопалеолітичних місцезнаходжень у Дагестані, дають змогу висловити припущення, що варіант заселення Східної Європи, включаючи Північне Причорномор'я та Південної Європи (Балкани), могло відбуватися зі сходу, з боку Кавказу та Передкавказзя. У такому випадку вже Північне Причорномор'я могло виступати “коридором” для заселення Балкан, а також областей Центральної Європи [31, с.27].

Для з'ясування проблеми появи найдавніших людей на теренах сучасної України важливе місце відіграють археологічні дослідження. На нашу думку, найбільшим науковим відкриттям останнього десятиліття у цьому напрямку є ранньопалеолітична стоянка в смт. Меджибіж Летичівського району Хмельницької області. Систематичні археологічні дослідження на його території, які розпочалися у 2008 р., здійснює Меджибіжська палеолітична (з 2013 р. – Нижньопалеолітична) експедиція Інституту археології України під керівництвом В.М. Степанчука у тісній співпраці з Київським національним університетом ім. Т.Г. Шевченка (С.М. Рижов), при підтримці Державного історико-культурного заповідника “Межибіж” (О.Г. Погорілець).

Попередні дослідження, що були опубліковані у 2014 р., дають змогу зробити декілька навіть несподіваних висновків: по-перше, це сам вік пам'ятки, який надійно датується часом 420–380 тис. років тому [32, с.11], хоча, за виявленими в 2011–2012 рр. даними, нижні горизонти Меджибожа та нового місцезнаходження Меджибіж А можуть мати вік біля 700 тис. і навіть 1,2 млн. років [33, с.26]. Це дало змогу підтвердити припущення Л.І. Рековця про те, що палеолітичну стоянку Меджибіж слід розглядати як одне з перших поселень людини роду Номо на теренах України (її центральної частини в більш широкому розумінні). По-друге, дослідження Меджибожа має безпосереднє відношення для реконструкцій шляхів найдавніших міграцій найдавніших людей та подальших досліджень ранніх етапів освоєння рівнинних просторів на схід від Карпат на початку середнього плейстоцену, тобто близько 400 тис. років тому. Проте, на думку Л.В. Кулаковської, ці висновки ще потребують подальших археологічних досліджень та наукового обґрунтування [34, с.20].

Ще однією ранньопалеолітичною пам'яткою, виявленою останнім часом, є стоянка Великий Шолес, котра була відкрита С.М. Рижовим, П.О. Левчуком і С.П. Кармазиненком у липні 2014 року, під час комплексних археологічних

і палеогеографічних досліджень плейстоценових і пліоценових відкладів на багатошаровій палеолітичній стоянці Малий Раковець IV на Закарпатті. У ході археологічних досліджень було зібрано археологічну колекцію, яку, із врахуванням техніко-типологічних характеристик, ступеня збереженості та умов залягання зібраного матеріалу, можна віднести до нижньопалеолітичних індустрій. Однак, для з'ясування більш детальної стратиграфічної послідовності і умов накопичення та захоронення археологічного матеріалу дана пам'ятка потребує подальших комплексних палеогеографічних і археологічних досліджень із залученням геологів, геоморфологів, палеонтологів, палинологів, геофізиків та інших спеціалістів суміжних галузей [35, с. 170].

Таким чином, завдяки новим важливим відкриттям у регіонах України нових стоянок первісних колективів та їх системним археологічним, палеоетнологічним та історичним дослідженням і відповідним публікаціям вітчизняна історична наука отримала переконливі докази початків заселення території нашої держави та шляхів її заселення із Західної та Центральної Європи, а також нові артефакти, що з'ясовують їх господарську і суспільну діяльність. Наведені дослідження охоплюють переважно українську історіографію і відображають становлення виключно українських палеоархеологічних досліджень найдавнішого минулого людства на теренах України.

Список використаних джерел та літератури

1. Бэр, Шифнер. Предисловие // Северные древности Королевского Музея в Копенгагене, отобранные и объясненные профессором Копенгагенского Университета И.И.А. Ворсо. Санкт-Петербург: Изд-во Императорской АН, 1861, С. I-XI.
2. Васильев С.А. Древнейшее прошлое человечества: поиск российских ученых. Санкт-Петербург: ИИМК РАН, 2008. С. 9.
3. Ефименко П.П. Дородовое общество: очерки по истории первобытно-коммунистического общества. Ленинград: Гос. социально-экон. изд-во, 1934. 531 с.
4. Ефименко П.П. Первобытное общество. Очерки по истории палеолитического времени. Ленинград: Государственное социально-экономическое изд-во, 1938. 636 с.
5. Борисковский П.И. Работы на Среднем Днестре по изучению палеолита // Краткие сообщения Института истории материальной культуры (далі – КСИИМК). 1947. Вып. 21. С. 46.
6. Борисковский П.И. К вопросу о периодизации палеолитических памятников Поднестровья // Вестник ЛГУ. 1948. № 2. С. 87-113.
7. Борисковский П.И. Древнепалеолитические местонахождения среднего Поднестровья // Советская археология. 1949. № 11. С. 103-112.
8. Борисковский П.И. Основные группы палеолитических местонахождений среднего Поднестровья // КСИИМК. 1949. Вып. 26. С. 12-24.
9. Борисковский П.И. Палеолит Украины: Историко-археологические очерки // МИА. 1953. № 40. С. 56
10. Ефименко П.П. Первобытное общество. Очерки по истории палеолитического времени. Киев: Изд-во АН УССР, 1953. С. 163.
11. Иванова И.К. Геологические условия нахождения палеолитических стоянок

Среднего Поднестровья // ТКИЧП. Москва: Изд-во АН СССР, 1959. Т. XV. С. 215-270.

12. Черныш А.П. Палеолітична стоянка Молодове V. Кієв: Наукова Думка, 1961.

13. Черныш А.П. Ранний и средний палеолит Приднестровья // ТКИЧП. Москва: Наука, 1965. Т. XXV. 137 с.

14. Вопросы стратиграфии и периодизации Палеолита. К VI конгрессу UNQUA в Варшаве // ТКИЧП. Москва: Изд.-во АН СССР, 1961. Т. XVIII. 263 с.

15. Гладылин В.М. Ранний палеолит // Археология Украинской ССР. Киев: Наукова Думка, 1985. Т. 1. С. 12-54.

16. Гладылин В.Н., Ситливый В.И. Ашель центральной Европы. Киев: Наукова Думка, 1990. 268 с.

17. Кулаковская Л., Усик В. Ранний палеолит Украины // Палеолит и Мезолит Восточной Европы: сб. ст. в честь 60-летия Хизри Амирхановича Амирханова / Учреждение Российской акад. наук, Ин-т археологии РАН; отв. ред. К.Н. Гаврилов. Москва: Ин-т археологии РАН: Таус, 2011. С. 19.

18. Степанчук В. Нижній і середній палеоліт України: хронологічні рамки, антропологічний тип носіїв культури, основні місцезнаходження решток викопних людей // Матеріали і дослідження з археології Прикарпаття і Волині. Львів: Ін-т українознавства ім. І. Крип'якевича НАН України, 2006. Вип. 10. С. 18.

19. Гладылин В.М. Дослідження палеоліту на Україні та їх перспективи // Археологія, 1982. № 40. С.15-33.

20. Гладылин В.Н. Проблемы раннего палеолита Восточной Европы. Киев: Наукова думка, 1976. 229 с.

21. Гладылин В.М. Мікроіндустрії раннього палеоліту: замість післямови // Кам'яна доба України. Вип.13. Київ: Шлях, 2010. С. 45-46.

22. Кулаковська Л.В. Пам'яті Владислава Миколайовича Гладыліна // Археологія, 2016. № 1. С. 145.

23. Гладылин В.Н., Ситливый В.И. Ашель центральной Европы. Киев: Наукова Думка, 1990. С. 25-38.

24. Степанчук В.М. Про випереджаючу роль розвитку фізичного типу людини в процесі становлення палеолітичного виробництва // Кам'яна доба України: зб. наук. праць. Київ, 2008. Вип. 11. С. 120-121.

25. Сегеда С.П. Первісне заселення Європи. Найдавніша людність на теренах України та Польщі // Народна творчість та етнографія. 2008. №. 1. С. 107.

26. Степанчук В.М., Матвіїшина Ж.М., Рижов С.М., Кармазиненко С.П. Початкове заселення і подальше освоєння території України давньою людиною: синтез археологічних і палеогеографічних даних // Вісник Національної академії наук України. 2012. № 8. С. 37

27. Там само. С. 37-38.

28. Степанчук В.М. Динаміка заселення території України в нижньому, середньому і на початку верхнього палеоліту // Археологія, 2006. № 1. С. 8.

29. Степанчук В.М. Нижній і середній палеоліт України: хронологічні рамки, антропологічний тип носіїв культури, основні місцезнаходження решток викопних людей // Матеріали і дослідження з археології Прикарпаття і Волині. Львів: Ін-т українознавства ім. І. Крип'якевича НАН України, 2006. Вип. 10. С. 25, 43

30. Степанчук В.Н., Сапожников И.В. Палеолит Балкан и Северного Причерноморья: взаимодействие или независимое сосуществование? // TERRA COGNOSCIBILIS. Культурное пространство между Балканами и Великой степью в эпоху камня – бронзы. Материалы по археологии Северного Причерноморья. Выпуск 11. Одесса: СМІЛ, 2010. Вып. 11. С. 13.

31. Там само. С.27.

32. Степанчук В.М., Рижов С.М., Погорілець О.Г. Меджибіж: нижньопалеолітична пам'ятка на схід від Карпат // Археологія. 2012. № 4. С. 11.

33. Степанчук В.М., Рижов С.Н., Матвишина Ж.Н. и др. Первые итоги изучения нижнепалеолитических местонахождений Меджибожа // Меджибіж і проблеми вивчення нижнього палеоліту Східноєвропейської рівнини. Меджибіж; Тернопіль; Київ, 2014. С. 26

34. Кулаковская Л., Усик В. Ранний палеолит Украины // Палеолит и Мезолит Восточной Европы: сб. ст. в честь 60-летия Хизри Амирхановича Амирханова / Учреждение Российской акад. наук, Ин-т археологии РАН; отв. ред. К.Н. Гаврилов. Москва: Ин-т археологии РАН: Таус, 2011. С.20.

35. Матвишина Ж., Рижов С., Кармазиненко С. Великий Шолес – нове місцезнаходження нижнього палеоліту на Закарпатті (результати палеопедологічних та археологічних досліджень) // Проблеми геоморфології і палеогеографії Українських Карпат і прилеглих територій. 2016. Вип. 1. С. 170.

Oleksander Bazhenov

Early Paleolithic on the territory of Ukraine: the historiographical aspect

The article examines and analyzes historiographically the achievements of Ukrainian science in the study of early Paleolithic monuments since the second half of the XIXth century – in the first decades of the 21st centuries. The main stages of anthropological, archaeological and historical ethnographic research of the most ancient monuments of primitive mankind on the territory of modern Ukraine are described. belong to the Lower Paleolithic time and date from 1 million years to 300 thousand years BC, as well as the localization of the camp of the archaic people, ways of their migration and resettlement in Central and Eastern Europe and Ukraine.

Attention is drawn to the discussions in Ukrainian historiography on the problems of determining and dating the most ancient monuments in Ukraine and linking them to the world periodizations and species of the Archanthropes of Homo erectus, paleanthropines, and others.

The latest discoveries of modern Ukrainian researchers of the ancient sites of the primitive man, carried out in 2008–2014 are analyzed on the territory of town Medzhybozh on Khmelnytsky, and in Transcarpathia, which indicate that the settlement of primitive people by the territory of Ukraine took place during a long chronological period from 1 million to 300 thousand years BC.

Keywords: Paleolith, Early Paleolithic, research, periodization, historiography, dating, migration.

А.Л.Баженов

Ранний палеолит на территории Украины: историографический аспект

В статье рассматриваются и анализируются в историографическом плане достижения отечественной науки в изучении памятников раннего палеолита, начиная со второй половины XIX – в первые десятилетия XXI вв. Характеризуются основные этапы антропологических, археологических и историко-этнографических исследований древнейших памятников первобытного человечества на территории современной Украины (датируются от 1 млн. лет до 300 тыс. лет до н.э.), а также локализацию стоянок архаического человечества, пути их миграций и расселения в Центральной и Восточной Европе и Украине.

*Обращается внимание на дискуссии в украинской историографии на проблемы определения и датировки древнейших памятников в Украине и привязке их до мировых периодизаций и видов архантропов *Homo erectus*, палеоантропов и др.*

Анализируются новейшие открытия современных украинских исследователей древнейших стоянок первобытного человека, осуществлённые в 2008–2014 гг. на территории пгт. Меджибож на Хмельниччине, и в Закарпатье, которые указывают, что заселение первобытными людьми территории Украины происходило на протяжении долгого хронологического периода от 1 млн. лет до 300 тыс. лет до н.э.

Ключевые слова: палеолит, ранний палеолит, стоянка, исследования, периодизация, историография, датировка, миграция.

Одержано 1 вересня 2017 року

УДК 94(477)“1917/1920”:821.161.2ШЕВ

А.І.Машталір, М.О.Сопіга

**Ім'я та творчість Т.Г. Шевченка в контексті
Української національно-демократичної революції
у Наддніпрянській Україні (1917–1920 рр.):
історіографія проблеми**

У статті на основі наукових досліджень учасників революційних подій, діаспорних та радянських авторів, сучасних українських істориків, шевченкознавців розглядається питання про використання імені та творчості Т.Г. Шевченка у добу національно-демократичної революції у Наддніпрянській Україні (1917–1920 рр.). Проаналізовано матеріали збірників наукових статей, у яких значна частина уваги приділяється вшануванню постаті українського Кобзаря у різний період за участю української влади та громадськості. Вшанування імені та творчості Т.Г. Шевченка товариствами “Просвіта”. На основі значної кількості наукових статей хронологічно з'ясовано проблеми з будівництвом пам'ятника у м. Києві та інших населених пунктах країни, а також зазначено причини, які спрямовувалися громадськістю та владою на місцях задля упорядкування могили українського Кобзаря. Порівнюються дослідження діаспорних та радянських науковців у питанні впливу імені та творчості Т.Г. Шевченка в революційну добу. Характеризуються матеріали сучасних українських дослідників, які крізь призму власної проблематики прямо чи опосередковано висвітлювали значення для українського народу постаті Т.Г. Шевченка. За матеріалами цих праць досліджується участь земств, громадськості, державних установ, закладів освіти Наддніпрянської України у формуванні своєрідного культу українського Кобзаря, як борця за національне і соціальне визволення українського народу. Проаналізовано матеріали конференцій, що дають певне уявлення про тогочасне громадсько-політичне, освітньо-культурне життя в Наддніпрянській Україні яке нерозривно пов'язане з іменем та творчістю Т.Г. Шевченка.

Ключові слова: Т.Г. Шевченко, історіографія, національно-демократична революція, дослідження, наукові праці, стаття, монографія, національна свідомість, дослідники, науковці.

У роки боротьби за українську державність, у період національно-демократичної революції, коли кожен свідомий українець використовуючи історичний досвід попередніх поколінь, вважав за свій обов'язок долучитися до справи національного Відродження, яскравим виразником якого була постать Т.Г. Шевченка. Акцентуючи увагу на персоналії українського Кобзаря багато дослідників, незважаючи на свій соціальний статус та політичні вподобання, створили своєрідну традицію висвітлення імені й творчості Т.Г. Шевченка в добу національно-демократичної революції (1917–1920 рр.).

Метою даної роботи є відображення постаті Т.Г. Шевченка в період революційних подій у Наддніпрянській Україні (1917–1920 рр.) за матеріалами досліджень українських науковців.

Першими істориками були керівники Української держави та учасники революційних подій. Звичайно це була національно свідомо українська інтелігенція, яка розуміла, що для будівництва самостійної держави потрібно створити національно свідоме середовище. З'являються масові публікації в періодичній пресі, журнальні статті та окремі збірки, присвячені Т. Шевченкові і національному відродженню. Цінний внесок до історичної наукової скарбниці з шевченкіани зробили державні та культурно-освітні діячі, зокрема М. Грушевський [1, с. 11-13], Є. Кондрацький [2, с. 1-6], М. Сумцов [3, с. 84-87], О. Левицький [4, с. 1], І. Щитківський [5, с. 2-3], А. Животко [6, с. 10-13], С. Русова [7, с. 114-115], С. Єфремов [8, с. 3], К. Даниленко [9, с. 4], Ф. Сушицький [10, с. 101-113], П. Зайцев [11, с. 115-117], С. Гаєвський [12, с. 117-121], Н. Мірза-Авекянц [13, с. 122-130], О. Дорошкевич [14, с. 130-145], В. Дурдівський [15, с. 145-156], Л. Білецький [16, с. 157-172], І. Юцишин [17, с. 172-182], М. Грінченко [18, с. 2], М. Плевако [19, с. 2-3], А. Воронець [20, с. 8-10], П. Колунний [21, с. 13-15], М. Драй-Хмара [22, с. 1-2], С. Черкасенко [23, с. 14-18], П. Клепацький [24, с. 19-22], Д. Дорошенко [25, с. 23-25], М. Гадзінський [26, с. 28-29], М. Коваль [27, с. 5-9], М. Фугалевич [28, с. 25-27] та інші.

У 1917 р. в Києві втретє перевидали дослідження С. Єфремова з серії життєписів відомих українських діячів “Тарас Шевченко: життя його та діла”. Відомий шевченкознавець, у притаманній йому манері, зумів окреслити віхи життя та творчості українського Кобзаря. С. Єфремова зазначав, що після повалення царизму в Україні на кожному святі згадували поета, носили його портрети, влаштовували маніфестації, збирали кошти на пам'ятник [29].

Одним з наймасштабніших здобутків української діаспорної історіографії довоєнного періоду була узагальнююча праця Д. Дорошенка “Історія України 1917–1923 рр.”, у якій ґрунтовно висвітлені два перших роки української національно-демократичної революції. Як очевидець подій автор на документальному матеріалі зумів показати ставлення українського народу до постаті Т. Шевченка. Підтвердив виділення коштів Міністерством праці на упорядкування могили Кобзаря (закон від 5 серпня 1918 р.), запровадження урядом Української Держави 350 іменних стипендій, зокрема й стипендії імені Т. Шевченка, кращим учням. Згадав і випадки вандалізму з погруддям Т. Шевченка у Києві [30].

Праця С. Сірополка з історії української освіти містить чимало фактів культурно-просвітницької діяльності українського місцевого самоврядування, яка була невід'ємно пов'язана з постаттю Т. Шевченка [31].

Документально-аналітичне дослідження О. Доценко присвятив подіям української національно-демократичної революції, особливо добі Директорії УНР, окреслив урядову позицію щодо відзначення Шевченківських роковин в Україні та Кам'янці-Подільському зокрема [32].

Канадська наукова еміграція чимало зробила для ознайомлення “вільного світу” з постаттю Т. Шевченка. Упродовж 1952–1954 рр. побачило світ чотири-томне ґрунтовне видання “Кобзаря” [33], у вступі до якого автор-упорядник Л. Білецький відзначив вплив на український народ постаті Т. Шевченка.

Показовим для порівняння емігрантської та радянської історіографії є дослідження В. Павловського про пам’ятники Шевченка [34]. Назва роботи така сама, як і в радянського науковця А. Хвилі [35], проте основний зміст “полярний”, що пояснюється ідеологічною кон’юнктурою та переконаннями останнього. Водночас, В. Павловський більш помірковано розкриває історію будівництва монументів Кобзаря, звертаючи увагу переважно на фактологічний матеріал. Автор подає 38 ілюстрацій проєктів пам’ятників Шевченка, зокрема роботу І. Кавалерідзе в Ромнах (1918 р.). Розповідає про події, пов’язані з національно-демократичною революцією, використовує дореволюційні джерела, напрацювання радянських та емігрантських авторів.

Не можна оминати увагою ювілейний збірник-альманах, присвячений сотій річниці з дня смерті Т. Шевченка. Так, І. Кедрин підкреслив, що на романтичне оспівування Шевченком козаччини в період революції 1917–1921 рр. дивилися як на “річ реальну й актуальну... як на своєрідну політичну програму”, що постать Т. Шевченка була для українського народу сентиментальним уособленням, революційно-романтичним атрибутом, а його “Заповіт” став другим українським національним гімном” [36, с. 63-70]. Автор намагається з позиції часу пояснити хибність надмірного романтичного захоплення козаччиною, проте зазначає, що воно було необхідне з психологічної точки зору, іншими словами – задля підняття національної свідомості. В. Давиденко [37, с. 71-83] розповів про заборону відзначення роковин Т. Шевченка в дореволюційний період, арешт та ліквідацію його книг, збір коштів на пам’ятник, про те, що більшовики підключилися до відзначення лише столітнього ювілею. Про радянську владу автор написав стримано. Додав зображення могили та проєкти пам’ятника Т. Шевченкові.

Робота П. Одарченка [38] перегукується із статтю В. Давиденка. Автор звернув увагу на сприйняття творів Т. Шевченка в Європі. В свою чергу В. Доманицький вважає українського Кобзаря ключовою постаттю у національному відродженні. “Саме за допомогою Т. Шевченка, – пише він, – остаточно відбулося перетворення українського народу в українську націю” [39].

В радянській історіографії вплив Т. Шевченка на українську самосвідомість практично не досліджувався. Попри це окремі напрацювання радянських істориків становлять певну наукову цінність. З-поміж них варто відзначити тритомне дослідження “Українська РСР в період громадянської війни” [40] та науковий двомісячник українознавства “Україна”, за загальною редакцією М. Грушевського. В одинадцятому номері надруковані досить стримані, але науково виважені матеріали, присвячені постаті Т. Шевченка, українській революції (1917–1920 рр.) М. Грушевського, К. Грушевської, І. Щитківського, О. Гермайзе та інших [41, с. 162-170].

На особливу увагу заслуговує історичний нарис А. Хвилі [42] про відзначення 120-ої річниці від дня народження Т. Шевченка. Автор подав інформацію про спорудження пам'ятників в різні роки, не оминув увагою і плани будівництва монумента за царизму і доби революції 1917–1920 рр., вказав на погану організованість таких починань. Натомість, з найкращого боку охарактеризував ставлення до постаті Кобзаря комуністичної політичної верхівки та громадськості. Своє дослідження А. Хвиля ілюстрував.

Написані за час протистояння двох політичних систем, праці радянських істориків надмірно заполітизовані, фактичний матеріал поданий однобічно, подекуди категорично.

Сучасні українські історики активно працюють над вивченням національно-демократичної революції 1917–1920 рр., особливо з кінця 1980-х – початку 1990-х рр., коли почався своєрідний ренесанс української історіографії, поступовий відхід від радянської ідеології. Про це засвідчила науково-практична конференція, присвячена 175-річниці від дня народження Т. Шевченка, яка відбулася у Кам'янці-Подільському. Особливо цікавими є тези А. Гаврищука та О. Григоренка [43с. 39-41], М. Кукуруджяка [44, с. 41-43], І. Поліщука [45, с. 46-48] та ін., які у своїх доповідях висвітлили вшанування пам'яті поета на Поділлі у різні проміжки часу, зокрема і в добу революції.

Після здобуття Україною державної незалежності, вітчизняні гуманітарні науки поповнилися ґрунтовними розробками з шевченкознавства та історії Української революції 1917–1920 рр. У них помітна спроба уникнути політизації процесу вивчення і аналізу історичних подій, задіяти чимало кількості невідомих і маловідомих документів, охопити досить широкий спектр проблем. Доробок сучасних істориків допоміг нам у розкритті вибраної теми дослідження.

Ґрунтовною працею з історії національно-визвольної революції, є монографія В. Солдатенка “Українська революція: концепція та історіографія” [46], що стала своєрідним підсумком попередніх досліджень вченого. Зробивши ретельний аналіз історіографічної спадщини лідерів Української революції та численної документальної бази, автор запропонував періодизацію революційної доби 1917–1921 рр., з'ясував причини і характер боротьби українського народу, звернув увагу й на постать Т. Шевченка.

Важливе значення для розуміння впливу постаті Т. Шевченка на національно-патріотичне виховання підрастаючого покоління простежується у дослідженні Л. Білецького, перевиданому в 1998 р., автором передмови виступив М. Ільницький. Л. Білецький використовував ім'я та творчість Т. Шевченка на лекціях української літератури, зокрема і в К-ПДУУ в добу Директорії УНР [47].

Г. Рудий у своїх монографіях та статтях вперше в українській історіографії, на основі документального матеріалу та оповідних джерел, дав узагальнюючу характеристику преси України 1917–1921 рр., розглянув роль і місце державних установ, просвітніх організацій, громадськості у розвитку видавничої справи, з'ясував основні аспекти діяльності українських видавництв, які, за

його твердженням, докладали чимало зусиль для популяризації постаті Т. Шевченка [48, с. 309-332], проаналізував газетну періодику [49]. Описав пам'яткоохоронну діяльність Української Центральної Ради, розповів про спорудження пам'ятника Т. Шевченкові в с. Кирилівці Київської губернії, а також про упорядкування його могили та виділення на це фінансів [50, с. 125-129]. У наступні роки автор продовжив накопичення матеріалу про пам'яткоохоронну діяльність, зокрема про збереження Чернечої гори, упорядкування та збір коштів на впорядкування могили та пам'ятник Т. Шевченкові у Києві [51].

Пам'яткоохоронну діяльність періоду національно-демократичної революції 1917–1920 рр. ґрунтовно досліджував О. Нестуля. Так, у монографії “Визвольні змагання українського народу і охорона пам'яток культури: 1917–1920 рр.” [52] він звернув увагу на ставлення влади та громадськості до постаті Т. Шевченка. Це була ґрунтовна робота автора з пам'яткоохоронної тематики, яка лягла в основу подальших досліджень науковця. Через рік з'являється наступна монографія О. Нестулі “Біля витоків державної системи охорони пам'яток культури України” [53], в якій проаналізовані основні етапи та особливості розвитку державної системи охорони пам'яток в Україні в добу УЦР, Гетьманату, Директорії УНР. Значна увага приділяється могилі Т. Шевченка, подаються матеріали про спроби її упорядкування, утворення спеціальних комісій для виконання цього завдання. Наводяться відомості про В. Короліва-Старого, як одного із палких борців за збереження Шевченкової святині. Дослідник зумів з'ясувати проблеми навколо будівництва пам'ятника українському Кобзарю в Києві, пошук місця встановлення, авторство тощо. В поле зору О. Нестулі потрапило також повернення українських цінностей, зокрема малюнків та бюстів Т. Шевченка.

Автори багатьох праць побіжно торкаються окремих аспектів, пов'язаних зі значенням постаті Т. Шевченка для українського народу в добу революції 1917–1920 рр. Так, за матеріалами періодичної преси це вивчали В. Нестеренко [54, с. 254-261], Ю. Телячий [55, с. 150-154], В. Коваль, Г. Гайджук [56, с. 22-32], В. Гандзюк [57, с. 46-55]. Є. Сохацька розглянула роль Т. Шевченка у культурно-просвітницькій діяльності за матеріалами газети “Нова Рада” [58, с. 20-31]. Т. Соломонова торкнулася шевченківської тематики, досліджуючи книгодрукування на Поділлі в період УЦР [59, с. 337-342]. Не менш цінною є монографія Т. Ківшар [60], яка на основі широкого масиву документальних джерел проаналізувала український книжковий рух у 1917–1923 рр. і зазначила, що твори Т. Шевченка у той час користувалися великою популярністю.

Е. Мельник, досліджуючи українські середні навчальні заклади в період національно-демократичної революції, не оминув увагою й постать Т. Шевченка, відзначення його роковин у навчальних закладах України, зокрема Подільського регіону [61, с. 47-67; 62, с. 47-51] а саме у державній українській гімназії імені С. Руданського 20 березня 1920 р. за великої кількості місцевого населення, викладачів університету з ректором на чолі [63, с. 213-229], а також на відкритті К-ПДУУ [64, с. 28-35].

Особливості проведення шевченківських свят у загальноосвітніх навчальних закладах у період визвольних змагань українського народу 1917–1920 рр. дослідив В. Олійник, зазначивши, що у їх організації брали участь “вчителі, учні, їх батьки, громадськість” [65, с. 197-199]. Цю тематику досліджували також М. Марчук [66, с. 197-201], М. Баюк [67, с. 271-274], Ю. Телячий [68, с. 110-119], А. Боровик [69], І. Сесак [70], О. Зубалій, Д. Ряшенко [71, с. 12-23], О. Сухомлинська [72] та інші. Так, О. Завальнюк у фундаментальному монографічному дослідженні “Утворення та діяльність державних українських університетів (1917–1921 рр.)” [73], історичних нарисах [74], наукових статтях [75, с. 3-19; 76, с. 311-317; 77, с. 40-51; 78, с. 253-270] зосередив увагу на Київському та Кам’янецькому університетах в добу національно-демократичної революції 1917–1921 рр., зауваживши, що викладачі та студенти активно включилися до шевченківського руху, про що засвідчують шевченківські дні 1919–1920 рр., що саме спадщина Т. Шевченка формувала національно-патріотичний дух української молоді. В. Онопрієнко вважав українські університети в добу революції осередками національного відродження, яке було невід’ємно пов’язане з постаттю Т. Шевченка [79].

У своїй монографії О. Завальнюк та В. Стецюк дослідили процеси формування та функціонування земського самоврядування на Поділлі в добу Української революції 1917–1920 рр., на широкій документальній основі показали участь земств Поділля у розробці заходів зі святкування дня народження Т. Шевченка, випуск земською газетою “Життя Поділля” ювілейного шевченківського номера, а також видання журналів і брошур, присвячених цьому питанню [80]. В. Стецюк у статті проаналізував основні напрямки культурно-просвітньої роботи земств Поділля в добу Української революції, звернувши увагу на постать Т. Шевченка [81, с. 26-39]. О. Завальнюк і О. Комарніцький [82] з’ясували, як у подільських містечках в добу Української революції (1917–1920 рр.) проводилися мітинги та демонстрації, присвячені Т. Шевченкові – натхненнику, символу національного і соціального визволення українського народу. В іншій монографії О. Завальнюк у співавторстві з С. Олійником, досліджуючи перебування Галицької армії на території Поділля, висвітлює її культурно-просвітню діяльність, не оминувши увагою і постаті Т. Шевченка [83]. С. Олійник у статті “Мистецтво в культурно-освітній та національно-політичній діяльності Української галицької армії на Поділлі” [84, с. 230-235] відзначив, що галицькі військові докладали чимало зусиль задля популяризації постаті Т. Шевченка, друкували його твори, влаштовували урочисті святкування.

Продовжуючи містечкову проблематику, О. Комарніцький у монографії та декількох статтях вказав на українське національне піднесення, традиційно пов’язане з постаттю Т. Шевченка [85]. Так, у статті “Ім’я Тараса Шевченка в житті містечок Правобережної України (1917–1920 рр.)” [86, с. 84-88] він наводить чимало фактів, які доводять, що постать Кобзаря пробуджувала національну пам’ять, свідомість: “Шевченківська ідея національного визволення

України ... знайшла належну підтримку у містечковому середовищі Правобережжя, дала могутній імпульс для розгортання національно-визвольного руху”, наводить факти несприйняття ідей Т. Шевченка [86, с. 87-88]. В іншій статті цей автор більш конкретно розкрив стан національної свідомості в добу Директорії УНР, внесок до її підняття галицьких військових, за участі яких активно відзначили роковини Т. Шевченка навесні 1920 р. [87, с. 83-94].

У монографії, присвяченій проблемі стосунків селянства та влади, В. Лозовий розмірковує про ставлення селянства до постаті Т. Шевченка, про роль товариства “Просвіта”, періодичної преси у популяризації постаті Шевченка [88]. Цю саму тему автор досліджував і в праці “Поділля в добу Центральної Ради (історичний нарис)” [89]. Нас передусім цікавить маніфестація, проведена в Кам’янці-Подільському наприкінці червня 1917 р., що, за словами автора, “була однією з найбільш масових та організованих виступів українства Поділля... закінчилася співом гімну “Ще не вмерла Україна” та Шевченкового “Заповіту” [89, с. 11-12]. У статті з проблеми політичної культури українського селянства в добу УЦР В. Лозовий звернув увагу на формування селянської свідомості, цінностей народу, пов’язаних з категоріями “земля і воля”. Про національно-патріотичне піднесення свідчать, – як зазначає дослідник, – “численні заходи, які обставлялися як своєрідні політичні спектаклі”, для прикладу, шевченківська маніфестація у с. Мала Павлівка (на Полтавщині) [90, с. 166-174]. У методичному посібнику про Поділля в період гетьманату П. Скоропадського [91], дослідник проаналізував, як новий режим з агітаційно-пропагандистською метою використовував шановану в народі постать Великого Кобзаря, розсилаючи листівки з його словами, які акцентувалися на болочих у народі поняттях “землі і волі” [91, с. 7]. Не менш цінною є робота В. Лозового, яка розкриває категорію історичної пам’яті, як інструмента політичної боротьби Центральної Ради, зокрема про Т. Шевченка, козацький період, діяльність Б. Хмельницького, І. Мазепи [92, с. 233-242]. Значний інтерес представляють дослідження присвячені постаті українського Кобзаря, які В. Лозовий подав у збірники наукових публікацій присвячені 200-й річниці від дня народження Т. Шевченка [93, с. 179-186; 94, с. 184-189].

Сучасні науковці вивчають вплив товариства “Просвіта”, невід’ємно пов’язаного з іменем українського Кобзаря, на піднесення національної свідомості. Так, у 1996 р. побачив світ збірник наукових статей про Подільське товариство “Просвіта”, що дістав назву “Просвітницький рух на Поділлі 1906–1923 рр.”. Для нас цікаве дослідження В. Лозового і В. Нестеренка [95, с. 28-38], у якому простежене відновлення та діяльність “Просвіти” в різних куточках регіону, зокрема з відзначення його членами шевченківських свят.

Діяльність товариства “Просвіта” на Поділлі в добу національно-демократичної революції 1917–1921 рр. стала предметом дослідження багатьох науковців, зокрема О. Малюти [96; 97, с. 329-332], (про роль товариства у відродженні культурно-освітнього, суспільно-політичного та економічного життя українського народу, піднесенні національної свідомості, відродженні національної

пам'яті, зокрема про Т. Шевченка); Г. Кучерова (про сільські “Просвіти” на Правобережній Україні [98, с. 138-149; 99, с. 52-64], їх роль у культурно-освітньому житті Правобережжя, популяризації імені та творчості українського Кобзаря); А. Трембійського [100, с. 205-225], Б. Крищука [101, с. 10-17], Н. Кузьміна [102, с. 91-95], П. Слободянюка, О. Жалока [103, с. 103-108], К. Терещук [104, с. 113-118], В. Мацька [105, с. 130-135], В. Рекруга [106, с. 135-141] та ін.

Чернігівську “Просвіту” і значення Т. Шевченка для підняття національного руху досліджували С. Кулінська та Т. Демченко [107, с. 349-360]. Цінний шевченкознавчий матеріал містить збірник наукових статей, документів і матеріалів за редакцією В. Барана [108]. А. Пижик (культурно-просвітницька діяльність уряду УНР в період Директорії) [109], Е. Кучменко (державна політика уряду П. Скоропадського щодо розвитку науки, мистецтва, охорони пам'яток історії та культури, розвитку української мови) [110], О. Янковська – (стаття “Культурне життя в Україні у період національно-демократичної революції (1917–1920 рр.)”) [111, с. 105-118] зуміли показати, що, окрім військово-політичного, українське населення активно брало участь у культурно-просвітньому житті країни, що на відродження українського народу вагомий вплив мав Т. Шевченко. Так, наприклад, Е. Кучменко відзначила, що в добу Гетьманату могила Кобзаря фактично була визнана національною власністю [110, с. 10-11], натомисть А. Пижик, вважає, що населення України було недостатньо проінформоване про життя і творчість українського Кобзаря [109, с. 27]. О. Янковська зазначила, що ознайомлення з творами Т. Шевченка та активна участь громадськості у відзначенні Шевченківських роковин з кожним роком зростав [111, с. 108].

Культурно-мистецьке та літературно-мистецьке життя в добу УЦР досліджували Д. Буравченко та Т. Осташко. Так, Д. Буравченко зосередився на образотворчому мистецтві, музейній справі, охороні історичних пам'яток, особливо на співпраці державних установ та громадських культурних організацій у питанні збереження місць, пов'язаних із життям Т. Шевченка. Автор приходить до висновку, що на початку революції рушієм культурного процесу була громадська ініціатива [112, с. 315-337]. Т. Осташко – здебільшого на театральному, музичному, літературному житті країни, житті та творчості українського Кобзаря [113, с. 24-38].

В останнє десятиліття відбувається переосмислення творчості Т. Шевченка. Так, у 2008 р. вийшло доопрацьоване друге видання І. Дзюби [114], де автор простежує, як життя та творчість поета і художника Т. Шевченка стали основою формування ідеалів українського народу і росту національної самосвідомості. У цьому відношенні важливе значення має перевидана робота І. Огієнка “Тарас Шевченко”, яка дозволяє розглянути постать українського Кобзаря очима священнослужителя [115].

В. Мельниченко проаналізував зародження та розвиток традицій вшанування пам'яті Т. Шевченка на Черкащині із 1905 до 2009 рр. Автор зазначає, що в період Української революції твори поета почали виходити масовими

тиражами, вивчалися в школі. Сьогодні традиції вшанування Кобзаря набули нового розвитку [116, с. 200-205]

О. Меленчук вивчала твори С. Єфремова, присвячені роковинам Т. Шевченка. Дослідниця дійшла висновку, що кожні роковини поета – певний етап, підсумок не тільки зробленого в галузі шевченкознавства, але й духовного росту, певної моральної боротьби, властивої кожному свідомому громадянинуві. Як казав С. Єфремов, згадка про Шевченка для одних приносить втіху і спокій, другим дає надію, іншим – радість [117, с. 5-12]. С. Якобчук, вивчала наукову спадщину Ф. П. Матушевського, пов'язану з іменем Т. Шевченка [118, с. 12-18]. О. Забужко, відійшовши від часових рамок, розглянула місце Кобзаря в духовній культурі українського народу, зазначила, що “культ Шевченка – типовий культ життійного героя” [119]. Парадоксальні вияви міфологізації та формування національного культу Т. Шевченка дослідила В. Венгерська, повторивши доведену істину, що навіть через півтора століття після смерті поета, його постать продовжує залишатися потужним індикатором духовності [120, с. 131-132].

Книга відвідувачів на місці останнього спочинку Кобзаря стала предметом дослідження З. Тарахан-Берези. Дослідниця вивчала записи зокрема, революційних років, у яких побачила національно-патріотичне піднесення українського народу, віру у світле майбутнє. Вона зауважує, що книга відвідувачів на могилі Кобзаря була своєрідною сповіддю різних за матеріальними статками людей [121, с. 128-137].

О. Білокінь розповіла про першого хранителя могили Т. Шевченка І. Ядловського, більш відомого, як дід Іван, що робив власні записи про відвідувачів. За словами дослідниці, оповіді Івана Ядловського нагадують притчі, а вислови тяжіють до афоризмів [122, с. 149-158]. Є. Пайкову зацікавив життєвий шлях В. Науменка. Переїнявшись українським відродженням, він вступив до “Прогресу” імені Т. Шевченка і засвідчив у нотаріуса документ, згідно якого став власником і упорядником могили Кобзаря [123, с. 90-102]. О. Попельницьку зацікавив відомий український етнограф і музеєзнавець М. Біляшівський, який організовував виставки, збирав та друкував Кобзареві твори [124, с. 100-118].

С. Шульженко за стагистичними даними фондів книжкової палати дослідила видання “Кобзаря” Т. Шевченка за 90 років, починаючи з 1918 р. [125, с. 1-2]. Н. Кубриш детально вивчила історію пам'ятника Т. Шевченка в Ромнах (1918 р.), автором якого був І. Кавалерідзе. Дослідниця проаналізувала зовнішній вигляд монументу, зазначивши, що зливаючись з горою курганом, Кобзар приймає її символічну значущість, енергію та міць, “земля дає силу селянському сину”. Пам'ятник, за словами Н. Кубриш, втілює думку про безсмертя звільненого від “пуг” Шевченкового слова [126, с. 70-75].

Т. Клименко на основі фондів Державного архіву Черкаської області розглядає окремі аспекти, пов'язані з Т. Шевченком. Цінні матеріали з особових фондів архіву, зокрема матеріал, зібраний Уманським краєзнавцем М. Комарницьким, що стосується заборон відзначення сотих роковин Кобзаря та відмова громадськості їх виконувати [127, с. 146-155].

Чільне місце займає колективна праця провідних науковців відділу історії української революції 1917–1921 рр. Інституту історії України НАН України “Нариси історії Української революції 1917–1921 років”. (Кн. 1.), окремі аспекти присвячені постаті Т. Шевченка, особливо в добу Гетьманату П. Скоропадського [128]. Розвиток національної ідентичності в Наддніпрянській Україні розглянула Г. Басара-Тилищак, наголосивши, що саме галичани (УСС) були чи не основними носієм українських традицій [129, с. 61-82] У цьому відношенні вона поділяє точку зору М. Лазаровича [130].

Дотично постать Т. Шевченка в період національно-демократичної революції розглядали С. Литвин [131], В. Прокопчук [132, с. 6-15], Є. Сохацька [133, с. 70-79], І. Синельник [134], І. Савченко [135], М. Баюк [136, с.23-29], Р. Танана [137, с. 126-131], А. Опря [138] І. Кметь [139, с. 162-170] та інші.

Не менш цікавими та змістовними є дослідження регіональної історії періоду Української революції 1917–1921 рр. Так, Г. Іванущенко у статті, присвяченій українському відродженню на Сумщині, на широкій джерельній базі відзначив складні суспільно-політичні процеси і роль Т. Шевченка в національному відродженні краю Його ім’ям була названа школа, вулиця, там був збудований один з перших пам’ятників поету. Місцева “Просвіта” доклдала чимало зусиль для якомога яскравішого відзначення роковин Кобзаря [140, с. 149-170]. “Полтава. Історичний нарис” – колективне дослідження [141], у якому по-новому розглядається роль міста духовної коліски України в історії української нації та держави. Національним пробудженням полтавців дослідники по праву вважають вшанування 16 квітня 1917 р. пам’яті Т. Шевченка. Постать Т. Шевченка на Поділлі в період Директорії розглядав А. Подолинний [142].

У 2012 році побачили світ перших два томи шеститомної Шевченківської енциклопедії за редакцією М. Жулинського. Автори-укладачі роботи подали чимало змістовної інформації щодо відомих шевченкознавців, відзначення ними роковин Кобзаря, зокрема і в добу революції, будівництва пам’ятників як в Україні, так і за її межами в різний час тощо [143; 144]. Важливо, що завершене шеститомне видання 18 лютого 2016 року було презентоване громадськості, у Національному музеї Тараса Шевченка за участі голови редакційної колегії, директора Інституту літератури ім. Т.Г. Шевченка Національної академії наук України, академіка НАН України Миколи Жулинського.

За рік до відзначення українською громадськістю 200-тих роковин українського Кобзаря у Національному гірничому університеті (м. Дніпро) Л. Степовичкою було підготовлено методичні рекомендації, присвячені різнобічному вивченню творчої спадщини Т.Г. Шевченка та Шевченкіани. Авторка розбила заходи на 11 тематичних занять [145].

2014 р. багатий на шевченкознавчі матеріали, саме цього року за підтримки Управління культури, національностей та релігій Хмельницької облдержадміністрації, Хмельницької обласної універсальної бібліотеки імені Миколи Островського, за участю Хмельницької міської організації Національної спілки

краєзнавців України було створено бібліографічний покажчик Подільської шевченкіани, автори-упорядники подали чимало бібліографічних даних, пов'язаних з перебуванням Т. Шевченка на Поділлі, вшанування його пам'яті, зокрема у добу національно-демократичної революції [146]. Неменш цінним для вивчення імені і творчості українського поета є бібліографічний покажчик упорядниками якого виступили О. Білик, О. Галганова [147]. Важливе місце у роботі займає наукова розвідка К. Завальнюка про вшанування постаті українського Кобзаря на Вінниччині в революційну добу. Автор опрацювавши архівні матеріали Державного архіву Вінницької області, матеріали періодичної преси, зокрема газету "Селянин", напрацювання науковців, проаналізував яким способом і хто доклав зусиль задля кращого проведення шевченківських днів у краї [148, с. 19-24]. Цього ж року О. Завальнюк проаналізував різнобічні заходи колективу Кам'янець-Подільського державного українського університету, спрямовані на відзначення на державному рівні роковин Т.Г. Шевченка за Директорії УНР. Автор за хронологією подає представництво вищу у багатолюдних загальноомських святкових заходах у яких на дослідницькому чи науково-популярному рівні розкриваються різні аспекти поезії, мистецтва і життєвого шляху Кобзаря [149, с. 31-49].

Водночас С. Олійник зв'язував місце і роль постаті Т.Г. Шевченка в культурно освітній та національно-пропагандистській діяльності Української Галицької армії на Поділлі. Дослідник зазначив основні структурні підрозділи УГА, які займалися культурно-освітньою і національно-пропагандистською діяльністю, наголосивши, що у всіх підлеглим їм ланкам лунало шевченківське слово. Окремо виділяє активне використання творчості українського Кобзаря у репертуарі театральних труп та хорів, які функціонували в структурі Галицького війська [150, с. 50-55].

Чільне місце у сучасному історичному шевченкознавстві займають дослідження А.І. Машталіра. Автор за останні десять років написав близько 40 [151, с. 87-90; 152, с. 25-31; 153, с. 258-264] статей та 2 монографії, присвячених впливу постаті Т.Г. Шевченка на події національно-демократичної революції 1917–1920 рр. Так, зокрема, у монографії А.І. Машталіра та В.С. Лозового комплексно висвітлено процес політичної інструменталізації постаті та творчості Т.Шевченка в контексті Української революції у Наддніпрянській Україні (1917–1920 рр.). Науковці з'ясували та проаналізували вплив геніального Поета на національне відродження українського народу у революційний період. Розкрили тенденції використання імені та творчості Кобзаря у громадсько-політичних заходах, діяльності навчальних закладів та просвітніх товариств, спрямовані на піднесення національної свідомості українців на Поділлі у добу УЦР. Наведено факти вшанування пам'яті Т.Шевченка в системі суспільно-політичних та громадсько-культурних заходів у період Директорії УНР [154]. У іншій монографії авторами якої є А.І. Машталір, В.Г. Байдич, В.В. Галатир, висвітлюються заходи, спрямовані на вшанування роковин поета на Поділлі у 1919–1920 рр., проведені громадськістю та владними структурами Поділь-

ської губернії, проаналізовано ставлення українського народу, передусім інтелігенції до постаті Кобзаря у добу Директорії УНР [155].

Таким чином, історіографія проблеми наочно засвідчує, що постать Т.Г. Шевченка в контексті національно-демократичної революції не залишається осторонь в історичній науці. Чимало науковців крізь призму власної проблематики в більшій чи меншій мірі з'ясовували ставлення, використання владою та громадськістю постаті українського Кобзаря у революційну добу. Інтерпретацію його творів, збереження могили та будівництво пам'ятників, вплив його імені та творчості на національну свідомість, українізацію освіти, культурно-мистецьке життя українського народу.

Отже, на сьогодні постать українського Кобзаря продовжує залишатися актуальним, яскравим маркером, виразником, символом боротьби за національне визволення українського народу, предметом дослідження багатьох науковців.

Список використаних джерел та літератури

1. Грушевський М. Шевченківське слово // Село. Кам'янець-Подільський, 1919. № 11. С. 11-13.
2. Кондрацький С. Шевченко – поет відродження України і студіювання його творів в школі // Освіта. Кам'янець-Подільський, 1919. № 6. С. 1-6.
3. Сумцов М. Пушкин и Шевченко // Украинская жизнь. Москва, 1917. № 3-6. С. 84-87.
4. Левицький О. Занехаяна справа // Нова Рада. Київ, 1918. 6 (24 травня). № 93. С. 1.
5. Щитківський І. І. В справі пам'ятника Т. Шевченкові // Нова Рада. Київ, 1918. 12 червня (30 травня). № 98. С. 2-3.
6. Животко А. Дві сестри (Кооперація і “Просвіта”) // Земське діло. 1918. 18 липня. № 311. С. 1; Животко А. Любов до малих сих // Освіта. Кам'янець-Подільський, 1919. № 6. С. 10-13.
7. Русова С. Федеративна ідея в творах Шевченка // ВУШ. Київ, 1918. Березень. № 7. С. 97-101; Русова С. Шевченко і малі діти // ВУШ. Київ, 1918. Березень. № 7. С. 114-115.
8. Сфремов. С. На шевченкову тему // Нова Рада. Київ, 1918. № 31. С. 3.
9. Даниленко К. Дописи. Як святкували пам'ять Тараса Шевченка на Богодухівщині 25–26-го лютого // Нова Рада. Київ, 1918. 27 (14) квітня. № 69. С. 4.
10. Сушицький Ф. Народність в творах Шевченка // ВУШ. Київ, 1918. Березень. № 7. С. 101-113.
11. Зайцев П. До історії Шевченкового Букваря // ВУШ. Київ, 1918. Березень. № 7. С. 115-117.
12. Гаєвський С. Біографія Шевченка в школі // ВУШ. Київ, 1918. Березень. № 7. С. 117-121.
13. Мірза-Авак'янц Н. Твори Т. Г. Шевченка як матеріал при навчанні історії України // ВУШ. Київ, 1918. Березень. № 7. С. 122-130.
14. Дорошкевич О. Шевченко на лекціях літератури // ВУШ. Київ, 1918. Березень. № 7. С. 130-145.

15. Дурдуківський В. Матеріали для шкільних ранків і вечірок в пам'ять Т. Шевченка // ВУШ. Київ, 1918. Березень. № 7. С. 145-156.
16. Білецький Л. Виховання емоційно-образного мислення і твори Т. Шевченка // ВУШ. Київ, 1918. Березень. № 7. С. 157-172.
17. Ющишин І. Шевченко в галицьких школах // ВУШ. Київ, 1918. Березень. № 7. С. 172-182.
18. Грінченко М. Свято на пошану весні // Нова Рада. Київ, 1918. 9 червня (27 травня). № 96. С. 2.
19. Плевако М. Любов до рідного краю й народу та свободолюбні змагання, як основні мотиви нової української літератури // Життя Поділля. Кам'янець-Подільський, 1919. 28 лютого. № 59. С. 2-3.
20. Воронець А. Шевченко в ролі народнього учителя // Освіта. Кам'янець-Подільський, 1919. № 6. С. 8-10.
21. Клунний П. Т. Г. Шевченко та Кирило-Мефодіївське братство // Освіта. Кам'янець-подільський, 1919. № 6. С. 13-15.
22. Драй М. Слов'янська трагедія // Життя Поділля. Кам'янець-Подільський, 1919. 4 січня. № 16. С. 1-2.
23. Черкасенко С. Шевченко – пророк революції // Село. Кам'янець-Подільський, 1919. № 11. С. 14-18.
24. Клепатський П. Т. Г. Шевченко – апостол любові, братерства і правда // Село. Кам'янець-Подільський, 1919. № 11. С. 19-22.
25. Дорошенко Д. Чужі люди про Шевченка // Село. Кам'янець-Подільський, 1919. № 11. С. 23-25.
26. Гадзінський М. На вічну пам'ять батькові Тарасові // Село. Кам'янець-Подільський, 1919. № 11. С. 28-29.
27. Коваль М. М. Наше національне свято // Село. Кам'янець-Подільський, 1919. № 11. С. 5-9.
28. Фугалевич М. Великий Кобзар України Т. Г. Шевченко // Село. Кам'янець-Подільський, 1919. № 11. С. 25-27.
29. Єфремов С. Тарас Шевченко життя його та діла [3-є вид. №25]. Київ: Час, 1917. 56 с.
30. Дорошенко Д. Історія України 1917–1923 рр. Ужгород, 1930. Т. 2: Українська Гетьманська Держава 1918 року. 424, LXXXVI с.
31. Сірополко С. Історія освіти в Україні / [підготував Ю. Вільчинський. 22-ге вид.]. Львів: Афіша, 2001. 664 с.
32. Доценко О. Літопис Української революції. Матеріали й документи до історії Української революції. Київ; Львів: Накладом автора, 1923. Т. 2. Кн. 5. 398 с.
33. Тарас Шевченко. “Кобзар” вид 2-ге доповнене, перероблене у 4 т. / [під ред. Л. Білецького]. Вінніпег: Видавнича спілка “Тризуб”, 1952. Т. 1. 372 с.; Тарас Шевченко. “Кобзар” у 4 т. / [під ред. Л. Білецького]. Вінніпег: Видавнича спілка “Тризуб”, 1953. Т. 3. 576 с.; Тарас Шевченко. “Кобзар” у 4 т. / [під ред. Л. Білецького]. Вінніпег: Видавнича спілка “Тризуб”, 1954. Т. 4. 556 с.
34. Павловський В. Шевченко в пам'ятниках 1861–1964. Нью-Йорк, 1966. 41 с.
35. Хвиля А. Пам'ятник Шевченкові. Історичний нарис про будівництво пам'ятника Т. Г. Шевченкові. Київ: Державне видавництво “Мистецтво”, 1934. 62 с.: іл.

36. Кедрин І. Шевченко і українська політична думка // Наш Шевченко. Збірник-Альманах у сторіччя смерті поета 1861–1961. Джерсі-Сіті; Нью-Йорк: Видавництво “Свобода”, 1961. С. 63-70.

37. Давиденко В. Не забули пом’янути ... // Наш Шевченко. Зб.-Альманах у сторіччя смерті поета 1861–1961. Джерсі-Сіті; Нью-Йорк: Видавництво “Свобода”, 1961. С. 71-83.

38. Одарченко П. Світова слава Шевченка (Т. Г. Шевченко в світлі світової критики). До 150-річчя з дня народження поета. Чикаго: Український Публіцистично науковий Інститут, 1964. 56 с.

39. Доманицький В. Тарас Шевченко (синтетично-націологічні студії його життя й творчості). Чикаго: видавничка Спілка, 1961. 116 с.

40. Українська РСР в період громадянської війни (1917–1920 рр.). В 3-х т. Київ, 1969. Т. 2. 432 с

41. Щитківський І. Пам’ятник Т. Шевченкові у Києві та київська адміністрація // Україна: Науковий двомісячник українознавства. Кн. 1-2. Київ: Державне видавництво України, 1925. С.162-170.

42. Хвиля А. Пам’ятник Шевченкові. Історичний нарис про будівництво пам’ятника Т. Г. Шевченкові. Київ: Державне видавництво “Мистецтво”, 1934. 62 с.: іл.

43. Гавришук А. П., Григоренко О. П. Шевченківські дні 1914 року на Поділлі // Т. Г. Шевченко і Поділля: Тези науково-практичної конференції, присвяченої 175-річчю від дня народження Т. Г. Шевченка. Кам’янець-Подільський, 1989. Ч. 1. С. 39-41.

44. Кукурудзяк М. Г. Вшанування 100-річного ювілею Т. Г. Шевченка на Поділлі і Північній Буковині // Т. Г. Шевченко і Поділля: Тези наук.-пр. конф., присвяченої 175-річчю від дня народження Т. Г. Шевченка. Кам’янець-Подільський, 1989. Ч. 1. С. 41-43.

45. Поліщук І. А. Роковини Т. Г. Шевченка у Вінниці в 1920 році // Т. Г. Шевченко і Поділля: Тези науково-практичної конференції, присвяченої 175-річчю від дня народження Т. Г. Шевченка. Кам’янець-Подільський, 1989. Ч. 1. С. 46-48.

46. Солдатенко В. Ф. Українська революція : концепція та історіографія (1918–1920). Київ: Ін-т політичних і етнонаціональних досліджень НАН України, 1999. 507 с.

47. Білецький Л. Т. Основи української літературно-наукової критики. / сер. “Літературні пам’ятки України” / [упоряд., авт. іст.-біогр. нарису та прим. М. М. Ільницький]. Київ: Либідь, 1998. 408 с.

48. Рудий Г. Розвиток видавничої справи за доби Центральної Ради та Української держави (за матеріалами української преси 1917–1918 рр.) // Спеціальні історичні дисципліни: питання теорії та методики. Київ: Інститут історії України НАН України, 2005. № 12. С. 309-332.

49. Рудий Г. Я Преса України 1917–1920 рр. як об’єкт дослідження української культури: Джерелознавчий і методологічний аспекти. Київ: Інститут історії України НАН України, 2005. 548 с.

50. Рудий Г. Пам’яткоохоронна політика в Україні: витоки та засади формування // Краєзнавство. Кам’янець-Подільський: Абетка, 2000. № 1. С. 125-129.

51. Рудий Г. Я. Охорона і збереження пам’яток історії та культури в Україні (за матеріалами української періодики 1917–1941 рр.). Київ: Інститут історії України

НАН України, 2011. 204 с.

52. Нестуля О. О. Визвольні змагання українського народу і охорона пам'яток культури: 1917–1920 рр. Полтава, 1993. 90 с.

53. Нестуля О. Біля витоків державної системи охорони пам'яток культури в Україні (доба Центральної Ради, Гетьманщини, Директорії). Полтава, 1994. 238 с.

54. Нестеренко В. А. Часописи УНР як джерело вивчення етно-національних процесів на Поділлі в Кам'янецьку добу Директорії УНР (червень-листопад 1919 рр.) // Матеріали XI Подільської історико-краєзнавчої конференції / [ред. кол.: Завальнюк О. М. (відп. ред.), Баженов Л. В., Винокур І. С. та ін.]. Кам'янець-Подільський: Оіюм, 2004. С. 254-261.

55. Телячий Ю. В. Інтелігенція Поділля в культуротворчих процесах періоду Гетьманату П. Скоропадського : сторінками журналу “Село” (1918 р.) // Освіта, наука і культура на Поділлі: зб. наук. пр. Кам'янець-Подільський: Оіюм, 2003. Т. 3. С. 150-154.

56. Коваль В. В., Гайджук Г. В. Преса УНР 1919 року про культурно-освітнє життя Кам'янець-Подільського // Освіта, наука і культура на Поділлі: зб. наук. пр. Кам'янець-Подільський: Оіюм, 2005: Матеріали круглого столу “Культура, освіта і просвітницький рух на Поділлі у XVIII – на початку XXI ст.”. Т. 5. С. 22-32.

57. Гандзюк В. О. Газета “Народна воля” про національно-патріотичні настрої подолан у 1917 році // Освіта, наука і культура на Поділлі: зб. наук. пр. Кам'янець-Подільський: Оіюм, 2006. Т. 8. С. 46-55.

58. Сохацька Є. І. Тарас Шевченко на сторінках “Нової Ради” // Наукові праці Кам'янець-Подільського державного університету: Філологічні науки. Кам'янець-Подільський: Аксіома, 2008. Вип. 16. Т. 2. С. 20-31.

59. Соломонова Т. Р. Українське книгодрукування на Поділлі у 1917 р. // Матеріали X Подільської історико-краєзнавчої конференції / [ред. кол.: Винокур І. С. (відповідальний редактор), Баженов Л. В., Блажевич Ю. І. та ін.]. Кам'янець-Подільський: Кам'янець-Подільський державний педагогічний університет, 2000. С. 337-342.

60. Ківшар Т. Український книжковий рух як історичне явище (1917–1923 рр.). Київ: Логос, 1996. 344 с.

61. Мельник Е. М. Українські середні навчальні заклади на Поділлі в 1917–1920 рр. // Освіта, наука і культура на Поділлі: зб. наук. пр. Кам'янець-Подільський, 2004. Т. 4. С. 48-67.

62. Мельник Е. М. Ім'я Тараса Шевченка в українській школі (1917–1920) // Етнічна історія народів Європи: зб. наук. пр. Київ, 2004. Вип. 17. С. 47-51.

63. Мельник Е. М. Кам'янець-Подільська Українська державна гімназія ім. С. Руданського (1918–1920 рр.) // Освіта, наука і культура на Поділлі: зб. наук. пр. Кам'янець-Подільський: Оіюм, 2007. Т. 9. С. 213-229.

64. Мельник Е. М. Кам'янець-Подільський український народний університет (листопад 1919 – початок 1921 рр.) // Освіта, наука і культура на Поділлі: зб. наук. пр. Кам'янець-Подільський: Оіюм, 2006. Т. 7. С. 28-35.

65. Олійник В. В. Шкільні свята в практиці навчальних закладів у період визвольних змагань українського народу (1917–1920 рр.) // Вісник Житомирського державного університету імені Івана Франка. Житомир, 2007. Вип. 36. С. 197-199.

66. Марчук М. В. До питання про національні пріоритети в освітній політиці уряду УНР // Наукові праці Кам'янець-Подільського державного університету. Кам'янець-Подільський, 2003. Т. 11. С. 197-201.

67. Баюк М. І. Становлення освіти на Поділлі в період української революції (за матеріалами двотомника "Освіта" 1918–1919 рр.) // Наукові праці Кам'янець-Подільського державного-педагогічного університету. Історичні науки. Київ, 1999. Т. 3 (5). С. 271-274.

68. Телячий Ю. В. Центральна Рада та українське шкільництво (березень 1917 – квітень 1918 рр.) // Освіта і наука на Поділлі: зб. наук. пр. Кам'янець-Подільський, 1998. Т. 1. С. 110-119.

69. Боровик А. М. Українізація загальноосвітніх шкіл за часів виборювання державності (1917–1920 рр.). Чернігів: КП "Видавництво "Чернігівські береги", 2008. 368 с.

70. Сесак І. В. Освіта на Поділлі. У 2-х ч. Середні навчальні заклади Поділля у другій половині XIX – на початку XX ст. Кам'янець-Подільський: Абетка, 1999. Ч. 2. 184 с.

71. Зубалій О. Д., Рященко О. Д. Освітній рух в Україні у добу національно-державного відродження (1917–1920 рр.) // Укр. іст. журн. 1998. № 3. С. 12-23.

72. Нариси історії українського шкільництва (1905–1933): Навч. посібн. / [під ред. О. В. Сухомлинської та ін.]. Київ: Заповіт, 1996. 304 с.

73. Завальнюк О. М. Утворення і діяльність державних українських університетів (1917–1921 рр.): Монографія. Кам'янець-Подільський: Аксіома, 2011. 640 с.

74. Завальнюк О. М. Кам'янець-Подільський державний університет: минуле і сьогодні. Кам'янець-Подільський: Оіюм, 2003. 408 с.: іл.

75. Завальнюк О. М. Національно-патріотичне виховання студентів Кам'янець-Подільського державного Українського університету: історичний аспект (1918–1920 рр.) // Освіта, наука і культура на Поділлі : зб. наук. пр. – Кам'янець-Подільський: Оіюм, 2008. Т. 11: Матеріали сьомого круглого столу "Культура, освіта і просвітницький рух на Поділлі: Присвячено 90-річчю утворення Кам'янець-Подільського національного університету". С. 3-19.

76. Завальнюк О. М. Польська влада на Поділлі і Кам'янець-Подільський державний український університет (листопад 1919 – липень 1920 рр.) // Наукові праці Кам'янець-Подільського державного педагогічного університету. Історичні науки. Т. 3 (5). Київ, 1999. С. 311-317.

77. Завальнюк О. М. Періодичні видання науковців, студентів і управлінців Кам'янець-Подільського державного українського університету: задум і реалізація (1918–1920 рр.) // Освіта, наука і культура на Поділлі : зб. наук. пр. Кам'янець-Подільський: Оіюм, 2010. Т. 15: Присвячено 65-річчю Великої Перемоги. С. 40-51.

78. Завальнюк О. Українські університети: лекційно-пропагандистський, літературно-публіцистичний і редакційно-видавничий аспекти (1917–1920 років) // Студії з історії Української революції 1917–1921 років: на пошану Руслана Яковича Пирого: зб. наук. пр. / [гол. редкол. В. Ф. Верстюк]. Київ: Інститут історії України НАН України, 2011. С. 253-270.

79. Онопрієнко В. І. Осередки національного відродження. Українські університети в 1917–1919 рр. // Вісник Академії наук України. 1992. № 2. С. 77-78.

80. Завальнюк О. М., Стецюк В. Б. Земства Поділля в добу Української революції 1917–1920 рр. Кам'янець-Подільський: Аксіома, 2009. 220 с.

81. Стецюк В. Б. Культурно-просвітницька діяльність земств Поділля у 1917–1920 рр. // Освіта, наука і культура на Поділлі: зб. наук. пр. Кам'янець-Подільський: Оіюм, 2006. Т.6: Матеріали другого круглого столу “Культура, освіта і просвітницький рух на Поділлі у XVIII – на початку XXI ст. С. 26-39.

82. Завальнюк О. М. О. Б. Комарніцький Подільські містечка в добу Української революції 1917–1920 рр. Кам'янець-Подільський: Абетка–НОВА, 2005. 320 с.

83. Завальнюк О. М., Олійник С. В. Українська Галицька армія на Поділлі. Кам'янець-Подільський, 2001. 148 с.

84. Олійник С. В. Мистецтво в культурно-освітній та національно-політичній діяльності Української галицької армії на Поділлі // Освіта, наука і культура на Поділлі: зб. наук. пр. Кам'янець-Подільський: Оіюм, 2007. Т. 9: Матеріали п'ятого круглого столу “Культура, освіта і просвітницький рух на Поділлі. С. 230-235.

85. Комарніцький О. Б. Містечка Волині та Київщини у добу Української революції 1917–1920 рр.: Монографія. Кам'янець-Подільський: Аксіома, 2009. 312 с.

86. Комарніцький О. Б. Ім'я Тараса Шевченка в житті містечок правобережної України (1917–1920 рр.) // Наукові праці Кам'янець-Подільського державного університету. Філологічні науки. Кам'янець-Подільський: Оіюм, 2005. С. 84-88.

87. Комарніцький О. Б. Національна свідомість Правобережного селянства в добу Директорії УНР (на матеріалах містечок) // Наукові праці Кам'янець-Подільського державного університету. Кам'янець-Подільський, 2006. Т. 16. С. 83-94.

88. Лозовий В. Аграрна революція в Наддніпрянській Україні: ставлення селянства до влади в добу Центральної Ради (березень 1917 р. – квітень 1918 р.): Монографія. Кам'янець-Подільський: П.П. “Мошак М. І.”, 2008. 480 с.

89. Лозовий В. С. Поділля в добу Центральної Ради (Історичний нарис). Кам'янець-Подільський, 1999. 29 с.

90. Лозовий В. С. Проблеми політичної культури українського селянства в добу Центральної Ради (1917–1918 рр.) // Проблеми історії України XIX – початку XX ст. / [за ред. О. П. Реєнта]. Київ: Ін-т історії України НАН України, 2006. Вип. XII. С. 166-174.

91. Лозовий В. С. Поділля в період гетьманату (1918 р.): навч.-метод. посібн. Кам'янець-Подільський: МЕДОБОРИ (ПП. Мошак М. І.), 2007. 36 с.

92. Лозовий В. С. Історична пам'ять як інструмент політичної боротьби Центральної Ради (1917 р.) // Національна пам'ять: соціокультурний та духовний виміри. Національна та історична пам'ять: зб. наук. пр. Київ: ДП “НВЦ “Пріоритети”, 2012. Вип. 4. С. 233-242.

93. Лозовий В.С. Образ Тараса Шевченка як інструмент політичного впливу: “Події українського національного відродження у Києві після Лютневої революції 1917 р.” // Матеріали Всеукраїнської наукової конференції “Київ і кияни у соціокультурному просторі XIX–XXI століть: шевченкознавчий дискурс”, 29 травня 2014 р., Київський університет імені Бориса Грінченка. Київ, 2014. С. 179-186.

94. Лозовий В.С. Культ Тараса Шевченка і український національно-визвольний рух після лютневої революції 1917 року // Постаць Тараса Шевченка в сучасному культурному і геополітичному просторі: зб. наук. пр. Хмельницького ін-ту МАУП.

Хмельницький: Вид-во ХІМАУП, 2014. Вип. 1. С. 184-189.

95. Лозовий В. В. Нестеренко “Просвіта” на Поділлі в добу національно-визвольних змагань (1917–1920) // Просвітницький рух на Поділлі 1906–1923 рр. Кам’янець-Подільський, 1996. С. 28-38.

96. Малюта О. “Просвіта” і українська державність (друга половина XIX – перша половина XX ст. Київ: Видавничий центр “Просвіта”, 2008. 840 с.

97. Малюта О. Шляхи, політи кров’ю. Про діяльність осередків подільського товариства “Просвіта” в першій половині XX ст. // “Просвіта”: історія і сучасність (1868–1998): Зб. матеріалів та документів / [В. Герман (упоряд., ред.); Всеукраїнське товариство “Просвіта” ім. Т. Шевченка]. Київ: Просвіта, Веселка, 1998. С. 329-332.

98. Кучеров Г. Г. Становлення і діяльність сільських “Просвіт” Подільської губернії у 1918–1919 рр. (за матеріалами часопису “Життя Поділля”) // Освіта, наука і культура на Поділлі: зб. наук. пр. Кам’янець-Подільський: Оіюм, 2010. Т. 16: Матеріали круглого столу “Освіта, культура і просвітницький рух на Поділлі” 22 жовтня 2010 року. С. 138-149.

99. Кучеров Г. Г. Бібліотека-читальня у містечку Печарі Подільської губернії (1908–1913 рр.) // Освіта, наука і культура на Поділлі: зб. наук. пр. Кам’янець-Подільський: Оіюм, 2010. Т. 14. С. 52-64.

100. Трембцький А. А. Віктор Приходько – державний, громадсько-просвітницький і культурний діяч (до 120 річчя від дня народження) // Освіта, наука і культура на Поділлі: зб. наук. пр. Кам’янець-Подільський: Оіюм, 2006. Т. 8: Матеріали круглого столу “Освіта, культура і просвітницький рух на Поділлі”. С. 205-225.

101. Кришук Б. С. Виховна складова в діяльності Подільської “Просвіти” на початку XX століття // Подільська “Просвіта”: історія і сьогодення: зб. наук. пр. за підсумками регіональної науково-краєзнавчої конференції, м. Кам’янець-Подільський, 2–3 червня 2011 року / [ред. кол.: О. М. Завальнюк (гол.) та ін.]. Кам’янець-Подільський: Кам’янець-Подільський національний університет імені Івана Огієнка, 2011. С. 10-17.

102. Кузьміна Н. А. До питання про діяльність просвітянських товариств Поділля у 1917–1918 рр. // Подільська “Просвіта”: історія і сьогодення: зб. наук. пр. за підсумками регіональної науково-краєзнавчої конференції, м. Кам’янець-Подільський, 2–3 червня 2011 року / [ред. кол.: О. М. Завальнюк (гол.) та ін.]. Кам’янець-Подільський: Кам’янець-Подільський національний університет імені Івана Огієнка, 2011. С. 91-95.

103. Слободянюк П. Я., Жалюк О. П. Директорія і культурно-просвітницький рух // Подільська “Просвіта”: історія і сьогодення: зб. наук. пр. за підсумками регіональної науково-краєзнавчої конференції, м. Кам’янець-Подільський, 2–3 червня 2011 року / [ред. кол.: О. М. Завальнюк (гол.) та ін.]. Кам’янець-Подільський: Кам’янець-Подільський національний університет імені Івана Огієнка, 2011. С. 103-108.

104. Терещук К. Л. Подільські “Просвіти”: проблеми видавничої діяльності і творення українських масових бібліотек (1917–1920 рр.) // Подільська “Просвіта”: історія і сьогодення: зб. наук. пр. за підсумками регіональної науково-краєзнавчої конференції, м. Кам’янець-Подільський, 2–3 червня 2011 року / [ред. кол.: О. М. Завальнюк (гол.) та ін.]. Кам’янець-Подільський: Кам’янець-Подільський національний університет імені Івана Огієнка, 2011. С. 113-118.

105. Мацько В. П. Науково-просвітницька діяльність Василя Зборовця // Подільська “Просвіта”: історія і сьогодення: Зб. наук. пр. за підсумками регіональної науково-краєзнавчої конференції, м. Кам’янець-Подільський, 2–3 червня 2011 року / [ред. кол.: О. М. Завальнюк (гол.) та ін.]. Кам’янець-Подільський: Кам’янець-Подільський національний університет імені Івана Огієнка, 2011. С. 130-135.

106. Рекрут В. П. Йохим Волошиновський і Могилів-Подільська “Просвіта” // Подільська “Просвіта”: історія і сьогодення: зб. наук. пр. за підсумками регіональної науково-краєзнавчої конференції, м. Кам’янець-Подільський, 2–3 червня 2011 року / [ред. кол.: О. М. Завальнюк (гол.) та ін.]. Кам’янець-Подільський: Кам’янець-Подільський національний університет імені Івана Огієнка, 2011. С. 135-141.

107. Кулінська С. Ю. Т. П. Демченко Чернігівська “Просвіта” за доби Української революції: рік 1917-й // Наукові праці Кам’янець-Подільського державного університету. Історичні науки. Кам’янець-Подільський, 2004. Т. 12. С. 349-360.

108. Просвіта на Волині: минуле і сучасне: зб. наук. статей, докум. і матер. / [за ред. В. К. Барана]. Луцьк: Ред.-вид. відд. “Вежа” Волин. держ. ун-ту ім. Лесі Українки, 2001. 196 с.: іл.

109. Пижик А. М. Культурно-просвітницька діяльність уряду УНР в період Директорії: Брошура. Київ: Четверта хвиля, 1998. 36 с.

110. Кучменко Е. М. Національно-культурне життя в Україні (1917–1920 рр.). Київ: Знання, 1999. 20 с.

111. Янковська О. В. Культурне життя в Україні у період національно-демократичної революції (1917–1920 рр.) // Укр. іст. журн. Київ: Дієз-продукт, 2005. № 2. С. 105-118.

112. Буравченко Д. Громадська ініціатива в культурно-мистецькому житті України доби Центральної Ради (образотворче мистецтво, музейна справа, охорона історичних пам’яток) // Проблеми вивчення історії Української революції 1917–1921 років: зб. наук. статей / [гол. ред. Р. Я. Пиріг]. Київ: Інститут історії України НАН України, 2010. Вип. 5. С. 315-337.

113. Осташко Т. С. З історії літературно-мистецького життя в Україні за часів Центральної ради // Укр. іст. журн. 1998. № 3. С. 24-38.

114. Дзюба І. М. Тарас Шевченко : життя і творчість. 2-ге вид., доопрац. Київ: Києво-Могил. акад., 2008. 718 с.

115. Огієнко І. (Митрополит Іларіон). Тарас Шевченко / [упоряд., авт. передм. і коментарів М. С. Тимошик]. Київ: Наша культура і наука, 2003. 432с.: іл.

116. Мельниченко В. Вшанування пам’яті Т. Г. Шевченка на Черкащині: зародження та розвиток традицій // Краєзнавство. 2010. № 1–2. С. 200-205.

117. Меленчук О. Феномен святкування роковин, присвячених пам’яті Т. Шевченка як соціокультурне явище в боротьбі за українську незалежність у літературно-критичних студіях С. Єфремова // Вісник Черкаського університету: Філологічні науки. Черкаси, 2010. Вип. 178. С. 5-12.

118. Якобчук С. Особистість і творчість Т. Г. Шевченка у публіцистичній спадщині Ф. П. Матушевського // Вісник Черкаського національного університету імені Б. Хмельницького. Філологічні науки. Черкаси, 2010. Вип. 178. С. 12-18.

119. Забужко О. Шевченків міф України. Спроба філософського аналізу. 4-те видання. Київ: Факт, 2009. 148 с.

120. Венгерська В. О. Парадоксальні вияви міфологізації та формування національного культури Тараса Шевченка у XIX ст. // Гуржійські історичні читання: зб. наук. пр. / [ред. кол. В. А. Смолій, О. І. Гуржій, А. Г. Морозов та ін.]. Черкаси: Черкаський нац. ун-т ім. Б. Хмельницького, 2011. Вип. 4. С. 131-132.
121. Тарахан-Береза З. П. За рядками книги відвідувачів Шевченківської могили (1917–1921 рр.) // Укр. іст. журн. 1998. № 2. С. 128-137.
122. Білокінь О. Живе слово Ядловського // Вісник Черкаського університету. Філологічні науки. Черкаси, 2009. Вип. 168. С. 149-158.
123. Пайкова С. В. Володимир Науменко (1852–1919) // Укр. іст. журн. 1998. № 6. С. 90-102.
124. Попельницька О. О. М. Ф. Біляшівський – перший директор національного музею історії України // Укр. іст. журн. 2008. Вип. 2. С. 100-118.
125. Шульженко С. “Кобзар” Т. Г. Шевченка у фондах Книжкової палати України // Вісник книжкової палати. 2010. № 12. С. 1-2.
126. Кубриш Н. Образ Т. Г. Шевченка у скульптурі Івана Кавалерідзе: від реалізму до модернізму // Українське мистецтво: матеріали, дослідження, рецензії : зб. наук. пр. Київ: ІМФЕ ім. М. Т. Рильського НАН України, 2007. Вип. 7. С. 70-75.
127. Клименко Т. Шевченкознавчі матеріали у фондах державного архіву Черкаської області // Архіви України. Науково-практичний журнал. Київ: Український науково-дослідницький інститут архівної справи та документознавства, 2009. Вип. 3–4 (264). С. 146-155.
128. Нариси історії Української революції 1917–1921 років: У двох кн. / [Г. В. Борjak, В. Ф. Верстюк, С. В. Кульчицький, В. М. Литвин та ін.; гол. В. А. Смолій]; Ін-т іст. Укр. НАН Укр. Київ: НВП “Видавництво “Наукова думка” НАН України”, 2011. – Кн. 1. 390 с.
129. Басара-Тилішак Г. Розвиток української національної ідентичності на Наддніпрянщині у 1917 – на початку 1919 років: Галицький чинник // Проблеми вивчення історії Української революції 1917–1921 років: зб. наук. статей / [Головний редактор Р. Я. Пиріг]. Київ: Інститут історії України НАН України, 2010. Вип. 5. С. 61-82.
130. Лазарович М. В. Легіон Українських січових стрільців: формування, ідея, боротьба. Тернопіль: Джура, 2005. 592 с.
131. Литвин. С. Суд історії: Симон Петлюра і петлюрівщина. Київ, 2001. 672 с.
132. Прокопчук В. Основні фактори активізації краєзнавчого руху на Правобережній Україні в 20-ті роки XX ст. // Краєзнавство. Київ, 2009. № 3–4. С. 6-15.
133. Сохацька Є. І. Культурно-просвітницька діяльність Івана Огієнка у Кам'янці-Подільському (1918–1920 рр.) // Огієнківські читання: матеріали наук. кругл. столів 1991–1996 рр. Київ, 1997. Вип. 1. С. 70-79.
134. Синельник І. В. Варновський та його колекція українських старожитностей. URL://<http://histans.com/JournALL/sid/11/2/15.pdf> (дата звернення 1.08.2017).
135. Савченко І. Українські нотні видання 1917–1923 років у фондах національної бібліотеки України імені В. І. Вернадського: Науковий каталог НАН України. Нац. б-ка України ім. В. І. Вернадського; наук. ред. Л. В. Івченко. Київ, 2007. 384 с.
136. Баюк М. Громадські організації, об'єднання, інтелігенція Поділля в 1917–1920 рр. // Науковий вісник. 2011. Вип. 7. С. 23-29.

137. Танана Р. Федір Матушевський – дослідник першої книги вражень з Тарасової світлиці // Шевченків світ: зб. наук. пр. Черкаського національного університету імені Богдана Хмельницького. Черкаси, 2009. Вип. 2. С. 126-131.

138. Опря А. В. Єпархіальні з'їзди православного духовенства та мирян України в 1917 р. Кам'янець-Подільський: Аксіома, 2011. 160 с.

139. Кметь І. Іван Огієнко – продовжувач традицій галицького Шевченкознавства // Українське літературознавство. 2013. Вип. 77. С. 162-170.

140. Іванущенко. Г. М. Українське відродження 1917–1920 років на Сумщині: спроба документального відтворення подій // Сумський історико-архівний журнал. Суми, 2009. № 6–7. С. 149-170.

141. Полтава. Історичний нарис. Полтава: Полтавський літератор, [б. р.]. 280 с.

142. Подолинний А. М. Тарас Шевченко і Вінничина: іменний словник. Вінниця: Едельвейс і К, 2012. 104 с.

143. Шевченківська енциклопедія: в 6 т. А-В. / НАН України, Ін-т л-ри ім. Т. Г. Шевченка; [редкол.: М. Г. Жулинський (гол.) та ін.]. Київ, 2012. Т. 1. 744 с.: [693] іл. + кольор. вклейка.

144. Шевченківська енциклопедія : в 6 т. Г-З. / НАН України, Ін-т л-ри ім. Т. Г. Шевченка; [редкол.: М. Г. Жулинський (гол.) та ін.]. Київ, 2012. Т. 2. 760 с.: іл.

145. Степовичка Л. Вивчення життя і творчості Т. Г. Шевченка та пошанування його на Придніпров'ї. Методичні рекомендації та практичні завдання для студентів усіх спеціальностей / М-во освіти і науки України; Нац. гірн. ун-т. Дніпропетровськ: НГУ, 2013. 97 с.

146. Подільська Шевченкіана: до 200-річчя з дня народження Т. Г. Шевченка: реком. бібліогр. покажч. / Упр. культури, національностей та релігій Хмельниц. облдержадмін. ОУБН ім. М. Островського. Хмельницький, 2014. 136 с.

147. Тарас Шевченко і Україна: реком. бібліогр. покажч. У 2 ч. Ч. 2. “І мене в сім'ї великий, в сім'ї вольній, новий...”: увічнення пам'яті Кобзаря на українській землі / М-во культури України, Нац. парлам. Б-ка України; уклад.: О. Білик, О. Галганова; наук. ред. В. Кононенко. Київ, 2014. 176 с.: іл., 2 вкл. арк. фотоіл.

148. Завальнюк К. В. Вшанування пам'яті Т. Г. Шевченка на Вінничині в добу Української революції // Матеріали XIV Подільської наукової історико-краєзнавчої конференції [присвяченої 200-річчю від дня народження Т. Г. Шевченка, 70-річчю визволення Хмельницької області від нацистських окупантів, 50-річчю з часу утворення Хмельницького обласного історико-краєзнавчого товариства] / [Копилов С. А. (співголова), Реєнт О. П. (співголова), Баженов Л. В. (відп. ред. та ін.)]. Кам'янець-Подільський: ФОП Сисин ОВ., 2014. С. 19-24.

149. Завальнюк О. М. Ушанування Тараса Шевченка колективом Кам'янець-Подільського університету в контексті державних меморіальних заходів у 1919–1920 рр. // Освіта, наука і культура на Поділлі. Зб. наук. праць. Кам'янець-Подільський: Оіюм, 2014. Т. 21: Присвячено 200-річчю від дня народження Тараса Шевченка. С. 31-49.

150. Олійник С. В. Постать Т. Шевченка в культурно-освітній та національно-пропагандистській діяльності Української Галицької армії на Поділлі // Освіта, наука і культура на Поділлі. Зб. наук. праць. Кам'янець-Подільський: Оіюм, 2014. Т. 21: Присвячено 200-річчю від дня народження Тараса Шевченка. С. 50-55.

151. Машталір А. І. Тарас Шевченко як символ національно-визвольної боротьби українців у 1917 році // Вісник Кам'янець-Подільського національного університету імені Івана Огієнка. Історичні науки / [ред. кол. В.С. Степанков (відп. ред.) та ін.]. Кам'янець-Подільський національний університет імені Івана Огієнка, 2009. Вип. 2. С. 87-90.

152. Машталір А. І. Вшанування Тараса Шевченка на Поділлі у 1917–1920 рр. // Освіта, наука і культура на Поділлі: зб. наук. пр. Кам'янець-Подільський: Оіюм, 2009. Т. 13. С. 25-31.

153. Машталір А. І., Сопіга М. О. Постаць Т. Шевченка в контексті Української національно-демократичної революції (1917–1920 рр.) у дослідженнях Подільських науковців початку ХХІ ст. // Матеріали ХV Подільської наукової історико-краєзнавчої конференції присвяченої 100-річчю Української революції 1917–1921 рр., 100-річчю заснування Кам'янець-Подільського національного університету імені Івана Огієнка / [ред. кол.: Копилов С.А. (співголова), Реснт О.П. (співголова), Баженов Л.В. (відп. ред.) та ін.]. Кам'янець-Подільський: ФОП Сисин О.В., 2017. С. 258-264.

154. Машталір А. І., Лозовий В. С. Політична інструменталізація постаті та творчості Тараса Шевченка як чинник національного відродження у Наддніпрянській Україні (1917–1920 рр.): [моногр.]. Тернопіль: ФОП Паляниця В.А., 2016. 296 с.

155. Машталір А. І., Байдич В. Г., Галатир В. В. Вшанування постаті Тараса Шевченка на Поділлі в добу Директорії УНР: історичний аспект. Хмельницький: Державний архів Хмельницької області, 2015. 114 с.

Andriy Mashtalir, Mykhailo Sopiha

**The name and treatment of Taras Shevchenko in the context
of the Ukrainian national-democratic revolution
in the Dniپر Ukraine (1917–1920): historiography of the problem**

The article discusses the use of Taras Shevchenko's name and works in the era of the national-democratic revolution in the Dnieper Ukraine (1917–1920) on the basis of scientific research by participants in revolutionary events, diaspora and Soviet authors, contemporary Ukrainian historians, and Shevchenko scholars. The materials of scientific collections of articles are analyzed, in which much attention is paid to honoring the figure of the Ukrainian Kobzar in different periods with the participation of the Ukrainian authorities and public. Honoring the name and work of Taras Shevchenko by the Prosvita communities. Based on a large number of scientific articles, problems with the construction of a monument in Kyiv and other settlements of the country were chronologically identified, as well as reasons pointed out by the public and local authorities for organizing the grave of the Ukrainian Kobzar. A comparative study of diaspora and Soviet scholars on the influence of Taras Shevchenko's name and works in the revolutionary era. The materials of contemporary Ukrainian researchers are described, which, through the prism of their own problems, directly or indirectly highlighted the significance of Taras Shevchenko for the Ukrainian people. The materials of these works explore the participation of provincial nobility, the public, state institutions, educational institutions of the Dnieper

Ukraine in shaping the original cult of Ukrainian Kobzar as a fighter for the national and social liberation of the Ukrainian people. The materials of the conferences, which give a certain idea of the contemporary socio-political, educational and cultural life in the Dnieper Ukraine, which is inextricably linked with the name and creativity of Taras Shevchenko, is analyzed.

Keywords: *Taras Shevchenko, historiography, national-democratic revolution, research, scientific works, article, monograph, national consciousness, researchers, scientists.*

А.И.Машталур, М.А.Сопица

**Имя и творчество Т. Шевченко в контексте
Украинской национально-демократической революции
в Приднепровской Украине (1917–1920 гг.): историография проблемы**

В статье на основе научных исследований участников революционных событий, диаспоры и советских авторов, современных украинских историков, шевченковедов рассматривается вопрос об использовании имени и творчества Т.Г. Шевченко в период национально-демократической революции в Приднепровской Украине (1917–1920 гг.). Проанализированы материалы сборников научных статей, в которых значительная часть внимания уделяется чествованию фигуры украинского Кобзаря в разный период с участием украинской власти и общественности. Чествование имени и творчества Т.Г. Шевченко обществами “Просвита”. На основе значительного количества научных статей хронологически выяснено проблемы со строительством памятника в г. Киеве и других населенных пунктах страны, а также указаны причины, которые направлялись общественностью и властью на местах для упорядочения могилы украинского Кобзаря. Сравниваются исследования диаспоры и советских ученых в вопросе влияния имени и творчества Т.Г. Шевченко в революционную эпоху. Характеризуются материалы современных украинских исследователей, сквозь призму собственной проблематики прямо или косвенно освещали значение для украинского народа фигуры Т.Г. Шевченко. По материалам этих работ исследуется участие земств, общественности, государственных учреждений, учебных заведений Приднепровской Украины в формировании своеобразного культа украинского Кобзаря, как борца за национальное и социальное освобождение украинского народа. Проанализированы материалы конференций, дают некоторое представление о тогдашней общественно-политической, образовательно-культурной жизни в Приднепровской Украине которое неразрывно связано с именем и творчеством Т.Г. Шевченко.

Ключевые слова: *Т.Г. Шевченко, историография, национально-демократическая революция, исследования, научные труды, статья, монография, национальное сознание, исследователи, ученые.*

УДК 378(477.43)(09)

В.В.Галатир, В.Д.Коцюк

**Університетське життя у м. Кам'янці-Подільському в 1918 р.
на сторінках часопису “Життя Поділля”
(до 100-річчя відкриття Кам'янець-Подільського Державного
Українського Університету)**

Досліджується питання про університетське життя в листопаді-грудні 1918 р. та функціонування Кам'янець-Подільського державного українського університету, діяльність студентського та професорського контингенту, особливості навчального процесу, найбільш активні діячі в освітній та громадській сфері вишу м. Кам'янця-Подільського за публікаціями розміщеними на шпальтах газети “Життя Поділля”. Із неї визначено, що запис слухачів на лекції із гістології, історії української мови та літератури проходив тривалий час, друкувались тексти лекцій які можна було придбати в бібліотеці, гостро стояло питання їх видання саме на українській мові, побачено, що мовне питання стало наріжним каменем, через який виник і неприємний інцидент із вибуттям студента Таранухіна; що велика увага приділялася громадським заходам, проведенням літературних вечорів, організації хору та музичних колективів, духового оркестру, окремим питанням було фінансове, існували проблеми із оплатою за навчання, проте малозабезпеченим студентам надавалась допомога, здібні – забезпечувались стипендіями. З'ясовано що перше навчальне півріччя тривало 2 місяці й “Різдвяні вакації” тривали до 28 січня, після чого було повноцінно продовжено II півріччя навчального року.

Ключові слова: Кам'янець-Подільський державний український університет, “Життя Поділля”, Подільська губерньська управа, Подільське українське товариство “Просвіта”, Л. Білецький, А. Животко, університетська бібліотека, університетське життя.

22 жовтня 2018 р. виповнюється 100 років з часу заснування першого на Поділлі вищого навчального закладу, де лекції читались українською мовою – Кам'янець-Подільського державного українського університету. Зважаючи на урочистості, що відбувались під час святкування відкриття вишу, не меншою необхідністю наразі є проведення на найвищому рівні заходів пов'язаних із відзначенням столітнього ювілею. Моральним обов'язком кожного випускника різних років навчання є долучення до святкувань і по мірі можливості внесення свого вкладу в подальший загальний поступ вузу. Зі свого боку, до уваги дослідників подається розвідка, яка доповнить уже існуючі наукові доробки про історію університету. Безперечно найбільше уваги та зусиль в розкритті подій та фактів з історії вищої освіти у Кам'янець-Подільському в своїх статтях та монографіях, збірниках документів, матеріалах приділив О. Завальнюк¹. Також історію Кам'янець-Подільського університету досліджували

А. Копилов, І. Тюрменко та ін.²

Проте, деякі факти про перебіг університетського життя в перші місяці функціонування 1918 р. мало відомі. Тому метою дослідження є висвітлення діяльності студентського та професорського контингенту, особливості навчального процесу та визначення найбільш активних особистостей в університетському житті Кам'янець-Подільського в листопаді-грудні 1918 р. за публікаціями розміщеними на шпальтах газети “Життя Поділля”.

Після святкового відкриття університету про урочисті заходи на своїх сторінках почали публікувати ряд місцевих й всеукраїнських газетних видань. Не залишилась й осторонь створена 15 грудня 1918 р. з ініціативи Подільської губернської управи та при підтримці Подільського українського товариства “Просвіта” щоденна незалежна, демократична газета “Життя Поділля”. Газета виходила “при найближчій участі д. професорів Кам'янець-Подільського державного українського університету і відомих Українських діячів”, редагував її до 1919 р. приват-доцент Л. Білецький – український літературознавець, доктор філології, президент Української вільної академії наук (1948–1952 рр.). Закінчивши екстерном Київську класичну гімназію, у Київському університеті під керівництвом професора В. Перетца вивчав російську та українську літературу і після завершення навчання був залишений для підготовки до професорського звання. Навесні 1918 р. успішно склав магістерські іспити, які давали йому право провадити викладацьку роботу у вищій школі в якості приват-доцента. Зайнявши відповідну посаду в Кам'янець-Подільському державному українському університеті на кафедрі української літератури отримав доручення викладати обов'язковий навчальний курс. Паралельно займався редакторською роботою в місцевій пресі³.

“Життя Поділля” видавалось у друкарні Подільської губернської народної управи, мало наскрізну нумерацію чисел, з № 49 газета виходила із дозволу військової цензури. У статті новоствореного часопису професор В. Біднов зазначав: “Ми не знаходимо такого органу, що б допомагав нам і нашій справі, і тому-то місцеве українське громадянство, дбаючи про інтереси українського народу..., об'єднується кругом власного органу...”, а також наголошував на демократичній позиції видання, яке мало намір підтримувати інтереси “всєї демократії без різниці національності, мови, віри”. З № 56 газета перейшла під опіку комітету українських соціалістичних партій (з № 93 – соціалістичного комітету) і з № 67 це було задекларовано у підзаголовку опозиційного часопису – “соціалістична газета”. Фактичним редактором видання у цей час був М. Грушевський, а секретарем редакції – А. Животко (в подальшому громадський та політичний діяч, педагог, дослідник історії української преси, книгознавець, активний діяч української партії соціалістів-революціонерів, член Центральної Ради, разом з урядом УНР перебував у м. Кам'янець-Подільський, виконував обов'язки секретаря газети “Життя Поділля”, тоді ж у місцевій пресі друкував низку статей, присвячених дитячій літературі, активно співпрацював з міністром освіти УНР, ректором І.Огієнком)⁴.

З приходом у квітні 1919 р. радянської влади, редакція “Життя Поділля” щиро її вітала, однак продовжувала обстоювати національні права українського народу, через що почала зазнавати ідеологічного тиску. З цього приводу в газеті з’явилася стаття члена губернської управи С. Іваницького “Юпітере, ти гніваєшся, значить ти не прав”. Через день після її виходу діяльність часопису було припинено з наказу голови революційного комітету М. Барана (у останньому числі цей наказ було подано на місці передової статті у жалобній чорній рамці, це число було конфісковано). Останнє число № 114 датоване 10 травня 1919 р.⁵.

Наразі повне зібрання номерів знаходиться у відділі формування та використання газетних фондів Національної бібліотеки України імені В. І. Вернадського. На шпальтах газети “Життя Поділля” інформація із досліджуваної проблематики подавалась зазвичай окремо на третій або четвертій сторінках. Про усі актуальні новини читачі дізнавались із рубрики “З університетського життя”, яка спочатку друкувалась самостійною колонкою, а згодом розміщувалася в рубриці “Місцева хроніка”.

Саме із неї дізнаємося, що із початком навчального процесу з 1 листопада 1918 р. лекторські аудиторії були заповнені слухачами. На історико-філологічному факультеті професор І. Огієнко читав історію української мови, професор Біднов – історію української церкви, та історію братств, професор Петр – античну метрику, грецьку мову для початківців, приват-доцент Білецький – історію української літератури, методологію української літератури, приват-доцент Драй-Хмара – історію польської мови та практичні заняття з предмету, професор Бучинський на природничому факультеті – гістологію. Не читались лекції з історії України, методологію історії, психології, вступу до філософії на історико-філологічному факультеті. Богословський факультет не функціонував, там ще створювалися окремі кафедри, а студенти слухали обов’язкові лекції на історико-філологічному факультеті. Загальна кількість студентів перевищувала 400 осіб, з них 140 навчалися на історико-філологічному факультеті, інші відповідно на природничому та богословському⁶.

12 грудня на зібранні студентів університету було оголошено резолюцію: “Студентство Кам’янець-Подільського Державного Українського Університету висловлює своє глибоке обурення з приводу останніх подій у Львові, коли польська чорна сотня зчинила небувалий єврейський погром, а також зі сказаною лютістю вирізала 70 українських родин. Євреї постраждали тільки за те, що йшли поруч з українцями й одмовились лічитись надалі “поляками іудейського закону”. Це останнє шкодило полякам бо зменшувалась їх номінальна кількість в східній Галичині, а разом з тим і шанси на панування над українцями. Плямуючи ці незвично ганебні, навіть серед сумних обставин нашого часу, вчинки, студентство щиро переконане, що цим чорна сотня не задушить потягу до волі у пригноблених націй і всі справжні демократи, бачучи, де правда, тим швидче стануть проти чорних сил, проти своїх та чужих гетьманців, щоб знищивши цих ворогів демократії, утворити щиро демократичний

лад”. До 300-літнього ювілею української граматики Мелетія Смотрицького університет планував у найближчі місяці її перевидання. До іншого 300-річного ювілею – створення п’єси “Трагедія, або Візерунок смерті пресвятого Іоанна Хрестителя...” галицько-подільського письменника Я. Гаватовича відбувалась підготовка до студентської вистави-драми – “Смерть Івана Хрестителя”, де “одводилась щиро народня українська стихія, дієві люди говорили народною українською мовою”⁷. В останні місяці 1918 р. практичні заняття з гістології (розділ біології, що вивчає будову тканин живих організмів) відбувались тричі на тиждень із 11.00 до 13.00 год. В грудні інструктор губернського музичного відділу В. Бесядовський організував світський студентський чоловічий хор, метою якого було студіювання української пісні, а прибуток із концертів жертвувати бідному студентству. Зважаючи на актуальність в той час французької мови для усіх бажаючих студентів різних факультетів було розпочато читання лекцій із даної мови професором Г. Ватичем. У зв’язку із “храмовим святом” 6 грудня о 9.00 год. в університетській церкві було проведено Богослужіння. Крім цього кожної неділі служили літургію о 9.30 год. 16 грудня відбулись вибори до загальної студентської ради. Проте на них голосували лише українські студенти, нацменшини відмовились пояснюючи це тим, що на загальних зборах студентства не зрозуміли тлумачення вислову “Чотириоххвостка” (традиція – Авт.). В університетській бібліотеці функціонувала студентська секція політичної партії самостійників-соціалістів під керівництвом студента І. Білінського, де бажаючі могли ознайомитися із програмою та записатись в лави даної партії. 17 грудня о 17.00 год. відбулось надзвичайне зібрання ради української громади студентів, при університеті організувався духовий оркестр. Цього ж дня студентську їдальню відвідав ректор І. Огієнко. Він запропонував якнайшвидше взяти її та гуртожиток під опіку студентської ради⁸.

Незможні студенти зі всіх факультетів організувавши гурток репетиторів надавали уроки по всіх предметах середньої школи. Для допомоги у цьому та для підготовки студентства у грудні при університетській бібліотеці відкрили студентську читальню. Тут знаходились всі провідні видання української, російської та іншої зарубіжної преси. 18 грудня закінчились вибори до студентської ради. В загальну раду старост пройшов список “Українського соціалістичного блоку”. А з 20 грудня розпочалась екзаменаційна сесія⁹.

19 грудня відбулось засідання професорської ради із представником від загальної студентської ради старост Аркадієм Животко. Студентів родом із Кам’янецького повіту, які потребували допомоги чи стипендії підтримувала повітова управа після відповідних звернень. В таких важких фінансових умовах відповідно мала місце фінансова заборгованість за навчання. Тому студентам, які не оплатили навчання за осінній семестр пропонували або внести платню бухгалтерові університету або написати заяву ректору про звільнення від оплати. 22 грудня відбулись загальні збори української студентської громади, де в порядку денному значилась доповідь представників київського студентства. У своїй доповіді студент Олександрович з’ясував яка участь українського

студентства була в революційні часи, в період гетьманату. Далі окреслив підготовчу роботу до повстання, спротив у Києві в часи облоги, й далі до приходу Директорії УНР. Наступною була доповідь студента Чудинова, в якій він змалював організацію “Українського студентського Січового полку”. Після доповідей пройшли цікаві дискусії й було винесено наступні резолюції: доручити раді громади організацію сотні та призначити тимчасового сотника¹⁰.

Викладачі не залишаючись осторонь студентських проблем на засіданні ради професорів університету 19 грудня ухвалили рішення надати фінансову допомогу студентам Любинському Леоніду (100 крб.), Цішковському Тодосію, Кошельнику Юхиму, Бочковському Віктору, Бочковському Миколі, Мельнику Володимирі (по 40 крб.). Поряд з періодичною фінансовою допомогою при університеті існували стипендії: чотири по 1200 крб. на рік уродженцям Ямпільського повіту “імені Ямпільської земської управи”; одна стипендія – звільнення від оплати за навчання “імені спілки службовців Подільської губернської земської управи” одному із найздібніших студентів; одна – звільнення від оплати за навчання “імені І. Огієнка”¹¹.

Відзначалось, що ще й в грудні продовжували надходити вітальні телеграми з нагоди відкриття університету. Так, 21 грудня в телеграмі від генерального консула української держави у Москві О. Кривцова йшлося: “Позбавлений можливості бути присутнім при відкриттю Кам’янець-Подільського Державного Українського Університету, висловлюю від себе і від моїх співробітників привітання й щире побажання найкращої майбутності новому огнищу Української культури”. Викладачі та керівництво університету долучались й до сумних подій. Наприкінці 1918 р. пані Максимова висловлювала подяку І. Огієнку за те, що представники університету прийняли участь у похоронній процесії її доньки, студентки Марії Максимової. У вдячність за це магі асигнувала 300 крб. на допомогу іншим хворим студентам університету¹².

22 грудня на зборах ради студентських старост обрали президію ради та голову – студента В. Зав’ялова, товаришем голови Н. Білінського, писарем й скарбником В. Дуткевича. Адміністрація університету запрошувала студентів природничого факультету записуватись на лекції із гістології, історії української мови та літератури у декана Бучинського. 25 грудня ввечері делегати Київського студентства та 12 студентів Кам’янецького університету вирушили на візит-відповідь із Кам’янца до Києва. Президія ради студентських старост зверталася до редактора часопису “Подольської Мислі” вказуючи на невідповідність дійсності висвітлення в постанові тимчасової ради студентських старост про діяльність І.Огієнка та його відношення до зібрання студентів, абсурдність думки кореспондента про негативне відношення ради професорів до студентів, студенти звертали увагу громадськості що російськими часописами міста дуже часто розміщуються неправдиві відомості про студентське життя¹³.

Із 25 грудня в університетській бібліотеці з 6.00 до 20.00 год. можна було купити або передплатити видання лекцій з історії української мови професора І. Огієнка за 4 крб., та лекції по історії української літератури професора Л. Бі-

лецького за 2 крб., що були надруковані студентським видавничим комітетом. Мали й місце різноманітні неприємні ситуації. Так, наприкінці грудня до кабінету ректора на прийом завітав студент Володимир Таранухін (дворянин). Зайшовши в шапці й знявши її лише згодом в кабінеті, він подав прохання, й заложивши руки в кишені “зачіпним” тоном заявив: “Я ухожу от вас в настоящий університет”. На здивоване запитання І. Огієнка через що студент ображає українську інституцію Таранухін додав: “Потому что в Харьковском Университете, куда я ухожу лекции читают по русски а не по-украински...”. До кінця року в університет так і не прибули для викладання професори зі Львова у визначений їм строк до 5 листопада, тому було вирішено відрядити на їх пошуки урядовця університету. Поїздка не дала ніяких результатів, не було знайдено ні одного із призначених професорів. Урядовець доручив зайнятися цим питанням Львівському й Тернопільському повітовим комісарам, а І. Огієнко для вирішення проблеми їздив до Києва. 28 грудня закінчилась вичитка лекцій на всіх факультетах за I півріччя 1918–1919 рр. й розпочались громадські заходи. Так, 29 грудня в приміщенні університету влаштувалась літературно-вокальна вечірка. У програмі була доповідь А. Животко, гра на скрипці Москвичіва, декламація Бутовської, співи Савицького, хор й інші номери. 50% від прибутку переказувались жертвам боротьби з гетьманською владою, інші 50% – українській громаді. Виручку отримували шляхом продажу квітів по 1 крб. які можна було придбати в університетській бібліотеці. Перед початком В. Туркало виконала на роялі “Ще не вмерла Україна”, А. Животко прочитав свій нарис про Лесю Українку, Бутовська зробила мелодекламацію віршів О. Олесея під супровід роялю, вразили публіку пісні Савицького. Після концерту відбулись танці, в перервах співала частина хористів національного хору під диригуванням Бутовського. Було вирішено влаштувати подібні вечірки й у Різдвяні свята. Загалом на вечірці зібрали 181 крб. 20 коп. й передали їх до редакції газети “Життя Поділля” для пересилки у фонд родинам загиблих козаків під Києвом¹⁴.

При університеті функціонував гуртожиток й їдальня. В грудні 1918 р. обід коштував 3–4 крб., для незаможних студентів – 2 крб., в гуртожитку проживало близько 35 студентів, оплата становила 25 крб. на місяць.

Рада студентських старост через Всеукраїнський національний союз привітала встановлення влади Директорії УНР телеграмою: “Рада... вітає світлих борців за ранок життя України. Хай живе самостійна Українська Народна Республіка”. Не залишаючись осторонь військового питання формувалася кам’янецька сотня студентського полку січових стрільців. В сотню могли записуватись студенти, учні середніх шкіл і курсів для дорослих, як військово-визвольні, так і звільнені від військової служби. Запис проводився в помещанні-канцелярії осавула сотні Куземи в кімнаті № 1 студентської бурси (гуртожитку) або в писаря Кошельника на перервах між лекціями¹⁵.

Студентів історико-філологічного факультету, що записались у декана на прослуховування лекцій могли отримати лекційні книжки в канцелярії універ-

ситету у секретаря по студентським справам. Було закінчено організацію студентського світського чоловічого хору під керівництвом В. Безядовського, загалом записалось 45 чоловік. Співи планувалось розпочати після Різдвяних свят. 30 грудня о 16.00 відбулись збори математиків. В порядку денному зазначалися вибори відділової Ради, утворення науково-математичного гуртка. Він мав на меті лише культурно-просвітну діяльність. Проте згодом було вирішено не вибирати раду, а обрати організаційну комісію якій надати право скликати загальні збори студентів-математиків. У тимчасову раду увійшли: Січинський, Лозанова, Терлецький, Квасницький, Гальперін¹⁶.

Рада студентських старост вирішила видавати лекції лише українською мовою, а описаний вище вчинок студента Таранухіна вважати образливим і довести про нього до відома всіх вищих шкіл в Україні, слідом рада професорів на своєму засіданні також постановила друкувати лекції виключно українською мовою¹⁷.

31 грудня відбулось засідання ради природничого факультету на якому вирішили не зважати на рішення ради професорів та ради студентських старост видавати лекції виключно українською й друкувати матеріали по гістології ще на російській мові. Для бажаючих придбати лекції запис проводила студентка Більчанська в читальні університету й коштували вони 10 крб.¹⁸.

На завершення 1918 р. вирішувались незавершені нагальні справи: рада професорів зверталася до студентства погасити фінансову заборгованість за навчання, студентів історико-філологічного та природничого факультетів просили здати фотокартки, всім студентам до канцелярії подати свої точні особові дані та адресу, студентів народжених 1899 р. подати заяви про видачу їм посвідчень для одержання відстрочки від військової служби¹⁹. Різдвяні “вакації” було оголошено до 28 січня й з цього дня розпочиналось друге півріччя навчання²⁰.

Таким чином, для дослідників періодичне джерело “Життя Поділля” є достатньо інформативним. Зважаючи на окрему рубрику “З університетського життя” ми можемо дізнатись про перебіг актуальних справ та навчальний процес і громадську діяльність студентства та професорів Кам’янець-Подільського державного українського університету. В цей час студентська рада була дієвим та ефективним самоорганізованим органом, регулярно у виші відбувалися Богослужіння, університет був одним із центрів політичного життя, при ньому утворилась військова організація “Січовий полк”, незможні студенти змушені були підпрацьовувати репетиторством, надаючи уроки бажаючим із середньої школи. Найактивнішими серед студентства були А. Животко, а серед професорсько-викладацького складу – І.Огієнко та Л. Білецький. Загалом визначена проблематика є досить перспективною, тому планується і надалі розвивати її в наукових розвідках.

Примітки

1. Завальнюк О. З історії Кам’янець-Подільського державного українського університету // Етнічна історія народів Європи: зб. наук. пр. / [відп. ред. А.Г. Слюса-

ренко, І.Ф. Курас]. Київ, 2000. Вип. 6. С. 68-73; Завальнюк О. Ідея соборництва в практичній діяльності українських університетів (1918–1920 рр.) // Україна Соборна: зб. наук, статей. Київ: Ін-т іст. Укр. НАН Укр., 2005. Вип. 2. Ч. II. С. 282-293; Завальнюк О. Від ідеї до спроби заснування Кам'янець-Подільського державного університету в добу Української Центральної Ради (січень-квітень 1918 р.) // Етнічна історія народів Європи: зб. наук. пр. / [Відп. ред. В.Ф. Колесник]; Київський національний ун-т імені Тараса Шевченка. Київ: Унісерв, 2009. Вип. 30. С. 27-32; Завальнюк О. Заснування українських університетів в Києві і Кам'янці-Подільському (1917–1918 р.) // Народознавчі зошити: двомісячник Інституту народознавства НАН України. Львів, 2001. Ч. 3 (39). С. 439-443; Завальнюк О. Збудування університету у Кам'янці-Подільському (1918 р.) // Краєзнавство: науковий журнал. Київ, 2000. № 1-2. С. 201-208; Завальнюк О. З історії заснування національних університетів (листопад 1917 – серпень 1918 р.) // Історична і політична науки та практика в Україні / Ін-т політ. і етнонац. дослідж. імені Ф. Кураса; [Голова редкол. Б.Є. Патон]. Київ: Парламент, вид-во, 2009. С. 283-298; Завальнюк О.М. Утворення і діяльність державних українських університетів (1917–1921 рр.): монографія. Кам'янець-Подільський: Аксіома, 2011. 644 с.; Свято відкриття Кам'янець-Подільського державного українського університету: Дослідження. Документи. Матеріали / Укладач, автор переднього слова і досліджень О.М.Завальнюк. Кам'янець-Подільський: Аксіома, 2008. 280 с.

2. Копилов А.О., Завальнюк О.М. Кам'янець-Подільський український університет: від ідеї заснування до ліквідації (1917–1921 рр.) // Укр. іст. журн. 1999. № 4. С. 41-50; №5. С. 26-36; Копилов А. Професор І.І. Огієнко – ректор Кам'янець-Подільського державного українського університету // Тези доповідей науково-теоретичної конференції “Духовна і науково-педагогічна діяльність І.І. Огієнка в контексті українського національного відродження” (до 110-річчя від дня народження). Кам'янець-Подільський, 1992. С. 3-7; Тюрменко І. Відкриття Кам'янець-Подільського державного українського університету в спогадах Микити Шаповала // Духовна і науково-педагогічна діяльність І. Огієнка (1882–1972) в контексті українського національного відродження: наук. доп. II Всеукр. наук.-теорет. конф. Кам'янець-Подільський; Київ, 1997. С. 93-97.

3. Ільницький М.М. Білецький Леонід Тимофійович та його концепція поступу українського літературознавства // Енциклопедія історії України: Т. 1: А-В / Редкол.: В. А. Смолій (голова) та ін. НАН України. Інститут історії України. Київ: Наукова думка, 2003. 688 с.

4. Голобуцький П. В. Животко Аркадій Петрович // Енциклопедія історії України: Т. 3: Е-Й / Редкол.: В. А. Смолій (голова) та ін. НАН України. Інститут історії України. Київ: Наукова думка, 2005. 672 с.

5. Чубай У. Українські періодичні видання м. Кам'янця-Подільського 1918 р.: історико-типологічний аспект // Вісник Львівського університету ім. Івана Франка. Львів, 2007. Вип. 31. С.258-266; Голобуцький П.В. “Життя Поділля” // Енциклопедія історії України. Київ: Наукова думка, 2005. Т. 3: Е-Й. С. 159.

6. З університетського життя // Життя Поділля. 1918. 15 грудня. № 1. С. 2.

7. З університетського життя // Життя Поділля. 1918. 17 грудня. № 2. С. 4.

8. З університетського життя // Життя Поділля. 1918. 19 грудня. № 4. С. 4.

9. З університетського життя // Життя Поділля. 1918. 21 грудня. № 5. С. 2.
10. З університетського життя // Життя Поділля. 1918. 22 грудня. № 6. С. 2.
11. З університетського життя // Життя Поділля. 1918. 24 грудня. № 7. С. 2.
12. З університетського життя // Життя Поділля. 1918. 25 грудня. № 8. С. 2.
13. З університетського життя // Життя Поділля. 1918. 27 грудня. № 10. С. 3.
14. З університетського життя // Життя Поділля. 1918. 26 грудня. № 9. С. 4.
15. З університетського життя // Життя Поділля. 1918. 28 грудня. № 11. С. 3.
16. З університетського життя // Життя Поділля. 1918. 29 грудня. № 12. С. 3.
17. З університетського життя // Життя Поділля. 1918. 31 грудня. № 13. С. 4.
18. З університетського життя // Життя Поділля. 1918. 1 січня. № 14. С. 4.
19. З університетського життя // Життя Поділля. 1918. 4 січня. № 16. С. 4.
20. З університетського життя // Життя Поділля. 1918. 3 січня. № 15. С. 4.

Vitalii Galaty, Volodymyr Kocyuk

**University life in Kamyanets-Podilsky in 1918
on the pages of the magazine “Life of Podillya”**

**(to the 100th anniversary of the opening of the Kamyanets-Podilsky
State Ukrainian University)**

The University life in November-December 1918 and the functioning of the Kamyanets-Podilsky State Ukrainian University, the activities of the student and professorial contingent, the peculiarities of the educational process, and the most active figures in the educational and public sphere of the city of Kamyanets-Podilskiy based on published publications are researched. on the pages of the newspaper “Life of Podillya”. It has been determined that the recording of listeners for a lecture on histology, the history of the Ukrainian language and literature took place for a long time, printed texts of lectures that could be purchased in the library, the issue of their publication was sharply in the Ukrainian language, it was seen that the linguistic question became the cornerstone, through which an unpleasant incident arose with the dismissal of student Taranukhin; that a lot of attention was paid to public events, conducting literary evenings, organizing chorus and music groups, orchestras, a separate issue was financial, there were problems with payment for education, but poor students were provided with assistance, capable – provided with scholarships. It was found out that the first six months of training lasted for 2 months and “Christmas vacations” lasted until January 28, after which the second half of the academic year was fully extended.

Keywords: Kamyanets-Podilskiy State Ukrainian University, Podillya Life, Podillya Governor's Office, Podilsky Ukrainian Society Prosvita, L. Beletsky, A. Zhivotko, University Library, University Life.

В.В.Галатыр, В.Д.Коцюк

**Университетская жизнь в г. Каменец-Подольском в 1918 г.
на страницах газеты “Жизнь Подолья”
(к 100-летию открытия Каменец-Подольского государственного
украинского университета)**

Исследуется университетская жизнь в ноябре-декабре 1918 г. и функционирование Каменец-Подольского государственного украинского университета, деятельность студенческого и профессорского контингента, особенности учебного процесса, наиболее активные деятели в образовательной и общественной сфере вуза м. Каменец-Подольского по публикациям размещенными на страницах газеты “Жизнь Подолья”. Из нее известно, что запись слушателей на лекции по гистологии, истории украинского языка и литературы проходил длительное время, печатались тексты лекций, которые можно было приобрести в библиотеке. Остро стоял вопрос их издание именно на украинском языке, замечено, что языковой вопрос стоял остро, потому и возник неприятный инцидент с выбытием студента Таранухина. Большое внимание уделялось общественным мероприятиям, проведением литературных вечеров, организации хора и музыкальных коллективов, духового оркестра, отдельным вопросом было финансовое положение, существовали проблемы с оплатой за обучение, однако малообеспеченным студентам предоставлялась помощь, способные – обеспечивались стипендиями. Выяснено что первое учебное полугодие длилось 2 месяца и “Рождественские каникулы” продолжались до 28 января, после чего начиналось полноценное II полугодие учебного года.

Ключевые слова: Каменец-Подольский государственный украинский университет, “Жизнь Подолья”, Подольская губернская управа, Подольское украинское общество “Просвіта”, Л. Белецкий, А. Животко, университетская библиотека, университетская жизнь.

Одержано 1 вересня 2017 року

УДК 94(477)“19”(044):929ПРИХОДЬКИ

А.А.Трембіцький, А.М.Трембіцький

Листи Миколи Приходька, внука Віктора Приходька як джерело до вивчення життєпису родини Приходьків

У статті на підставі цінних матеріалів, зокрема, споминів Віктора Кіндратовича Приходька і Тетяни Костівни Приходько, листів Андрія Олексовича та Олекси Кіндратовича Приходьків, Ольги Костянтинівни Приходько із родинного архіву одного із представників славетного роду Солухи-Приходька-Герасименка-Філя, Миколи Євгеновича Приходька, висвітлено діяльність і творчу спадщину багатьох членів роду – славетних діячів новітньої української історії. Також частково розкрито сімейні та інші взаємовідносини між членами роду.

Зокрема, частково розкрито та висвітлено:

– загальні аспекти життєвих і творчих шляхів, державницьку, науково-освітню, педагогічну та громадсько-просвітницьку діяльність відомого державного і громадсько-просвітницького діяча, подолянина Віктора Кіндратовича Приходька, дідуся Миколи Євгеновича та батька Євгена Вікторовича Приходьків;

– життєві перипетії дружини Віктора Кіндратовича, активної учасниці культурно-просвітницького та громадського життя української еміграції у Празі, члена Управи Українського жіночого союзу, Ганни Павлівни Приходько (Єсіпової);

– мистецьку діяльність артиста професійного театру «Нова сцена» (Хуст, Закарпатська обл.) та Празької консерваторії, редактора і диктора Українського відділу радіостанції «Голос Америки» зі штаб-квартирою у Вашингтоні, Євгена Вікторовича Приходька, сина Віктора Кіндратовича і Ганни Павлівни Приходьків;

– життєві перипетії і творчу спадщину української поетеси Марини Тимішівни Приходько (Олесіюк), дружини Євгена Вікторовича Приходька та невістки Віктора Приходька;

– життєві та освітні шляхи кандидата філологічних наук, редактора компанії «Social Register Association» (New York) Миколи Євгеновича Приходько, сина Марини Тимішівни та Євгена Вікторовича Приходьків, внука Віктора Приходька;

– життєві шляхи та творчу спадщину українського диригента, педагога, драматурга і театрознавця Олекси Приходька, рідного брата Віктора Приходька;

– життєві шляхи і творчу спадщину української громадської діячки, педагога, автор подільських родинних хронік і першого українського перекладу підручника з ботаніки, дружини Олекси Приходька – Ольги Костянтинівни Приходько (Ватич);

– короткі біографічні відомості про емеритованого професора Чеської торговельної академії в Празі, доктора філософії, піаніста з вищою музичною освітою Андрія Олексовича Приходька, сина Ольги та Олекси Приходьків;

– особистісно-індивідуальне світобачення відомого українського громадсько-політичного діяча, члена уряду УНР в екзилі, лікаря, дипломата, демографа, співробітника військово-наукового та літературного журналу «Табор» – Тимоша Гнатовича Олесіюка, батька Марини Тимішівни та свата Віктора Приходька.

Ключові слова: епістолярна спадщина, Андрій, Віктор, Євген, Марина, Микола, Олекса, Ольга Приходьки, Тиміш Олесіюк, Кам'янець-Подільський, Прага, Нью-Йорк

За останні роки в самостійній Україні значно зросла увага до духовних цінностей, збережених та розвинених українцями діаспори. Тому одним із пріоритетних напрямів сучасної історичної науки є вивчення та осмислення історико-культурної спадщини українського народу, що пов'язане із суто пізнавальними інтересами з використанням кращих традицій в повсякденній практиці національно-культурної розбудови України. Важливе місце серед недосліджених тем вивчення історії та культури українського народу належить висвітленню ролі й місця визначних історичних постатей, або цілих династій в просторово-часовому вимірі та в сфері особистісно-індивідуального континууму, тобто суцільного, безперервного духовного і матеріального життя й діяльності.

В українській історіографії ХХ – початку ХХІ ст. особистісно-індивідуальний світ членів відомого вкоріненого в етносоціокультурне середовище подільського краю українського роду Солухи-Приходька-Герасименка-Філя, викликав й продовжує привертати увагу вітчизняних дослідників. Загальні аспекти життєвих і творчих шляхів деяких членів цієї родини фрагментарно розкрили в своїх працях О. Пеленський (Львів, 1933) [28], В. Січинський (Джерзі Ситі, 1956) [47], Ю. Костюк (Пряшів, 1967) [12], О. Приходько (Нью-Йорк, 1972) [40], П. Стерчо (Нью-Йорк, 1979) [48], І. Базарко (Нью-Йорк, 1982) [1], І. Гамкало (Київ, 1997) [3], О. Завальнюк (Кам'янець-Подільський, 2000, 2001, 2003, 2005-2007) [4-9], Т. Росул (Ужгород, 2002) [46], А. А. та А. М. Трембіцькі (Хмельницький, 2005-2008, 2010, 2011, 2013, 2016, 2017) [49-64] та інші (1974) [67]. Життєві перипетії і творчу спадщину члена відомої української родини Солухи-Приходьків-Герасименка-Філя – Марини Тимішівни Приходько розкрито в науковому літературознавчо-краєзнавчому виданні «Пахуче й густо поростають ночі ...» (Хмельницький, 2016) [59]. Цікаві відомості про знану подільську родину знаходимо в опублікованих споминах безпосередніх учасників подій (Пряшів, 1967 [11], Мюнхен, 1967 [36], Нью-Йорк, 1973 [2], Вінниця, 2011 [37]), в 5 книжках «післявоєнного щоденника», що в 1945-1949 рр. Віктор Приходько вів під час свого перебування в м. Регенсбург (Німеччина) [11, арк.8; 16, арк.1], які й досі «дожидають свого видавця» [11, арк.9], а також в енциклопедично-довідкових виданнях, на Інтернет-сайтах [27; 34; 35; 38; 39; 41; 42; 43; 65] та некрологах (Нью-Йорк, 1980, 1982) [32; 33] та багатьох інших.

В той же час, значна частина цінних матеріалів про видатних членів роду Солухи-Приходька-Герасименка-Філя, славетних діячів новітньої української історії, зберігається в приватному архіві одного із представників цього славетного роду, Миколи Євгеновича Приходько, син Євгена Вікторовича та Марини Тимішівни Приходьків, внук Віктора Кіндратовича та Ганни Павлівни Приходьків. Завдяки надійному збереженню ним різноманітної, важливої і багатющої документованої приватної інформації та ділової документації про минуле й сьогодення членів свого роду, вітчизняні науковці мають величезний культурний, історичний та інформаційний потенціал для своїх досліджень, адже в його родинному архіві зосереджено багатолітню пам'ять славетного українського роду, тісно пов'язаного з Поділлям, зафіксовану в сотні документів.

Значну частину матеріалів із свого родинного архіву він у копіях передав автору. Серед них: «Короткий життєпис родини Приходьків, що народились і жили в бувшій Подільській губернії в роках 1884-1925» [11], що містить найбільш значні відомості про витоки «родини Приходьків». Цей неповний і уривчастий життєпис склав, не зважаючи на старість і хворобливий стан, адже йому вже «сповнилось 95 років і пішов 96-ий рік», Віктор Кіндратович під час свого перебування на лікуванні в санаторії міста Нью-Йорка, на прохання свого внука Миколи Євгеновича Приходька [11, арк.1; 53]; рукопис споминів «Тетайна Pychodlo-Solucha. Лікар Кость Г. Солуха. Спомин про батька» [66], в якому розкрито лікарську й благодійницьку діяльність видатного громадсько-просвітницького діяча Подільського краю, першого голови Подільської «Просвіти», талановитого і популярного лікаря Костя Солухи [54; 58; 62]; рукопис статті Ольги Приходько (дів. Ватич) «Перша вистава «Ревізора» в Александринському театрі в Петербурзі 19.4.1836 р.» [44]; власноруч написаної автобіографії «Проф. Віктор Приходько. 10.XII.1956» [45]; повідомлень про смерть – Євгена Кіндратовича [29], Олекси Кіндратовича [30] та Андрія Олексовича [31] Приходьків.

А також листи Андрія Приходька, сина Олекси Приходька, до Миколи Приходька від 05.04.1982 р. [13] і грудня 1982 р. [14]; Олекси Приходька до Тиміша Олесіюка, свата Віктора Приходька, від 19.12.1965 р. [17] і 21.04.1966 р. [18]; Олекси Приходька до Миколи Приходька від 10.09.1966 р. [19], 11.10.1973 р. [20], 15.06.1966 р. [21], 21.08.1966 р. [22], 25.04.1967 р. [25], 25.03.1972 р. [24] і 23.07.1973 р. [23]; Ольги Приходько (Ватич) до Миколи Приходька, без дати [26] та багато інших (перебувають в стадії опрацювання), які значно доповнюють уже наявні відомості та висвітлюють нові грані діяльності й творчої спадщини багатьох членів роду, а також частково розкривають сімейні та інші взаємовідносини між членами роду Солухи-Приходька-Герасименка-Філя. Про це, зокрема, йдеться в листі Олекси Приходька до Тиміша Олесіюка від 19 грудня 1965 р. Так, Олекса Кіндратович, звертаючись до свата Віктора Кіндратовича – Тиміша Олесіюка, пише, що «ми могли б познайомитись і обмінятися думками, як люди близькі. Правда, написати листа людині незна-

йомій не так легко: не знаємо, хто він і що, чим живе, чим цікавиться, чим займається. Щоб полегшити наше знайомство, я напишу, що хотів би знати про Вас: 1. Дату і місце народження. 2. До якої школи і кляси ходите. 3. Який предмет у школі найбільше подобається. 4. Чи є в школі учитель, що його лекції всі люблять. 5. Чи є в школі хор. 6. Які чужі мови студіюєте і яка мова найбільше подобається. 7. Співаєте чи граєте на якомусь інструменті. 8. Чи любите слухати джез. 9. Чи є в Вашім місті театр і чи добре там грають. 10. Яка книжка чи автор найбільше подобалися. 11. До якої вищої школи хотіли б вступити. 12. Яким спортом займаєтесь. Ось і все. Відповідь можна писати по-українськи або по-англійськи відповідати лише на ті запитання, на які хочете відповісти і лише тоді, коли будете мати час і головно охоту. Коли буде охота, то лист буде цікавий, а може і з добрим гумором, яким українці прославилися на цілий світ» [24, арк.1-2].

В листах також йдеться про внука відомого українського громадсько-політичного і державного діяча, подолянина Віктора Кіндратовича Приходька, Миколу Євгеновича Приходька [11, арк.10], сина Марини Тимішівни та Євгена Вікторовича Приходьків, який народився в Німеччині. Так, Олекса Приходько в листі до Тиміша Олесюка від 21 квітня 1966 р. пише: «Ваш Микола йде до університету! Яка радісна вістка! Починається життя нової генерації» [25, арк.1]. А в листі до Миколи Приходька від 15 червня 1966 р. він щиро бажає «дальших успіхів» і пише: «Не знаю, чи усвідомлюєш собі, що переживаєш найкращі літа свого життя, які часто будеш згадувати, бо все, що зв'язане з нашою молодістю, є для нас найдорожче і незабутнє. Ці дорогі літа маємо наповнювати кипучою діяльністю, студіями, товаришуванням з розумними і талановитими людьми, широким читанням літератури /всі визначні люди ніколи не розлучалися з книжкою!/>» [19, арк.1]. А вже в своєму листі до Миколи Приходька від 25 квітня 1967 р. він пише: «Так кінчається перший рік Твоїх студій в університеті! Напиши мені кілька слів про свої успіхи, як подобається Тобі система навчання в ун[іверсите]ті, чи маєш видатних професорів і як подобалося Тобі життя в New York'у після тихого життя в провінції [23, арк.1-2]. Після навчання в університеті, де вивчав літературу та мистецтво, Микола Євгенович захистив дисертацію з філології. Зокрема, Андрій Приходька в листі до Миколи Приходька від грудня 1982 р. пише: «Дуже радий, що Ти рішив написати свою дисертацію, не дивлячись на теперішню нерентабельність Твого фаху. Певна непрактичність в нашій родині є традиційна, але лише дійсне знання має вартість і раніше чи пізніше буде оцінене» [14, арк.2]. Після захисту він працював (станом на 2008 р. – авт.) editorom (редактором – авт.) в американській компанії «Social Register Association» (Нью-Йорк). Одружений, дружина Фаріба, донька Аня (Ганна), яка заміжня за Леройомом Линскот, внучка – Христя (Кристал, Христина) [11, арк.10; 32; 59, с.15-16]. 25 березня 1972 р. Олекса Приходько в листі до Миколи Приходька пише, що дуже радий за нього, «як представника нової генерації нашої родини. У Твого прадіда, Кіндрата Вікторовича, було шість синів і три дочки, але мало внуків, а ще

менше правнуків, а Ти між ними найстарший, ведучий, і, як я бачу, хочеш достойно репрезентувати нашу Родину. З великим інтересом читав я про Твої студії і круг Твоїх наукових інтересів. Бажаємо Тобі щасливо скінчити ці студії і мати успіх в праці, яка Тебе цікавить» [22, арк. 1]. В іншому листі від 23 липня 1973 р. він сердечно вітаючи Миколу та його «милу дружину», зауважує, що «обмін думками часто буває корисним» [21, арк.2]. А вже в листі від 11 жовтня 1973 р. він звертає увагу Миколи на те, що його «останній лист прилетів разом з листом Віктора К[індратовича]. Листи від діда і внука летіли з Америки до Праги разом. І дід, і внук – українці, але листи їх мовою ріжні: дід пише по-українськи, внук – по-англійськи, хоча обидва листи торкаються справ українських. Ось де уривок з нашої історії і тема для повісті чи драматичного твору...» [18, арк.2; 59, с.18]. Важливо зауважити, що Олекса Кіндратович пишається успіхами Миколу Євгеновича. Так, у своєму листі до Миколи Приходька від 25 березня 1972 р. він, зокрема, пише: «Дуже приємно було одержати вістку від Тебе, як представника нової генерації нашої родини. У Твого прадіда, Кіндрата Вікторовича, було шість синів і три дочки, але мало внуків, а ще менше правнуків, а Ти між ними найстарший, ведучий, і, як я бачу, хочеш достойно репрезентувати нашу Родину. З великим інтересом читав я про Твої студії і круг Твоїх наукових інтересів. Бажаємо Тобі щасливо скінчити ці студії і мати успіх в праці, яка Тебе цікавить» [22, арк. 1]. Андрій Приходько в листі до Миколи Приходька від 5 квітня 1982 р. висловлюючи йому «щире співчуття з приводу смерті» його «дорогого діда бл. п. Віктора Кіндратовича» зауважує, що Микола «отримав у спадщину шляхетні риси» колись славного роду Приходьків і буде «їх достойним (і по мужській лінії єдиним) потомком» [13, арк. 1].

Кореспонденти в своїх листах згадують про сина Віктора і Ганни Приходьків, Євгена Вікторовича Приходька, який народився в квітні 1912 р. у Кам'янці-Подільському [11, арк.9]. Після того, як Визвольні змагання українського народу зазнали поразки, він, як і сотні тисяч українців, 20 листопада 1920 р. разом із батьками емігрував до Польщі. А в 1923 р. його родина переїхала до Праги, де він «скінчив українську гімназію у містечку Ржевніці, біля м. Праги» [11, арк.10], єдину на еміграції українську середню школу, що була «заснована при матеріальній допомозі чеського уряду для українських дітей» і «зберігала молодь од винародовлення». Ця вільна школа давала можливість виховувати українських дітей так, як того вимагала українська національна гордість та національний інтерес [59, с.13]. Він мав чудовий «голос-бас і виступав в українських операх... німецьких театрах» [11, арк.10]. Так, у театральному сезоні 1938-1939 рр. він як «артист в різних ролях, глибокий бас» виступав у професійному театрі «Нова сцена» в Хусті (Закарпатська обл.) [59, с.13]. Зокрема, 3 січня 1939 р. у третій святковій прем'єрі театру виконав роль «Дніпра» в драмі «Над Дніпром», яка відбувалася в присутності «найвизначнішого сучасного українського поета» і письменника Олександра Олеся з нагоди його 60-річчя. Газета Підкарпатської Руси «Нова Свобода» від 11 січня писала: «Гарно відограв свою ролю «Дніпро» (Є. Приходько), що своїм грім-

ким словом «До бою, до бою!» нагадав дійсно воскреслих лицарів-запорожців». 23 лютого 1938 р. театром було поставлено в Хусті «прем'єру відновленої комедії на 3 дії В. Вебера – М. Геннекена «Пані і її похресник» у перекладі Г. Совачевої. У цій комедії Є. Приходько виконав роль Брішу, а також мав ролі в п'єсах «Гайдамаки» та «Місяць і зорі» (автор, кам'янецьчанин Микола Чирський – авт.) [59, с.14-15]. Разом із братом батька Олексою Кіндратовичем, Євген Вікторович, майже рік, навчався та співав у «Празькій консерваторії, котру він, на жаль, покинув, хоч у него був чудовий голос» [14, арк. 1]. Після Другої світової війни він разом із дружиною емігрував до США, де впродовж 27 років був редактором і диктором Українського відділу радіостанції «Голос Америки» зі штаб-квартирою у Вашингтоні (США). Помер Євген Вікторович Приходько, несподівано, від хвороби серця, 1 липня 1980 р. Похований у Вашингтоні на цвинтарі Моунт Олівет [11, арк.10; 59, с.15-16].

У листах також йдеться й про маму Миколи Євгеновича, дружину Євгена Вікторовича Приходька, доньку Тиміша Гнатовича Олесіюка, українську поетесу та перекладачку, члена Організації Українських Письменників «Слово» Марину Тимішівну Приходько (дів. Олесіюк), яка народилася 1927 р. у Празі, навчалася в польській початковій школі в Бересті на Поліссі, згодом у дівочому інституті в Перемишлі, під час Другої світової війни закінчила українську гімназію в Холмі, а після переїзду до Варшави, відвідувала польський підпільний університет. Під час варшавського повстання була вивезена як учасниця повстання до концентраційного табору Гросс Розен (Німеччина), а кінець війни застав її у Ваймарі, звідки вона згодом перекочувала далі на захід. Вищу освіту отримувала на факультеті мовознавства та літературознавства Мюнхенського університету Людвіга-Максиміліана (Мюнхен) та факультеті нової філології Франкфуртського університету імені Йоганна Вольфганга Гете (Франкфурт на Майні). У 1949 р. разом із чоловіком та родиною прибула до Нью-Йорку. З 1947 – друкується в у різних україномовних виданнях української діаспори Італії, Німеччини та США, видала окрему збірку поезії «Потойбіч мосту» (Мюнхен, 1967). Мешкала в Нью-Йорку і працювала перекладачем, разом із своїм чоловіком, в Українському відділі радіостанції «Голос Америки». Основу ефіру українського відділу «Голосу Америки» склали новини, інформаційні та культурні програми для україномовного населення. Марина Тимішівна померла 18 червня 1982 р. у Нью-Йорку і похоронена на українському православному цвинтарі Святого Андрія в Савнт Бавнд Бруку [25, арк.1; 27; 59, с.10-11].

Добрим словом в своїх листах згадують кореспонденти дідуся Миколи Євгеновича Приходька, батька Євгена Вікторовича, відомого державного і громадсько-просвітницького діяча, подолянина Віктора Кіндратовича Приходька (*31.01.1886, с. Княжпіль, нині – Кам'янець-Подільського р-ну Хмельницької обл. – †05.02.1982, Нью-Йорк, США) [59, с.12]. Частково в листах розкрито його життєві і творчі шляхи, державницьку, науково-освітню, педагогічну та громадсько-просвітницьку діяльність. Зокрема йдеться про те, що

він народився 31 січня 1886 р., у селі Княжпіль, недалеко від Кам'янця-Подільського [11, арк.6]. В 1894-1895 рр. навчався в народній школі містечка Ярмолинці, в 1895-1899 рр. – у Приворотському духовному училищі (нині Кам'янець-Подільський р-н –авт.), 1899-1905 рр. – у Подільській духовній семінарії, після закінчення якої «мав коротку службу в Подільській Консисторії», в 1907-1909 рр. – навчався в університеті міста Дорпаті (нині – Тарту, Естонія), в 1909-1912 рр. – на юридичному факультеті Київського університету [11, арк.7], після закінчення якого в 1912-1917 рр. працював судовим слідчим Подільського окружного суду [65]. 20 листопада 1920 р., після поразки Української революції 1917-1920 рр., разом із дружиною та сином емігрував до Польщі, а в 1923 р. переїхав до Чехословаччини [11, арк.10], де був одним з ініціаторів створення та доцентом Української господарської академії (Подебради). Про життєві перипетії Віктора Кіндратовича після того, як «академія сповнила своє завдання», тобто після її закриття в 1935 р., Андрій Приходько в листі до Миколи Приходька від грудня 1982 р. пише, що він «опинився без посади і діставав лише маленьку піддержку (500 крон в місяць, що було д[уже] мало). Якраз почалась господарська криза, тяжко було найти іншу працю» [14, арк.2]. А тут ще й в 1935 р. померла його дружина і він, ставши вдівцем, «залишився ним до самої смерті, значить 47 літ» [14, арк.1; 59, с.12]. Заслужений український громадянин, автор спогадів, щоденників, більше півстотні історичних і публіцистичних праць, подолянин Віктор Кіндратович Приходько помер 6 лютого 1982 р. у Нью-Йорку [33; 65] і похований в Українському православному центрі-цвинтарі при св. Андріївській церкві-пам'ятнику в Бавнд Бруку, офіційній історичній пам'ятці Нью Джерсі, де спочивають славні сини і доньки Поділля – Євген Приходько, Володимир Січинський з дружиною, Олена Чехівська (Січинська), Олекса Повстенко та інші. Їхні могили нагадують нам те, за що боролись наші предки, нашу спадщину, яку ми, їхні нащадки, повинні зберігати та гідно передати нашим дітям. Вони є доказом живучості та невмирущості української духовності та ідеалів, якими жили і за які вмирали і вмирають найкращі сини та доньки України [53, с.227].

В листах подано дуже цінні відомості про дружину Віктора Кіндратовича – Ганну Павлівну Приходько (Єсіпову). Варто зауважити, що сам Віктор Кіндратович у своїх споминах пише, що в 1906 р., під час служби в духовній Консисторії Кам'янця, він «зустрівся з дівчиною» «видатної краси», «донькою підполковника російської армії Павла Аркадієвича Єсіпова, що відбував свою службу у 74-му Ставроновському піхотному полку» – Ганною Павлівною, яка народилася 23 серпня (за ст.ст.) 1889 р. у Кам'янці-Подільському, а в 1906 – успішно закінчила Марійську гімназію [53, с.226]. Ольга Приходько, дружина Олекси Приходька, в листі до Миколи Приходька без дати, згадуючи про відносини між мамою Віктора Приходька та його дружиною, пише, що «Твоя Бабуся, Анна Павлівна, була нашою близького приятелькою з дитячих літ і наша старенька бабуся (Ганна Яківна – авт.) дуже її любила і за красу, а головне за її добре серце. Не раз говорила: «Щасливий буде той хлопець, якому

дістанеться це червоне яблучко» і «це щастя дісталось на долю Твого Дідуся, Віктора Кіндратовича. На жаль, такий гарний цвіт одцвів передчасно, і В[іктору] К[індратовичу] судилося самотнє життя...» [26, арк.1; 59, с.12]. В 1910 р. – вони «побралися», а 19 жовтня 1918 р. – Ганна стала вільною слухачкою історико-філологічного факультету Кам'янець-Подільського державного українського університету. Віктор Приходько зі своєю «вірною дружиною» «щасливо прожили 25 літ» [11, арк.9]. У міжвоєнний період Ганна Павлівна брала активну участь у культурно-просвітницькому і громадському житті української еміграції у Чехословаччині, була членом Управи Українського жіночого союзу, з 1933 р. працювала в «Українській їдальні» УЖС, що була важливим осередком культурного життя емігрантів, адже тут відбувалися засідання, вечірки, заслуховувалися реферати, працювала бібліотека, влаштовувалися «літературні чаї» з рефератами і дискусіями [53, с.227]. Емеритований професор чеської торговельної академії в Празі Андрій Приходько, син Ольги та Олекси Приходьків, в листі до Миколи Приходька в грудні 1982 р. пише, що він ровесник Євгена Вікторовича (батька Миколи – авт.) і вони навіть навчалися «один рік одночасно в Празькій консерваторії», яку Євген, на жаль, покинув. Далі Андрій пише, що мав тісні стосунки з дідусем Миколи (Віктором Приходьком – авт.) і його «незабутньою» бабусею Анною Павлівною [14, арк.1], яка «була чудовою людиною». Хоча й «походила з російської родини, зовсім перенялася укр[аїнською] стихією і вважала себе свідомою Українкою». А коли в Чехії почалася господарська криза і Віктор Кіндратович залишився без роботи, то Ганна Павлівна, «щоби рятувати родину пішла працювати як кухарка в укр[аїнську] їдальню. Була се д[уже] скромна інституція Союзу укр[аїнських] жінок з мінімальною оплатою, але з того в ті часи важною вигодою, що родина могла пообідати там безплатно. Умови праці там були д[уже] тяжкі, особливо для А[нни] П[авлівни], котра не мала до того жодної фахової підготовки. Те все виносила героїчно і ніхто від неї ніколи не почув ані слова нарікання. Просто «свята людина»..., але, на жаль, якраз сі обставини були причиною передчасної смерті» [15, арк.2], «(очевидно рак)». Померла вона 9 жовтня 1935 р. у Празі й похована на Празькому цвинтарі Ольшани «недалеко від малої православної церкви». «В тій самій могилі поховані» Олекса (†1979) та Ольга (†1981) Приходьки [14, арк.1; 59, с.12].

У цих листах подано короткі біографічні аспекти, фрагментарно розкрито творчу, педагогічно-культурну та громадсько-просвітницьку діяльність рідного брата Віктора Приходька, Олекси Кіндратовича Приходька, який народився 5 жовтня 1988 р., у селі Ластівці (нині Кам'янець-Подільський район – авт.). Навчався у народній школі містечка Ярмолинці [11, арк.10], з 1 вересня 1899 р. – у Кам'янецькому духовному училищі [53, с.228], з 1903 р. – у Подільській духовній семінарії. Під час навчання в духовних закладах співав у архієрейському хорі, в старших класах семінарії став регентом семінарського церковного хору [11, арк.10]. Про період свого життя після закінчення семінарії, Олекса Приходько в листі до Миколи Приходька від 10 вересня 1966 р. пише,

що в 1908 р. він вступив «до Варшавського /того часу російського/ університету. На своє утримання заробляв тим, що диригував церковним хором. Це не була тяжка річ і оплачувалась досить добре [17, арк.1]. Але далеко поважніша річ була диригувати на концертах великим студентським хором /130 членів/. Правда, така мистецька праця захоплювала мене, але відтягала від студії в університеті. Це був університетський хор. Але ми, українці, хотіли мати у Варшаві свій власний хор. Його організація, ведення, концерти /в хорі було 100 членів/ вимагали багато часу і праці. Захоплений музикою, вступив я до консерваторії і т. д. Відмовитися від громадської праці ми не могли, але наші студії від того дуже терпіли. Для мене тепер ясно, що це була велика помилка: студент мусить лише студіювати і готуватися до своєї спеціальности, все інше треба відкинути! Вчитись, вчитись, вчитись!» [17, арк.2]. Про свої «заінтересування» після закінчення університету [11, арк.11], він у листі до Миколи Приходька від 25 березня 1972 р. пише, що викладав літературу в середніх школах, а як «хоровий диригент працював з різними хорами /Кам'янець-Подільський, Варшава, Чернігів, Київ, Ужгород, Прага/. Поруч з веденням хорів вів, як режисер, ріжні театральні ансамблі, для яких також писав драматичні твори» [22, арк.1]. В 1919-1920 рр. уповноважений (адміністратор – авт.) Української республіканської капели [11, арк.12], а після її розпаду, разом із 18 членами Капели, переїхав в Ужгород, де був диригентом «Руського Національного Хору», викладав українську мову та літературу, «теорію музики й співи» в жіночій та чоловічій вчительських гімназіях Ужгорода [11, арк.14], «при обох інституціях заснував і керував хоровими колективами» [12], викладав музику в греко-католицькій учительській семінарії в Ужгороді [48], був професором Української торгівельної академії (Мукачів, Свалява), де «працював 18 літ» [22, арк.2], був диригентом та організатором українських національних вистав [11, арк.14]. В 1940 р. переїхав до Праги [25], де працював режисером в Українській драматичній студії і Празькій консерваторії, диригував у Празькому ансамблі, вів театральний гурток [14, арк.1]. Автор багатьох драматургічних творів [22, арк.1], у т. ч. української п'єси «Право на жаття» [21, арк.1]. Олекса Приходько помер 8 лютого 1979 р., похований на Ольшанському цвинтарі Праги [14, арк.1; 30; 59, с.12].

У листах добрим словом згадується дружина Олекси Приходька, Ольга Костянтинівна Приходько (Вагич), уродженка с. Роздолівка (нині – Мурованоквириловецький р-н), викладач французької мови Кам'янець-Подільського державного українського університету і перекладач Української республіканської капели, яка пройшла з Олексою Кіндратовичем усі перипетії емігрантського життя і під «кінець життя виявилась як письменниця», написала значну кількість літературних і драматургічних творів, у т. ч. «Градід Ілія. Родина хроніка з життя подільського духівництва минулого століття» (1966-1968), «3 моря житейського... Розповіді з часів старого Поділля» (1972) і «Кам'яне Серце» (1972) (копії усіх цих праць зберігаються в родинному архіві А. М. Трембцького і підготовленні до перевидання – авт.), які мали «значний успіх у читачів»

[11, арк. 15]. Андрій Приходько в своєму листі від 5 квітня 1982 р. звертається до Миколи Приходька з проханням віднайти й по можливості видати «одно, або може і більше оповідань моєї покійної Мами (власне також Твої другої Бабусі). Покійний дідусь (Віктор Кіндратович – авт.) високо оцінював сі оповідання і збирався їх видати друком. Може Ти зможеш тепер зайнятися тою справою?» [13, арк. 2]. Можливо, що мова йде й про рукопис мистецтвознавчої праці Ольги Приходько «Перша вистава «Ревізора» в Александринському театрі в Петербурзі 19.4.1836 р.» [44], яку Микола Євгенович надіслав автору. Ольга Костянтинівна Приходько померла 14 січня 1981 р., похована на Ольшанському цвинтарі Праги в «гій самій могилі» де похований її чоловік Олекса Приходько (†1979) [14, арк. 1; 59, с. 12].

Про Андрія Олексовича Приходька [14, арк. 2], сина Ольги та Олекси Приходьків, в листах є досить короткі, але важливі відомості. Так, із листів стало відомо, що він закінчив історично-філологічний факультет Празького університету, «викладав у Торговельній академії англійську і, здається, німецьку мови» [11, арк. 15], захистив дисертацію й отримав вчену ступінь доктора філософії, піаніст, має вищу музичну освіту [22, арк. 1]. Одружений, дружина Божена (чешка за національністю – авт.). Помер Андрій Приходько 2 листопада 1988 р. [31].

В листах також є короткі згадки про великого українського патріота, видатного громадсько-політичного діяча, члена Української Центральної Ради та уряду Української Народної Республіки в екзилі, основоположника і члена Українського лікарського товариства Північної Америки, члена-кореспондента Української Вільної Академії наук та Наукового товариства імені Шевченка в США, публіциста Тиміша Гнатовича Олесіюка, батька Марини Тимішівни, свата Віктора Приходька, діда Миколи Євгеновича Приходька [24; 25]. Тиміш Гнатович Олесіюк помер 11 вересня 1978 р. у Лос-Анджелесі [59, с. 24].

Незалежна Україна, про яку так мріяли кращі представники відомої української родини Солухи-Приходьків-Герасименка-Філя, які тривалий час мешкали і працювали на Поділлі та багато зробили для українського національного відродження, ще не повною мірою увічнила їх пам'ять. Вони не просто спостерігачі або фіксатори подій, а їх активні учасники. Кожне з поколінь цієї славної родини знаходилось в епіцентрі історичних подій та збагатило українську історію й культуру, плідно працюючи в Україні та еміграції, однак їхні життєві шляхи, державницька, суспільно-просвітницька, науково-педагогічна, професійна і благодійницька діяльність, ще й досі чекають своїх українських дослідників.

Копії листів, які внук відомого подолянина Віктора Приходька, Микола Приходько передав до родинного архіву А. М. Трембіцького [13-14; 17-26], в поєднанні з такими раніше оприлюдненими нами споминами [53; 54; 57-59; 62], як «Короткий життєпис родини Приходьків, що народились і жили в бувшій Подільській губернії в роках 1884-1925» [11], «Тетайна Prychodlo-Solucha. Лікар Кость Г. Солуха. Спомин про батька» [66], «Проф[есор] Віктор

Приходько. [Автобіографія], 10.ХІІ.1956» [45] та інших матеріалів [29-31; 44], мають значну цінність для вітчизняних дослідників, для пізнання всього внеску членів родини Солухи-Приходька-Герасименка-Філя в історію та культуру України. Тому, для надання можливості широкому колу сучасних українських істориків і краєзнавців використовувати ці листи у своїх дослідженнях, вони вперше вводяться нами в науковий обіг й подаються як додатки, із збереженням мови та стилю авторів.

Додатки

№ 1

Лист Олекси Приходька до Миколи Приходька

Прага, 15.6.1966 [р].

Дорогий Миколо!

Було нам дуже приємно одержати листа від Тебе. Хоч лист Твій і лаконічний, але багатозначний, тому гратулюємо Тобі і щиро бажаємо дальших успіхів. Не знаю, чи усвідомлюєш собі, що переживаєш найкращі літа свого життя, які часто будеш згадувати, бо все, що зв'язане з нашою молодістю, є для нас найдорожче і незабутнє. Ці дорогі літа маємо наповнювати кипучою діяльністю, студіями, товаришуванням з розумними і талановитими людьми, широким читанням літератури /всі визначні люди ніколи не розлучалися з книжкою!/.
Іван Франко, бідний сільський хлопець, став найвизначнішим ученим свого часу через книжку.

Книги – морська глибина,
Уто в них пірнув аж до дна,
Той, хоч труду мав досить,
Дивні скарби виносить. /І.Франко/
Твій Олекса Пр[иходько].

№ 2

Лист Олекси Приходька до Миколи Приходька

Прага, 21.8.1966 [р].

Дорогий Миколо!

З великою приємністю перечитав я Твого листа, присвяченого питанням літератури і мистецтва.

Відповідаю на Твої запитання: Чи Конрад – англійський письменник, чи польський?

Моя відповідь: Конрад /Йозеф Корженьовський/ поляк, що писав по-англійськи. Але ще точнішу відповідь на це питання дає М. С. Bradbrook: *Englan's Polisk Genino* (London, 1941).

Його жінка Джессі, англійка, свідчить, що її чоловік, пишучи по-англійськи, думав по-польськи, а його вимова /pronounciaton/ ніколи не була англій-

ською. Джессі не вважала його англійцем, навпаки, приглядаючись до його характеру, знайомилась з слов'янськими рисами в його поведінці /позитивними і негативними в порівнянні з рисами англійськими/: мрійливість /dreaminess/, дразливість /irritability/, нетерплячість /impatience/, слов'янське почуття гумору, непрактичність /unpracticality/, щедра гостинність /hospitality/, замилювання до сільського життя, неохота до спортів /Jessi Conrad: Jonph Conrad as I know Him. London, 1926/.

Я зацікавився Конрадом, бо він наш земляк /fellow countryman/, народився в центрі України, в м. Бердичеві, на Київщині. Розуміється, знав українську мову дуже добре. Бажання вирватися в широкий світ вело його до Франції, а потім до Англії.

Поляки вважають його своїм великим письменником, а критика бачить в ньому видатного стиліста, порівнюючи його з Флобером, Тургенівим та &enhy James'om.

На жаль, на жаль, мушу признатися, що не живу я з Конрадом у приятельстві: маю в своїй бібліотеці головні його твори, але ні одного не дочитав до кінця, я його не розумію. Читаючи J. B. Riestley, або S. Mauqham, чи Gahworthy, насолоджуюсь не тільки їх творчістю, але й своєю свободою, бо можу читати ці твори майже без словника, але у Конрада кожне 4 або 5 слово мушу знайти в словнику бо Конрад не любить загальноуживаних слів. Не знаю, не знаю, коли зможу його читати.

Нема ніякого сумніву, що Конрад ніколи не почував себе англійцем: був би це великий національний і політичний скандал, щоб видатний чоловік утратив свою національність, с[еб]т[о] свій власний внутрішній зміст!

Чи «покриваються» поняття язык і національність?

Язык, яким ми говоримо, ніби свідчить про нашу національність, але в дійсності так не є. Жиди в Берліні говорять по-німецьки, в Парижі – по-французьки, жидівської мови не знають, але їх національність – жидівська. Тут не можна нічого змінити.

Багато свідомих українців, що жили в містах України, не знали української мови, говорили тільки по-руськи, але вважали себе українськими патріотами і працювали для української ідей. Українські актори говорили на сцені дзвінкою, мелодійною українською мовою, але за сценою говорили по-російськи. А ось ще цікавий приклад.

Жила в Празі стара англійка з Лондону і давала лекції англійської мови. Ходив і я до неї. Одного дня сказала вона мені, що вона ірландка /в тому часі Ірландія проголосила свою самостійність і незалежність!/. Почуваючи себе ірландкою, вона віднесла свій британський паспорт до британського посла /амбасадора/ в Празі і просила дістати їй паспорт ірландський.

– Вже два тижні, як я подала посольству свою просьбу, а відповіді не одержала.

– Такі справи не робляться моментально, кажу я їй. Посольство в Празі послало Ваш паспорт до міністерства в Лондоні, а міністерство послало пас-

порт до Ірландії і т. д. На це треба багато часу.

За короткий час прийшов їй ірландський паспорт і лист від ірландського міністерства, писаний по-англійськи. Я питаю:

– Чому ірландське міністерство пише до вас по-англійськи?

– Бо я не розумію по-ірландськи, каже мені ірландська патріотка.

– А звідки знає ірландське міністерство, що ви не розумієте по-ірландськи?
– питаю.

– Бо по-ірландськи ніхто не розуміє!

– Як то – ніхто? – питаю здивовано.

– Абсолютно ніхто. Всі ірландці говорять по-англійськи: в школах, в урядах, в церкві; книжки, преса, театри, кіно – все англійське.

– Але хтось знав і говорить по-ірландськи, кажу я.

– Так, цією мовою говорять ірландські неграмотні пастухи, що пасуть вівці на зелених ірландських полонинах; від них тепер будемо вчитися і розпочинати ірландське культурне життя.

І справді, за деякий час показала мені тоненьку книжечку, першу ірландську граматику, і маючи 60 літ, почала вона студіювати свою невідому рідну мову.

Констатуємо: її материнська мова – англійська, школа англійська, ціле життя була учителькою англійської мови, але її кров говорить: ти ірландка, твої прадіди – ірландські пастухи...

Деякі українці /їх немало/ в подібній ситуації, як ця ірландка, вважають себе «русскими». Але бувають і такі випадки, коли такі «русские», побувавши в Москві і приглядаючись до московського життя, звичаїв, переконуються, що вони /с[еб]т[о] ці «малороси»/ дійсно не є русские і повертаються на Україну українцями. Як правило, українські дівчата /і ті, що говорять по-руски/ не хотять виходити заміж за великорусів, називаючи їх загально «губими москалями»...

(To be continued)

Твій (without comma!) /підпис/

№ 3

Лист Олекси Приходька до Миколи Приходька

Прага, 10.9.1966 [р]. /Продовження/

Дорогий Миколо!

Стара генерація писала й буде писати Gogol, але нова мала би знати правдиве ім'я цього письменника. У старих енциклопедіях Гоголь – «русский» письменник, але в нових виданнях тих самих енциклопедій вже пишуть, що Гоголь українець, бо вже знають, що б[увша] Россія – це держава різних окремих народів з власною історією, культурою, побутом /mode of life/. Конрада не можемо вважати англійцем, а Гоголя «русским». Конрадові вдалося оволодіти англійською мовою, але Гоголь все відчував, що пише чужою мовою і свої писання давав корегувати своєму приятелі Прокоповичу, вважаючи,

що той краще знає російську мову. Буваючи в Москві, Гоголь писав, що там він хотів би «назвучаться /дике слово!/ русского языка», с[еб]т[о] говорити так, як говорять у Москві.

Ось цікава тема для Твого реферату на факультеті! Між іншим Гоголя порівняти з американським поетом у тім відношенні, що і той і другий ще малими хлопцями мріяли про якусь велику кар'єру, і це їм удалося.

Дорогий Миколо! Тепер не чекаю від Тебе листів, бо не будеш мати часу на це, маючи перед собою великі наукові завдання.

На жаль, на превеликий жаль, не студіював я в університеті так, як цього треба було! Чому? Були тоді інші політичні обставини, і ми, молодь, мали повинність вести культурно-національне життя, бо старша генерація або була русифікована, або зайнята своїми родинними турботами /про ці обставини маєш можливість довідатись від наших старших громадян/.

Р[оку] 1908 вступив я до Варшавського /того часу російського/ університету. На своє утримання заробляв тим, що диригував церковним хором. Це не була тяжка річ і оплачувалась досить добре. Але далеко поважніша річ була диригувати на концертах великим студентським хором /130 членів/. Правда, така мистецька праця захоплювала мене, але відтягала від студії в університеті. Це був університетський хор. Але ми, українці, хотіли мати у Варшаві свій власний хор. Його організація, ведення, концерти /в хорі було 100 членів/ вимагали багато часу і праці. Захоплений музикою, вступив я до консерваторії і т.д. Відмовитися від громадської праці ми не могли, але наші студії від того дуже терпіли.

Для мене тепер ясно, що це була велика помилка: студент мусить лише студіювати і готуватися до своєї спеціальности, все інше треба відкинути! Вчитись, вчитись, вчитись!

У Празі маємо тепер кращу погоду. Починається багатий концертний сезон. Будемо ходити слухати гарну музику.

Бажаємо Тобі доброго здоров'я і великих успіхів. Просимо передати наше щире привітання Твоїм милим Родичам. Твій Олекса Пр[иходько]

№ 4

Лист Олекси Приходька до Миколи Приходька

Карлові Вари, 25.4.[19]67. Дорогий Миколо!

Посилаю тобі привіт з K[arlovu] V[ary], де я тепер перебуваю на лікуванні (п'ю мінеральні води, теплі і холодні, щоб поправити своє травлення (digestion)). На жаль, погода тут холодна, в повітрі літає легкий сніжок, північний (north) вітер!

Маю до Тебе, дорогий Миколо, таку просьбу: директор тої школи, де я вчив довгі роки, подав деякі відомості про мою працю на Закарпатті в таких американських енциклопедях:

- 1) Енциклопедія Українознавства, стор. 567.
- 2) Англомовна Енциклопедія, стор. 852.

Думаю, що уміщено там кілька рядків, які дуже прошу переписати для мене. Не треба для цього багато часу, бо подані сторінки енциклопедій.

Буду Тобі д[уже] вдячний.

Так кінчається перший рік Твоїх студій в університеті! Напиши мені кілька слів про свої успіхи, як подобається Тобі система навчання в ун[іверсите]ті, чи маєш видатних професорів і як подобалось Тобі життя в New York'у після тихого життя в провінції.

Пиши мені на стару адресу, бо тут я буду лише три тижні.

Будь здоров! Твій Олекса Приходько

№ 5

Лист Олекси Приходька до Миколи Приходька

Прага, 25.3.[19]72 [р]. Дорогий Миколо!

Дуже приємно було одержати вістку від Тебе, як представника нової генерації нашої родини. У Твого прадіда, Кіндрата Вікторовича, було шість синів і три дочки, але мало внуків, а ще менше правнуків, а Ти між ними найстарший, ведучий, і, як я бачу, хочеш достойно репрезентувати нашу Родину,

З великим інтересом читав я про Твої студії і круг Твоїх наукових інтересів. Бажаємо Тобі щасливо скінчити ці студії і мати успіх в праці, яка Тебе цікавить.

Мої заінтересування були іншого роду: в середніх школах я викладав літературу, а як хоровий диригент працював з різними хорами /Кам'янець-Подільський, Варшава, Чернігів, Київ, Ужгород, Прага/. Поруч з веденням хорів вів, як режисер, різні театральні ансамблі, для яких також писав драматичні твори.

Мій син Андрій, д-р філос[офії], піяніст, має також вищу музичну освіту.

Дуже дякую Тобі за виписку з статті А. Штефана з Короткої Енциклопедії. Мабуть те саме подано також і в Укр[аїнській] Енциклопедії, а це для мене цілком вистачає, не треба нічого більше виписувати. А. Штефан – б[увший] директор школи, в якій я працював 18 літ в Закарпатській Україні.

На цім кінчаю, але не думаю переривали зв'язок з тобою.

Прошу передати мій сердечний привіт Твоєму Дідові, д-ру Олесіюкові.

Бажаю Тобі доброго здоров'я та всього найкращого!

№ 6

Лист Олекси Приходька до Миколи Приходька

Прага, 23.7.[19]73 [р]. Дорогий Миколо!

Дуже прошу передати український текст моєї п'єси «Право на життя» моєї бувшій учениці Бланці Каган, яка хоче перечитати п'єсу.

Прошу дуже поглянути до тексту другої дії п'єси, чи є там сцена: молодий архітект має веселий діялог зо своєю дівчиною про своє майбутнє життя. Ця сцена була написана додатково по першій виставі комедії в Празі і я не певен, чи уміщена ця сцена в твоєму примірнику. Коли ця сцена там є, то все в порядку,

але коли її там нема, прошу мене повідомити про це. Ось і все.

Про Твоє життя і наукові успіхи ми нічого не знаємо, хоч нас це дуже цікавить, як і діяльність Твоєї милої Дружини.

Було б нам приємно щось довідатися про Тебе. Віктор К[індратович], хоч і хворий, але часто нам пише, а обмін думками часто буває корисним. За ласкаву послугу наперед щиро дякую. Тебе і Твою милу Дружину сердечно вітаємо, бажаючи Вам всього найкращого.

Твій О[лекса] Приходько з дружиною.

№7

Лист Олекси Приходька до Миколи Приходька

Прага, 11.Х.1973 [р]. Дорогий Миколо!

Спішу відповісти на Твого листа, якого я одержав вчора, передовсім прошу вибачити, що обтяжую Тебе театральними справами, знаючи, що Твої інтереси знаходяться far from It практично, але теоретично моя п'єса торкається всіх, в першу чергу мільонів молодих людей, таких як Ти, які гинуть у війнах, не зазнавши життя, мільонів розбитих сердець матерів, мільонів молодих жінок, що залишаються вдовами і т. д. Проф. Ревуцький /Канада/ в критиці моєї п'єси написав, що тема комедії «світова», а тому годиться не тільки для укр. сцени.

Говорив я про свою п'єсу з пані Бланкою Каган, що не можу поставити свою п'єсу в Нью-Йорку з огляду на те, що там нема українського театального гуртка.

– А чому ви не звернулись до мене? – питає вона.

– Я не знав, що це може цікавити вас – відповідаю.

З її запитання виходило, що вона мав якісь зв'язки чи знайомства з людьми /американцями/, які можуть щось зробити в цій справі.

Ось і все, що я говорив з Б[ланкою] К[аган] на цю тему.

Якщо Ти можеш з кимсь говорити на цю тему, а Б[ланка] К[аган], також, то може спільно Ви зможете прийти до певного рішення.

Одверто кажучи, я не маю великої надії на виставу моєї п'єси в Н[ью]-Й[орку], бо не можу примусити Вас стати антрепренерами неіснуючого театру.

«Великий театр» моєї п'єси не візьме, бо там потрібні звучні ймення Б. Шов, Дж. Прістлі, О. Вайльд... Єдиний, хто може успішно заграти цю легку комедію – це аматорський студентський гурток /український чи американський/.

Свого часу, коли в Н[ью]-Й[орку] були певні паціфістичні настрої серед студентської молоді, написали мені мої приятелі, що «тепер ваша п'єса мала б тут великий успіх». Тоді то я й переложив комедію на англійську мову.

П'єса мала значний успіх у публіки в Празі. Написавши п'єсу, скликав я своїх артистів, читав їм п'єсу і просив робити свої зауваження щодо змісту чи форми комедії, а при тім спостерігав, яке вражіння робила п'єса на моїх слухачів. Реагували вони на все дуже жваво, але замість критики заявили, що

вони вже поділили ролі між собою і хочать комедію грати.

Перед виставою треба було віддати п'єсу на цензуру. Видно було, що п'єса подобалась цензорові, який на цензурованому примірникові комедії коротко написав: «Настудіювати»... і урядова печатка.

На виставі в Празі публіка сприймала оплесками окремі сцени, а в залі був веселий, бадьорий настрій.

П'єсу висилало Пряшівське радіо /заплатили мені 4000 корон/ і просили дальшу п'єсу на подібну тему.

/Між іншим: в Н[ью]-Йорку живе тепер артистка, яка грала в Празі роллю «Ніни» – п'яністки/.

Коли авто увільнило коня, коли сучасна техніка перенесла тягарі з людських рук на машини, коли наша культура продовжила людське життя на 20 літ, то це продовжене життя належить в першу чергу молоді, яка має право на життя, але тому і мусить працювати в цім напрямі для досягнення свого щастя – це і є головна мета моєї п'єси.

Будеш мати заслугу і Ти в поширенні думки, що має принести молоді ПРАВО НА ЖИТТЯ.

11.9.[19]73 [р.] послав я Тобі, на жаль, на стару адресу, «Виїмки з листування А. П. Чехова» /як друк/ і до того відповідного листа. Якщо Ти не одержав цих документів, то треба запитати дотичну пошту про долю цієї кореспонденції. Вона не сміє пропасти, і я буду чекати вістки від Тебе про цю річ.

На кінець мого довгого листа треба записати до родинної хроніки: Твій останній лист прилетів разом з листом Віктора К[індратовича]. Листи від ДДА і ВНУКА летіли з Америки до Праги разом. І Дід, і ВНУК – українці, але листи їх мовою ріжні: дід пише по-українськи, внук – по-англійськи, хоча обидва листи торкаються справ українських. Ось де уривок з нашої історії і тема для повісти чи драматичного твору.

Подобається мені англійський стиль Твого листа, як свідоцтво, що їй мислиш по-англійськи. Моя англійська мова – це, розуміється, лише переклад, а переклад все є тільки переклад. Перекладаючи свою п'єсу на англійську мову, я сильно відчував, що мені бракують слова і вирази денної англійської конвертації, «сленги» і «вуличні» вирази, які так добре характеризують той чи інший сценічний персонаж, і такі недостатки мого перекладу треба було б поправити, коли б п'єса йшла для американської аудиторії.

Дуже дякую за Твої турботи і прошу вибачення.

Сердечно вітаємо Тебе і Твою милу Дружину, бажаючи Вам всього найкращого. Твій О[лекса] Приходько з дружиною.

№ 8

Лист Андрія Приходька до Миколи Приходька

Прага, Різдво 1982 [р].

Дорогий Микола!

Щиро вітаємо Тебе і Твою милу дружину з Різдвом Христовим і бажаємо

Вам доброго здоров'я, душевного спокою та сповнення всіх замірів в Новому Році 1983.

Дякуємо за милого листа ще з висни сего року і вибачай, що лише тепер відповідаю. Хоч мені вже 70 літ (я ровесник Твого бл. п. Батька Євгена), я продовжую педагогічну діяльність, але вже не є такий швидкий і часто мені не стає часу. Я дуже радий, що ми пов'язуємо зв'язок з Тобою, бо якраз з Твоїм дорогим бл. п. Дідусем, котрий довгі літа жив тут, ми мали тісні стосунки, так само з незабутньою бл. п. Бабусею Анною Павловною, й з Твоїм покійним Батьком були ми один рік одночасно в празькій консерваторії, котру він, на жаль, покинув, хоч у него був чудовий голос.

Бабуся Твоя Анна Павловна, уродж[ена] Єсіпова народилася 23.8. (по старому стилю) 1889 [р.] очевидно в К[ам'янці]-П[одільському] (не знаю напевно) і померла 9.10.1935 [р.] передчасно (очевидно рак) тут. Похована на празькому цвинтарі Ольшани недалеко від малої православної церкви. Від тої пори став Твій Дід вдівцем і, як Тобі відомо залишився ним до самої смерті, значить 47 літ. В тій самій могилі поховані і мої дорогі родичі (1979 і 1981). Сего року в літі здіняли ми старий хрест і поставили новий пам'ятник з граніту – тепер се наша родина могила... Зі старого хреста залишилась мене таблиця з іменем Твоїї Бабусі. Сховав її на пам'ять, думав післати її до Вас, але вона металева і досить тяжка. Твоя Бабуся була чудова людина. Хоч походила з російської родини, зовсім перенялася укр. стихією і вважала себе свідомою Українкою. Чехи дуже добре відносились до нас і для тих, що не могли закінчити освіту внаслідок воєнних подій 1-ої світової війни, відкрили в Празі укр[аїнський] університет і господарську академію в Подебрадах. Там якраз викладав Твій Дідусь, а коли академія сповнила своє завдання, Він опинився без посади і діставав лише маленьку піддержку (500 крон в місяць, що було д[уже] мало). Якраз почалась господарська криза, тяжко було найти іншу працю і Анна П[авловна], щоби рятувати родину пішла працювати як кухарка в укр[аїнську] їдальню. Була се д[уже] скромна інституція Союзу укр[аїнських] жінок з мінімальною оплатою, але з того в ті часи важною вигодою, що родина могла пообідати там безплатно. Умови праці там були д[уже] тяжкі, особливо для А[нни] П[авловни], котра не мала до того жодної фахової підготовки. Те все виносила героїчно і ніхто від неї ніколи не почув ані слова нарікання. Просто «свята людина»..., але, на жаль, якраз сі обставини були причиною передчасної смерті.

Дуже радий, що Ти рішив написати свою дисертацію, не дивлячись на теперішню нерентабельність Твого фаху. Певна непрактичність в нашій родині є традиційна, але лише дійсне знання має вартість і раніше чи пізніше буде оцінене.

На сему кінчаю і тішуся, що напишеш про свої справи.

З найліпшими побажаннями Андрій (Олексович – ніхто мене так не називає) з дружиною.

№ 9

Лист Андрія Приходька до Миколи Приходька

Прага, 5 квітня 1982 [р].

Дорогий Микола!

Посилаю Тобі щире співчуття з приводу смерті Твого дорогого діда бл. п. Віктора Кіндратовича, котрого ти стратив за недовго після смерті Твого дорогого Батька бл. п. Євгена Вікторовича (мого рідного кузена). Високо оцінюю Твою старанну опіку, котру Ти уділював в останні роки своєму дідові, особливо коли Твій Покійний Батько вже не міг про нього старатися.

Видко, що Ти отримав у спадщину шляхетні риси нашого колись славного роду і будеш їх достойним (і по мужській лінії єдиним) потомком. На жаль, я про Тебе знаю д[уже] мало, лише з листів дорогого Покійного діда про те, як «Бусик» про него старався.

Тому просив би Тебе написати про себе – яку Ти осягнув освіту, в якій сфері працюєш і звичайно про свою родину.

У спадщині Твого дідуся є одно, або може і більше оповідань моєї покійної Мами (власне також Твої другої Бабусі). Покійний дідусь високо оцінював ці оповідання і збирався їх видати друком. Може Ти зможеш тепер зайнятися тою справою?

Христо Воскрес! Бажаємо Тобі приємних Великодніх свят, щиро вітаємо Твою родину! Андрій і Божена.

№ 10

Лист Миколи Приходька до Анатолія Трембіцького

Вельмишановний пане Анатолій,

Дуже дякую Вам за цікаву книжку, і за диск із статтями. Стидно мені, що так довго не відповідав на Ваше листа, але час якось непомітно втікає. Посилаю Вам додаткові матеріали – можливо знайдеться ще більше – і два екземпляри першої частини «Під сонцем Поділля».

Дід хотів видати другу частину, але якось не удалося йому. Зараз цією справою займаються в Україні Володимир Сергійчук (...) і Юрій Легун (...). В їхніх руках є копії друкованого рукопису 2-ої частини Дідових спогадів. Професор Сергійчук має також копію Дідового післявоєнного щоденника [на жаль, й досі не опублікований – авт.].

Хотілось би знати щось про родину Приходьків до приходу на Поділля, але на жаль не маю доступу до аналогічних матеріалів на Україні. Мені відомо що родина з околиці міста Ніжин, і що прізвище Приходько знаходиться в списках дворян північно-східної України в 19-ому столітті, але позатим нічого не знаю. Батькові, як був малий хлопець, показувала його Баба (мати В[іктора] К[індратовича]), що родина Приходьків козацького походження, і що вони жили кілька століть на селі не далеко від міста Ніжин. Цікаво що в реєстрі Війська Запорозького 1649-ого року, під наголовною «Сотьяна Носовская и Кобызь-

кая» Ніжинського полка, є ім'я: юнанька Приходько. Можливо це предок?

Також дуже мало знаю про родину Дідової Мами – Сяркевич чи Шаркевич. Батько її, Яків, маляр, жив і працював на Поділлі – чи лишилася якась спадщина від нього?

Не пам'ятаю чи послав Вам ксерокопії родинної фотографії за 1910 р. попробую послати її «via email».

Привіт Вашому синові, і щира подяка Вам обом. Микола Приходько
2 липня 2008 р.

Список використаних джерел і літератури

1. Базарко І. На свіжу могилу Віктора К. Приходька // Свобода (Нью-Йорк). 1982. Ч. 49. 16 березня. С. 4.
2. Вшанування діяча Закарпаття Олекси Приходька // Свобода (Нью-Йорк). 1973. Ч. 106. 8 червня. С. 5.
3. Гамкало І. Приходько Олекса Кіндратович // Мистецтво України: біографічний довідник / За ред. А. В. Кудрицького. Київ: [б. в.], 1997. С. 491.
4. Завальнюк О. М. В. К. Приходько і заснування Кам'янець-Подільського державного українського університету // Етнічна історія народів Європи: Збірник наукових праць. Київ: Унісерв, 2003. Вип. 15. С. 31-36.
5. Завальнюк О. М. Історія Кам'янець-Подільського державного українського університету в іменах (1918–1921 рр.). Кам'янець-Подільський: Абетка-НОВА, 2006. 632 с.
6. Завальнюк О. М., Комарніцький О. Б., Стецюк В. Б. Минуле і сучасне Кам'янця-Подільського: політики, військові, підприємці, діячі освіти, науки, культури й медицини: Історичні нариси. Кам'янець-Подільський: Аксіома, 2007. Вип. 2. 452 с.
7. Завальнюк О. М., Телячий Ю. В. Будівництво української загальноосвітньої школи в роки національно-демократичної революції (1917–1920). Кам'янець-Подільський: Абетка-НОВА, 2001. 212 с.
8. Завальнюк О. М. Збудування Українського університету у Кам'янці-Подільському (1918 р.) // Красзнавство. Науковий журнал. 2000. № 1-2. С. 201-208.
9. Завальнюк О. М. Українська еліта і творення національної університетської освіти: фундатори і будівничі (1917–1920 рр.). Кам'янець-Подільський: Абетка-НОВА, 2005. 496 с.
10. Із спогадів учнів О. Приходька // Нове життя (Пряшів, Словаччина). 1967. Окремий відбиток № 41. С. 2.
11. Короткий життєпис родини Приходьків, що народились і жили в бувшій Подільській губернії в роках 1884–1925. Склав Віктор Приходько 6 червня 1981 року. Родинний архів внука Віктора Приходька – Миколи Приходька (Нью-Йорк, США). Оригінал; Родинний архів А. М. Трембіцького. Рукопис, ксерокопія, 23 арк.
12. Костюк Ю. Олекса Приходько – диригент і педагог (До 80-річчя від дня народження) // «Нове життя» (Пряшів, Словаччина). 1967. Окремий відбиток № 41. С. 2.
13. Лист Андрія Приходька до Миколи Приходька від 5 квітня 1982 р. Родинний архів внука Віктора Приходька – Миколи Приходька (Нью-Йорк, США). Оригінал; Родинний архів А. М. Трембіцького. Ксерокопія, 2 арк.

14. Лист Андрія Приходька до Миколи Приходька, грудень 1982 р. Родинний архів внука Віктора Приходька – Миколи Приходька (Нью-Йорк, США). Оригінал; Родинний архів А. М. Трембiцького. Ксерокопія, 2 арк.

15. Лист Миколи Приходька до Анатолія Трембiцького від 21 березня 2008 р. Родинний архів А. М. Трембiцького. Оригінал, 1 арк.

16. Лист Миколи Приходька до Анатолія Трембiцького від 2 липня 2008 р. Родинний архів А. М. Трембiцького. Оригінал, 1 арк.

17. Лист Олекси Приходька до Миколи Приходька від 10 вересня 1966 р. Родинний архів внука Віктора Приходька – Миколи Приходька (Нью-Йорк, США). Оригінал; Родинний архів А. М. Трембiцького. Ксерокопія, 2 арк.

18. Лист Олекси Приходька до Миколи Приходька від 11 жовтня 1973 р. Родинний архів внука Віктора Приходька – Миколи Приходька (Нью-Йорк, США). Оригінал; Родинний архів А. М. Трембiцького. Ксерокопія, 2 арк.

19. Лист Олекси Приходька до Миколи Приходька від 15 червня 1966 р. Родинний архів внука Віктора Приходька – Миколи Приходька (Нью-Йорк, США). Оригінал; Родинний архів А. М. Трембiцького. Ксерокопія, 1 арк.

20. Лист Олекси Приходька до Миколи Приходька від 21 серпня 1966 р. Родинний архів внука Віктора Приходька – Миколи Приходька (Нью-Йорк, США). Оригінал; Родинний архів А. М. Трембiцького. Ксерокопія, 3 арк.

21. Лист Олекси Приходька до Миколи Приходька від 23 липня 1973 р. Родинний архів внука Віктора Приходька – Миколи Приходька (Нью-Йорк, США). Оригінал; Родинний архів А. М. Трембiцького. Ксерокопія, 2 арк.

22. Лист Олекси Приходька до Миколи Приходька від 25 березня 1972 р. Родинний архів внука Віктора Приходька – Миколи Приходька (Нью-Йорк, США). Оригінал; Родинний архів А. М. Трембiцького. Ксерокопія, 2 арк.

23. Лист Олекси Приходька до Миколи Приходька від 25 квітня 1967 р. Родинний архів внука Віктора Приходька – Миколи Приходька (Нью-Йорк, США). Оригінал; Родинний архів А. М. Трембiцького. Ксерокопія, 2 арк.

24. Лист Олекси Приходька до Тимiша Олесiюка від 19 грудня 1965 р. Родинний архів внука Віктора Приходька – Миколи Приходька (Нью-Йорк, США). Оригінал; Родинний архів А. М. Трембiцького. Ксерокопія, 2 арк.

25. Лист Олекси Приходька до Тимiша Олесiюка від 21 квітня 1966 р. Родинний архів внука Віктора Приходька – Миколи Приходька (Нью-Йорк, США). Оригінал; Родинний архів А. М. Трембiцького. Ксерокопія, 2 арк.

26. Лист Ольги Приходько до Миколи Приходька без дати. Родинний архів внука Віктора Приходька – Миколи Приходька (Нью-Йорк, США). Оригінал; Родинний архів А. М. Трембiцького. Ксерокопія, 2 арк.

27. Олесiюк Тимiш // Вікіпедія [Електронний ресурс]. Режим доступу: http://uk.wikipedia.org/wiki/Олесiюк_Тимiш.

28. Пеленський О. Українська пісня в світі. Світова концертна подорож Української Республіканської капелі. Спомини учасника / Обкладинка В. Січинського. Львів: Друкарня НТШ, 1933. 62 с.

29. Повідомлення про смерть Євгена Кіндратовича Приходька. Printes in Italy. Родинний архів внука Віктора Приходька – Миколи Приходька (Нью-Йорк, США). Оригінал; Родинний архів А. М. Трембiцького. Ксерокопія, 1 арк.

30. Повідомлення про смерть Олекси Приходька. Родинний архів внука Віктора Приходька – Миколи Приходька (Нью-Йорк, США). Оригінал; Родинний архів А. М. Трембіцького. Ксерокопія, 1 арк.

31. Повідомлення про смерть Приходька Андрія Олексовича. Родинний архів внука Віктора Приходька – Миколи Приходька (Нью-Йорк, США). Оригінал; Родинний архів А. М. Трембіцького. Ксерокопія, 1 арк.

32. Повідомлення про смерть Приходька Євгена Вікторовича // Свобода (Нью-Йорк). 1980. Ч. 152. 10 липня. С. 3.

33. Помер Віктор К. Приходько, заслужений український громадянин // Свобода (Нью-Йорк). 1982. Ч. 26. 10 лютого. С. 1.

34. Приходько Віктор // Енциклопедія Українознавства-ІІ. Львів: НТШ, 1996. Т. 6. С. 2346.

35. Приходько Віктор Кіндратович // Вікіпедія [Електронний ресурс]. Режим доступу: http://uk.wikipedia.org/wiki/Приходько_Віктор_Кіндратович.

36. Приходько В. Під сонцем Поділля. Спогади. Ч. 1. Вид. 4-е. Нью-Йорк; Мюнхен: Криниця, 1967. 184 с.

37. Приходько В. Під сонцем Поділля. Спогади. Ч. 2 / упорядники і автори передмови Ю. Легун, О. Кравчук. Вінниця: ТОВ «Консоль», 2011. 416 с.

38. Приходько Марина // Вікіпедія [Електронний ресурс]. Режим доступу: http://uk.wikipedia.org/wiki/Приходько_Марина.

39. Приходько Марина // ЕУ-ІІ. Львів: НТШ, 1996. Т. 6. С. 2346.

40. Приходько О. Пробудилася Русь... Закарпаття 50 літ назад (Спомини). Нью-Йорк: Карпатський Союз ЗСА, 1972. 32 с.

41. Приходько Олекса // Енциклопедія Українознавства-ІІ. Львів: НТШ, 1996. Т. 6. С. 2346.

42. Приходько Олекса Кіндратович // Вікіпедія [Електронний ресурс]. Режим доступу: http://uk.wikipedia.org/wiki/Приходько_Олекса_Кіндратович.

43. Приходько Олекса Кіндратович [Електронний ресурс]. Режим доступу: www.ukrainians-world.org.ua/about/45/49/86/103/

44. Приходько Ольга. Перша вистава «Ревізора» в Александринському театрі в Петербурзі 19.4.1836 р. Родинний архів внука Віктора Приходька – Миколи Приходька (Нью-Йорк, США). Машинопис, оригінал; Родинний архів А. М. Трембіцького. Ксерокопія, 4 арк.

45. Проф[есор] Віктор Приходько. [Автобіографія]. Родинний архів внука Віктора Приходька – Миколи Приходька (Нью-Йорк, США). Машинопис, оригінал, 10.XII.1956; Родинний архів А. М. Трембіцького. Ксерокопія, 3 арк.

46. Росул Т. І. Музичне життя Закарпаття 20–30-х років ХХ століття. Ужгород: ПоліПринт, 2002. 208 с.

47. Січинський В. Під сонцем Поділля: з нагоди 50-річного ювілею проф[есора] В. Приходька // Свобода (Джерзі Сіті). 1956. Ч. 233. 5 грудня. С. 3.

48. Стерчо П. Св. пам'яті Олекси Приходька // Свобода (Нью-Йорк). 1979. Ч. 58. 15 березня. С. 4.

49. Трембіцький А. А. 120 років з дня народження Віктора Кіндратовича Приходька // Календар знаменних і пам'ятних дат Хмельниччини на 2006 рік: Довід.-бібліогр. вид. / Упр. культури Хмельниц. облдержадмін.; Хмельниц. ОУНБ ім.

М. Островського; Уклад. С. Гук, В. Мельник. Хмельницький, 2005. С. 64-66.

50. Трембiцький А. А. Віктор Кiндратович Приходько – державний, громадсько-просвітницький і культурний діяч (до 120-річчя з дня народження) // Освіта, наука і культура на Поділлі. Зб. наук. пр. – Кам'янець-Подільський: Оіюм, 2006. Т. 8: Мат. круглого столу «Культура, освіта і просвітницький рух на Поділлі». С. 205-225.

51. Трембiцький А. А. Віктор Приходько у визвольних змаганнях українського народу в 1917–1922 рр. // Формування та діяльність українських національних урядів періоду Української революції 1917–1921 рр.: Матеріали Всеукраїнської наукової конференції. Кам'янець-Подільський, 6-7 грудня 2007 р. / Ред. кол.: Смолій В. А. (співголова), Завальнюк О. М. (співголова), Реєнт О. П. та ін. Кам'янець-Подільський: Оіюм, 2008. С. 315-330.

52. Трембiцький А. А. Державницька і громадсько-просвітницька діяльність Віктора Приходька // Видатні діячі визвольних змагань українського народу (1917–1921 рр.). Матеріали Всеукраїнської наукової конф. Хмельницький, 2008. С. 166-185.

53. Трембiцький А. А., Трембiцький А. М. Особистісно-індивідуальний світ членів родини Приходьків // Освіта, наука і культура на Поділлі. Збірник наукових праць. Кам'янець-Подільський: Оіюм, 2010. Т. 16: Матеріали круглого столу «Освіта, культура і просвітницький рух на Поділлі», 22 жовтня 2010 року. С. 225-247.

54. Трембiцький А. А., Трембiцький А. М. Родина Солухи-Приходьків в історико-культурній спадщині України // Подільська «Просвіта»: історія і сьогодення: збірник наукових праць за підсумками регіональної науково-краєзнавчої конференції, м. Кам'янець-Подільський, 2-3 червня 2011 року / [редкол.: О. М. Завальнюк (гол.) та ін.] Кам'янець-Подільський: Кам'янець-Подільський національний університет імені Івана Огієнка, 2011. С. 161-167.

55. Трембiцький А. М. Життєві перипетії і творча спадщина поетеси української діаспори США Марини Приходько // Українська мова і нація: зб. наук. пр. / гол. ред. Л. Г. Білий. Хмельницький: Вид-во ХІ МАУП, 2016. Вип. 7. С. 119-138.

56. Трембiцький А. М. Життєві перипетії і творча спадщина поетеси української діаспори США Марини Приходько // Українська діаспора: проблеми дослідження: тези доповіді Міжнародної наукової конференції, 27-28 вересня 2016 р., м. Острого / Міністерство освіти і науки України, Національний університет «Острозька академія», Українське історичне товариство. – Острого: Вид-во Національного ун-ту «Острозька академія», 2016. С. 252-253.

57. Трембiцький А. М. Ідея української соборності в світобаченні Тиміша Олеся // День Соборності України: історико-політологічні дискусії зб. наук. пр. / гол. ред. Л. Г. Білий. Хмельницький: Вид-во Хмельницького ін-ту МАУП, 2016. Вип. 3. С. 122-132.

58. Трембiцький А. М. Кость Солуха у спогадах Тетяни Приходько (Солухи) // Кость Солуха – людина, освітній і громадський діяч (до 150-річчя від дня народження та 110-річчя від заснування Подільської «Просвіти»). Збірник матеріалів круглого столу. Кам'янець-Подільський: К-ПНУ імені Івана Огієнка, 2016. С. 21-29.

59. Трембiцький А. М. Пахуче й густо поростають ночі ... Хмельницький: ІРД, 2016. 134 с.; іл.

60. Трембiцький А. М. Поетичний світ Марини Приходько // Глобалізація/євро-

пеїзація і розвиток національних слов'янських культур : матеріали Міжнар. наук. конф. (Київ, 24 травня 2016 р.) / НАН України, Укр. ком. славистів, Нац. б-ка України ім. В. І. Вернадського, Ін-т укр. мови, Ін-т мовознав. ім. О. О. Потебні, Ін-т літ-ри ім. Т. Г. Шевченка, Ін-т мистецтвознав., фольклористики та етнології ім. М. Т. Рильського, Укр. мовно-іформ. фонд; Київ. нац. ун-т ім. Тараса Шевченка. Київ, 2016. С. 115-118.

61. Трембіцький А. М., Трембіцький А. А. Просопографічна проблема вивчення подільської родини Солухи–Приходька–Герасименка–Філя // Освіта, наука і культура на Поділлі. Збірник наукових праць. Кам'янець-Подільський: Оіюм, 2007. Т. 10: Матеріали шостого круглого столу «Культура, освіта і просвітницький рух на Поділлі». С. 63-71.

62. Трембіцький А. М. Тетяна Солуха про батька // Подільська «Просвіта»: історія і сьогодення: збірник наукових праць за підсумками регіональної науково-краєзнавчої конференції, м. Кам'янець-Подільський, 2-3 червня 2011 року / [редкол.: О. М. Завальнюк (гол.) та ін.]. Кам'янець-Подільський: Кам'янець-Подільський нац. ун-т ім. І. Огієнка, 2011. С. 153-161.

63. Трембіцький А. М. Члени відомих українських родин Січинських-Чехівських-Січинських-Шандорів і Солухи–Приходьків–Герасименка–Філя в Українській республіканській капелі (березень 1919 – липень 1920) // Освіта, наука і культура на Поділлі. Збірник наукових праць. Кам'янець-Подільський: Оіюм, 2013. Т. 20: 95-річчю заснування Кам'янець-Подільського державного українського університету присвячується. С. 175-210.

64. Трембіцький Анатолій. Плідне поле Марини Приходько // Свобода (Нью-Йорк). 2017. Ч. 9. 3 березня. С. 9.

65. Prykhodko Viktor [Pryxod'ko] // Encyclopedia of Ukraine. Toronto-Buffalo-London: University of Toronto Press Incorporated, 1993. Vol. IV. Ph-Sr. S. 260.

66. Tetajna Prychodko-Solucha. Лікар Кость Г. Солуха. Спомин про батька. Родинний архів Миколи Приходька (Нью-Йорк, США). Машинопис, оригінал; Родинний архів А. М. Трембіцького. Ксерокопія, 8 арк.

67. Victor Prychodko is Recipient of «Shevchenko Freedom Award». UCCA Executive Committee Meets. Officers' Reports // Svoboda (New York). 1974. № 16. S. 3-4.

Andriy Trembitsky, Anatoly Trembitsky

The letters of Mykola Prikhodko, the grandson of Viktor Prykhodko, are a retrospective component of the life of the Prikhodky family

In the article, based on valuable materials, in particular, the memoirs of Viktor Kondratovich Prykhodko and Tetyana Kostovna Prikhodko, letters from Andriy Alekseevich and Oleksii Kondratovich Prykhodky, Olga Konstantinovna Prykhodko from the family archive of one of the representatives of the glorious family of Solukha-Prikhodko-Gerasimenko-Fil', Nikolai Yevgenovich Prykhodko, the activities and creative heritage of many members of the genus – the famous figures of the latest Ukrainian history are enlightened. Family and other relationships between members of the family are also partially disclosed. In particular, partly revealed and highlighted:

– general aspects of life and creative ways, state, scientific and educational, pedagogical and public education activities of the well-known public figure, the leader of Viktor Kondratovich Prykhodko, grandfather of Mykola Yevhenovych and the father of Yevhen Viktorovich Prykhodko;

– life vicissitudes of the wife of Viktor Kondratovich, an active participant in the cultural and educational and public life of Ukrainian emigration in Prague, a member of the Board of the Ukrainian Women's Union, Anna Prykhodva (Yesipova);

– artistic activity of the artist of the professional theater «Nova scena» (Khust, Transcarpathian region) and the Prague Conservatory, editor and speaker of the Ukrainian department of the Voice of America radio station with headquarters in Washington, Yevgeny Viktorovich Prykhodko, son of Viktor Kondratovich and Anna Prykhodky;

– life vicissitudes and creative heritage of Ukrainian poetess Marina Tymyshivna Prykhodko (Olesiyuk), wife of Yevgeny Viktorovich Prykhodko and daughter-in-law of Viktor Prykhodko;

– life and educational paths of the candidate of philological sciences, editor of the company «Social Register Association» (New York) Mykola Yevgenovych Prykhodko, son of Marina Tymyshivna and Yevgeny Viktorovich Prykhodky, grandson of Viktor Prykhodko;

– life paths and creative heritage of Ukrainian conductor, teacher, playwright and theater critic Oleksa Prykhodko, brother of Viktor Prykhodko;

– life paths and creative heritage of the Ukrainian public figure, teacher, author of the Podilsky family chronicles and the first Ukrainian translation of the textbook on botany, the wife of Oleksa Prykhodko – Olga Konstantinovna Prykhodko (Vatich);

– short biographical information about the emerited professor of the Czech Trade Academy in Prague, doctor of philosophy, pianist with a higher musical education of Andriy A. Prykhodko, the son of Olga and Alexei Prykhodky;

– personal and individual outlook of the well-known Ukrainian public-political figure, member of the Government of the UPR in exile, doctor, diplomat, demographer, employee of the military-scientific and literary magazine «Tabor» – Timosh Gnatovych Olesiyuk, father of Marina Tymyshivna and go-between Viktor Prykhodko.

Keywords: epistolary heritage, Andrew, Viktor, Yevgeny, Marina, Nikolay, Oleksa, Olga Prykhodky, Tymosh Olesiyuk, Kamyanets-Podilskiy, Prague, New York.

Одержано 1 вересня 2017 року

УДК 378.4(477.43-2):930.2

С.А.Сидорук, Л.В.Сидорук

Документи особового складу науково-педагогічних працівників Кам'янець-Подільського державного педагогічного інституту 1950-х років як джерело до вивчення історії вишу

У статті розглянуті окремі архівні документи з кадрових питань Кам'янець-Подільського національного університету імені Івана Огієнка. Здійснено їх аналіз як джерел до історії вищого навчального закладу, зокрема його кадрової політики щодо формування науково-педагогічного складу вузу в 1950-х роках. Основну увагу в статті зосереджено на найбільш інформаційно насиченій документації, що представлена наказами з кадрових питань, особовими справами науково-педагогічних працівників; штатними формулярами професорсько-викладацького складу.

Для ілюстрації динаміки змін та поступального розвитку вузу проаналізовано накази про затвердження річного навантаження та окладів професорсько-викладацькому складу початку 1950-х років. Їх аналіз дозволив з'ясувати поступальні зміни у персональному, кількісному та якісному складі кафедр інституту, їх структурі відповідно до штатних розписів.

Особові справи дозволяють з'ясувати джерела кількісного та якісного поповнення складу науково-педагогічних працівників, їх особисті професійні, ділові та моральні якості, життєвий шлях та професійне зростання. Проте основний масив інформації в особових справах стосується переважно особистої професійної діяльності. Тому в дослідженнях історії навчального закладу варто використовувати комплексний підхід при аналізі архівних джерел, зокрема різних груп документів з кадрових питань.

Ключові слова: Кам'янець-Подільський національний університет імені Івана Огієнка, історія, архівні документи, накази, особові справи, штатні формуляри, викладачі.

Сьогодні питання розвитку вищої освіти в Україні у післявоєнний відбудовчий період не лише залишається актуальним, але й набуває нової наукової і навіть суспільної значимості в контексті реформування освітньої галузі, в тому числі її вищої ланки.

Саме наприкінці 1940-х – у 1950-х роках з руїн піднімається вища школа. Її суспільне значення у повоєнний час, як ніколи велике. З огляду на нестачу фахівців для початкової та середньої школи, а також професійно-технічної освіти, гостро постає проблема підготовки відповідних кадрів. Чільне місце в цьому процесі й, загалом, в системі вищої освіти УРСР посідав вищий навчальний заклад у Кам'янці-Подільському.

Зазнавши в попередні часи чимало змін і реорганізацій, Кам'янець-Подільський виш у перше повоєнне десятиліття входив у статусі педагогічного інституту, якого набув у 1948–1949 навчальному році [1, с. 31]. Це час, коли почи-

нається відродження кращих університетських наукових традицій, коли однією з важливих концепцій розвитку навчального закладу стає зростання наукового потенціалу його викладацького складу. Суспільний та науковий поступ його викладачів сьогодні вже став історією, зафіксованою перш за все у архівних документах університету.

Дослідниками, що зверталися до цього масиву джерел, є, переважно, його ж таки освітяни-науковці. На джерельній базі університетського архіву ґрунтуються низка праць О. Завальнюка, О. Комарніцького, І. Конета, С. Копилова, В. Степанкова, А. Філінюка та інших вчених, що присвячені історії університету, його структурним підрозділам чи окремим постатям.

Для вивчення історії навчальних закладів вищої освіти першоосновою джерельної бази цілком закономірно є документи нормативно-правового характеру, що регулювали діяльність ВНЗ в системі освіти. Документи з кадрових питань самих навчальних закладів стають, здебільшого, допоміжними джерелами, що висвітлюють певну специфіку функціонування конкретно взятого вишу. Іншого значення та наукової цінності вони набувають в контексті дослідження поступу навчального закладу в його кадровій політиці.

Тому метою нашої статті є з'ясування репрезентативних можливостей архівних документів Кам'янець-Подільського національного університету імені Івана Огієнка в контексті вивчення історії формування професорсько-викладацького складу навчального закладу.

Документація з особового складу науково-педагогічних працівників інституту сформувалася в результаті роботи установи з кадрами і характеризує правові, трудові та службові взаємовідносини навчального закладу з його працівниками. Документи з кадрових питань містять інформацію про особовий склад установи, зафіксовану в заявах про прийняття (звільнення, переведення) на роботу, наказах з особового складу, автобіографіях, характеристиках тощо. Однією з особливостей кадрової документації є те, що вона завжди відображає діяльність конкретних осіб, тобто є іменною документацією. Не випадково документація з особового складу лежить в основі фондів особистого походження, якщо такі формуються архіві установи.

Найбільш інформаційно насичену та науково-цінну кадрову документацію Кам'янець-Подільського державного педагогічного інституту 1950-х років становлять: накази з кадрових питань (з особового складу); особові справи науково-педагогічних працівників; штатні формуляри професорсько-викладацького складу; окремі види бухгалтерських документів, зокрема особові рахунки із заробітної платні.

Залежно від цінності інформації, що міститься у документах, встановлюють строки їх зберігання, які визначають під час проведення експертизи цінності документів. Більшість із перерахованих належить до документів тривалого строку зберігання.

Значну групу таких документів становлять накази. Їх особливістю є те, що у 1940-х – 1950-х роках всі накази ресструвалися за єдиною валовою нумера-

цією та оформлялися щорічно в одну справу, але, фактично, дають можливість скласти уявлення про функціонування навчального закладу в кількох аспектах. За змістом управлінської дії накази по інституту поділялися на три підгрупи. Першу з яких становлять накази з основних питань діяльності інституту, другу – з адміністративно-господарських питань, і третя підгрупа представлена наказами з кадрових питань.

Так, накази з основної діяльності регулювали питання з утворення, реорганізації, переміщення, функціонування структурних підрозділів, постійно діючих і тимчасових колегіальних органів і комісій. Наприклад, наказ від 5 вересня 1950 р. за № 241-б про оголошення складу Ради інституту на 1950–1951 н. р. Зі змісту документа відомо про те, що він оголошувався відповідно до розділу VI статуту Вищої школи. В наказі зазначено кількісний та персональний склад Ради. Крім прізвищ членів Ради вказані їхні посади [2].

До цієї категорії належить і наказ від 13 вересня 1949 р. по Кам'янець-Подільському педагогічному інституту за № 144 про затвердження річного навантаження та окладів професорсько-викладацькому складу вишу на 1949–1950 н. р. У цьому документі зафіксовано 8 кафедр і дві самостійних дисципліни з наступним числом викладачів: марксизму-ленінізму (3 особи та 1 вакансія); історії (4 особи¹); літератури (3 особи); педагогіки і психології (3 особи); фізики (3 особи); математики (3 особи та 1 вакансія); мови (4 особи та 1 вакансія); фізичного виховання (3 особи); самостійна дисципліна іноземна мова (2 особи); самостійна дисципліна сольного і хорового співу (1 особа) [3].

Зміст цього наказу розкриває відомості про персональний, кількісний та якісний склад кафедр інституту, їх структуру відповідно до штатного розпису. З документу можна почерпнути певні відомості про викладачів, що забезпечували навчальний процес, зокрема їх прізвища, займані посади (в штаті кафедр або за сумісництвом), наявність наукового ступеня та вченого звання, стаж роботи у вищих навчальних закладах, місячний оклад та річне навантаження по стаціонару та заочному відділу

Таким чином, документ фіксує кількість науково-педагогічних працівників інституту на початок 1949–1950 н. р., що становила 32 особи. З них двоє завідувачів кафедр мали наукові ступені. Кафедру літератури очолювала Є. М. Гінзбург, яка перша в інституті успішно захистила кандидатську дисертацію [1, с. 31]. З 1 жовтня 1948 р. на посаду завідувача кафедри математики з Центрального Науково-дослідного інституту Геодезії Аерозйомки і картографії прийшов кандидат фізико-математичних наук В. Я. Горошко, який у квітні 1948 р. захистив дисертацію у Вченій раді тоді Московського ордену Леніна Державного університеті ім. Ломоносова [4].

¹ Зі змісту наказу не зрозуміло на якій кафедрі працював директор І. С. Зеленюк. В документі його прізвища не має у складі жодної з кафедр, воно стоїть першим у списку з визначенням посади – директор. Як очільник вишу він працював на основі погодинної оплати праці на кафедрі історії з річним навантаженням 254 год.

Також зі змісту аналізованого наказу випливає, що штатний розпис на 1949-1950 н. р. не передбачав посад доцентів та професорів кафедр. Констатуюча частина наказу засвідчує, що затверджувався штатний розпис Міністерством вищої освіти СРСР 30 червня 1949 р. на підставі документів про стаж педагогічної роботи у вузах і про надання вченого ступеня або звання [3, арк. 154].

Подібну констатуючу частину мають накази від 08 вересня 1950 р. за № 250 та від 04 вересня 1951 р. за № 167 про затвердження річного навантаження та окладів професорсько-викладацькому складу вишу на 1950-1951 та 1951-1952 навчальні роки, відповідно. Вже тільки з переліку кафедр, що анотований у заголовку документа, можемо зауважити динаміку зростання вишу.

В 1950–1951 н. р. самостійна дисципліна іноземна мова виросла у кафедру іноземної мови. Зміст наказу за даний навчальний рік свідчить, що відбулося відчутне, порівняно з попереднім роком, кількісне і якісне зростання складу науково-педагогічних працівників. 1950–1951 н. р. вуз розпочав зі штатом у 50 осіб. З них 7 мали науковий ступінь кандидата наук і 1 – вчене звання доцента [2, арк. 245-248].

У наступному 1951–1952 н. р., відповідно до змісту наказу № 167 від 4 вересня 1951 р., навчально-виховний процес в інституті розпочинався при наявності 12 кафедр, функціонування яких забезпечували 60 осіб. Позитивний вектор розвитку якісного складу викладачів підтверджує збільшення у їх активі кількості наукових ступенів та вчених звань, зокрема 11 кандидатів наук, 3 доценти і 1 науковий співробітник [5].

Отже, накази подібного змісту дають можливість простежити динаміку розвитку вишу. Їх інформаційна наповненість дозволяє підготувати зведені дані за певні періоди, що унаочнює та посилює аргументацію висновків.

| Кафедра | Кількість штатних посад по кафедрах | | |
|--|-------------------------------------|----------------|----------------|
| | 1949–1950 н.р. | 1950–1951 н.р. | 1951–1952 н.р. |
| Марксизму-ленінізму | 4 | 5 | 6 |
| Історії | 4 | 5 | 6 |
| Літератури | 3 | 5 | |
| Російської літератури | | | 3 |
| Української літератури | | | 1 |
| Педагогіки і психології | 3 | 4 | 6 |
| Фізики | 3 | 4 | 6 |
| Математики | 4 | 7 | 9 |
| Мови | 5 | 6 | |
| Української мови | | | 4 |
| Російської мови | | | 4 |
| Фізичного виховання та спорту | 3 | 8 | 10 |
| Самостійна дисципліна іноземна мова | 2 | | |
| Іноземної мови | | 4 | 4 |
| Самостійна дисципліна сольного і хорового співу | 1 | 1 | |
| Анатомії і фізіології | | | 1 |
| Всього | 32 | 49 | 60 |

Групу наказів з адміністративно-господарських питань представляють документи, що виникли за необхідності правового урегулювання зазначених питань. Найчастіше вони видавалися з питань організації та проведення певних заходів, утворення тимчасових робочих органів для їх проведення чи виконання робіт, запровадження змін у роботі окремих структурних підрозділів чи працівників, установа певна обмежень тощо. Цю групу документів наочно ілюструє наказ від 25 серпня 1949 р. за № 127 про проведення огляду готовності інституту до навчального року і призначення складу відповідної комісії [3, арк. 131].

Накази з кадрових питань врегульовували питання прийняття на роботу (призначення на посаду), переведення на іншу посаду, звільнення, сумісництво, заохочення чи накладання дисциплінарного стягнення тощо. Прикладом документу такого змісту є наказ від 31 жовтня 1949 р. за № 176 про звільнення Шавловича Михайла Володимировича з займаної ним посади завідувача кафедри фізики з 1 листопада 1949 р. у зв'язку з переходом на роботу до іншого інституту [3, арк. 195].

Останні дві групи наказів, порівняно з першою видаються менш інформативними, оскільки інформація в них не систематизована. Саме в наказах з основної діяльності часто згадується такий документ як штатний розпис на навчальний рік, який є фінансовим документом і підставою для розробки штатного формуляру та містить деталізовані відомості про викладацький склад навчального закладу на конкретний навчальний рік. Тому за своїм змістом вони є достатньо інформаційно насичені, чим представляють значну наукову цінність. Штатний розпис частково дублює інформацію, що є в наказах про затвердження річного навантаження та окладів професорсько-викладацькому складу, а частково – деталізує. Зокрема, по кожному з викладачів кафедр вказана інформація про його посаду: в штаті, чи за сумісництвом, дату призначення на посаду, дисципліну викладання, стаж роботи: загальний та в даному навчальному закладі, вчене звання та науковий ступінь, річне навантаження. Решта позицій таблиці штатного формуляра (усіх 22 колонки) зазначають партійний стаж, рік народження, національність, стать, здобуту освіту з зазначенням вузу, факультету та року його закінчення. Наступні колонки подають відомості про наявність та вид урядових нагород, почесного звання, встановлений оклад, попереднє місце роботи, факт перебування на окупованій території.

Аналіз змісту штатного формуляру за 1951–1952 н. р. засвідчує, що із 60 викладачів інституту 48 осіб освіти отримали у вищих начальних закладах на території УРСР, 37 осіб нагороджені орденами та медалями, лише 6 осіб на початок навчального тільки починали свою науково-педагогічну діяльність і не мали стажу роботи у вузах. Крім того, наказ від 4 вересня 1951 р. за № 167 про затвердження річного навантаження та окладів професорсько-викладацькому складу на 1951–1952 н. р. подає дані лише про 60 викладачів, а з формуляру за відповідний рік випливає, що у штаті рахується 71 посада, тобто

навчальний рік розпочався з 11 незаповненими вакансіями [6]. В тому числі вакантною залишилася єдина посада викладача самостійної дисципліни сольного і хорового співу. Дисципліна не викладалася. Тому й не зазначена у відповідному наказі, що відзначено у приведеній вище таблиці.

В контексті нашого дослідження, важливого значення набувають особові справи науково-педагогічного складу навчального закладу. В архіві Кам'янець-Подільського національного університету імені Івана Огієнка особові справи працівників, які працювали у 1950-х роках, знаходяться в описах справ особового складу за 1944 по 1990 роки. Особова справа посідає основне місце у системі персонального обліку працівників. На підставі документів, що групуються у ній, проводиться вивчення, добір та використання кадрів управління. В сучасному діловодстві особові справи мають обов'язковий перелік документів, що, власне, їх і складають. Особові справи, що заводилися в середині 1940-х – на початку 50-х років і формувалися впродовж наступних років, суттєво не відрізняються за принципом формування та наповнення. У більшості справ є особовий листок обліку кадрів, автобіографія, заява про прийняття на роботу, виписка з наказу, або його копія, про прийняття на роботу і документи, що виникали в результаті регулювання подальшої трудової діяльності працівника.

Робота з особовими справами має свої особливості, оскільки вони формуються не по окремих роках. Кожна особова справа, особливо тих людей, що присвятили вузу все своє життя, – це ціла епоха. Кожен її аркуш – подія, а інколи й цілий етап у житті людини та колективу, де вона працювала. Особові справи більш ніж будь-які інші документи концентрують в собі відбиток часу, дух епохи.

Під час вивчення та аналізу документів особових справ того часу, перше, що кидається в вічі – це скрупульозна, порівняно із сучасністю, систематизація особистих даних, в плані збору інформації щодо лояльності до існуючого політичного режиму. Першими аркушами особових справ середини ХХ ст. є, як правило, особовий листок з обліку кадрів. Уже у перших його графах вимагається інформація про соціальне походження батьків та рід їх занять до і після “Жовтневої революції”, що засвідчує факт відстеження системою “чистоти” походження кадрів.

У наступних рядках при заповненні документу вказувалась інформація щодо приналежності до ВКП(б), партійний стаж, чи мали місце вагання у проведенні лінії партії і участь опозиції. Вже перші рядки особового листа слугували своєрідним ідеологічним фільтром при формуванні кадрового складу державних установ. З цієї ж метою формувалися наступні питання, які вже включали реалії міжвоєнного та повоєнного часу:

- чи приймав участь в революційному русі і чи був репресований за революційну діяльність?
- чи приймав участь у партизанському русі й підпільній роботі?
- чи був у полоні (де, коли і за яких обставин потрапив, як і коли визволився з полону)?

- чи служив у військах або установах білих урядів?
- чи перебував на території, тимчасово окупованій німцями в період вітчизняної війни (де, коли і робота в цей час)?

Наступним пунктами, що підтверджують тотальний контроль над особистістю з боку держави, є інформація про нагороди і заохочення після Жовтневої революції та про наявність партійних стягнень. Візувався особовий листок підписом секретаря партійного комітету чи партбюро, що ще раз підкреслює роль партапарату в кадровій політиці державних установ.

Подібна, стисла за змістом інформація подавалася в автобіографії, де можна було дещо уточнити чи деталізувати, з метою пояснення, чи виправдання окремих моментів свого життя та трудової діяльності. Наприклад, в особовому листку обліку кадрів майбутнього, на момент його заповнення, ректора інституту Іваха Івана Вікторовича коротко вказано інформацію про його перебування у німецькому полоні та визволення з нього. Вже сам цей факт, як правило, негативно сприймався будь-якими радянськими інстанціями повоєнного часу. Тому в своїй автобіографії автор деталізує обставини при яких він потрапив у полон, а пізніше – утік із нього, а також його подальшу службу та прийняття в члени ВКП(б) [7].

Контроль системи не закінчувався на стадії оформлення документів при вступі на роботу. Викладацька діяльність передбачає професійне зростання. На кожному його щаблі викладачі інституту потребували підтвердження своїх професійних, ділових якостей і, звісно, політичних поглядів. Звідси в особових справах маса різного роду характеристик. Лише в особовій справі вище згаданого Іваха І. В. з 1950 р. і до часу його вступу на ректорську посаду у 1967 р. (з 1966 р. в. о. ректора) нараховується 11 різного роду характеристик. А пізніше, під час перебування на ректорській посаді – ще 8 партійних та партійно-виробничих характеристик [7, арк. 12-30, 62-69.].

В особовій справі Микити Миколайовича Магдена – попередника І. В. Іваха на посаді заступника директора з науково-навчальної роботи, знаходимо 22 характеристики [8]. У справі завідувача кафедри математики Горошка В. Я. за відносно короткий період роботи в інституті (1948-1956 рр.) маємо 6 характеристик [4, арк. 1-28]. Характерно, що кількість такого роду документів в особових справах збільшувалась пропорційно до професійного зростання працівників за принципом – чим вища посада, тим більше характеристик для подання в різні партійні та відомчі інстанції.

Крім ілюстрації ідеологічного наповнення життя і праці викладачів вишу, їх особові справи дозволяють з'ясувати джерела кількісного та якісного поповнення складу науково-педагогічних працівників. Більшість викладачів, що у 50-х роках забезпечували навчально-виховний процес, займалися науковими студіями, прийшли на роботу з різним трудовим стажем і досвідом. Він зафіксований у автобіографіях, листках обліку кадрів, різного роду довідках і посвідченнях.

Загалом особові справи викладачів інституту містять значний масив інформації, але він стосується переважно особистої професійної діяльності. Тому

послугуючись лише їх матеріалами важко виокремити та узагальнити певні етапи розвитку навчального закладу. Звідси висновок про необхідність комплексного аналізу різних груп документів, що дозволить сформувати цілісну картину освітньо-виховного процесу та наукового поступу нашої alma-mater.

Отже, аналіз документів особового складу науково-педагогічних працівників Кам'янець-Подільського державного педагогічного інституту 1950-х років засвідчує їх репрезентативність як джерел до вивчення історії Кам'янець-Подільського національного університету імені Івана Огієнка.

Список використаних джерел і літератури

1. Завальнюк О. М., Комарницький О. Б. Кам'янець-Подільський національний університет імені Івана Огієнка (1918–2011 рр.): історичний нарис. Кам'янець-Подільський: Аксіома, 2012. 340 с.
2. Накази дирекції інституту з особового складу і адміністративно-господарських питань // Відомчий архів Кам'янець-Подільського національного університету імені Івана Огієнка (Далі ВА КПНУ імені Івана Огієнка). Ф. Р-302. Оп. 1-0с. Спр. 4. Арк. 236.
3. Накази дирекції інституту з особового складу і адміністративно-господарських питань // ВА КПНУ імені Івана Огієнка. Ф. Р-302. Оп. 1-0с. Спр. 2. Арк. 154-157.
4. Особова справа Горошко Василя Яковича // ВА КПНУ імені Івана Огієнка. Ф. Р-302. Оп. 1-0с. Спр. 47. Арк. 4, 5, 16.
5. Накази дирекції інституту з особового складу і адміністративно-господарських питань // ВА КПНУ імені Івана Огієнка. Ф. Р-302. Оп. 1-0с. Спр. 7. Арк. 189-195.
6. Штатний формуляр професорсько-викладацького складу на 1951-1952 н.р. // ВА КПНУ імені Івана Огієнка. Поточний архів. Арк. 1-9.
7. Особова справа Іваха Івана Вікторовича // ВА КПНУ імені Івана Огієнка. Ф. Р-302. Оп. 2. Спр. 21. Арк. 2-4 зв.
8. Особова справа Магдена Микити Миколайовича // ВА КПНУ імені Івана Огієнка. Ф. Р-302. Оп. 26-П. Спр. 59-а. Арк. 1-104.

Sergii Sydoruk, Liubov Sydoruk

Human resource documents at Kamianets-Podilsky State Pedagogical Institute in 1950s provide insight to the history of the higher educational institution

This article examines the content of archived documents dealing with human resources of the Kamianets-Podilsky Ivan Ohienko National University. The documents are analyzed as the source for the history of the higher educational institution; they show human resources policy to form teaching staff in 1950s. The main stress is laid on the documents which give the most accurate information (they are the orders, employee files, full time schedules of professors, associated professors, lecturers and teachers).

The dynamics of changes and evolution in the development of the higher

educational establishment is illustrated through analyzing the orders as for confirming of annual schedules and payment of the teaching staff in the beginning of 1950s. The results of their analysis show progressing changes in human resources, the changes in quality and quantity of the teaching staff within each department, and formation changes in general.

Employee files allow to find out the following information: individual, professional, moral, and business traits and features, life background, biographies and career promotion. Therefore in the researching of the history of any educational institution the complex approach should be used while analyzing archived documents and in particular human resources documents.

Keywords: *Kamianets-Podilsky Ivan Ohienko National University, history, archived documents, orders, employee files, schedules, teaching staff.*

С.А.Сидорук, Л.В.Сидорук

**Документы по личному составу научно-педагогических работников
Каменец-Подольского государственного педагогического института
1950-х годов как источник к изучению истории вуза**

В статье рассмотрены отдельные архивные документы по кадровым вопросам Каменец-Подольского национального университета имени Ивана Огиенко. Осуществлен их анализ как источников к истории высшего учебного заведения, в том числе его кадровой политики по формированию научно-педагогического состава вуза в 1950-х годах. Основное внимание в статье сосредоточено на наиболее информационно насыщенной документации, что представлена приказами по кадровым вопросам, личными делами научно-педагогических работников, штатными формулярами профессорско-преподавательского состава.

Для иллюстрации динамики изменений и развития вуза проанализированы приказы об утверждении годовой нагрузки и окладов профессорско-преподавательскому составу в начале 1950-х годов. Их анализ позволил выявить изменения в персональном, количественном и качественном составе кафедр института, их структуре согласно штатных расписаний.

Личные дела позволяют выявить источники количественного и качественного пополнения состава научно-педагогических работников, их личные профессиональные, деловые и моральные качества, жизненный путь и профессиональный рост. Однако основной массив информации в личных делах касается преимущественно личной профессиональной деятельности. Поэтому в исследованиях истории учебного заведения стоит использовать комплексный подход при анализе архивных источников, в частности различных групп документов по кадровым вопросам.

Ключевые слова: *Каменец-Подольский национальный университет имени Ивана Огиенко, история, архивные документы, приказы, личные дела, штатные формуляры, преподаватели.*

УДК 351.751(477.43)

А.В.Рудь, М.І.Алещенко

Газета Подільського державного аграрно-технічного університету

В повідомленні аналізується 20-літній шлях колективу газети Подільського державного аграрно-технічного університету. Наголошується на ролі в становленні газети ректорів вишу, редакторів, авторського загалу.

Ключові слова: газета, Подільська державна аграрно-технічна академія, Подільський державний аграрно-технічний університет.

У листопаді 2017 року виповнюється 20 років від дня виходу першого номера газети Подільського державного аграрно-технічного університету.

Газета була заснована з ініціативи ректора Подільської державної аграрно-технічної академії, професора Михайла Івановича Самокиша.

Спочатку вона носила назву «Поле» (реєстраційне свідоцтво ХЦ № 296). Перші три номери готував до друку декан факультету соціально-гуманітарної освіти (така посада існувала з 1991 до 2006 рр.), кандидат філософських наук, доцент Василь Григорович Романюк. Пізніше наказом ректора редактором було призначено кандидата філософських наук, доцента Івана Васильовича Демчика. Він був редактором газети до 5 липня 2003 року, коли життя його трагічно обірвалося.

Вибір призначити редактором Івана Васильовича Демчика був не випадковим. Він відмінно навчався в середній школі, успішно закінчив Хмельницьке педагогічне училище та філософський факультет Київського державного університету імені Т.Г. Шевченка (нині Київський національний університет імені Т.Г. Шевченка)¹.

Після смерті І.В. Демчика редакторами газети були кандидат історичних наук, доцент Сергій Олександрович Борисевич (нині доктор історичних наук, професор), вчитель української мови та літератури Марія Адамівна Заєць, співробітник університету Інна Григорівна Бігусяк. Комп'ютерний набір здійснювали співробітники університету Тетяна Віталівна Юр'єва, Тамара Василівна Дужак, а фотографами були Федір Антонович Дудун та Петро Броніславович Кушнір.

З 2003 року, коли Подільську державну аграрно-технічну академію очолив доктор сільськогосподарських наук, професор Микола Іванович Бахмат, газета стала називатися «Вісник академії». У 2004 році відбулася реорганізація Подільської державної аграрно-технічної академії в Подільський державний аграрно-технічний університет, і газета стала називатися «Вісник університету». Обсяг газети вісім сторінок. Виходила газета як правило, до Нового року, 8-го Березня, Дня Перемоги, зустрічі випускників (остання субота травня), до Дня знань, Дня працівників освіти та до Дня працівників сільського господарства. До 2002 року наклад газети був 1000 примірників, а з 2003 року наклад газети

налічував 500 примірників. Усього з моменту першого номера газети вийшов 121 номер.

У першому номері газети була опублікована стаття ректора Подільської державної аграрно-технічної академії, професора Михайла Івановича Самокиша про академію, стаття проректора з наукової роботи, професора Миколи Івановича Бахмата, статті деканів про факультети, про післядипломну освіту, про військову підготовку, наукову бібліотеку та про науково-дослідний інститут круп'яних культур².

За 1997 рік вийшло три номери газети «Поле», а всього під такою назвою вийшов 31 номер.

У другому та третьому номерах газети «Поле» були опубліковані статті директора ботанічного саду академії Віталія Красовського, Заслуженого працівника культури України Миколи Мельника, яка присв'ячена 60-ти річчю лауреата міжнародних і республіканських конкурсів та фестивалів Михайла Сембрата та матеріали з майбутньої книги про Подільську державну аграрно-технічну академію Михайла Алещенка⁵.

Коротко проаналізуємо зміст університетської газети в 1998–2014 рр.

Популярними в газеті були публікації на історико-краєзнавчу тематику, в тому числі з історії університету⁶.

В газеті друкувалися замітки про відомих випускників університету: двічі Героя Соціалістичної Праці Григорія Івановича Ткачука, Героя Соціалістичної Праці, академіка Олексія Володимировича Квасницького, видатного українського генетика і біохіміка Миколу Дмитровича Тарнавського, українського поета Тереня Германовича Масенка, директора інституту цукрових буряків, академіка НААН України Миколу Володимировича Роїка, державного діяча Володимира Яковича Гончарука⁷.

Цікавими були замітки про особистості, які працювали в університеті, це професори Олена Семенівна Алексеєва, Володимир Петрович Ступаков, Михайло Іванович Самокиш, Гаврило Євтихійович Усик, Іван Федотович Рось, Дмитро Григорович Степанов, Микола Тимофійович Геращенко, Валентин Андрійович Яблонський⁸. До речі, в одному з номерів «Вісника університету» було опубліковано фрагмент автобіографічної книги Валентина Андрійовича Яблонського⁹.

Цікавою була замітка Богдана Васильовича Качало про рекордсмена світу з важкої атлетики, тренера-викладача, який працював в Кам'янець-Подільському сільськогосподарському інституті з 1956 по 1968 рр. Костянтина Валентиновича Павленка (Вісник університету. 2004. № 5 (47). С. 6).

Окремий номер «Вісника університету» було присвячено 100-річчю від дня народження професора Семена Сергійовича Сербіна, який був ректором Кам'янець-Подільського сільськогосподарського інституту з 1957 до 1980 рр.¹⁰. Крім того, в газеті був опублікований матеріал про науково-теоретичну конференцію, присвячену цій даті, а ще раніше – стаття про Семена Сергійовича Сербіна¹¹.

У газеті ми знаходимо інформацію про перебування в університеті відомих державних діячів Леоніда Кучми, Володимира Литвина, Бориса Тарасюка, першого космонавта України Леоніда Каденюка.

Публікувалися статті, присвячені 75-річчю ботанічного саду, 35-річчю та 40-річчю інституту бізнесу і фінансів (нині економічний факультет), 10-річчю виходу першого номера газети університету, 40-річчю музею університету¹².

Широко висвітлювалося святкування 90-річчя від дня заснування університету. Цій події був присвячений спеціальний номер газети обсягом 14 сторінок («Вісник університету». – 2009. - № 39 (81). А в замітці М.І. Алещенка та А.П. Віннічука розповідалося, як проходило святкування¹³.

В газеті вітали ювілярів, публікувалися замітки про участь представників університету в міжнародних та обласних виставках агропромислового комплексу, друкувалися правила прийому до вишу, про міжнародне співробітництво, післядипломну освіту.

Цікавими були замітки про науково-методичну та виховну роботу університету¹⁴.

Велика увага приділялась науковій роботі, зокрема проведенню науково-практичних конференцій різних рівнів.

Кандидат психологічних наук, доцент (нині доктор психологічних наук, професор) Людмила Василівна Романюк виступила на шпальтах газети зі статтями з психології¹⁵.

Газета висвітлювала спортивно-масову роботу та художню самодіяльність в університеті. Так у «Віснику університету» за 2012 рік № 8 (103) була опублікована стаття проректора з виховної та культурно-масової роботи, доцента Анатолія Федоровича Кондрюка «Софійські зорі». Вона була присвячена регіональному етапу Всеукраїнського фестивалю художньої творчості серед колективів вищих навчальних закладів Міністерства аграрної політики і продовольства України «Софійські зорі», який проходив в Подільському державному аграрно-технічному університеті 19 квітня 2012 року.

25–28 травня 2005 року в університеті проходив VII-ий зліт іменних стипендіатів та відмінників навчання вищих навчальних аграрної освіти України «Лідери АПК XXI століття». В його роботі взяло участь 340 делегатів. Ця подія була відображена на шпальтах газети (див.: Вісник університету. 2005. № 15 (57). С. 2-3).

Найбільш активними дописувачами газети були професори І.М. Бендера, М.І. Бахмат, О.С. Гораш, В.І. Овчарук, А.В. Рудь, В.І. Дуганець, А.Т. Цвігун, доценти М.І. Алещенко, А.Ф. Кондрюк, А.О. Михайлик, В.А. Нестеренко, В.Г. Романюк, В.К. Погрібний, В.Л. Пую, викладачі А.П. Віннічук, І.О. Мошенко, Л.І. Щербина.

З ініціативи директора Інституту механізації і електрифікації сільського господарства (нині інженерно-технічний факультет), доцента Івана Миколайовича Бендери (нині доктор педагогічних наук, професор) виходив додаток до «Вісника університету» газета «Інженер». Обсяг 16 сторінок, наклад 200

примірників. Редактором був кандидат технічних наук, доцент Петро Петрович Краснолуцький. Велику роль у підготовці та випуску «Інженеру» відіграли доценти Тарас Дмитрович Гуцол та Юрій Федорович Павельчук. Газета була присвячена життю Інституту механізації і електрифікації сільського господарства університету.

2007 року Міністерство аграрної політики України провело конкурс на кращу газету серед вищих навчальних закладів III-IV рівнів акредитації аграрної освіти. Рішенням конкурсної комісії газета «Інженер» стала лауреатом конкурсу за популяризацію видання серед студентів і викладачів, дієвість і активну позицію. Редактору газети «Вісник університету» (цю посаду займала М.А. Заєць) оголосили подяку за плідну творчу роботу, формування активної життєвої і суспільної позиції, задоволення інформаційних потреб студентських і викладацьких колективів вищих навчальних закладів.

Ось далеко не повний аналіз змісту університетської газети за період з 1998 до травня 2014 рр.

30 травня 2014 року вийшов перший номер якісно нової газети «Вісник університету». Значно покращилися якість паперу та дизайн газети. Головний редактор – проректор з педагогічно-виховної роботи, післядипломної освіти та дорадництва, доцент Тарас Дмитрович Гуцол. Обсяг газети 8 сторінок, але розмір сторінки значно збільшився, наклад – 1300 примірників. Усі фотографії кольорові. Спочатку публікувалися фотографії Петра Броніславовича Кушніра, нині – Ігоря Олександровича Ткачука. Комп’ютерний набір здійснює Тамара Василівна Дужак. До жовтня 2016 року вийшло 9 номерів газети «Вісник університету» нового формату.

В кожному номері газети публікується передова стаття ректора, доктора економічних наук, професора, Заслуженого працівника сільського господарства України Володимира Васильовича Іванишина.

На сторінках газети опубліковані матеріали про факультети університету та його структурні підрозділи: коледж ПДАТУ, Бучацького, Снятинського Шепетівського, Новоушицького коледжів, Кіцманського і Хотинського технікумів. Зокрема, цікавими є статті, присвячені 70-ій річниці Кіцманського технікуму, 75-річчя Снятинського коледжу та 95-річчю коледжу ПДАТУ¹⁶.

Цікавими є публікації про перебування 19 травня 2014 року в університеті посла Ісламської Республіки Пакистан в Україні Ваджахат Алі Муфті, про співпрацю з Варшавським аграрним університетом, Люблінським аграрним університетом, Варшавським науково-дослідним інститутом автомобільного транспорту, науковцями Німеччини¹⁷.

На сторінках газети вміщено інформацію про засідання вченої ради університету, про післядипломну освіту, студентське самоврядування, наукову бібліотеку, профорієнтаційну роботу, новини з факультетів, спортивне життя та художню самодіяльність тощо.

У випуску № 8 за 2016 рік опубліковано статтю про XVIII зліт студентських лідерів аграрної освіти України, який відбувся в Подільському державному

аграрно-технічному університеті 14–17 червня 2016 р. (див. Подільський державний аграрно-технічний університет приймай найкращих студентів-аграріїв з 23 областей України).

Ціла сторінка присвячена «Агроуніфесту – 2015», який відбувся в квітні 2015 року. 30 квітня 2015 року в рамках фестивалю відбулася наукова конференція за підсумками конкурсу «20 років аграрній реформі в Україні: досягнення і проблеми». Конференція була організована Інститутом стратегічних оцінок при президентському фонді Леоніда Кучми «Україна». Комісія відзначила 30 студентів з 80-ти. Номінанти отримали з рук другого Президента України Леоніда Даниловича Кучми грошові премії¹⁸.

13 липня 2016 року на кафедрі землеробства, ґрунтознавства і захисту рослин факультету агротехнологій і природокористування відбулося відкриття Музею хліба. Ця подія знайшла відображення в статті «Музей хліба» (див.: Вісник університету. 2016. Вип. 8. С. 8). Ініціатором відкриття Музею хліба став завідувач кафедри, доктор сільськогосподарських наук, професор Ігор Петрович Рихлівський.

Найбільше статей у «Віснику університету» за травень 2014 р. – жовтень 2016 р. присвячено революційним подіям 2014 року та бойовим діям на Донбасі¹⁹.

У статтях мова йде про підтримку волонтерами університету українських вояків, зустрічі з учасниками АТО. В замітці «Зустріч з учасником АТО» розповідається про виховну годину, яку 28 вересня 2016 року провела кафедра ремонту машин та енергообладнання зі студентами IV курсу інженерно-технічного факультету. Перед студентами виступив учасник АТО, навчальний майстер кафедри Анатолій Володимирович Підперигора (див.: Вісник університету. 2016. Вип. 9. С. 6).

Не дивлячись на те, що в новому форматі вийшло всього дев'ять випусків, газета вже відзначена нагородою.

Диплом в номінації «Кращий дизайн газети» «Вісник університету» Подільського державного аграрно-технічного університету отримала за результатами конкурсу на кращу газету ВНЗ III-IV рівнів акредитації Міністерства Аграрної політики і продовольства України 2014 року²⁰.

Отже, газета не лише відіграє роль у навчально-виховному процесі, а є важливим письмовим джерелом при вивченні історії університету.

Примітки:

1. Ковальчук (Демчик) К. Ти будеш вічно жити в серцях наших // Вісник університету. 2003. № 4 (39). С. 6-8.
2. Поле. 1997. 8 с.
3. Красовський В. Перлина Поділля // Поле. 1997. № 2. С. 6.
4. Мельник М. Життєві меридіани // Поле. 1997. № 3. С. 5.
5. Алешенко М. Перший вищий сільськогосподарський навчальний заклад на Поділлі // Поле. 1997. № 2. С. 4; № 3. С. 4.
6. Алешенко М.І. Петро Миколайович Бучинський // Вісник університету. 2004.

№ 1. 2 (43-44). С. 5; Алещенко М.І., Нестеренко В.А., Романюк В.Г. Кам'янець-Подільський інститут технічних культур // Вісник університету. 2004. № 10 (52). С. 3; Повозніков М.Г., Алещенко М.І., Нестеренко В.А. Кам'янець-Подільський інститут птахівництва // Вісник університету. 2015. № 11 (53). С. 5; Алещенко М.І. Професор Іваницький Борис Георгійович (1878–1953) // Вісник університету. 2005. № 12 (54). С. 4; Алещенко М. Брати Іван та Георгій Олійники // Вісник університету. 2007. № 29 (71). С. 6; Алещенко М.І. Робітничий факультет при Кам'янець-Подільському сільськогосподарському інституті // Вісник університету. 2008. № 34 (76). С. 6-7; Алещенко М.І. Відкриття сільськогосподарського факультету // Вісник університету. 2009. № 44 (86). С. 6; Нестеренко В.А. Голодомор на Поділлі у 1932–1933 рр. // Вісник університету. 2011. № 6 (101). С. 7; Нестеренко В.А. Історичні пам'ятки ПДАТУ // Вісник університету. 2012. № 9 (104). С. 6.

7. Алещенко М.І. Початок творчості // Вісник університету. 2008. № 36 (78). С. 6; Рудь А.В. Григорій Іванович Ткачук – ініціатор запровадження нової техніки // Вісник університету. 2008. № 33 (75). С. 3-4; Гораш О.С. Його ім'я славить наш університет // Вісник університету. 2008. № 38 (80). С. 2-3; Рось І.Ф. Видатний український генетик і біохімік // Вісник університету. 2009. № 40 (82). С. 5-6; Гораш О.С. Володимир Якович Гончарук // Вісник університету. 2009. № 41 (83). С. 5.

8. Алещенко М.І. Академік Олена Семенівна Алексеєва // Вісник університету. 2004. № 5 (47). С. 5; Овчарук В.І., Бучковська Н.П. Гаврило Євтихійович Усик // Вісник університету. 2004. № 3 (45). С. 3; Якименко А.С. Про землероба згадаємо слово // Вісник університету. 2004. № 1-2 (43-44). С. 6; Боднар О.О. Валентин Андрійович Яблонський // Вісник університету. 2012. № 9 (104). С. 6; Рудь А.В. Вшанували ювіляра // Вісник університету. 2013. № 1 (108). С. 2-3.

9. Яблонський В.Я. «Сімдесят п'ята зима». Подільський період // Вісник університету. 2006. № 25 (67). С. 4.

10. Вісник університету. 2010. № 46 (88). 4 с.

11. Алещенко М.І. Семен Сергійович Сербін // Вісник університету. 2004. № 6 (48). С. 3-4; Вшанування 100-річчя від дня народження Семена Сергійовича Сербіна // Вісник університету. 2010. № 47 (89). С. 7.

12. Алещенко М.І. Музеї університету – 40 років // Вісник університету. 2007. № 29 (71). С. 4; Заєць М.А. На пульсі університетсько життя // Вісник університету. 2007. № 30 (72). С. 5; Овчарук В.І. Ботанічному саду – 75 років // Вісник університету. 2005. № 16 (58). С. 5; Рудик В.К., Лотоцький І.І. Інституту бізнесу і фінансів – 35! // Вісник університету. 2007. № 28 (70). С.2; Дранус В.В. 40 років інституту бізнесу і фінансів – лідер економічної освіти Поділля // Вісник університету. 2012. № 11 (106). С. 3.

13. Алещенко М.І., Віннічук А.П. Святкування 90-річчя університету // Вісник університету. 2009. № 40 (82). С. 2-3.

14. Дуганець В.І., Бендера І.М., Лаврук В.П., Бурдега В.Ю., Петрова М.Я. Наскрізне дипломне проектування // Вісник академії. 2003. № 5 (40). С. 5-6; Кондрюк А.Ф. Концепція виховної роботи у Подільському державному аграрно-технічному університеті // Вісник університету. 2005. № 18 (60). С. 2-3; Рудь А.В. Організаційно-методична робота в ІМЕСГ // Вісник університету. 2005. № 17 (59). С. 6; Рудь А.В., Мошенко І.О. Вчитися і навчати // Вісник університету. 2007. № 27 (69). С. 3;

Кондрюк А.Ф. Стан та перспективи виховного процесу в університеті // Вісник університету. 2008. № 34 (76). С. 3-5; Кондрюк А.Ф. Навчаючи – виховуємо, виховуючи – навчаємо // Вісник університету. 2009. № 40 (82). С. 3-5.

15. Романюк Л.В. Чи в комунікабельності наше щастя? // Вісник університету. 2006. № 21 (63). С.4; Романюк Л.В. Суперечка чи конфлікт: що вартий власний стиль поведінки під час суперечки? // Вісник університету. 2006. № 25 (67). С. 6-7.

16. Аграрна освіта на Буковині // Вісник університету. 2014. Вип. 1. С. 8; Гуменюк Я.В. Кузня кадрів аграріїв Прикарпаття // Вісник університету. 2015. Вип. 6. С. 6; Коледжу ПДАТУ – 95 // Вісник університету. 2016. Вип. 9. С. 1.

17. Посол Пакистану в Подільському державному аграрно-технічному університеті // Вісник університету. 2014. Вип. 2. С.1; Міжнародна студентська конференція «Аспекти застосування продукції інженерії» // Там саме; Подільський державний аграрно-технічний університет розширює міжнародне співробітництво // Вісник університету. 2014. Вип. 3. С. 1; Україна – Польща // Вісник університету. 2015. Вип. 4. С. 2; Стажування у Польщі // Вісник університету. 2015. Вип. 5. С. 2; Польські викладачі на стажуванні в ПДАТУ // Вісник університету. 2016. Вип. 9. С. 3; Варшавський аграрний університет готовий прийняти студентів та викладачів ПДАТУ // Вісник університету. 2016. Вип. 7. С. 3; Візит делегації ПДАТУ до Варшавського аграрного університету // Вісник університету. 2016. Вип. 7. С. 5.

18. Агроуніфест – 2015 // Вісник університету. 2015. Вип. 5. С. 3.

19. Шевчук М. День скорботи // Вісник університету. 2014. Вип. 2. С. 8; Захисти країну! Підтримай українську армію! // Там само; Вічна пам'ять герою!!! // Вісник університету. 2014. Вип. 3. С. 8; Наші в армії // Вісник університету. 2014. Вип. 5. С. 8; Семінар з питань національно-патріотичного виховання молоді // Вісник університету. 2015. Вип. 6. С. 8; Зустріч з учасниками АТО // Вісник університету. 2015. Вип. 6. С. 5; Вшанування героїв небесної сотні // Вісник університету. 2016. Вип. 7. С. 3; Національно-патріотична акція «Ланцюг миру» // Вісник університету. 2016. Вип. 9. С. 7.

20. Підведено підсумки конкурсу на кращу газету ВНЗ // Вісник університету. 2015. Вип. 4. С. 8.

А.В.Рудь, М.И.Алещенко

Газета Подольского государственного аграрно-технического университета

В сообщении анализируется 20-летний путь коллектива газеты Подольского государственного аграрно-технического университета. Указывается на роль в становлении газеты ректоров заведения высшего образования, редакторов, авторского коллектива.

Ключевые слова: газета, Подольская государственная аграрно-техническая академия, Подольский государственный аграрно-технический университет.

Одержано 1 вересня 2017 року

Діячі освіти, культури і науки на Поділлі

УДК 929-057(477.74)ГРИГОРОВИЧ

Sergiy Trubchaninov

Studies of Victor Hryhorovych in a sphere of historical geography

Victor Hryhorovych (1815–1876) is called the first Ukrainian Slavic scholar and Byzantinist. The historiography of V. Hryhorovych's life and activities is quite large. At the same time, such an aspect of the scientific biography of the scientist, as his historical-geographical research, has not yet attracted the attention of researchers. The purpose of this article is to explain the research of V. Hryhorovych in the field of historical geography.

V. Hryhorovych showed interest in historical-geographical research during his legendary journey of 1844–1847. He paid particular attention to the manuscript collection (written not later than the XII century) in the library of the Vatopedi monastery, containing the geography of Ptolemy and Strabo, as well as small works of other geographers. He made a lot of historical and geographical observations on the territory of Macedonia and other countries. However, he paid most attention to the issues of historical geography while working at Novorossiia University in Odessa.

Keywords: *Victor Hryhorovych, historical-geographical research, Novorossiia University in Odessa.*

Victor Ivanovych Hryhorovych (1815–1876) is called the first Ukrainian Slavic scholar and Byzantinist. He was also the first dean of the Historical-Philological Faculty of the Novorossiia University in Odessa (since 1865).

The first studies on V. Hryhorovych appeared as early as the end of the 19th century. Famous historians from Odessa N. Murzakevich and F. Uspensky shared memories of the scientist [20; 25]. A. Kirpichnikov noted his prominent place in the then Russian science [15]. A. Kochubinsky pointed to the great importance of the works of V. Hryhorovych for Slavic studies [16]. V. Grigorovich's "Collection of Works" for 1864–1876 was published in Odessa on the occasion of the 100th anniversary of the birth of the scientist [21, p. 1]. Many authors wrote about V. Hryhorovych in the following years. A special surge of scientific interest in V. Hryhorovych's activity was observed in connection with the 200th anniversary of the birth of the scientist. Researchers T. Scherban (Ukraine) [26] and L. Lapteva

(RF) [17] characterize the scientist as the founder of scientific Slavic studies. Ukrainian scientists S. Sorochan and S. Lyman note the important place of the history of Byzantium in the works of V. Hryhorovych [18; 24]. The Bulgarian researcher E. Drosneva points to his contribution to Bulgaria [13]. Monograph L. Matveeva appeared in 2010 [19]. In this book, V. Hryhorovych is called the first Ukrainian Slavic scholar and Byzantine scholar. Scientists from Odessa published a book “Seeker of Slavic Treasures V. I. Hryhorovych” [14]. Thus, the historiography of V. Hryhorovych’s life and activities is quite large. At the same time, such an aspect of the scientific biography of the scientist, as his historical and geographical research, has not yet attracted the attention of researchers.

The purpose of this article is to explain the research of V. Hryhorovych in the field of historical geography.

Victor Hryhorovych was born in the city of Balta, Podolia province in the family of a petty official on May 12 (April 30 old style) in 1815. His father Ivan Ivanovych Hryhorovych was an Ukrainian from the Chernigov province, his mother Victoria Antonovna – came from a Polish kin. Since childhood, the future scientist learned three Slavic languages – Ukrainian, Polish and Russian. Victor received a secondary education in the Uniate School at the monastery of the Basilian Order in the city of Uman. Here he learned the Latin language well. The boy differed from his classmates in great abilities. The early death of the mother accelerated the formation of his personality [16, p. 3-4; 13, p. 156].

V. Hryhorovych entered Kharkov University when he was 15 years old. He continued his studies at the University of Dorpat in 1833. Here he studied ancient history, Slavic languages, philosophy. V. Hryhorovych graduated from this educational institution in 1838. He began teaching at the University of Kazan in 1839. His master’s degree was appropriated to him for his study “Experience of the literature of the Slavs in its most important epochs” in 1842. In his works, he substantiated the concept of close interconnections of Slavic literatures. V. Hryhorovych made an attempt to show the development of the literature of the Slavs in the context of pan-European cultural development [17, p. 66].

V. Hryhorovych made a scientific trip to the countries of Southern and Central Europe in 1844–1847. His goal was to get acquainted with the manuscripts of the Slavs, study Slavic languages, life, history and folklore of various nations. He had to collect information about the life and work of the Slavic enlighteners and their followers. He was also interested in the problems of Byzantine studies [1, p. 18-35].

V. Hryhorovych began his scientific journey from Odessa in August 1844. On the first stage of the journey, he visited Constantinople and Thessaloniki; from there he went to Mount Athos [1, p. 50-53]. The scientist studied manuscripts in the monasteries of Athos for four months. According to his calculations, there were about 2800 Greek manuscripts and 455 Slavonic books in the book storages of the monasteries of Athos [10, p. 95]. V. Hryhorovych pointed to the great importance of the Athonite documents, in particular, the chrysobul (or golden

bull). In his opinion, with their help it was possible to study the geography of Macedonia, Thrace and Epirus [10, p. 102-103]. V. Hryhorovych drew particular attention to the manuscript collection in the library of the Vatopedi monastery, containing the geography of Ptolemy and Strabo, as well as small works of other geographers. The texts are written in “strong” parchment in italics. The collection consisted of: 1) Claudius Ptolemy’s exposition of geography with geographical maps on 22 sheets; 2) the shortened outline of geography; 3) Agafimer, the outline of geography; 4) Dionysius the Byzantine voyage of the Bosphorus; 5) Arrian’s letter to Trajan and voyage around the Euxine Pontus; 6) Arriane swimming around the Red Sea; 7) Gannon of Carhedon; 8) Reader of Strabo; 9) Strabo geography, 17 books (incomplete). The scientist thought that the manuscript of the geography of Ptolemy was written not later than the XII century [10, p. 60-62].

After a three-month stay in Thessaloniki, V. Hryhorovych left in the direction of Ohrid in late April 1845 [1, p. 134-135]. The scientist carefully studied Macedonia. In particular, he visited the ruins of the ancient Macedonian capital of Pella, noted the traces of the ancient Roman road (via egnatia) [10, p. 108]. He visited the city of Voden (ancient Edessa) [10, p. 109-110], and also suggested the location of the ancient city of Diocletianopolis [10, p. 110]. The scientist explored the city of Ohrid and its surroundings. He drew a map of the environs of the Ohrid and Prespa lakes [10, p. 113-123], and also compiled a catalog of the names of Macedonian towns and villages that were mentioned in the “memorial” of the Slepcha monastery of the sixteenth century [10, p. 210-214].

V. Hryhorovych then went to Bulgaria. A great impression on the scientist was the stay in the monastery of St. Ioann of Rila, the city of Sofia, Plovdiv, Tyrnovo [1, p. 164-189]. The scientist then arrived in Wallachia in July 1845. Due to illness, stay in this country lasted for four months. V. Hryhorovych, despite the disease, studied the Romanian language and visited various areas of Wallachia. Then V. Hryhorovych went to Vienna, following through Transylvania, Banat and Hungary [1, p. 217-230]. The scientist worked diligently in the libraries of Vienna and Venice. He also visited Dalmatia, Montenegro, Croatia and the Czech [1, p. 230-247]. V. Hryhorovych studied in Prague the Czech language with the assistance of famous scientists Shafarik and Ganka from October 1846 to February 1847 [1, p. 250-252]. On the way back to the Russian Empire he traveled through Dresden, Leipzig, Halle, Berlin and Koenigsberg [1, p. 252].

V. Hryhorovych during the trip collected ethnographic and folklore material. In particular, he wrote songs, tales, and beliefs from the lips of representatives of the Slavic peoples. He also collected a considerable number of Slavic books and manuscripts [26, p. 66].

Upon his return to Kazan, V. Hryhorovych first studied the issues connected with the origin of Old Slavic literature. He was also interested in Byzantine studies [26, p. 67].

The scientist often addressed his colleagues and the public with speeches that were devoted to the history of the southern Slavs. Thus, the history of Serbia

in the fourteenth and fifteenth centuries was dedicated to the speech of V. Hryhorovych, delivered at the solemn meeting of Kazan University on June 10, 1858. The following year a special book appeared with the text of the speech [8]. The scientist stressed the indissoluble connection that existed in the study of the history of Byzantium and the Slavic world. He pointed to the need for the development of Byzantine studies to achieve success in the field of Slavic studies. V. Hryhorovych described the position of the Slavs in Byzantium, tried to find out the reasons for the fall of Serbia.

V. Hryhorovych was approved in the degree of Doctor of Slavic-Russian philology in 1863 ode. After that, he retired and settled in the city of Kherson. He dedicated the history of the ancient Chersonesos to a special article published in 1864 [26, p. 67]. V. Hryhorovych was able to present in it a brief but capacious sketch of the early medieval Chersonesos as part of the Byzantine Empire and its role in the Christianization of the peoples of the Northern Black Sea region and the Khazaria [6].

V. Hryhorovych was a professor at the Department of Slavic Philology of the Novorossiysk University in Odessa in 1865–1876. He also became the first dean of the Faculty of History and Philology (since 1865).

At the first solemn act in this school, he delivered a great speech. V. Hryhorovych told about the struggle that was fought between the Bulgarians and Byzantium in the beginning of the 10th century [7].

V. Hryhorovych in Odessa read a number of Slavic studies courses, in particular: “Slavic antiquities”, “On the lands, peoples and languages of the Slavs”, “Review of the Slavic languages and peoples” [21, p. VI-VII].

V. Hryhorovych tried to understand the origins of Slavdom, conducting a direct connection between ancient times, based on the evidence of ancient Greek and Roman authors, and the Middle Ages. So, the scientist did not consider the Bulgarians to be the indigenous inhabitants of Europe. He pointed out that the Bulgarians are the original inhabitants of the “Great Bulgaria” in the Azov Sea. They were not Slavs. It is known that the Bulgarians and Khazars understood each other. The new page of the history of the Bulgarians, in his opinion, opened after 634, when the sons of Khan Kubrat founded the Bulgarian state on the Volga. V. Hryhorovych stressed: “for us the mystery: if the Bulgarians were not Slavs, then how could they become them?”. The modern researcher notes that scientists have approached this issue only after half a century [22, p. 70-75].

The scientist amazed by his erudition. The author of the first jubilee collection “The twenty-fifth anniversary of the Novorossiia Imperial University” A. Markevich believed that V. Hryhorovych “represented, perhaps, the largest person in the Novorossiia University” in this quarter-century [24, p. 312].

Odessa University V. Hryhorovych gave the educational Slavonic library, which is preserved to the present day. It has 1017 copies of rare editions of the 16th–19th centuries [14].

About 10 works of the scientist to some extent relate to various aspects of

the historical geography of the Northern Black Sea region. From Odessa, he made a number of scientific expeditions to the lower reaches of the Dniester and Dnieper, to the Northern Azov Sea, Crimea and Bessarabia. A. Kirpichnikov very colorfully described this stage of the intellectual biography of V. Hryhorovych. “With the youthful energy, almost 60-year-old man is worn by the steppes and beams of Novorossia, pestering with questions to local residents, digging in the archives and sitting for months on such manuscripts about the scientific significance of which no one else suspected, did not suspect, and he himself several years ago” [15, p. 772]

V. Hryhorovych described various areas and analyzed the names of rivers, forests, villages, cities. He made an assumption about their origin. The scientist told about the basic occupations of the inhabitants, their customs, rites, traditions and the like.

Consider the book of V. Hryhorovych “Note antiquary about the trip to Kalku and Kalmius, in Korsun land and on the southern coast of the Dnieper and the Dniester”. Thus, the scientist pointed out the importance of the study of barrows for clarifying the relationship between nomads [3, c.27]. V. Hryhorovych believed that the Slavs had long inhabited the banks of the Dniester (antes, tyverts, ungles). Subsequently, this region came under the influence of Pechenegs and Polovtsians, and then – Tatars [3, c.28-29].

V. Hryhorovych studied the work of scientists on the geography of the northern Black Sea region (according to historical geography – F. Bruun, in geology – I. Sintsov) and made two trips to the Dniester in the spring and summer of 1873. Based on his own research, he put forward several hypotheses about the location in this area of individual historical-geographical objects. Hryhorovych believed that the island of Tiragets mentioned by Pliny was located between Kuchurgan and the main channel of the Dniester River [3, c.31-32]. He connected the location of the Greek city of Ophiuss with the locality where Ovidiopol was later founded [3, c.39]. The scientist localized the city of Chern, known from ancient maps, with a terrain near the village. Gradenitsa [3, p.35]. V. Hryhorovych identified chronic “Yas bargaining” with the village of Yaski [3, c.37]. For his book, the scientist personally drafted the lower course of the Dniester. He believed that this drawing would be useful for future researchers [3, c.VI]. V. Hryhorovych believed that it is necessary to try to unravel the mysterious places of Greek and Ruthenian chronicles, where mention is made of tyragates, Troyan trees, tavroskifs, tyverts, ungles, Beloberezhye, Rossovlakhes and others. To solve this problem the scientist proposed to involve the Geographical and Archaeological Society [5, p. 296].

The scientist drew attention to the name Rossovlakhiya, used in documents of the XIV century for the territory in the lower reaches of the Dniester. He found a reference to the bishopric with its center in Asprokastron (Belgorod) in the Protocols of the Patriarchate of Constantinople. V. Hryhorovych considered this a testimony of the spiritual dependence of the region on Galych in the 12th-13th centuries, as well as the intensified “Russian” colonization of the Dniester region

in the 14th century [12]. The modern researcher of this problem I. Skochylas argues that in the second half of the 14th century and the first half of the 15th century, the Byzantine, Moldavian and Ruthenian sources simultaneously use the names “Rossovlakhiya”, “Mavro Vlakhia” and “Moldovan Slavia”. The term “Rossovlakhiya” was traditionally used by the office of the patriarch. However, this term meant not so much the multinational character of the population of the region as the subordination of the local structures of the Orthodox Church [23, p. 120].

V. Hryhorovych pointed to the great importance of the cities of Thessaloniki and Chersonese (Korsun) in the development of connections between Byzantium and the Slavic world. He stressed that in the tenth century, even after the city was robbed by pirates, the Saloon was considered the second city of the Byzantine Empire after Constantinople [2, p. 6].

V. Hryhorovych pointed to the great importance for the study of the history of the Northern Black Sea region of materials from the archive of the General Staff: various maps and collections of documents [9]. These materials were mainly related to the XVIII century. V. Hryhorovych believed that with the help of these materials it was possible to compile a detailed “list of events” for the Northern Black Sea region [4, p. 20].

V. Hryhorovych proposed to turn Odessa into a center for studying Slavic studies and Byzantine studies. He, together with professors F. Bruun, F. Struve and V. Yurjevich, put forward a project of topographic, historical and archaeological research of the Black Sea coast. For three years it was planned to survey the monuments of antiquity, the Byzantine-Slavic era and the time of the existence of the Italian colonies. University scholars asked the Ministry of Public Education to pay two thousand rubles a year for trips and archaeological excavations during the summer holidays. The University Council supported the project at a meeting on November 17, 1869. However, the negative response of the ministry crossed out the bold plan of the Odessa professors [14, p. 42]. V. Hryhorovych repeatedly pointed out that the initiative of scientists to collect historical and ethnographic information about the Novorossiysk region should find “kind attention” from the Ministry of Public Education [11, p. 299].

The scientist resigned in 1876. He moved to the city of Elisavetgrad. Here he continued to study ancient manuscripts and books. The scientist also collected local legends, was interested in old-timers by the origin of geographical names. Victor Hryhorovych died on December 31, 1876 [21, p. XXII-XXIII].

Thus, V. Hryhorovych showed interest in historical-geographical research during his legendary journey of 1844–1847. However, he paid most attention to the issues of historical geography while working at Novorossiia University in Odessa.

Bibliography

1. [Григорович В. И.] Донесение В. И. Григоровича объ его путешествии по славянскимъ землям. Казань: Типо-литография Императорскаго Университета, 1915. VIII, 256 с.

2. Григорович В. И. Заметки о Солуне и Корсуне по поводу непорешенного вопроса: Чтение, произнесенное в общем собрании Одесского Словянского имени св. св. Кирилла и Мефодия благотворительного Общества, в 11 день мая 1872 года. Одесса: тип. Ульриха и Шульце, 1872. 16 с.

3. Григорович В. И. Записка антиквара о поездке его на Калку и на Калмиусь, в Корсунскую землю и на южные побережья Днестра и Днестра. Одесса: Типография П. Францова, 1874. 48, VI с.+ карта.

4. [Григорович В. И.] Записка о пособиях к изучению южно-русской земли, находящихся в военно-ученом архиве Главного штаба / Сост. В. Григорович и прил. карту земли Узу, или Эдисана, 1791 г. Одесса: тип. Ульриха и Шульце, 1876. [2], 45, 1 карта (Из XX тома Записок Императорского Новороссийского Университета).

5. Григорович В. И. Записка об археологическом исследовании Днестровского побережья // Собрание сочинений Виктора Ивановича Григоровича (1864–1876) / Издание Ист.-филол. о-ва при имп. Новороссийском ун-те под ред. М. Г. Попруженко. Одесса: “Экономическая” тип., 1916. С. 286-297.

6. Григорович В. И. Исторические намеки на значение Херсона и его церкви в VIII, IX, X столетиях // Собрание сочинений Виктора Ивановича Григоровича (1864–1876) / Издание Ист.-филол. о-ва при имп. Новороссийском ун-те под ред. М. Г. Попруженко. Одесса: “Экономическая” тип., 1916. С. 1-11.

7. Григорович В. И. Как выражались отношения Константинопольской церкви к окрестным северным народам и преимущественно к болгарам в начале X столетия? // Собрание сочинений Виктора Ивановича Григоровича (1864–1876) / Издание Ист.-филол. о-ва при имп. Новороссийском ун-те под ред. М. Г. Попруженко. Одесса: “Экономическая” тип., 1916. С. 12-97.

8. Григорович В. И. О Сербии в ее отношенияях к соседним державам преимущественно в XIV и XV столетиях. Речь, произнесенная 10 июня 1858 года в торжественном собрании Императорского Казанского Университета. Казань: Университет. тип., 1859. 90 с.

9. Григорович В. И. Отчет о поездке в С.-Петербург в 1875 г. // Собрание сочинений Виктора Ивановича Григоровича (1864–1876) / Издание Ист.-филол. о-ва при имп. Новороссийском ун-те под ред. М. Г. Попруженко. Одесса: “Экономическая” тип., 1916. С. 366-375.

10. Григорович В. И. Очерк путешествия по европейской Турции, (с картою окрестностей Орхидского и Преспанского озер). – Казань: Тип. имп. Казанского ун-та, 1848. [4], 214, [1] с., 1 карта.

11. [Григорович В. И.] Письмо В. И. Григоровича на имя ректора Новороссийского университета по вопросу о поездке по югу России // Собрание сочинений Виктора Ивановича Григоровича (1864–1876) / Издание Ист.-филол. о-ва при имп. Новороссийском ун-те под ред. М. Г. Попруженко. Одесса: “Экономическая” тип., 1916. С. 298-303.

12. Григорович В. И. Что значит Россовлахия в греческих документах // Собрание сочинений Виктора Ивановича Григоровича (1864–1876) / Издание Ист.-филол. о-ва при имп. Новороссийском ун-те под ред. М. Г. Попруженко. Одесса: “Экономическая” тип., 1916. С. 356-357.

13. Дроснева Е. Виктор Григорович, болгарите и българистиката // Дриновський

збірник. Том VII. Харків, Софія: Видавництво Болгарської академії наук імені проф. Марина Дринова, 2014. С. 156-176.

14. Дьомін О. Б., Алексєєнко М. В. Шукач слов'янських скарбів В. І. Григорович: монографія. Одеса: Одес. нац. ун-т ім. І. І. Мечникова, 2015. 482 с., [12] арк. іл.

15. Кирпичников А. И. В. И. Григорович и его значение в истории русской науки // Исторический вестник, 1892. Т. 50. № 12. С. 764-775.

16. Кочубинский А. А. Виктор Иванович Григорович (1815–1876) в истории славяноведения. – Одесса, 1894. 28 с.

17. Лаптева Л. П. Виктор Иванович Григорович (1815–1879). К 200-летию со дня рождения // Славяноведение. 2015. № 5. С. 65-74.

18. Лиман С. И., Сорочан С. Б. Виктор Иванович Григорович как византист: херсонско-одесский период его научно-педагогической деятельности (1864–1876) // Вісник Харк. нац. ун-ту ім. В. Н. Каразіна. Харків, 2009. № 852. С. 293-303.

19. Матвеева Л. Виктор Григорович – первый украинский славяновед-византолог (1815–1876). Київ: Стилос, 2010. 191 с.: 1 л. портр.

20. Мурзакевич Н. Виктор Иванович Григорович // Записки Одесского общества истории и древностей. 1879. Т. XI. С. 443-446.

21. Попруженко М. Г. В. И. Григорович в Одессе // Собрание сочинений Виктора Ивановича Григоровича (1864–1876) / Издание Ист.-филол. о-ва при имп. Новороссийском ун-те под ред. М. Г. Попруженко. Одесса: “Экономическая” тип., 1916. С. I–XXXIII.

22. Руденко К. А. В. И. Григорович и волжские булгары // В. И. Григорович и развитие славяноведения в России: материалы «круглого стола» с международным участием, посвященного 200-летию со дня рождения ученого, Казань, 10 апреля 2015 г. Казань, 2015. С. 69-76.

23. Сковчиляс І. Аспрокастрон-Білгород – кафедра Галицької митрополії у XIV ст. // Ruthenica. Том VIII. Київ: Інститут історії України НАН України, 2009. С. 120-137.

24. Сорочан С. Б., Лиман С. И. Византия в трудах историков Новороссийского (Одесского) университета (середина 60-х – первая половина 80-х гг. XIX в.) // Дриновський збірник. Т. 3. Харків; Софія: Акад. вид-во ім. М. Дринова, 2009. С. 308-326.

25. Успенский Ф. И. Воспоминания о В. И. Григоровиче. Одесса, 1890. 52 с.

26. Щербань Т. Фундатор наукового слов'язознавства: до 190-річчя В. І. Григоровича // Вісник Національної Академії Наук України. 2005. № 5. С. 63-69.

С. В. Трубочаніов

Дослідження В. І. Григоровича в галузі історичної географії

Виктора Ивановича Григоровича (1815–1876) називають першим українським слов'язознавцем і византиністом. Перші дослідження про В. Григоровича з'явилися ще наприкінці XIX ст. Особливий сплеск наукового інтересу до діяльності В. Григоровича спостерігався в зв'язку з 200-річчям від дня народження вченого. Історіографія життя та діяльності В. Григоровича досить велика. У той же час, такий аспект наукової біографії вченого, як його історико-географічні дослідження, ще не привертав увагу дослідників.

Метою даної статті є висвітлення досліджень В. Григоровича в області історичної географії.

Повідомяється, що відомий вчений-слов'янознавець був уродженцем міста Балта. Після закінчення Харківського і Дерптського університетів, в 1839 р. В. Григорович став викладати в Казанському університеті. Науковий ступінь магістра йому було присвоєно в 1842 р. В 1844–1847 рр. він здійснив наукову поїзду, метою якої було знайомство з рукописами слов'ян, вивчення слов'янських мов, побуту, історії і фольклору різних народів. В. Григорович почав свою наукову подорож з Одеси в серпні 1844 р. Він відвідав Константинополь і Салоніки, звітди попрямував на гору Афон, де захоплено досліджував давні рукописи. Розповідається, як навесні наступного року В. Григорович подорожував по Македонії, приділяючи особливу увагу історико-географічним спостереженнями. Вчений потім попрямував до Болгарії, побував у Волощині, Трансільванії та Угорщині. В. Григорович старанно працював в бібліотеках Відня та Венеції. Він також подорожував по Далмації, Чорногорії, Хорватії та Чехії.

У 1863 р. В. Григорович був затверджений у ступені доктора слов'яно-російської філології. Розглядається діяльність В. Григоровича на посаді професора кафедри слов'янської філології Новоросійського університету в Одесі в 1865–1876 рр. Вчений вражав сучасників своєю ерудицією. Зокрема, він подарував університету величезну навчальну славянську книгозбірню.

Вказується, що близько 10 робіт вченого “одеського періоду” стосуються різних аспектів історичної географії Північного Причорномор'я. В. Григорович не тільки вивчав роботи вчених щодо історичної географії регіону, а також досліджував матеріали з архіву Головного штабу в Санкт-Петербурзі, а й здійснював самостійні подорожі на Дністер, в пониззя Дніпра, до берегів Азовського моря, в Крим. У своїх роботах він описував різні місцевості і аналізував топоніми. В. Григорович висував гіпотези щодо їх походження та про розміщення окремих історико-географічних об'єктів.

Підкреслюється, що плани В. Григоровича по перетворенню Одеси в центр вивчення славістики і візантинознавства не знайшли підтримки міністерства народної освіти. У 1876 році вчений подав у відставку і виїхав до Єлисаветграду, де продовжував вивчати стародавні рукописи.

Ключові слова: Віктор Григорович, історико-географічні дослідження, Новоросійський університет в Одесі.

С.В. Трубочанов

Исследования В. И. Григоровича в области исторической географии

Виктора Ивановича Григоровича (1815–1876) называют первым украинским славяноведом и византинистом. Первые исследования о В. Григоровиче появились еще в конце XIX в. Особенный всплеск научного интереса к деятельности В. Григоровича наблюдался в связи с 200-летием со дня рождения ученого. Историография жизни и деятельности В. Григо-

ровича достаточно обширна. В то же время, такой аспект научной биографии ученого, как его историко-географические изыскания, еще не привлекал внимание исследователей.

Целью данной статьи является освещение исследований В. Григоровича в области исторической географии.

Сообщается, что известный ученый-славяновед был уроженцем города Балта. После окончания Харьковского и Дерптского университетов, в 1839 г. В. Григорович стал преподавать в Казанском университете. Научную степень магистра ему было присвоено в 1842 г. В 1844–1847 гг. он осуществил научную поездку, целью которой было знакомство с рукописями славян, изучение славянских языков, быта, истории и фольклора различных народов. В. Григорович начал свое научное путешествие из Одессы в августе 1844 г. Он посетил Константинополь и Салоники, оттуда направился на гору Афон, где увлеченно исследовал древние рукописи. Рассказывается, как весной следующего года В. Григорович путешествовал по Македонии, особо уделяя внимание историко-географическим наблюдениям. Ученый затем направился в Болгарию, побывал в Валахии, Трансильвании и Венгрии. В. Григорович усердно работал в библиотеках Вены и Венеции. Он также путешествовал по Далмации, Черногории, Хорватии и Чехии.

В 1863 г. В. Григорович был утвержден в степени доктора славяно-русской филологии. Рассматривается деятельность В. Григоровича в должности профессора кафедры славянской филологии Новороссийского университета в Одессе в 1865–1876 гг. Ученый поражал современников своей эрудицией. В частности, он подарил Одесскому университету огромную учебную славистическую библиотеку.

Указывается, что около 10 работ ученого “одесского периода” касаются различных аспектов исторической географии Северного Причерноморья. В. Григорович не только изучал работы ученых касательно исторической географии региона, а также исследовал материалы из архива Главного штаба в Санкт-Петербурге, но и совершал самостоятельные путешествия на Днестр, в низовья Днепра, к берегам Азовского моря, в Крым. В своих работах он описывал различные местности и анализировал топонимы. В. Григорович выдвигал гипотезы относительно их происхождения, о размещении отдельных историко-географических объектов.

Подчеркивается, что планы В. Григоровича по превращению Одессы в центр изучения славистики и византиноведения не нашли поддержки министерства народного просвещения. В 1876 г. ученый подал в отставку и уехал в Елисаветград, где продолжал изучать древние рукописи и книги.

Ключевые слова: Виктор Григорович, историко-географические исследования, Новороссийский университет в Одессе.

Одержано 1 вересня 2017 року

УДК 94“18/19”09(092)(477)

І.І.Савчук, С.А.Журавльов

**Культурно-громадська і наукова праця родини Грушевських
кінця XIX – першої третини XX ст.
(в контексті діяльності Ганни та Сергія Шамраєвих**

У статті проаналізовано практичний внесок родини Грушевських у розбудову української науки та освіти, особливу увагу приділено характеристиці діяльності Ганни Сергіївни Шамраєвої (Грушевської) та Сергія Вікторовича Шамраєва (матері та сина) в українських наукових та культурно-громадських товариствах. Доведено, що Грушевським вдалося налагодити ефективну наукову діяльність, яка значно вплинула на культурно-громадський розвиток України. Комплексно досліджено та висвітлено найбільш важливі факти культурно-громадської та наукової праці представників родини Грушевських – Ганни Сергіївни Шамраєвої (Грушевської) та Сергія Вікторовича Шамраєва. Розглянуто їх практичний внесок у розбудову української науки та освіти.

Доведено, що представникам родини Грушевських – матері та синам – вдалося налагодити ефективну наукову діяльність, яка значно вплинула на культурно-громадський розвиток України. Проаналізовано здійснені ними заходи (створення товариств, громадських організацій), що були спрямовані на розвиток української національної ідеї, та визначено фактори, від яких залежав рівень їх успішності. Відзначено, що культурно-громадська та наукова праця Грушевських у досліджуваній період мала виразний український національний вектор. Незважаючи на репресивний характер імперських режимів, Грушевські, подібно до інших представників тогочасної нечисленної української інтелігенції, активно долучилися до розбудови інфраструктури вітчизняної науки та творення простору публічного дискурсу.

Зроблено висновки щодо різноплановості діяльності родини Грушевських: це була не тільки участь у культурно-громадських та наукових організаціях, а й літературно-публіцистична творчість, зрештою науково-організаційна праця.

Ключові слова: наукові товариства, публікації, культурне і громадське життя, рід Грушевських, історія, епістолярні джерела, культура, листування, КАІ, ВУАН.

У середині XIX ст. значно активізувалася демократично налаштована інтелігенція. Передчуття відміни кріпацтва, а невдовзі – його скасування, проведення реформ 1861 р., пошук нових легальних форм боротьби за громадські свободи – усе це сприяло поживленню культурно-освітнього, громадського та наукового життя, надавало оптимізму та запалювало новими ідеями національну свідомість кращих представників українського народу,

до яких належали Ганна Сергіївна Шамраєва (Грушевська) та Сергій Вікторович Шамраєв.

Актуальність теми полягає в комплексному дослідженні культурно-громадської та наукової праці представників родини Грушевських – Ганни Сергіївни та Сергія Шамраєва (матері та сина). Окреслена проблема лише частково висвітлюється в роботах І. Верби [1], І. Гирича [2], М. Кучеренка [25], С. Панькової [30], В. Тельвака [34, 35].

Метою статті є висвітлення найбільш важливих фактів культурно-громадської та наукової праці представників родини Грушевських, зокрема Ганни Сергіївни Шамраєвої (Грушевської) та Сергія Вікторовича Шамраєва кінця XIX – першої третини XX ст., на основі опрацьованих нами різноманітних архівних джерел.

До недооцінених постатей української культури та науки належить представниця роду Грушевських, рідна сестра Михайла Грушевського – Ганна Сергіївна [47, арк. 1]. Народилася вона 14 квітня 1869 р. в с. Сестринівка Бердичівського повіту Київської губернії. Її дитинство та юність пройшли на Кавказі [47, арк. 3]. У 1887 р. Ганна Сергіївна закінчила Владикавказьку жіночу гімназію [39, арк. 1-13].

Для розуміння активної громадянської позиції Ганни необхідно передусім з'ясувати, які чинники впливали на її формування. Варто підкреслити, що найбільший вплив на світогляд та подальшу творчу долю Ганни Грушевської мала родина. Причому, окрім батька, вирішальну роль у її становленні відіграли дід Захарій Оппоков [51, арк. 1] та мати Глафіра Захарівна. Так, зокрема, у своїх листах до дітей Глафіра Захаріївна писала: “Дякую Вам, мої любі, за Ваші листи, які я дуже рада бачити. Якби Бог дав можливість бачити Вас здоровими і благополучними” [52, арк. 9].

Місце Ганни Грушевської в культурно-громадському та науковому житті України кінця XIX – початку XX ст. визначалось передусім тим, що для своїх видатних братів – Михайла та Олександра – вона була помічником і порадиником у науковій, культурно-освітній і громадській діяльності [44, арк. 236]. Так, відомо, що вже перше монографічне дослідження Михайла Грушевського – “Очерк истории Киевской земли от смерти Ярослава до конца XIV столетия” (1891 р.) – допомагала редагувати Ганна Сергіївна, за що у передмові брат висловив їй щирю подяку [3, с. 8]. Г. С. Грушевська допомагала у творчих та наукових справах і своєму молодшому брату Олександру Сергійовичу [54, арк. 1–15]. І де б не перебували брати, сестра постійно підтримувала з ними зв’язок. Крім того, Ганна Грушевська листувалася з дружиною Олександра Сергійовича – Ольгою Олександрівною Грушевською (Парфененко), з родиною Парфененків [55, арк. 1-12], з Марком Грушевським [56, арк. 1-12], підтримувала родинні зв’язки з численними родичами. Загалом епістолярна спадщина Г. С. Грушевської є важливим джерелом дослідження діяльності роду Грушевських [54, арк. 88], дозволяючи з’ясувати найменші дрібниці родинного життя [53, арк. 1-5].

Перші кроки самостійної громадської роботи Ганна почала робити ще в той час, коли сім'я жила на Ставропільщині. Так, відомо що від 1900 р. вона була членом “Общества Взаимного Вспомоществования учащим и учившимся в Терской области на 1900 год”, про що свідчить відповідний членський квиток [47, арк. 4]. У царині української культури та освіти початку ХХ ст. Г. С. Шамраєва виявила себе як перекладач, літературний критик та вчений-історик. Переїхавши до Києва в 1905 р., вона активно взялася до наукової роботи. Як дослідник, Ганна Шамраєва зосередилася на історії та культурному житті України XVII–XVIII ст. [48, арк. 35]. Їй, зокрема, належать статті про міщанство в лівобережних містах, прилуцькі ратуші, діячів українського національного відродження та ін. Усі її роботи надруковано під прізвищем Шамраєва. Важливим історичним дослідженням Г. С. Шамраєвої є праця “Хуторні плани Куліша в 1870-х рр.” [4, с. 81], у якій вона слушно зауважила, що хутірські плани виглядали “ясною зіркою” серед його складних і суперечливих обставин життя навіть у 1870-ті рр. [12, арк. 58; 50, арк. 12].

Ученого-історика Г. С. Шамраєву також цікавили миколаївські часи [50, арк. 22]. Так, у статті “Маршалка Ілляшенко-Кирилович. Полтавська картинка миколаївських часів та її автор” дослідниця викладає свої міркування про оповідання та його автора. Згаданий твір, на нашу думку, становить чималий історичний інтерес як ілюстрація життя лівобережного селянства та поміщиків в дореформені часи. Сюжет оповідання міг бути авторці добре відомий з розповідей батьків: Ілляшенко-Кирилович був їх близьким сусідом, і всі описані події відбувалися, так би мовити, на їх очах. Головний зміст статті полягав у тому, що поміщики Лівобережжя, як і багатьох інших регіонів Російської імперії, не вели власного господарства на усій землі, що їм належала, віддаючи значну її частину в оренду непривілейованим станам (селянам). Організація виробництва перебувала у прямій залежності від розміру маєтку й виду сільськогосподарських робіт (оранка, збирання зернових та сіна, перевезення врожаю і його обмолот). При оранці великі господарства частіше користувалися працею найманих робітників, ніж власники середніх маєтків, тоді як при збиранні врожаю великі землевласники частіше практикували таку систему як відробітки [13, арк. 29]. Поміщицьке господарство Лівобережної України протягом усіх пореформених років мало тенденцію до занепаду. Лише окремі високоорганізовані маєтки змогли успішно конкурувати з господарствами непривілейованих станів, з року в рік нарощуючи свій виробничий потенціал [49, арк. 40].

Як літературознавець, Ганна Шамраєва досліджувала творчість М. Велецького – автора низки оповідань та віршів, а також однієї п'єси “Дія із ужитків наших українофілів”. Він належав до національно свідомого полтавського дворянства, побут якого описував [50, арк. 19]. На жаль, не все гаразд складалося для Ганни Сергіївни в особистому житті. 1901 р. вона вийшла заміж за офіцера Віктора Шамраєва, але, проживши в шлюбі чотири роки, подружжя розлучилося [45, арк. 7]. Тож 1905 р. Ганна Сергіївна разом зі своєю матір'ю

та двома дітьми – сином Сергієм та донькою Ольгою – переїжджають до Києва. Спочатку родина мешкала на вулиці Маріїнсько-Благовіщенській 74, у брата Глафіри Захарівни – Захарія Захарійовича Оппокова, викладача Київського Володимирського кадетського корпусу. Пізніше вони знімали помешкання у будинку № 311 по тій самій вулиці, а в 1908 р. М. С. Грушевський із дружиною Марією, братом Олександром і сестрою Ганною придбали спільно садибу з будинком на вулиці Паньківській, 9 [64, арк. 124].

Під впливом різних чинників, зокрема революційних подій, що розгортаються в країні протягом 1905–1907 рр., суспільні погляди Ганни Сергіївни дещо трансформуються, про що свідчать окремі факти, викладені в довідці Київського ГЖУ: “У справах проходить Грушевська (по чоловіку Шамраєва) Ганна Сергіївна, дочка сина священика, рідна сестра відомого українського діяча, колишнього професора Львівського університету Михайла Сергійовича Грушевського. У 1915 р. вона вела переписку з Ольгою Володимирівною Зарубіною у справах управління як особа, що мала у 1905 р. партійні зв’язки з членами Харківської соціал-демократичної організації, а в 1912 р. на її ім’я до Києва були надіслані з-за кордону прокламації видання Національного Центрального Комітету Російської соціал-демократичної республіканської партії” [38, арк. 29]. Як бачимо з документа, у той час Ганні Сергіївни були притаманні деякі соціалістичні симпатії.

Протягом 1909–1912 рр. Г. С. Грушевська була редактором та рецензентом у редактованих братом виданнях “Село”, “Засів”, “Літературно-науковий вістник” [36, с. 136]. На початку 1913 р. вона брала участь у заснуванні товариства “Народна Торговля” [37, с. 668]. Як засновник товариства Ганна Сергіївна проводила аналіз економічної діяльності філій і читалень [24, с. 3].

Слідами матері та рідних дядьків пішов С. В. Шамраєв. Сергій виростав під впливом матері і навіть взяв її псевдонім “Шамрай”. На початку ХХ ст., коли прізвище “Грушевський” звучало як символ українства, Сергій деякі свої листи почав підписувати “Грушевський” [42, арк. 3]. На таке прізвище звергалися до нього й рідні. Так, в Історико-меморіальному музеї М. С. Грушевського зберігається чимало листів та вітальних листівок 1910-х рр. [43, арк. 1] із підписом адресатові: “Сергію Грушевському” [60, арк. 1]. Середню освіту Сергій Шамраєв здобув у Київській 7-й чоловічій гімназії (1910–1918 рр.) [6, арк. 27; 8, арк. 26].

У шкільні роки в Сергія почали виявлятися успадковані від рідних літературні здібності. У 1916 р. він із захопленням повідомляв дядькові Олександрю [61, арк. 2] про редактований ним у гімназії журнал [46, арк. 20]. Ще в гімназійні роки юнак почав комплектувати власну бібліотеку. Він щотижня відвідував книжкові базари на Подолі, книгарні Л. В. Іздіковського, О. Г. Розова. У листі від 1 березня 1916 р. юнак скажиться, що мало хороших книг у Києві [46, арк. 9]. Сергій 30 грудня 1919 р. [7, арк. 2]. закінчив 2-гу українську Кирило-Мефодіївського братства гімназію [5, с. 126].

Наукову діяльність Сергій Шамраєв розпочав у 1917–1921 рр. під керівництвом

твом свого рідного дядька О. С. Грушевського у Комісії зі складання історико-географічного словника української землі [41, арк. 109]. Олександр Грушевський передавав небожеві свій досвід науково-дослідницької праці [27, с. 156-167] і був для нього справжнім першим учителем у цій справі [40, арк. 286 зв.]. Майже 10 років С. В. Шамраєв аналізував архівні збірки, працював над підготовкою словникових статей, вивчав історію міст і сіл Київщини, заселення та етнічний склад українських земель. Як вагомий науковий результат цих історико-географічних досліджень молодого вченого відзначимо низку розвідок, надрукованих в “Історично-географічному збірнику”, зокрема, “До історії Баришполя у XVIII в.” (1927), “До історії Київської сотні Київського полку” (1928), “Місто Баришпіль у XVIII в.” (1928) тощо [66, с. 433]. С. В. Шамраєв описував цікаві знахідки [59, арк. 26], подавав важливі відомості про виявлені фонди й матеріали [58, арк. 206]. Особливу увагу дослідник приділяв картографічним матеріалам [57, арк. 92].

Ще під час навчання в гімназії визначилася й перспектива подальшої освіти С. В. Шамраєва. У 1917–1918 рр. члени родини Грушевських були причетні до заснування та розбудови Українського народного університету, який було перетворено на Київський державний український університет – вищий навчальний заклад, що діяв в Києві за часів Центральної Ради та Української Держави [10, арк. 1]. Дядьки Сергія – Михайло Сергійович та Олександр Сергійович – брали активну участь у розробці проекту народного університету. О. С. Грушевський працював у цьому навчальному закладі приват-доцентом, професором, секретарем правничого факультету, головою бібліотечної комісії, редактором та видавцем часопису “Університетські вісти” [9, арк. 101]. Дружина О. С. Грушевського Ольга Олександрівна брала активну участь у заснуванні університетської бібліотеки [63, арк. 61]. Донька М. С. Грушевського Катерина Михайлівна – вільна слухачка правничого факультету. До того ж, ще навчаючись у гімназії, на початку 1918 р. сам Сергій Шамрай працював у цьому ж університеті помічником у канцелярії. Тому не випадково, що 1919 р. він вступив на правничий факультет саме цього університету [8, арк. 67]. Відомості про його навчання знайдені тільки у листуванні родини Грушевських. Так, у листах М. С. Грушевського до К. Й. Студинського знаходимо подробиці про студентські роки небожа. З листування К. М. Грушевської та С. В. Шамраєва 1922–1923 рр. також дізнаємося про окремі деталі навчання Сергія у цьому виші [62, арк. 23]. Відомо, що в цей час Михайло та Марія Грушевські пропонували Сергієві приїхати до Відня, щоб пережити лихі часи [60, арк. 1-2 зв.]. К. М. Грушевська у листах з Відня надавала відомості про вищі навчальні заклади у Львові, Празі, Подебрадах [62, арк. 16 зв.]. Через певні обставини ця пропозиція родичів так і не була прийнята.

У квітні 1923 р. С. В. Шамраєв був виключений з університету. Згодом М. С. Грушевський назве головну причину цього ганебного факту: “Племінника мого, Шамраєва, викинули з університету в Києві, тому що мій племінник, так і сказали просто! Такий твердий національний курс” [25, с. 216].

Навесні 1923 р. С. В. Шамраєв отримав пропозицію вступити до Української комуністичної партії, але очевидною була його відмова від такої пропозиції [62, арк. 5]. Наукова кар'єра молодого дослідника стала активно розвиватися після повернення в Україну М. С. Грушевського, який очолив кафедру та ряд комісій ВУАН, де першими штатними працівниками стали С. В. Шамраєв і К. М. Грушевська. У жовтні 1924 р. Сергій став аспірантом цієї кафедри [28, арк. 201]. Коло основних наукових інтересів молодого дослідника становила історія селянських рухів в Україні у XIX ст. [29, арк. 17]. У лютому 1928 р. С. В. Шамраєв захистив промоційну роботу за темою “Київська козаччина 1855 року” [30, арк. 22]. Автор глибоко проаналізував причини та характер селянських повстань і дійшов висновку, що це був стихійний, але по суті революційний рух селянства в умовах переходу від товарного до промислового капіталізму [25, с. 222]. Роботу схвально оцінили М. П. Василенко, В. І. Щербина та інші науковці. Згодом промоційна робота (аналог сучасної кандидатської дисертації) вийшла окремою монографією. Сергій став третім аспірантом, який успішно захистив дисертацію на кафедрі М. С. Грушевського [65, арк. 122].

Водночас С. В. Шамраєв продовжував працювати в Комісії зі складання історико-географічного флювіона української землі. Крім того, спільно із М. Ф. Карачківським та Ф. Є. Петрунем він досліджував історію молдавського розселення в Україні у XVIII ст. [32, с. 478]. Більшість наукових праць Сергія Шамраєва побачили світ у виданні історичної секції ВУАН – редакційному М. С. Грушевським журналі “Україна” [33, с. 20]. Серед них статті, присвячені різним аспектам селянського руху, дослідження з історії міст, публікації спогадів громадських діячів, рецензії, огляди наукової діяльності тощо [14, арк. 104; 15, арк. 48; 16, арк. 34; 17, арк. 48; 18, арк. 42; 19, арк. 45; 20, арк. 3; 21, арк. 35].

В липня 1930 р. С. В. Шамраєв, за рекомендацією М. С. Грушевського та К. О. Копержинського, був обраний дійсним членом Історичної секції ВУАН [22, арк. 1]. Проте того ж 1930 р. більшість очолюваних М. Грушевським історичних установ було ліквідовано. Упродовж 1930 р. продовжували роботу лише декілька комісій у складі очолюваної ним кафедри історії України доби торговельного капіталу [28, арк. 1475]: Комісія історії Києва та Правобережжя, Комісія історії козаччини, Культурно-історична комісія. Із січня 1931 р. усі вони почали підпорядковуватися створеному тоді ж Історичному циклу ВУАН [23, арк. 30]. Від 1 березня 1931 р. старший науковий співробітник кафедри історії України доби торговельного капіталу С. В. Шамраєв очолив Комісію історії Києва та Правобережжя, до якої входили штатні співробітники С. В. Глушко, М. Ф. Карачківський та ще 10 осіб [11, арк. 1].

Після вимушеного від'їзду Михайла Сергійовича разом із сім'єю до Москви, роботою всієї кафедри історії України доби торговельного капіталу фактично керував С. В. Шамраєв. Він складав плани роботи кафедри, листувався з керівництвом ВУАН тощо [31, с. 227]. Таким чином, у період 1920-х рр. почалася плідна наукова праця представника шостого покоління роду Грушев-

ських – С. В. Шамраєва, який виявив себе як дослідник передусім історії України XVIII ст., а також організатор науково-дослідницької діяльності. Проте, через репресивно-каральні заходи радянської влади щодо української інтелігенції, науковий потенціал талановитого вченого так і залишився не реалізованим повною мірою [25, с. 15].

Підсумовуючи наші спостереження над культурно-громадською та науковою діяльністю Ганни Сергіївни Шамраєвої та Сергія Вікторовича Шамраєва протягом кінця XIX – першої третини XX ст., відзначимо різноплановість їх творчих пошуків. Зокрема, це участь у культурно-громадських, освітніх, наукових організаціях, літературно-публіцистична творчість, і зрештою науково-організаційна праця. В українському культурному ренесансі 1920-х рр. голос Грушевських звучав не менш голосно та переконливо, аніж у попередні періоди національного відродження. Вимушено пристосовуючись до нових суспільно-політичних реалій, представники роду надалі виконували високе покликання української інтелігенції – бути зі своїм народом і працювати на його благо. Активна громадська і наукова діяльність Ганни та Сергія Шамраєвих була важливою складовою піднесення української культури напередодні сталінських репресій 1930-х рр.

Список використаних джерел і літератури

1. Верба І. В. Родина Грушевських в українській історичній науці 1920-х рр. // Український історичний журнал. 1996. № 5. С. 131-149.
2. Гирич І. Б. Епістолярна спадщина Михайла Грушевського (Покажчик до фонду №1235 у ЦДА України у м. Києві). Київ: Б. в., 1996. 107 с.
3. Грушевський М. С. Очерк истории Киевской земли от смерти Ярослава XIV столетия. Київ, 1891. С. 8.
4. Грушевський О. С. Історичні студії П. О. Куліша // Літературно-науковий вістник. 1919. Кн. 7/9. С. 81.
5. Грушевський О. С. Стежки і шляхи української науки // ЛНВ. 1918. Т. 70. С. 126-133.
6. Державний архів м. Києва (далі – ДА м.Києва). Ф. 16. Оп. 465. Спр. 1039. 27 арк.
7. ДА м.Києва, Ф. Р-332. Оп. 1. Спр. 168. 10 арк.
8. ДА м.Києва, Ф. Р-936. Оп. 1. Спр. 13. 71 арк.
9. ДА м.Києва, Ф. Р-936. Оп. 1. Спр. 24. 104 арк.
10. ДА м.Києва, Ф. Р-936. Оп. 2. Спр. 10. 154 арк.
11. Інститут рукопису Національної бібліотеки України імені В.І. Вернадського (далі – ІР НБУ ім. В.І.Вернадського). Ф. X. Спр. 936. 1 арк.
12. ІР НБУ ім. В. І. Вернадського, Ф. X. Спр. 12570. 58 арк.
13. ІР НБУ ім. В. І. Вернадського, Ф. X. Спр. 14788. 29 арк.
14. ІР НБУ ім. В. І. Вернадського, Ф. X. Спр. 14876. 14 арк.
15. ІР НБУ ім. В. І. Вернадського, Ф. X. Спр. 15061–15062. 46 арк.
16. ІР НБУ ім. В. І. Вернадського, Ф. X. Спр. 15063. 34 арк.
17. ІР НБУ ім. В. І. Вернадського, Ф. X. Спр. 18411. 48 арк.
18. ІР НБУ ім. В. І. Вернадського, Ф. X. Спр. 35014. 42 арк.

19. ІР НБУ ім. В. І. Вернадського, Ф. Х. Спр. 35160. 45 арк.
20. ІР НБУ ім. В. І. Вернадського, Ф. Х. Спр. 35161. 3 арк.
21. ІР НБУ ім. В. І. Вернадського, Ф. Х. Спр. 35162. 35 арк.
22. ІР НБУ ім. В. І. Вернадського, Ф. Х. Спр. 1683–1684. 1 арк.
23. ІР НБУ ім. В. І. Вернадського, Ф. Х. Спр. 1686. 30 арк.
24. Капельгородський П.І. Брак національної свідомості // Рада. 1907. № 55. 7 березня. С. 5.
25. Кучеренко М.О., Панькова С.М., Шевчук Г.В. Я був їх старший син (рід Михайла Грушевського). Київ: Кий, 2006. 627с.
26. Кравченко І. І. Фашистські концепції і його школи в українській історіографії // Записки історично-археографічного інституту. 1934. № 1. С. 15.
27. Науково-дослідна кафедра історії України в Києві в 1927/1928 році // Україна. 1928. Кн. 4. С. 155-167.
28. Науковий архів інституту історії України НАН України (далі – НАІ НАНУ). б/ф. Оп. 3. Спр. 170. 1475 арк.
29. НАІУ НАНУ. б/ф. Оп. 3. Спр. 172. 613 арк.
30. Панькова С.М. Грушевський Олександр Сергійович // Видатні діячі науки і культури Києва в історико-краєзнавчому русі України: біограф. довід. / НАНУ, Ін-т історії України, Укр. Товариство охорони пам'яток історії та культури України; відп. Ред. В.О. Горбик. Київ, 2005. Ч. 1. С. 163-170.
31. Пиріг Р. Я. Життя і діяльність М. С. Грушевського у контексті ідеологічної боротьби в Україні (1920–1930-ті рр.): дис. ... д-ра іст. наук. Київ, 1994. 353 с.
32. Репресоване краєзнавство (20–30-ті роки). Київ, 1991. 478 с.
33. Савчук І. І. Журнал “Україна” у розвитку української історіографії першої третини ХХ ст.: автореф. дис. . канд. іст. наук. Черкаси, 2014. 20 с.
34. Тельвак В. В. Рецепція творчої спадщини Михайла Грушевського в історичній думці кінця ХІХ – 30-х років ХХ століття: автореф. дис. д-ра іст. наук. Київ, 2009. 37 с.
35. Тельвак В. В. Методологічні проблеми сучасного грушевськознавства // Південний архів. Історичні науки: Збірник наукових праць. Херсон: Видавництво ХДУ, 2010. Вип. 31–32. С. 8-16.
36. Тищенко-Сірий Ю.П. Перші українські масові політичні газети («Село» і “Засів” (1909–1912)) // Літературно-науковий збірник. Нью-Йорк: Українське-Американське Вид-во, 1952. Т. 1. С. 136.
37. Товкачевський А. І. Оптимізм і песимізм в українському житті // Українська хата. 1910. № 9. С. 668.
38. Центральний Державний історичний архів України у м. Києві (далі – ЦДІАК). Ф. 274. Оп. 4. Спр. 601. 29 арк.
39. ЦДІАК. Ф. 1235. Оп. 1. Спр. 20. 13 арк.
40. ЦДІАК. Ф. 1235. Оп. 1. Спр. 277. 568 арк.
41. ЦДІАК. Ф. 1235. Оп. 1. Спр. 285. 109 арк.
42. ЦДІАК. Ф. 1235. Оп. 1. Спр. 286. 9 арк.
43. ЦДІАК. Ф. 1235. Оп. 1. Спр. 980. 11 арк.
44. ЦДІАК. Ф. 1235. Оп. 1. Спр. 1287. 236 арк.
45. ЦДІАК. Ф. 1235. Оп. 1. Спр. 1288. 7 арк.

46. ЦДІАК. Ф. 1235. Оп. 1. Спр. 1289. 30 арк.
47. ЦДІАК. Ф. 1235. Оп. 1. Спр. 1418. 7 арк.
48. ЦДІАК. Ф. 1235. Оп. 1. Спр. 1419. 35 арк.
49. ЦДІАК. Ф. 1235. Оп. 1. Спр. 1420. 40 арк.
49. ЦДІАК. Ф. 1235. Оп. 1. Спр. 1421. 22 арк.
50. ЦДІАК. Ф. 1235. Оп. 1. Спр. 1422. 19 арк.
51. ЦДІАК. Ф. 1235. Оп. 1. Спр. 1423. 1 арк.
52. ЦДІАК. Ф. 1235. Оп. 1. Спр. 1424. 31 арк.
53. ЦДІАК. Ф. 1235. Оп. 1. Спр. 1425. 429 арк.
54. ЦДІАК. Ф. 1235. Оп. 1. Спр. 1426. 113 арк.
55. ЦДІАК. Ф. 1235. Оп. 1. Спр. 1427. 12 арк.
56. ЦДІАК. Ф. 1235. Оп. 1. Спр. 1431. 12 арк.
57. ЦДІАК. Ф. 1235. Оп. 1. Спр. 1448. 92 арк.
58. ЦДІАК. Ф. 1235. Оп. 1. Спр. 1449. 206 арк.
59. ЦДІАК. Ф. 1235. Оп. 1. Спр. 1450. 7 арк.
60. ЦДІАК. Ф. 1235. Оп. 1. Спр. 1451. 24 арк.
61. ЦДІАК. Ф. 1235. Оп. 1. Спр. 1452. 2 арк.
62. ЦДІАК. Ф. 1235. Оп. 1. Спр. 1453. 23 арк.
63. Центральний Державний архів вищих органів влади і управління України. Ф. 166. Оп. 1. Спр. 698. 361 арк.
64. Центральний Державний архів громадських об'єднань України (далі – ЦДАГО України). Ф. 1. Оп. 2. Спр. 955. 124 арк.
65. ЦДАГО України. Ф. 1. Оп. 16. Спр. 8. 175 арк.
66. Юркова О. В. Діяльність науково-дослідної кафедри історії України М. С. Грушевського (1924–1930 рр.). Київ: НАН України, Ін-т історії України, 1999. С.47-49, 52-53, 141-157, 433.

Inna Savchuk, Svyatoslav Zhuravl'ov
In a civilized manner-public and scientific labour of family
of Hrushevskiyend of XIX – first one third of XX of century
(in the context of activity of Hanna and Serhij Shamraj)

The article analyzes the practical contribution of the Hrushevsky family development of Ukrainian science and education, special attention has been given Characteristics of Anna Shamraeva (Hrushevskaya) and Serhiy Viktorovich Shamraev (mother and son) in Ukrainian scientific and educational institutions cultural and public associations. It was proved that Hrushevsky managed to establish effective scientific activity, which significantly influenced the cultural-public development of Ukraine. Complex explored and illuminated the most important facts of civic and scientific work representatives of the Hrushevsky family – Anna S. Shamraeva (Hrushevskaya) and Sergei Viktorovich Shamraev. Considered their practical contribution to the development of Ukrainian science and education. Proven to be family members Hrushevsky – his mother and son – managed to establish an effective scientific activity that significantly influenced the cultural and social development of Ukraine. It

analyzes the measures taken by them (creation of societies, public organizations organizations), which were aimed at the development of the Ukrainian national idea, and the factors on which the level of their success depended were determined. It is noted that cultural and public and scientific work of Hrushevsky in the studied period had a distinct Ukrainian national vector. Despite the repressive the character of the imperial regimes, Hrushevsky, like other representatives At that time, a few Ukrainian intellectuals actively joined the development of the infrastructure of national science and the creation of space public discourse. The conclusions about the heterogeneous activity of the Hrushevsky family are made: it was not only a participation in cultural-social and scientific organizations, but also and literary-journalistic creativity, ultimately scientific-organizational.

Keywords: *scientific societies, publications, cultural and social life, Hrushevsky family, history, epistolary sources, culture, epistolary correspondence, KAI, VUAN.*

И.И.Савчук, С.А.Журавлев

**Культурно-общественная и научная работа семьи Грушевских
конца XIX – первой трети XX в.**

(В контексте деятельности Анны и Сергея Шамраевых)

В статье проанализированы практический вклад семьи Грушевских в развитие украинской науки и образования, особое внимание уделено характеристике деятельности Анны Сергеевны Шамрай и Сергея Викторовича Шамраева (матери и сына) в украинских научных обществах. Доказано, что Грушевским удалось наладить эффективную научную деятельность, которая значительно повлияла на культурно общественный развитие Украины. Рассмотрены их практический вклад в развитие украинской науки и образования. Доказано, что представителям семьи Грушевских – матери и сыну – удалось наладить эффективную научную деятельность, которая значительно повлияла на культурно-общественный развитие Украины. Проанализированы совершенные ими меры (создание обществ, общественных организаций), которые были направлены на развитие украинской национальной идеи, и определены факторы, от которых зависел уровень их успеваемости. Отмечено, что культурно-общественная и научная работа Грушевских в исследуемый период имела отчетливый украинский национальный вектор. Несмотря на репрессивный характер имперских режимов, Грушевские, подобно другим представителям тогдашней немногочисленной украинской интеллигенции, активно включились в развития инфраструктуры отечественной науки и создания пространства публичного дискурса. Сделаны выводы о разноплановости деятельности семьи Грушевских: это была не только участие в культурно-общественных и научных организациях, а и литературно-публицистическое творчество, в конце концов научно-организационная труд.

Ключевые слова: научные общества, публикации, культурное и общественное жизни, род Грушевских, история, эпистолярные источники, культура, переписка, КАИ, ВУАН.

Одержано 1 вересня 2017 року

УДК 94(477.8)18/19

О.І.Пилипишин, С.В.Бондаренко

Діяльність Ю.Романчука в системі громадсько-просвітницьких організацій (кін. ХІХ – поч. ХХ ст.)

У статті висвітлено діяльність Юліана Романчука у заснуванні українських громадських та просвітницьких організацій, що сприяли розвитку освіти та науки в кінці ХІХ – на початку ХХ ст., ствердженню національно-культурної свідомості українців у контексті національно-культурного відродження українців Галичини. Пропагував підвищений інтерес до національної історії, літератури, етнології, мистецтвознавства тощо. Підтримував активні зв'язки з українськими письменниками й громадськими діячами у центрі та на сході України.

Наведено факти причетності Ю. Романчука до заснування провідних національно-культурних інституцій Галичини, передусім товариства “Прогресс”, Українського педагогічного товариства, Наукового товариства імені Шевченка – рушійної сили формування та розвитку української науки кінця ХІХ – першої половини ХХ ст.

Висвітлено зусилля Ю. Романчука як політичного діяча у відкритті українських класів при гімназіях, проведення навчання українською мовою.

Ключові слова: Юліан Романчук, початкова освіта, українська гімназія, українська мова.

У громадсько-політичному і культурно-освітньому житті Східної Галичини кінця ХІХ – початку ХХ ст. видне місце посідала плеяда українських діячів, до якої належав Юліан Романчук. У 1860 р. він вступив до Львівського університету, де найцікавішими для нього були лекції з класичної філології. Після закінчення філософського факультету він працював учителем спершу (від 1863 р.) в німецькій, а потім (від 1868 р.) в українській гімназії, де залишався професором до 1900 року, вийшовши на пенсію [1, с. 5]. Своїми здібностями

Ю. Романчук привернув до себе увагу університетських професорів. Зокрема, професор М. Вральєв радив йому готувати себе до праці на кафедрі грецької мови. Але він вважав, що народні справи потребують негайного вирішення і залишив думку про наукову кар'єру [1, с. 6].

Життєвий шлях Ю. Романчука влучно охарактеризував його сучасник І. Сохоцький: “Дев'ятдесят літ його життя – це ціла епоха в житті нашого народу. У тім часі пережив він “весну народів 1848 року” та зв'язані з нею великі надії, розчарування й упадок політичної думки 1860–80-х років, відродження її та щораз бистріший розвиток на всіх ділянках національного життя, що довів до створення на галицькій землі незалежної української держави в 1918 році. В праці над розвитком народу стояв Ю. Романчук завжди в перших рядах” [2, с. 109].

Метою статті є висвітлення діяльності Ю. Романчука в громадських та просвітницьких організаціях кінця XIX – початку XX століття, спрямованої на розвиток української мови, освіти та наукових знань.

На формування світогляду та громадсько-політичних переконань діяча мали великий вплив твори Маркіяна Шашкевича, поезії Тараса Шевченка, які він знав напам'ять [3, с. 34]. Власне, з ім'ям Ю. Романчука нерозривно пов'язана діяльність провідних національно-культурних інституцій Галичини, передусім – товариства “Просвіта”, Українського педагогічного товариства, НТШ. Він був редактором декількох видань творів Т. Шевченка у Галичині і тим сприяв популяризації та розповсюдженню творів великого поета [4, с. 18].

Саме в той час справжню революцію у свідомості українців роблять твори Т. Шевченка, написані в патріотичному дусі. У своїх поемах поет виступав проти соціального й національного поневолення. Саме ця поезія, у якій вогненним словом викривалися кривдники народу, – пани, царі, тирані, спонукала піднесенню українського національного руху, стала стимулом для молодих народовців. Активним діячем, а пізніше провідником народовецького руху, що зародився на початку 60-х років XIX ст., був Ю. Романчук [5, арк. 36].

Про ставлення народовців до поезій Т. Шевченка можна судити з рукопису промови Ю. Романчука до 44-х роковин Т. Шевченка, твори якого сформували багатьох громадсько-політичних та культурних діячів України кінця XIX – початку XX ст. У контексті політичної діяльності Ю. Романчука слід згадати саме 44-і роковини від дня смерті Т. Г. Шевченка, що зійшлися з його парламентсько-політичною діяльністю, коли він перебував у столиці Австро-Угорської монархії – Відні [6, с. 22-26]. Разом зі своїми однодумцями-русинами вони не забули і про той день, коли Україна втратила свого провидця і натхненника, адже з його поезії пробудилась політична свідомість українського народу, його прагнення до незалежності та свободи, а також розвиток української культури. Спадщина поета увійшла у свідомість народних мас і з кожної історичної епохою набуває все нової діяльної сили. На шляху, який пройшла творчість Шевченка до народів Європи, значну роль відігравали громадсько-політичні та культурно-просвітницькі діячі, які, перебуваючи за межами України, всіляко популяризували її [5, арк. 37].

“Широкому світові наш Шевченко ще мало знаний, ледве деякі народні твори переложені на мови середушої і західної Європи, бо тому світові ще мало знане навіть існування нашого народу. Скоро ж нас будуть більше пізнавати, то зацікавляються більше нашою літературою, а перед всім нашим Шевченком” – писав Ю. Романчук у 1905 році [5, арк. 37].

У своїх спогадах політик називає цю подію символічним днем єдності невеликої кількості українських громадсько-політичних та культурно-просвітницьких діячів у столиці імперії із своїм народом [7, с. 29].

На той час багато європейських держав вже мали письменників, твори яких були відомі на весь світ. На думку Ю. Романчука, відсутність знавців української літератури і перекладачів з української мови перешкоджала творчим силам України вийти на широку європейську арену і гідно заявити про себе у літературному процесі того часу. Він писав: “А зібрани-сьмо ся в порі, коли не прогомніли ще довкола нас оклики в честь всесвітнього німецького генія Шільєра, з найдальшого крайця Європи залітає гомін рівночасного святкування пам’яті другого всесвітнього генія, іспанця Сервантеса. Русини щиро співчують обом цим празникам і величають також обох тих великих списателів, котрих безсмертні твори присвоїла собі в часті і наша література, але при тім ми не завидуємо нікому, а пишаємося і гордимся тим, що і ми маємо визначного поета, котрим не повстидаємося і перед найкультурнішими народами всього світа” [5, арк. 37].

Життєвий шлях політика тісно пов’язаний з товариством “Просвіта”. Як національно свідомий представник української інтелігенції, Ю. Романчук спільно з однодумцями, а це викладачі гуманітарних дисциплін львівських навчальних закладів, українські греко-католицькі священики, а також українська студентська молодь, засновують у 1868 р. культурно-освітнє товариство у Львові. Найактивнішими прихильниками його заснування були студенти, шкільні учителі, або як їх називали, професори гімназії. Діячі “Просвіти” вважали роботу серед простого населення своїм обов’язком перед рідним народом. З іншого боку, робота з населенням забезпечувала українській інтелігенції тісний зв’язок із ним, розуміння його потреб та інтересів [4, с. 18].

У контексті національно-культурного відродження українців Галичини XIX ст. проявився підвищений інтерес до національної історії, літератури, етнології, мистецтвознавства тощо. Провідні українські громадсько-політичні діячі та вчені розуміли, що необхідно докласти неабияких зусиль, щоб українська наука розвивалася на належному рівні.

Саме тому 11 грудня 1873 р. у Львові на основі статуту, затвердженого Галицьким намісництвом, було створене Товариство ім. Шевченка, яке ставило собі за мету сприяти розвитку української науки. Чимало зусиль для його створення доклали професор української мови та літератури Львівського університету О. Огоновський, викладач гімназії Ю. Романчук та інженер крайового відділу у Львові Т. Барановський [8, с. 209]. Найбільшим досягненням перших років роботи Товариства ім. Шевченка стало функціонування

власної друкарні, завдяки якій могли побачити світ багато друкованих видань [8, с. 210].

1 березня 1892 р. прийняло рішення про зміну назви товариства на НТШ. На думку багатьох членів товариства, зміна назви мала сприяти розвиткові українсько-руській науці.

Починаючи з 1906 р. “Записки НТШ” виходили у світ з підзаголовком: “Наукова часопись”, присвячена передовсім українській історії, філології й етнографії. У 1912 р. Ю. Романчук надрукував статтю, у якій піддав критиці упорядників тексту поезій Т. Шевченка [9, с. 84-116].

Варто зазначити, що керівництво НТШ поважало його думку і нерідко зверталося за цінною порадою до досвідченого політика. Упродовж багатьох років НТШ влаштовувало торжества на честь Т. Шевченка, запрошуючи взяти участь відомих людей – членів товариства. Так, 2 лютого 1911 р. секретар НТШ Володимир Гнатюк запросив Ю. Романчука до зали засідань виділу у Львові, щоб порадитись з ним щодо теми рефератів на березневі святкування [10, арк. 20].

Як депутат до австрійського парламенту, він усіма способами відстоював права свого народу, скеровував свою парламентську діяльність на подолання проблем у соціально-економічній сфері, розвитку культурно-освітнього життя українства в Австро-Угорщині.

Попри активну політичну діяльність, Ю. Романчук не забував про потреби колег учителів. Він був засновником та активним членом “Учительської громади”. “Учительська громада у Львові” – станове товариство українських учителів середніх і вищих шкіл, засноване спільно з Ю. Стефановичем 1 листопада 1908 року [11, арк. 19]. Виступаючи на установчих зборах товариства, Ю. Романчук відзначив, що інші народи Австро-Угорської імперії вже давно мали подібні організації. Власне, через їх відсутність українці не могли представляти та відстоювати розвиток свого шкільництва на рівні з іншими, менш чисельними, народами імперії. “Краяни польської народности зробили се вже перед 24 роками, зав’язуючи “Товариство учителів шкіл вищих”. Правда, ми тоді не мали ані можності, ані так дуже наглої конечної потреби подібне руске товариство злагодити” [12, с. 98].

Постійне наголошення польського політикуму на відсутності власної української школи спонукало українців до рішучих дій. До 1914 р. “Учительська громада” мала одинадцять філій у Бережанах, Коломиї, Тернополі, Перемишлі, Станіславові, Стрию, Сокалі, Рогатині, Городенці, Яворові, Львові і 398 членів. Головами до Першої світової війни були М. Грушевський (1908–1912 рр.) і Ю. Романчук (1912–1914 рр.). Упродовж цього періоду діяльність “Учительської громади” скеровувалася на створення українських державних гімназій у великих містах Галичини, українізацію існуючих, зрівняння в правах реальних шкіл з гімназіями. “Учительська громада” домагалася призначення окремого референта для українських шкіл при міністерстві освіти, виступала проти полонізації Львівського університету. Не зовсім успішна реалізація цих

планів примусила “Учительську громаду” створити секцію приватного шкільництва, організувати приватні середні школи і підготовчі курси для вступу до гімназій [13, с. 189].

Від 1904 р. Ю. Романчук почав видавати твори українських письменників у серії “Руська письменність”, про що він наголошував ще на загальних зборах “Галицько-руської матиці” у 1864 р. Це було надзвичайно цінне видання, яке багато зробило для пізнання і популяризації творів українських письменників: І. Котляревського, П. Гулака-Артемівського, С. Гребінки, М. Шашкевича, Я. Головацького, І. Вагилевича, М. Костомарова, Т. Шевченка та інших. Якби не “Руська письменність”, то багато творів і придніпрянських, і галицько-буковинських письменників, хто знає, як довго були б у рукописах. Заслуга в цьому виключно Ю. Романчука, який від початку видавництва до 1920 р. сам особисто розшукував тексти творів, особисто і безкоштовно редагував і корегував їх [4, с. 130].

Варто зазначити, що багато тогочасних українських просвітніх діячів не розуміли назву “Руська письменність”, обрану Ю. Романчуком. С. Єфремов у листі до нього від 26 травня 1904 р. писав: “Трохи мені здається невідповідним загальний заголовок видавництва. Адже у Вас в Галичині останнім часом тримається, і досить міцно термін українсько-руський” [14, арк. 1]. Власне, С. Єфремов пропонував використовувати термін “українська”, або “українсько-руська письменність”, аргументуючи це тим, що серед української невідомої та збаламученої публіки термін “руський” сприймався зовсім не в тому значенні, і міг призвести до непорозумінь [14, арк. 2]. Упродовж 1904–1920 рр. Ю. Романчук редактор-видавець 23-х томів “Руської письменності”.

Активно продовжував працювати Ю. Романчук і у сеймі. Він домагався відкриття українських народних шкіл і гімназій. 25 червня 1888 р. робить третє подання з цього приводу, вимагаючи, щоб у гімназіях Станіслава і Коломиї, а також у Тернополі і Бережанах утворили українські класи, а “учительські семінарії в східній частині Галичини були переважно українськими, і щоб бодай в одній семінарії вже з початком нового навчального року (1888/9), навчання велось українською мовою” [15, с. 17]. Для розвитку початкової освіти Ю. Романчук домагався відкриття чотирикласових народних шкіл в Тернополі, Коломиї, Дрогобичі, Стрию, Городенці, Яворові і Снятині, і для ефективності навчання пропонував викладання лише рідною мовою [16, с. 2].

Відтак, політичні баталії на цю тему у сеймі призвели до того, що у Перемишлі були відкриті українські класи при гімназії, з яких у 1888 р. утворилася українська гімназія. Власне, це був перший значний здобуток українців у сеймовій боротьбі за 28 років [3, с. 2]. До того часу україномовна гімназія діяла лише у Львові і поляки виступали проти неї, не допускаючи аналогічних навчальних закладів. Заснування гімназії у Перемишлі зламало польський опір, і пізніше вони змушені були погодитись на відкриття українських гімназій у Коломиї, Тернополі, Станіславі [15, с. 17]. Це було заслугою політичної діяльності Ю. Романчука.

Таким чином, у кінці XIX – на початку XX ст. Ю. Романчук активно працював в українських культурно-просвітницьких товариствах, передусім у таких авторитетних інституціях, як “Просвіта” і НТШ. Його непересічні організаторські здібності засвідчують доволі швидке входження до керівних органів цих товариств. Ю. Романчук брав активну участь у “новелізації” статутів як “Просвіти”, так і НТШ, на підставі яких вони функціонували. Підтримував активні зв’язки з українськими письменниками й громадськими діячами у центрі та на сході України. Свідченням авторитету Ю. Романчука було прийняття не в поодиноких випадках загальними зборами товариств його ініціатив та втілення їх у життя.

Список використаних джерел та літератури

1. Романчук Ю. перший український віцепрезидент австрійської палати послів. Львів, 1913. 28 с.
2. Сохоцький І. Юліан Романчук // Історичні постаті Галичини XIX–XX ст. Нью-Йорк; Париж; Сідней; Торонто, 1961. С. 91-117.
3. Ю. Романчук – заступник русского народа. Львів, б.р. 8 с.
4. Чуйко І. Діяльність Євгена Олесницького в австрійському парламенті (1907–1917 рр.) // Матеріали V Буковинської Міжнародної історико-краєзнавчої конференції, присвяченої 130-річчю заснування Чернівецького національного університету імені Юрія Федьковича. У двох томах. Том 1: Історія України. Краєзнавство. Чернівці: Книги-XXI, 2005. С. 149-154.
5. Центральний державний історичний архів України у м. Львові ф. 382, оп. 1, спр. 62, 38 арк.
6. Пилипишин О. Вплив творчості Шевченка на формування світогляду та політичних переконань Юліана Романчука – представника нового покоління української інтелігенції в Галичині // Науковий вісник Ужгородського університету. Серія: Історія. Ужгород, 2011. Вип. 26. С. 22-26.
7. Лозинський М. З австрійської України // Літературно-науковий вісник. Львів, 1906. Річник IX. Т. XXXIV. С. 576-587.
8. Барвінський О. Про засноване і дотеперішній розвиток товариства ім. Шевченка у Львові // Записки НТШ. 1892. Кн. 1. 260 с.
9. Україна і Польща між минулим і майбутнім. [Ред. і упоряд. А.Павлишин]. Львів, 1991. 248 с.
10. Центральний державний історичний архів України у м. Львові ф. 382, оп. 1, спр. 10, 33 арк.
11. Центральний державний історичний архів України у м. Львові ф. 382, оп. 1, спр. 38, 26 арк.
12. Ковба Ж.М. «Просвіта» – світло, знання, добро і воля українського народу. Дрогобич: Видавнича фірма «Відродження», 1993. 128 с.
13. Овнянян С. Подъем рабочего движения в Австрии в 1905–1906 гг. Москва: Изд-во Академии наук СССР, 1957. 248 с.
14. Центральний державний історичний архів України у м. Львові ф. 382, оп. 1, спр. 25, 20 арк.

15. Про Юліана Романчука – першого українського віцепрезидента австрійської палати послів. Львів, 1913. С. 5.

16. Внесенє пос. Романчука // Дьло. 1888. 15 (27) вересня. С. 2.

Oleh Pylypyshyn, Sergiy Bondarenko
Yulian Romanchuk's activity in the system
of public awareness organizations (late XIX th – the early XX th centuries)

The activities of Yulian Romanchuk in establishing Ukrainian public and educational organizations that contributed to the development of education and science in the late XIX th – early XX th centuries, confirming the national-cultural consciousness of Ukrainians are analyzed in the article. In the context of the national-cultural revival of Ukrainian Galicia in the XIX th century he promoted increased interest in national history, literature, ethnology, art studies, and others.

He maintained active relation with Ukrainian writers and public figures in the center and east of Ukraine. In 1903 he represented the Galicians at the opening of the monument to Ivan Kotlyarevsky in Poltava.

The facts of Yu. Romanchuk's involvement in the foundation of the leading national-cultural institutions of Galicia, primarily the Society "Prosvita", the Ukrainian Pedagogical Society, the Shevchenko Scientific Society – the motive forces for the formation and development of Ukrainian science at the end of the XIX th – the first half of the XX th century are given.

The efforts of Yu. Romanchuk as a political figure in the opening of Ukrainian classes at gymnasia, teaching in the Ukrainian language are justified.

Keywords: elementary education, Ukrainian gymnasium, Ukrainian language.

О.И.Пилипишын, С.В.Бондаренко
Деятельность Ю. Романчука в системе
общественно-просветительских организаций (конец XIX – начало XX в.)

В статье отражена деятельность Юлиана Романчука в процессе основания украинских общественных и просветительских организаций, которые способствовали развитию образования и науки конца XIX – начало XX веков, утверждению национально-культурного сознания украинцев, в контексте национально-культурного возрождения украинцев Галичины. Пропагандировал повышенный интерес к национальной истории, литературы, этнологии, искусствоведения и др. Поддерживал активные связи с украинскими писателями и общественными деятелями в центре и на востоке Украины.

Приведены факты причастности Ю. Романчука к организации основных национально-культурных организаций Галичины, прежде всего общества "Провита", Украинского педагогического общества, Научного общества имени Шевченко – движущей силы формирования и развития украинской науки конца XIX – первой половины XX вв.

Освещены усилия Ю. Романчука как политического деятеля в открытии украинских классов при гимназиях, проведение обучения на украинском языке.

Ключевые слова: Юлиан Романчук, начальное образование, украинская гимназия, украинский язык.

Одержано 1 вересня 2017 року

УДК 929(477)СОРОЧИНСЬКИЙ

О.В.Білецька

**Настоятель Кафедрального собору губернського
м. Кам'янець-Подільського Симіон Іллч Сорочинський
(1833–1908): життя та діяльність**

Повідомлення присвячено висвітленню життя та діяльності подільського священика Симіона Сорочинського. Він розпочав свій шлях служінню Богу парафіяльним священиком (зокрема, шістнадцять років був настоятелем Христо-Воздвиженської церкви с. Каменовате Савранської волості Балтського повіту) та завершив настоятелем кафедрального собору в м. Кам'янець-Подільському. З'ясовується, що С.І. Сорочинський за свою пасторську діяльність був нагороджений орденом Св. Володимира 3-го ступеня, що давало йому підстави отримати статус потомственого дворянина.

Ключові слова: священик, собор, Кам'янець-Подільський, С. Сорочинський.

Дев'ятнадцяте століття відоме багатьма славетними священнослужителями. Так, коли згадують про видатних подільських священиків, то відразу називають ім'я Юхима Сіцинського, який водночас був також краєзнавцем, істориком і письменником¹. Поряд з такими відомими діячами, працювали звичайні рядові священнослужителі. В даній розвідці ми розповімо про Симіона Іллча Сорочинського. Про нього свого часу було сказано: “редко встретить человека, который был бы проникнут такою покорностью воле Божией”². Він мав всі нагороди, які були можливі для провінційного протоієрея і навіть орден Св. Володимира 3 ступеня. Єдина розвідка про С. І. Сорочинського належить його нащадкові – А. Г. Сорочинському³.

Народився Симіон Ілліч 21 липня 1833 р. у сім'ї причетника в селі Стрільчинці Брацлавського повіту Кам'янець-Подільської губернії (нині – с. Стрільчинці Немирівського району Вінницької області)⁴. Стрільчинці – давнє поселення, яке існувало, можливо, ще в XIV–XV ст. Найдавніший писемний документ про існування села відомий від 1584 року⁵. У XIX ст. в селі існувала Ільїнська церква. Навчався Симіон у місцевій духовній семінарії, яку закінчив у 1857 р. Далі розпочалася його діяльність, пов'язана зі служінням Богу. У 1858 р., відповідно до свого прохання, він був рукопокладений спочатку в диякони, а потім у священники Чудо-Михайлівської церкви с. Цибулівка Брацлавського повіту (нині – с. Цибулівка Тростянецького району Вінницької області). Швидше за все, він потрапив до с. Цибулівка невипадково. А. Г. Сорочинському вдалося віднайти дані щодо православних церков у Брацлавському воєводстві в 70–80-х рр. XVIII ст. З'ясувалося, зокрема, що в 1773 р. у с. Цибулівка служив православний священник Семен (Семеон) Сорочинський. За свою діяльність він зазнав переслідувань від слуг магната Потоцького. Ми приєднуємося до гіпотези А. Г. Сорочинського, що, можливо, Семеон Сорочинський є предком Симіона Сорочинського⁶.

Варто відзначити, що у XIX ст. ця місцевість поділялась річкою Бережанкою на два окремих села. Як вдалось вияснити А. Г. Сорочинському, село, яке було розташоване на правому березі Бережанки (з південного боку), – більш давнє. Воно називалося Старою Цибулівкою. На лівому березі знаходився висілок, який мав назву Слободо-Цибулівка. Обидва села відносилися до різних повітів: Стара Цибулівка – до Ольгопільського повіту, а Слободо-Цибулівка – до Брацлавського повіту. Отож, Симіон Ілліч став парафіяльним священником церкви в селі Слободо-Цибулівка⁷.

Згодом його призначили до Чудо-Михайлівської церкви в с. Ракулове Балтського повіту, де він прослужив 11 років: від 1858 до 1869 року. Тут він отримав (26 червня 1865 р.) свою першу нагороду – набедреник. У 1867 р. його призначили благочинним 5-го округу. Дого обов'язків священника додалися ще й обов'язки благочинного, зокрема, нагляд за порядком в окрузі, до якого входили два містечка – Саврань і Пісчана та 18 сіл (Ракулове, Каменовате, Казавчин, Бондурова, Шляхова, Кричинова, Кринички, Юзефовка, Гетмановка, Бакша, Капустянка, Неделкова, Полянецьке, Ольшанка, Осички, Концеба, Байбузовка, Пужайкове, а з 1872 р. і село Дубинове). У 1875–1885 рр. в с. Ракулове побудували нову церкву. Симіон Ілліч на той час був настоятелем Христо-Воздвиженської церкви в с. Каменовате Савранської волості Балтського повіту, куди його призначили 13 грудня 1869 р. Як благочинний 5 округу повіту, до складу якого входило і село Ракулове, 28 вересня 1875 р. він проголосив при відкритті нового храму “Поучение по случаю освящения этого храма”. Це повчання було надруковано у журналі “Подольские Епархиальные Ведомости”⁸.

З кінця 1869 р. Симіон Сорочинський живе і служить во славу Господа в селі Каменовате (нині – с. Кам'яне Савранського району Одеської області).

Тут у 1870 р. у нього народився син Олександр. Наступного року його було нагороджено скуф'єю. У 90-х роках ХХ ст. автору цих рядків довелось працювати в Центральному державному історичному архіві України у м. Києві в пошуках історичних даних щодо сіл сучасного Савранського району Одеської області. Тоді вдалося знайти деяку інформацію і про священника Симіона Сорочинського⁹. У 1865 р., після ліквідації військових поселень, с. Каменівате було передано до розпорядження Міністерства державного майна. Згодом (в 1870–1872 рр.) у селі проводилась повірочна люстрація¹⁰, під час якої Симіон Ілліч звернувся з письмовим проханням щодо збільшення розміру землі для церкви та обміну ділянки церковної землі, яка знаходилась в урочищі “Кургани”, на іншу. Прохання було задоволено, і Христо-Воздвиженській церкві було виділено ще 33 десятини в урочищі “Татарінова Криниця” із наділу викупної ділянки генерал-майора Галоша¹¹. Тому, дійсно, можна погодитись зі словами, сказаними про священника С. Сорочинського, що він “не щадил трудов своих на благоустроение занимаемых приходов”¹².

29 грудня 1875 р. Симіона Ілліча було призначено попечителем над бідними духовного звання. На цій посаді він пропрацював до 4 липня 1885 р. У 1876 р. його за відмінну службу нагороджують камилавкою, а в 1881 р. – орденом св. Анни 3-го ступеня. В селі Кам'яне він був священником 16 років – до 1885 р.

У 1885 році Симіон Ілліч, згідно зі своїм проханням, був переведений до Свято-Георгіївської церкви, що знаходилась на передмісті губерньського міста Кам'янець-Подільського – на Польських Фільварках (нині вул. Суворова, 54). Споруда церкви була відносно новою – будувалася в 1851–1861 рр. Незважаючи на це, за роки служіння Симіона Ілліча у храмі було здійснено два поточних ремонти – у 1890 та 1898 рр. Разом з сім'єю він поселився в церковному будинку. У Кам'янець він пропрацював більше двох десятків років. Відповідно до “Исторических сведений о приходах и церквях Подольской епархии”, упорядкованих Ю. Сицинським та надрукованих у 1895 р., настоятелем Георгіївської церкви з 22 червня 1885 р. значиться Сімеон Сорочинський¹³. До парафії церкви, окрім Польських Фільварків, відносились також передмістя Балановка, містечко Зіньківці, село Єленовка з присілкою Флоріанівкою. Цей храм, незважаючи на жакливі метаморфози ХХ ст., коли йому довелось побувати і складом, і планетарієм, діє понині¹⁴.

Цікаво, що його попередником – настоятелем цього храму (від 6 вересня 1879 р. до 10 квітня 1885 р.) був Мойсей Доронович, про якого нам вже приходилось писати¹⁵. Саме його перу належить цінний історичний нарис “Вірмени на Поділлі і перша їх церква у місті Кам'янець, нині міська церква православ'я в ім'я спасителя Миколая”¹⁶. Згодом М. Доронович став кафедральним протоієреєм. Як і Мойсей Захарович, Симіон Ілліч теж після служіння в Георгіївській церкві було призначено “как старейшего (у 1904 р. йому було 71 рік) и заслуженнейшего из среды духовенства епархии” настоятелем Кафедрального собору в м. Кам'янець-Подільському, де він прослужив чотири роки (до 1908 р.).

Відзначився Симіон Ілліч і на благодійній ниві. Так, в книзі Кам'янецької жіночої гімназії за 1898 р. зазначається наступне: “Рукописное четвероевангелие, писаное уставом, без начала и конца, вероятно XVI века; водяной знак – вепрь. (Книга получена жертвователем от протоиерея Каменецкой Польско-Фольварецкой церкви С. Сорочинского)”¹⁷. Окрім пастирської роботи, на протоіерея С.І. Сорочинського єпархіальне начальство час від часу накладало різні обов'язки, вважаючи, що він у змозі їх виконувати. Так, 12 років він займав посаду духовного слідчого, біля 20 років – окружного благочинного, біля 10 років – окружного спостерігача церковно-парафіяльних шкіл, біля 17 років – попечителя бідних духовного звання. Біля 19 років Симіон Ілліч був членом Єпархіального попечительства, 22 роки – членом Подільської Духовної Консисторії¹⁸. Проживаючи у Кам'янці-Подільському, він був завідуючим школою в містечку Зінківці, завідуючим в парафіяльній школі села Єлеоновка, законовчителем у Фольварецькому міському парафіяльному училищі м. Кам'янця-Подільського, настоятелем Св.-Георгіївської церкви, настоятелем Кафедрального Казанського собору¹⁹ (з 1904 р.), головою комісії по випробовуванню осіб, що шукають церковних посад, членом єпархіального піклування, членом Іоанно-Предтеченського братства, членом Подільської Духовної Консисторії (з 1889 р.)²⁰, протоіереєм (з 1890 р.)²¹, членом церковно-будівельного Комітету, Місіонерського та Палестинського Товариств.

Його праця була достойна оцінено керівництвом. У 1887 р. С. І. Сорочинського нагородили Наперсним хрестом, у 1895 р. – орденом Святої Анни, в 1900 р. – орденом св. Володимира 4-го ступеня з надписом “35 лет”²², у 1903 р. – орденом Святого Володимира 3-го ступеня, у 1905 р. – срібною медаллю “В память царствования Императора Александра III” на Олександрівській стрічці, у 1907 р. – палицею. До того ж від єпархіального начальства була отримана ціла низка подяк, перерахування котрих зайняло б цілу сторінку. Хотілося б лише зазначити, що орден Святого Володимира 3-го ступеня давав йому всі підстави для отримання статусу потомственного дворянина, який він міг передати своїм дітям.

Останні чотири місяця свого земного життя Симіон Ілліч був прикутий до ліжка. Як справжній християнин, він находив собі утіху під час хвороби в читанні св. Писання та житії святих. Мало вірячи в ліки, він молитовно постійно звертався до Головного Лікаря душ та тілес наших, ікона якого висіла над ліжком. Відомо також, що він підкріплював свої сили частим причастям Святих Таїн і навіть прийняв таїнство елеосвячення. “Бог, – читаємо в некролозі, – сподобил его мирной, тихой и непостыдной кончины, о которой он так часто, долго и горячо молил Господа”²³.

15 березня 1908 р. в Казанському кафедральному соборі м. Кам'янця балтським єпископом преосвященним Никоном була здійснена заупокійна літургія. Під час відспівування були присутні ректор семінарії архімандрит Севастьян та біля 30 священнослужителів. Соборний протоіерей П. Вікул відзначив, “что гроб почившего протоиерея – лучший наш учитель, и что как

при жизни своей о. протоиерей С.И. был учительным пастырем – учил нас и словом и жизнью своею, – так и по смерти своей, из гроба своего, учит нас подражать ему, воплощать в жизни свои христианские добродетели, чтобы в награду получить венец жизни, уготованный любящим Бога”²⁴. Завершив свою промову протоієрей словами: “будем, братие, все подражать кротости права, простоте жизни и высоте смирения глубокочтимого почившего настоятеля храма сего. Будем так же, как и он, сердечно веровать и жить по вере, надеяться на его милосердие и любить Бога и ближних своих всеми силами своей души”²⁵.

Перед відспівуванням соборний протоієрей Ілля Лебедев у своїй промові нагадав, що “...дом его изображал собору, как и подобает дому пастыря церкви, домашнюю церковь. Церковные уставы в его доме соблюдались во всей строгости. Ничего мирского, что позволительно для дома мирянина, но не подходит для дома пастыря церкви, в его доме не было. Дух церковности и благочестия всегда царствовал в его доме. Простота, скромность и умеренность во всем дополняли картину его домашней жизни. Редко также ныне встретить такого человека долга, такого работника, каким был почивший”²⁶.

Поховано Симіона Ілліча було на старому православному цвинтарі, який знаходився на Поштовій дорозі (сучасне Нігинське шосе)²⁷. Похоронна процесія, рухаючись на цвинтар, зупинялась біля Троїцького монастиря, Олександро-Невської церкви та біля семінарії. Під час цих заупинок читались заупокійні літії та Євангелія. На цвинтарі секретар Духовної консисторії І. О. Савич промовив такі слова: “У твоего гроба, у твоей отверстой могилы... побуждаюсь сказать о тебе несколько слов, как твой соратник по Консистории... Выйдя из среды сельского духовенства, ты знал все тяжелые условия его жизни... И вот когда Господь призвал тебя на высокий пост быть судиею духовным над виновными, ты старался в них находить искру Божью и смотрел на то, что они могут загладить свою вину и исправится, и потому-то столько любви было в твоих решениях, столько снисхождения и всепрощения...”²⁸.

Звичайно, приємно відчувати кровне споріднення (і, навіть, якое трохи ніяково) з такою великою людиною. Його син – мій прадідусь Олександр Симіонович Сорочинський, який народився 10 червня 1870 р. в с. Каменоватей Балтського повіту²⁹. Коли йому виповнилося 15 років, сім’я переїхала до Кам’янця. У 1893 р. він закінчив курс навчання в Подільській духовній семінарії. А в 1895 р., відповідно до свого прохання, був рукоположений у священники Свято-Преображенської церкви в с. Осички Савранської волості Балтського повіту³⁰. Отець Олександр був одружений та мав шестеро дітей – п’ять синів (Георгій, 1896 р.н., Олександр, 1898 р.н., Володимир, 1899 р.н., Микола, 1902 р.н., Петро, 1914 р.н.) та одну доньку – (Любов, 1901 р.н.). Згодом, у 1937 р. о. Олександра репресували, а сім’ю вигнали з будинку. З усних розповідей жителів с. Осички відомо, що його просили, а потім навіть і заставляли, аби він відмовився від Бога. Однак, він вирішив, що краще вмерти за Ісуса Христа, а ніж його зрадити. 27 листопада 1937 р. о. Олександр Сорочинський був

засуджений до вищої міри покарання³¹. Із правнуків Симіона Ілліча (по лінії о. Олександра) нині в живих є троє – Сорочинський Аркадій Георгійович (1930 р.н., проживає в м. Херсоні), моя мама – Сорочинська Лідія Петрівна (1947 р.н., мешкає в с. Осички Савранського району) та Євстратенко Віра Петрівна (1948 р., проживає в м. Чорноморськ Одеської обл.). Можливо, ще є спадкоємці, про яких ми не знаємо.

Отже, Симіону Іллічу були притаманні такі риси характеру як працелюбство, наполегливість та старанність. Як було сказано про нього, “он . . . всегда проникнут был сознанием важности пастырского служения и работал Господу со страхом и трепетом”. І ця риса, як на наш погляд, була найголовнішою. Саме тому він зміг пройти шлях від провінційного сільського батюшки до настоятеля губерньського кафедрального собору, а для нас взірцем, на який можна рівнятись.

Примітки

¹ Винокур І.С., Корнілов В.В. Визначний літописець Поділля (Ю.Й. Сіцинський) // Репресоване краєзнавство (20–30-ті рр.). Київ, 1991. С. 93-97.

² Православная Подолия. 1908. 6 января. С. 271.

³ Сорочинский А.Г. Повествование о моем прадедушке Симеоне Сорочинском // Сорочинская С.В., Сорочинский А.Г. Автобиографический очерк. Херсон, 2015. Часть 3.

⁴ Подольские епархиальные ведомости. 1904. № 14.

⁵ Российский государственный архив древних актов. Ф. 389. Оп. 1. Ед. хр. 198. Л. 82-83 об.; Крикун М. Брацлавське воєводство у XVI–XVIII століттях. Львів, 2008. С. 258.

⁶ Сорочинский А.Г. Указ. соч. Часть 3. Приложение №1. С. 6.

⁷ Там же. С. 11.

⁸ Подольские Епархиальные Ведомости. 1881. С. 170-173.

⁹ Про це більш детально див.: Білецька О.В. Савранщина. Нарис історії від стародавніх часів до початку ХХ ст. Одеса, 2000. С. 101-104.

¹⁰ ЦДІАУ у м. Київ. Ф. 515. Оп. 1. Спр. 101. Арк. 265зв.

¹¹ Там же. Арк. 409-409.

¹² Православная Подолия. 1908. 6 января. С. 267.

¹³ Сецинский Е. Исторические сведения о приходах и церквах Подольской епархии. Каменецкий уезд. Каменец-Подольский, 1895. С. 88-89.

¹⁴ У 1993 р. коли була відновлена Кам'янець-Подільська єпархія, Свято-Георгіївський храм знову став кафедральним собором. І лише після того як 12 вересня 2011 р. було освячено храм Олександра Невського, який став Кафедральним собором, Св.-Георгіївська церква знову стала парафіяльним храмом.

¹⁵ Білецька О.В. Поділля на зламі XIV–XV ст.: до витоків формування історичної області. Одеса, 2004. С. 18. Див. також: Баженов Л.В. Поділля в працях дослідників і краєзнавців XIX–XX ст.: Історіографія. Біобібліографія. Матеріали. Кам'янець-Подільський, 1993. С. 200; Будзей О. Кафедральний протоіерей: Ювілеї // Подолянин. 2008. 12 вересня. С. 9.

¹⁶ Доронич М. Армяне в Подолии и первая церковь их в городе Каменце, ныне

градская церковь православия во имя спасителя Николая // Труды Комитета для историко-статистического описания Подольской епархии. Каменец-Подольск, 1878-1879. Вып.2. С. 161-296.

¹⁷ Сорочинский А.Г. Указ. соч. С. 37.

¹⁸ Більш детально розписано в: Подольский адрес-календарь / Издание Подольского губернского статистического комитета; Составил В. К. Гульдман. Каменец-Подольский: Тип. Подол. губ. правл., 1895. С. 63-64, 75, 80.

¹⁹ Цей собор знаходився перед сучасною будівлею історичного факультету Кам'янець-Подільського національного університету ім. І. Огієнка на вул. Татарській. У 2015 р. автору цієї статті пощастило побувати разом з сім'єю А.Г. Сорочинського в Кам'янці-Подільському та побачити залишки фундаменту колишнього Кафедрального Казанського собору.

²⁰ Новый настоятель Каменецкого Кафедрального собора протоиерей Симеон Сорочинский // Подольские епархиальные ведомости. 1904. № 14.

²¹ Сорочинский А.Г. Указ. соч. С. 33.

²² Сорочинский А.Г. Указ. соч. С.34, 36. Останню нагороду могли отримати лише ті, які прослужили 35 років (тобто за заслуги та вислуги).

²³ Православная Подолия. 1908. 6 января. С. 267.

²⁴ Там же. С. 269.

²⁵ Там же.

²⁶ Православная Подолия. 1908. 6 января. С. 270.

²⁷ Знаменно, що це кладовище поділялось на дві частини: ліва частина була православною, а права – католицькою. Сам цвинтар, наскільки відомо, було зруйновано у 30-х роках ХХ ст. Навпроти кладовища була в'язниця. Арештанті кирками розбивали надгробки і таким чином добували каміння. Х

²⁸ Цит. за: Сорочинский А.Г. Указ. соч. С. 52.

²⁹ Формулярный список священника с. Осичек Подольской губ. Александра Сорочинского // Родинний архів Аркадія Георгійовича Сорочинського.

³⁰ Подольский адрес-календарь. С. 353.

³¹ Жертвы политического террора в СССР [Електроний ресурс]. Режим доступу: <http://lists.memo.ru/d31/f103.htm> (дата звернення: 3.03.2017).

Olga Biletska

Prior of the Cathedral of the Kamianets-Podilskyi city Symion Sorochynsky (1833–1908): life and activities

The article deals with the study of activity of Symion Sorochynsky. He was a Podolian priest and began serving God as a country priest (including sixteen years he was the priest of Church v. Kamyenovate Savran county Balta county and finished as a prior of the Cathedral in Kamianets-Podilskyi. During the study found that S. Sorochynsky worked almost until his death and was awarded the Order of St. Vladimir 3rd degree, which gave him all the bases to get the status of hereditary nobleman, which he gave to their children.

Keywords: *priest, Cathedral, Kamianets-Podilskyi, S. Sorochynsky.*

УДК 929.52(477):030

А.М.Трембіцький

Внесок членів родини Сіцінських-Чехівських-Січинських-Шандорів у творення українознавчих енциклопедично-довідкових видань

У статті висвітлено внесок українських істориків і краєзнавців, зокрема, і української діаспори, а з поміж них і членів славної, вкоріненої в етнокультурне середовище Поділля, української родини Сіцінських-Чехівських-Січинських-Шандорів та інших знаних подолян, таких як Кость Туркало, Іван Розгін, у творення українознавчих енциклопедично-довідкових видань, зокрема, «Української Загальної Енциклопедії. Книги знання», гаслової та словникової частин «Енциклопедії Українознавства» та інших. Також розкрито історію видання українознавчих енциклопедій та участь членів родини в цьому процесі. Зокрема, розкрито внесок Володимира Січинського щодо написання мистецтвознавчих статей-гасел для першої українознавчої енциклопедії – «Української Загальної Енциклопедії. Книги Знання» (Львів-Станіславів-Коломия, 1930–1935), для багато ілюстрованої «Енциклопедії Українознавства» (Краків, 1942), для «Енциклопедії Українознавства» (1949–1962). Його статті-гасла було використано для «Англомовної Енциклопедії Українознавства» («АЕУ») (1963–1968).

З'ясовано внесок таких знаних подолян, як Іван Розгін, Кость Туркало, Олена Чехівська, у творення загальної та словникової частин модерної «Енциклопедії Українознавства» (1949–1962) та інших енциклопедично-довідкових видань. Зокрема, відзначено, що матеріали зібрані активною учасницею українського національно-церковного та жіночого руху О. Чехівською були використанні при підготовці статей-гасел для таких енциклопедій української діаспори, як: «Українська мала енциклопедія» (Буенос-Айрес, 1960); «Енциклопедія Українознавства-II» (Мюнхен; Нью-Йорк, 1962); «Encyclopedia of Ukraine» (Toronto; Buffalo; London, 1993) та ін. Вона, будучи членом Управи СФУЖО і членом «Комісії збирання матеріалу для ЕУ», «залюбки вишукувала дані про видатних жінок для Української Енциклопедії та допомагала в праці своєю мудрою і доброю порадою». Загалом, членами «Комісії...» були підготовлені матеріали для статей на 167 осіб.

Значний внесок у творення українознавчих енциклопедично-довідкових видань зробила кандидат філологічних наук, співробітник філософського факультету Пряшівського університету Любиця Бабота (Словаччина), член славної української родини Сіцінських-Чехівських-Січинських-Шандорів, яка опублікувала цілий розділ «Література русинів-українців Словаччини» в енциклопедичному довіднику «Rukovt literatŕy» (Кошиці, 1998); подала десятки гасел для Краєзнавчого словника русинів-українців Сло-

ваччини, Пряшівщина» (Пряшів, 1999), «Енциклопедії сучасної України» (Київ, 2001) та багатьох інших довідкових видань.

Ключові слова: Володимир Січинський, Олена Чехівська, Любиця Бабота, Кость Туркало, Іван Розгін, Поділля, Україна, Чехія, Німеччина, США, енциклопедія

У світовій історії ми часто зустрічаємося з явищем, що один талант іде в парі з другим і часто в цих випадках один талант домінує над іншими, але часом бувають таланти урівноважені, такі, що «годі дати примат одного таланту над другим» [1, с. 8]. До таких урівноважених талантів можемо сміливо зачислити багатьох членів славної української родини Січинських-Чехівських-Січинських-Шандорів, які не зважаючи на несприятливі умови еміграції, страхіття Першої та Другої світових війн, міжвоєнних репресій з боку «гуманної» більшовицької влади та «цивілізованої» повоєнної репатріації українців із Європи, своїми працями, енциклопедичними статтями та гаслами з української історії та мистецтва, намагалися показати всю велич української культури. Вони завдяки своєму таланту, працьовитості, витривалості та скромності, переживаючи страхіття війни та живучи у важких моральних і матеріальних умовах, відчуваючи свою відповідальність українця, писали про українську історію, культуру та мистецтво, переконуючи світ у повноцінності української нації, доводячи, що українці є окремим самостійним народом, який нічим не поступається іншим народам світу [1, с. 25].

Вони твердо вірили, що настане час, коли Україна стане вільною державою і їхній доробок стане їй у пригоді. Сучасна Україна активно пізнає багату спадщину членів славної української родини Січинських-Чехівських-Січинських-Шандорів. Так, зусиллями українських істориків і краєзнавців, як вітчизняних, так і української діаспори, проведено біля десятка науково-практичних конференцій в США, Словаччині, Чехії та Україні. Опубліковано більше 300 наукових, науково-популярних статей та краєзнавчих розвідок, однак такий напрям їхньої українознавчої діяльності, як участь у творенні енциклопедично-довідкових видань про Україну, ще й досі залишається не дослідженим та мало вивченим.

Вперше певні аспекти діяльності членів славної української родини Січинських-Чехівських-Січинських-Шандорів, як енциклопедистів, зокрема, Володимира Січинського, подав знаний історик української церкви і права, педагог і публіцист, Микола Чубатий в статті «Енциклопедія Українознавства» (Нью-Йорк, 1949) [2]. Частково внесок Володимира Січинського висвітлили Микола Андрусак у статті-рецензії «Енциклопедія українознавства в двох томах за головною редакцією проф. д-ра В. Кубійовича і проф. д-ра З. Кузеля» (Філадельфія, 1950) (раніше не відома вітчизняним науковцям – авт.) [3] та канадський дослідник українського походження, відомий мистецтвознавець Іван Кейван у праці «Володимир Січинський – архітект, мистець-графік, мистецтвознавець, дослідник» (Торонто, 1958) [1]. Внесок Олени Чехівської (дів. Січинська)

утворення «Енциклопедії Українознавства-II» частково розкрила знана діяча української діаспори США Наталія Пазуняк у своїй статті «У 10-річчя смерті Олени В. Чехівської» (Нью-Йорк, 1979) [4], а також фрагментарно подано в «Мартирології Українських Церков» (Балтимор-Торонто, 1987) [5]. Частково діяльність Володимира Січинського та Любиці Баботи, як енциклопедистів, розкрив професор Пряшівського університету, доктор філологічних наук, закордонний академік НАН України Микола Мушинка в своїй монографії «Володимир Січинський і русини-українці Східної Словаччини» (Пряшів, 1995) [6] та в своїх працях «Тернистий шлях до науки. До круглого ювілею Любиці Баботи» (Нью-Йорк, 2004) [7], «Володимир Січинський і „Українська Загальна Енциклопедія”» (Кам’янець-Подільський, 2010) [8] та «Подільянин Володимир Січинський і „Українська Загальна Енциклопедія”» (Хмельницький, 2016) [9]. Згадки про 18 енциклопедичних мистецтвознавчих статей-гасел Володимира Січинського подав знаний український бібліограф Сергій Костюк у бібліографічному покажчику «Володимир Січинський» (Львів, 1996) [10]. Однак, варто відзначити, що в цьому покажчику відсутні гасла В. Січинського «Етруське мистецтво» та «Єгипетське мистецтво» подані ним в «Українській Загальній Енциклопедії» (Т. 1), а також гасла «Кераміка: Історичні відомості» та «Ткацтво і вишивкарство» подані в «Енциклопедії Українознавства-I» (1949) [11]. Фрагментарно внесок деяких членів цієї української родини як енциклопедистів висвітлили в своїх працях Анатолій Трембіцький (Хмельницький, 2007, 2008, 2010, 2012) [12; 13; 14; 15] та Аркадій Жуковський (Париж, 2009) [16].

Зокрема А. Жуковський пише, що від «самого початку систематичних українознавчих студій виникла ідея створити загальний довідник про Україну». Це науково-довідкове видання, що згодом було названо енциклопедією, – мало б містити «найістотнішу інформацію з усіх або окремих галузей знань», тобто відображати «рівень науки і культури своєї епохи». Перші енциклопедичні, досить об’єктивні, українознавчі статті-довідки Д. Баглія, М. Василенка, П. Житецького, А. Кримського, М. Сумцова, І. Франка та інших, з’явилися в таких виданнях, як «Энциклопедический словарь Брокгауза А. и Ефрона Н.» (СПб., 1890–1907), «Настольный энциклопедический словарь» товарищества «А. Гарбель и К°» (Москва, 1891-1948), «Большая Энциклопедия. Под ред. С. Н. Южакова» (СПб., 1900–1905) [16, с. 14]. Варто зауважити, що перші статті-гасла про одного з членів родини Січинських-Чехівських-Січинських-Шандорів, зокрема про відомого історика Євфимія Січинського, а саме гасло «Сецинский Е. Й.» подав «Энциклопедический словарь Брокгауза А. и Ефрона Н.» (1901) [17, с. 401], а гасло «Сецинский Евстафий Юсифович» (тут помилка в імені, правильно Евфимий – авт.) – «Большая Энциклопедия. Под ред. С. Н. Южакова» (1904) [18, с. 227].

Певні спроби викладу енциклопедичних знань про Україну зробили українські науковці в своїх українознавчих статтях-гаслах [19, с. 9] для поважної 16-ти томної польської енциклопедії Самуїла Оргельбранда «Encyklopedia Pow-

szechna» (Варшава, 1898–1904). При цьому варто зауважити, що найбільша ілюстрована універсальна енциклопедія загальних знань на чеській мові «Ottův slovník naučný. Ilustrovaná encyklopédie obecných vědomostí» (більш відома як «Енциклопедія Отто», Прага, 1888–1908), подала про Україну незначні, й, на жаль, переповнені невірною інформацією статті-гасла [19, с. 10].

Першу правдиву українську енциклопедію «Украинский народ в его прошлом та настоящем» (Петербург, 1914–1916) підготували найвидатніші тогочасні вчені, згуртовані в НТШ, а саме Ф. Вовк, М. Грушевський, Ф. Корш, А. Кримський, М. Туган-Барановський, О. Шахматов, С. Томашівський, О. Єфименко, С. Рудницький, О. Русов та В. Охрименко. Цю, першу двотомну енциклопедію про український народ, видали «по-російськи тому, щоб ширше у світ рознести знання про український нарід». Однак її видання «перервалося внаслідок вибуху світової війни та революції» [2, с. 2; 16, с. 14]. У міжвоєнний період професори Українського вільного університету в Празі Д. Антонович, Л. Білецький, О. Колесса, В. Січинський, Ф. Штешко, В. Щербаківський та деякі інші вчені активно співпрацювали в різних енциклопедично-довідкових виданнях Чехословаччини [20, с. 114], Д. Дорошенко, З. Кузеля, І. Мірчук у німецьких лексиконах [21, с. IV] та були авторами вміщених у них окремих матеріалів про Україну.

У 1930 р. відомий вчений, педагог і голова НТШ Іван Раковський у львівському часопису «Діло» писав, що «ми, українці, мусимо зважитись видати свою власну енциклопедію і то не переклад чужої, невідповідної для нас, а своєї рідної, відповідаючої потребам нашого загалу. І коли довкола видання тієї першої нашої енциклопедії згуртувалися люди, що належать до найліпших наших знавців і дослідників поодиноких ділянок людського знання, коли між тими співробітниками є письменники, які довголітньою своєю працею дали вже наглядний доказ, що вміють писати приступно й загально зрозуміло, навіть про найтяжчі наукові питання, коли між ними є також і суспільні діячі, які добре знають сучасний стан нашого народу й його потреби, коли вкінці між ними є й такі, які були співробітниками енциклопедії чужих культурних народів – то ми можемо сміло приступати до видавання нашої першої книги знання і можемо бути певні, що вона буде культурним ділом гідним нашого Народу» [22; 23].

Володимир Січинський відгукнувся на заклик І. Раковського і, разом із 136 (за іншими даними 138 [24]) українськими вченими з Західної України та еміграції, серед яких незаперечні авторитети – знавці науки та мистецтва: Василь Біднов, Леонід Білецький, Ісак Мазепа, Іван Огієнко та ін., прийняв активну участь у написанні мистецтвознавчих статей-гасел для першої українознавчої енциклопедії [8, с. 32], як першого підручника, необхідного «на столі до праці кожного інтелігента (себто: освіченого українця), поруч інших його книжок, каламаря і паперу, а тим самим необхідний для кожного, хто хоче стати інтелігентом (розуміється: освіченим українцем)» [24] – «Української Загальної Енциклопедії. Книги Знання», яка протягом 1930–1935 рр. вийшла

у Львові в трьох томах [8, с. 33; 24]. Однак, як стверджує «член Видавничого Комітету УЗЕ, її співфінансіст і співвласник та технічний редактор» С. Слюсарчук у своїй статті «Перша Українська Енциклопедія – як в дійсності було» (Нью-Йорк, 1981), що «ідея видання УЗЕ постала в Станиславові, в голові гімназійного вчителя Івана Чепиги», який «оснував в початках 20-их років видавництво «Бистриця» в Станиславові і в тім видавництві планував видавати Українську Енциклопедію». Спочатку редактором УЗЕ був проф. І. Раковський, однак він «зредагував тільки три перші зшитки», а загалом усіх зшитків мало бути 30, тобто по десять зшитків в одному томі [25, с. 2]. Подальші зшитки редагував професор Українського вільного університету в Празі В. Сімович, хоча ім'я І. Раковського «фігурувало ще і далі на обкладинці зшитків». Також С. Слюсарчук зауважує, що вийшло не три, а чотири томи УЗЕ, адже В. Сімович, «з огляду на велику кількість матеріалу, додав ще четвертий, трохи менший об'ємом». На жаль, усі сучасні енциклопедично-довідкові видання й далі подають «невірні інформації про УЗЕ». Можливо, пише він, що вітчизняні енциклопедисти виправлять неточності [25, с. 4]. Ця енциклопедія хоча й мала своїх попередників, що відповідно до часу, потреб і обставин намагалися подати в певній системі відомості про Україну, її народ і культуру, однак все ж стала першою україномовною енциклопедією «в справжньому розумінні цього слова» [2, с. 2; 19, с. 10], що «повністю відповідала критеріям світових енциклопедій подібного характеру» [8, с. 32-33]. Вона, хоча й була побудована за зразком чужих енциклопедій, однак мала своє самостійне значення і вперше подала тогочасному українському громадянству майже 34.000 загальних статей-гасел із 45 галузей науки й техніки, з них понад 8.000 добре впорядкованих оригінальних українознавчих гасел і окремих розділ «Україна» на 322 сторінках, який охоплював усі ділянки історії та культури українського народу, ввібравши «в себе все краще, що було на той час для такого видання, але була самостійною й оригінальною щодо інформації про Україну та українознавство» [8, с. 33; 26].

Редакція дала своєму виданню таку характеристику: «Перша Українська Загальна Енциклопедія є спробою, що вимагає великої збірної праці та поважних матеріальних вкладів. В її основу покладений принцип якнайповнішої об'єктивності, незалежно від партійних та особистих поглядів» [8, с. 33; 26]. Загалом же, як пише А. Яковлів у часопису «Тризуб» (Париж, 1930), видавці і редакція «Книги Знання» «докладають усіх сил, щоби він (цей твір) був, як найліпшим і як найгарнішим та щоби стояв на вершку сучасних наукових і культурних вимог». Загалом же, як «справедливо зазначають редактори, «Книга Знання» перша спроба видання української енциклопедії яка «призначена для цілого українського народу, а не для одного його відлomu чи гуртка» і де б «читач знаходив всюди рідну українську стихію, життя й оточення» [27, с. 8].

Сучасні українські дослідники Т. Гуцаленко [28], В. Микитчук [29], М. Савчук [30], Т. Романюк [31], М. Трегуб [32], Н. Черниш [33] та ін. у своїх працях

висвітлили історію видання «Української Загальної Енциклопедії», проте в них відсутні матеріали про творчу співпрацю В. Січинського з колективом редакції, зокрема про його участь у підготовці та коректуванні значної кількості статей-гасел енциклопедії. Про Володимира Січинського, як автора багатьох статей-гасел для УЗЕ, пише М. Чубатий в своїй статті. Він, характеризуючи перший випуск «Української Загальної Енциклопедії», зауважує, що «автори статей про назви України (Кузеля, Січинський, Шерех та Рудницький) аналізують дві історичні назви українського народу «Русь» та «Україна» говорять про походження та вживання обох назв». Їхні статті-гасла «солідні та багато інформативні», адже вони використали «всю численну літературу на цю тему» [2, с. 2].

Характер творчої співпраці В. Січинського з редакцією «Української Загальної Енциклопедії» розкрив у своїх працях М. Мушинка [8; 9], який, зокрема, пише, що вчений залучився до праці над УЗЕ лише в грудні 1930 р. – починаючи від літери «Д» [34, с. 1425-1426], коли його, як керівника численних мистецтвознавчих експедицій та автора низки солідних монографій про мистецтво, було призначено відповідальним редактором статей про українське та всесвітнє мистецтво. Сьогодні неможливо точно встановити кількість статей-гасел, які знаний мистецтвознавець особисто підготував для УЗЕ. Однак, із дев'яти листів і листівок до редакції «Української Загальної Енциклопедії» у Львові та її головного редактора І. Раковського [22], достеменно відомо, що він у грудні 1930 р. надіслав до редакції матеріали на літери «Д», «Е», «Є», «І» і «Ї» [8, с. 36], статтю-гасло «Друкарство», «в перших днях місяця січня» 1931 р. – матеріали на літери «від Є до І» [8, с. 35], у квітні 1933 р. – на «У» і «Ф», 18 травня 1933 р. – на «Х» і «Ц» [8, с. 37-38].

Він також, як редактор, обов'язково опрацьовував усі статті-гасла з мистецтвознавства, які надсилалися іншими авторами для УЗЕ і яких у кожному зошиті було кільканадцять. Його епістолярна спадщина свідчить [8, с. 33], що він редагував і надіслав у грудні 1930 р. до редакції не «зовсім повний і зле опрацьований» «матеріал на Д», але, як зауважує вчений, «іншої ради нема» [8, с. 36]. Розшукував матеріали про «пам'ят[ник] Шевченка Гр. Тенера». Мистецтвознавець, бажаючи розкрити всі особливості українського мистецтва досить часто писав великі статті, що не завжди влаштовувало редакцію УЗЕ. Так, 7 лютого 1933 р. він пише до редакції листа, де зауважує, що повідомлення редакції про те, що «огляд з укр[аїнського] мист[ецтва] мусить бути зменшений до 5-6 стор[інок]», застало його «у самому процесі праці», коли він уже «розпочав писати огляди у більшому розмірі – як це проектувалося раніш». Далі він пише, що, на його думку, «для всіх оглядів (архітектура муров[ана] і деревл[яна], різьба, малярство, гравюра і прикладне мист[ецтво] – також народне) – втиснути до 5-6 стор[інок] неможливо. Або це зовсім не буде енциклопедич[ний] огляд. Я роблю у розмірі 8-9 стор. друку. Щодо ілюстрацій, то вони, думаю, мають ілюструвати не тільки історію мист[ецтва], але також у великій мірі історію, етнографію і загалом репрезентувати цілу укр[аїнську]

культуру» [8, с. 36]. В березні 1933 р. він «цілком закінчив огляди з історії укр[аїнського] мист[ецтва] – архітектури, різьби, малярства і графіки-граверства» та про «мист[ецький] промисл». Одночасно просить редакцію надіслати йому статті-огляди «Пастернака – кераміка і Гургулівної – вишивки», а також просить «остаточно з'ясувати» «хто має писати огляд килими – ткацтво». В квітні 1933 р. він повідомив редакцію про те, що огляд «Українське мистецтво» «передав п. Редакт[ору] проф. В. Сімовичу ще 10 березня» та очікує «присилки огляду про гончарство п[ана] др. Пастернака і вишивки та писанки п[ані] Гургулівної, щоби погодити зі своїми оглядами про мистецьк[ий] промисл». Він також звертається до редактора з проханням «конче помістити без скорочень огляд Флямендського мист[ецтва]», адже «в деяких енциклопедіях такого огляду зовсім нема, бо Флянменд[ське] мист[ецтво] за державною приналежністю приділяють до нідерлядськ[ого], голяндського і нарешті до бельгійського». Тим більше, – зауважує В. Січинський, – «що Флямандці є до нас дуже прихильні і в XVII – XVIII в. фляндське мист[ецтво] мало великий вплив на українське малярство» [8, с. 37]. Проте редакція УЗЕ не завжди своєчасно надсилала вченому матеріали для опрацювання. Так, 18 травня 1933 р. він у листі до редакції пише, що йому залишилось «ще додати огляд мист[ецтва] промислу для «України» та всі ілюстрації». Однак, він «не міг досі цього зробити», бо йому «не були надіслані огляди Я. Пастернака про кераміку і Гургулівної про вишивки і писанки – для редакції і доповнення. Отже я майже закінчив всі свої зобов'язання перед УЗЕ». Але на цьому співпраця з УЗЕ не завершилася, адже матеріал з українського промислового (прикладного) мистецтва він вислав до редакції лише наприкінці жовтня 1933 р. [8, с. 38].

Опрацьовуючи статті-гасла інших авторів із мистецтвознавства, вчений значну увагу звертав на подання ними недостовірних даних. Так, 18 травня 1933 р. він пише, що на сторінці 157 зошита 22 у статті-гаслі «про Софійський Собор у Києві подані зовсім невірні дані», якогось «церковника», що «почерпнуті ще з «літератури» початку XIX віку». Хоча про дату «заложення Софії і на який «сразок» заложена існує новіша наукова література». Далі він зауважує, що редакція без погодження з ним у статті-гаслі «Десятинна церква» замінила його відомості іншими хибними, хоча «в списку співробітників все-таки стоїть, що мистецтво заступаю я. Значить вина падає на мене». Дослідник також звертає увагу редактора на те, що на сторінці 244 зошита 22 «переплутані підписи під ілюстраціями: Л. Тарасович і О. Тарасович. Має бути навиворот: перша ілюстрація «О. (лександр) Тарасевич» і друга «Л. (ео) Тарасевич». Помилка прикра, тим більше, що О. І. Л. Тарасовичі найвизначніші укр[аїнські] гравери XVII – XVIII ст.» [8, с. 38].

Над окремими статтями-гаслами працював він навіть під час своїх службових відряджень у Варшаву та Краків, оскільки вихід окремих зошитів був суворо термінований [8, с. 34]. Однак, як зауважував В. Січинський, «писати до енциклопедії в дорозі – це кара! Прошу простити всі прегрішення вольние і невольние!» [8, с. 35]. Так, у першій половині грудня 1930 р. він у листі з

Варшави до редакції пише, що «співробітничати для енциклопедії під час подорожі неможливо», адже у Варшаві «бігав по бібліотеках і не міг дістати ані свого підручника з іст[орії] всевіт[нього] мист[ецтва] ані інших книжок та каталогів, які преспокійно лежать у мене в Празі. До того ще тут Університ[етська] бібл[іотека] зачинена вже довший час». При цьому він зауважує, що буде дуже вдячний, як би зняли з нього обов'язок «складати далі – до того повороту до Праги – коло 7 січня 1931 р. Якщо це Вас не улаштує, то прошу мені сюди [у Варшаву – А. Т.] прислати бодай хоч мій підручник з історії всевіт[нього] мистец[тва]. (Можна і без альбома «Стилі»)» [8, с. 36]. 20 жовтня 1933 р. він надіслав зі Львова, де перебував у відрядженні, виявлені ним «помилки і доповнення до томів II і III УЗЕ» [8, с. 38].

Для сучасного українського мистецтвознавства найбільше значення має розділ В. Січинського «Мистецтво», поданий ним у статті-гаслі «Україна» [35, с. 435-482], яке розподілене на декілька підрозділів: «Архітектура мурована» [35, с. 435-443], «Ренесанс» [35, с. 440-441], «Архітектура дерев'яна» [35, с. 443-449], «Різьба» [35, с. 449-452], «Малярство» [35, с. 452-456], «Графіка і гравєрство» [35, с. 456-460]. Можна без перебільшення сказати, – пише М. Мушинка, – що розділ «Мистецтво» був оздобою «Української Загальної Енциклопедії». Оскільки «в ньому в концентрованій формі подано огляд усіх основних видів українського мистецтва з їх класифікацією та періодизацією. Названо репрезентативних художників, імена яких на рідних землях не вільно було навіть згадувати» [8, с. 34]. Варто зауважити, що майже кожну свою статтю-гасло дослідник ілюстрував портретами художників й репродукціями їхніх творів. Так, до статті-гасла «Друкарство» [36, с. 1154-1157], він долучив сім сторінок ілюстрацій-репродукцій першодруків, а інші дев'ятнадцять малюнків помістив на окремому листі-додатку [8, с. 33]. Гасло «Єгипетське мистецтво» [36, с. 1262-1264] ілюстрував одинадцятьма, а «Етруське мистецтво» [36, с. 1254-1255] – п'ятьма малюнками [8, с. 34]. Однак найкраще ілюстрованим є розділ В. Січинського «Мистецтво», де в самому тексті автор подав 70 малюнків, а інші («Українська мурована архітектура, Українська дерев'яна архітектура, Українське малярство (2), Українське різьбарство, Українське ужиткове мистецтво, Українські килими та Українська кераміка»), переважно кольорові, подав на окремих друкованих на крейдяному папері цілосторінкових вкладках [35, с. 435, 439, 451, 459, 475].

Учений-енциклопедист написав для УЗЕ ще й такі статті-гасла про українське мистецтво, як «Вироби з паперу» [35, с. 480-482], «Кераміка» [35, с. 473-476], «Ткацтво» [35, с. 463-466], «Ужиткове (виробниче) мистецтво» [35, с. 460-463], «Шкляні вироби» [35, с. 479-480], такі «великі гасла як єгипетське, етруське мистецтво» [8, с. 36], «Егейське мистецтво» [36, с. 1189-1190] та ін. [8, с. 34]. А також статті-гасла про творців українського мистецтва, зокрема, гасло «Григорій Левицький» [37, с. 447].

Варто зауважити, що за свою працю в УЗЕ В. Січинський просив щоб йому «замість готівки за гонорар надіслали комплект УЗЕ у шкіряній чи півшкіряній

оправі» «зі знижкою 30% і з пересилкою на кошт В[идавництва], обов'язковою як «Друк». Думаю, що це моє прохання зовсім оправдане, вимога невелика, а для В[идавництва] зовсім вигідна» [8, с. 38].

Володимир Січинський в своїх листах застерігав редакцією УЗЕ, що «наколи має бути друкована окрема відбитка чи книжка» з матеріалів, що подані до зошитів про Україну, то «лише у порозумінню з авторами», а про «окрему відбитку мусить бути і окрема мова з автором. Досі матеріял я вислав лише до УЗЕ» [8, с. 39]. Для вченого співпраця з «Українською Загальною Енциклопедією», як стверджує М. Мушинка, була містком для подальших таких своїх монографій та синтетичних праць про українське мистецтво, як «Вступ до українського краєзнавства», «Друкарські і видавничі знаки XVI – XX ст.», «Історія українського граверства XVI – XVIII ст.», «Історія українського мистецтва», «Нариси з історії українського граверств», «Нариси з історії української промисловости», «Орнаменти в історичних стилях», «Орнаменти в історичних стилях», «Пам'ятки української архітектури. I.», «Сучасна українська книжка графіка», «Українська архітектура», «Українська архітектура», «Архітектура Лаврова», «Українська порцеляна», «Українське дерев'яне будівництво і різьба», «Українське народне мистецтво», «Українське житкове мистецтво: Кераміка. Порцеляна. Металеві вироби. Ткацтво. Вишивки. Вироби з паперу. Писанки», «Українські видавничі знаки», «Українські орнаменти історичні», «Українські орнаменти народні», «Monumenta architecturae Ucrainae: Альбом 64 таблиць з 300 рисунками» та інші. Ці свої праці він широко використав в статтях-газлах для одинадцятитомної «Енциклопедії українознавства» В. Кубійовича, співробітником, якої був від самого початку [8, с. 35].

Сьогодні архів редакції «Українська Загальна Енциклопедія», що частково зберігається у фонді № 252 «УЗЕ» відділу рукописів Львівської національної наукової бібліотеки ім. В. Стефаніка [22] і частково у фонді № 328 «Редакція “Української Загальної Енциклопедії”» Центрального державного історичного архіву України у Львові [38], прекрасно опрацьований [8, с. 33] і досі має неоціненну вартість та слугує відображенню багатомістової історії України. «Українська Загальна Енциклопедія» зробила «дуже гарне вражіння своїм зверхнім виглядом (добрий папір, читкий, виразний друк) і багатством змісту, зокрема ілюстраційного матеріялу». Її поява наповнила «кожного українця великою радістю», адже таке «реально велике діло» надало «усім кругам нашого народу просто неоцінені прислуги». УЗЕ наблизила українців «хоч у дечому до тих культурних народів, що спромоглися скорше від нас на видання своїх лексиконів» й сприяла тому, що можна було «бути гордими, що й ми українці, стали вже творити велике культурне діло на зразок інших народів». Загалом же, на думку науковців, «вихід у світ української книги знання», стало для всіх українців «найкращим другом-дорадником» [39].

Поява УЗЕ стала «гіркою пігулкою для керівництва радянської України, бо викривала облудність і поверховість політики українізації» [24]. На радянській Україні українські вчені також намагалися створити та видати 50-ти томну

українознавчу енциклопедію «Українська Радянська Енциклопедія» [8, с. 35; 40]. З цією метою при Всеукраїнській Академії Наук у Харкові було створено Енциклопедичний інститут, який розробив план її видання (голова – М. Скрипник, секретар – О. Бадан). До співпраці над УРЕ планувалося залучити понад сто провідних науковців України [8, с. 35]. Громадсько-політичний і літературно-мистецький тижневик «Тризуб» (Париж, 1930) писав, що на «зразок Великої Східної Енциклопедії СРСР має вийти Велика Східна Енциклопедія Українська, яка намічає дати щонайменше 50 відсотків оригінального матеріалу, який стосується тільки до України». Вона «має бути за зразок для майбутніх енциклопедій народів «совітського союзу» [41]. Українські радянські чиновники негативно сприймали видання УЗЕ. Так, Василь Микитчук запропонував Миколі Скрипнику під час його візиту до Львова «замовити УЗЕ для бібліотек УРСР, однак той зверхньо відповів: «Наша держава видасть українську радянську енциклопедію на 50 томів, там українці буде 10 томів. Ми не можемо користуватись енциклопедією, видаваною приватними колами, опрацьованою у вузькому, назадницькому, клерикально-буржуазному дусі» [24]. Однак, над «Українською Радянською Енциклопедією», – цим «паспортом самостійної держави», тривалий час висіла лиха доля. Всіх членів редколегії було заарештовано. Головний редактор М. Скрипник застрелився в 1933 р., а секретаря О. Бадана розстріляли в 1937 р. Початкові варіанти трьох томів цього капітального видання вже були підготовлені до друку, про те на початку 1933 р. більшовики їх фізично знищили, безслідно зникли й всі підготовчі матеріали [8, с. 35; 40]. Коли в 1939 р. більшовики окупували Галичину, то знищили усі «віддруковані аркуші УЗЕ» та «готові кольорові вставки, карти, таблиці, переплавили гранки й кліше» до неї [24].

В радянський період УЗЕ відносилася до «категорії особливо крамольної націоналістичної літератури», а за її зберігання давали «немалі терміни тюремно-табірного ув'язнення». В родинях українських інтелігентів ще й сьогодні з боєм серця розповідають про те, як «ім у суворі часи терору 40–50-х років довелося самочинно спалювати УЗЕ, зберігання якої було очевидним свідченням нелояльності супроти більшовицького режиму» [21]. УЗЕ також потрапила під табу і в «демократичній» Чехословаччині, уряд якої забороняв використання «власних назв Закарпаття та Підкарпатська Україна», а дозволяв лише офіційну назву – Підкарпатська Русь [24].

УЗЕ, як «український лексикон міжвоєнного періоду», не втратила своєї цінності і сьогодні, однак вітчизняні науковці, не зважаючи на її «непересічну роль», все ж «несправедливо відвели місце пасербиці: про неї найчастіше забувають, а коли зрідка й згадують, то радше для годиться» [24].

В квітні 1941 р. у Кракові українські енциклопедисти у видавництві «Бистриця» розпочали друкування розрахованої на 5 щомісячних випусків «Енциклопедії Українознавства» за редакцією І. Раковського та Є. Пеленського, але справа, на жаль, скінчилася невдачею. Вийшов тільки перший том присвячений природі та демографії України зі статтями В. Кубійовича, І. Раковського,

В. Січинського та інших [19, с. 11]. Серед них варто відзначити статтю-гасло В. Січинського «Український національний знак і прапор України» [42], а також його статтю про назву «Україна», де він вперше правильно вивів її назву [3, с. 178].

Українські науковці робили спроби відновити видання «Енциклопедії Українознавства» й під час німецької окупації в роки Другої світової війни [40]. Так, у квітні 1942 р. «Українське видавництво» в Кракові почало друкувати багато ілюстровану «Енциклопедію Українознавства», яка мала виходити щомісячними зшитками по 5 аркушів друку, за редакцією І. Раковського, Є. Пеленського та І. Федіва. Вона, на думку її творців, мала б стати «коротким повним підручником українознавства, необхідним для кожного українця» [43]. Крім того, в 1942 р. зусиллями Українського наукового інституту в Берліні було видано 2-х тому українознавчу енциклопедію «Handbuch der Ukraine» за редакцією І. Мірчука [11, с. 6; 44], але чи подано в ній статті-гасла В. Січинського не відомо.

Після закінчення Другої світової війни «найстарша та найбільше авторитетна наукова установа українського народу» Наукове Товариство ім. Шевченка постановило, як пише М. Чубатий 29 вересня 1949 р. у часопису «Свобода», з нагоди відзначення свого 75-літнього ювілею видати «Енциклопедію Українознавства». Тобто другу «Енциклопедія про український нарід», коли рахувати «Українську Загальну Енциклопедію» [2, с. 2]. Члени НТШ піднялися до «реалізації великого і переважного діла» у важкі «переломові часи в життю України», щоб дати кожному національно свідомому українцю модерну «Енциклопедія Українознавства» [2, с. 3]. Впродовж 1949–1952 рр. українські науковці-енциклопедисти, перебуваючи на еміграції в багатьох країнах світу, все ж видали в трьох томах за редакцією В. Кубійовича і З. Кузелі «підручник українознавства» – «Енциклопедію Українознавства. Загальна частина» (ЕУ-І) [45, с. 639; 46, с. 9]. В написанні та редагуванні статей-гасел узяли участь 120 вчених, у т. ч. такі знані подоляни, як Іван Розгін, Володимир Січинський, Кость Туркало [45, с. 639].

Вже після видання першого тому ЕУ-І багато науковців та громадсько-просвітницьких діячів української діаспори Канади та США виступили з пропозиціями щодо видання її в англійській мові. Так, Г. Левуш (Нью-Йорк, 1951) пише, що ЕУ-І «справила мені велику радість», адже вона подала «різні цікаві речі про наш нарід» і його землю. Він також наголошує на тому, що «великого діла доконає і наш УНСоюз, якщо видасть в Америці скорочену однотомову «Енциклопедію Українознавства» в англійській мові» [47]. І. Вербний (Нью-Йорк, 1953) пише, що «спеціальна комісія НТШ приготує видання Енциклопедія Українознавства в англійській мові», адже вона «є конче потрібна й для чужинців, що хотять мати інформації про Україну й український нарід, як і теж для українців, що хотять інформувати чужинців про все, що торкається українського народу». Адже з саме такої науково опрацьованої «Енциклопедії Українознавства» «чужинець міг би поінформуватись вичерпно, а не брати

вістки про нас із праць москалів або поляків, чи творів чужинців, що мають відомості про нас не від нас, а дуже часто через наскрізь ворожий фільтр або неправдивим насвітленні із творів учених наших сусідів» [48]. До їхньої думки прислухалися і перероблене та скорочене англomовне видання ЕУ-І – «Англomовна Енциклопедія Українознавства» («АЕУ») вийшла в США (Т. 1, 1963; Т. 2, 1968) [45, с. 639; 46, с. 9]. При цьому варто зауважити, що саме на основі «АЕУ» (Т. 1) в підручнику з історії для шкіл провінції Алберта (Канада) на підставі «обгрунтованого звернення-прохання з рамени Відділу КУК та українського Публіцистично-Наукового Інституту» «зроблено суттєві поправки, що стосуються історії України». Зокрема підрозділ «Наша історична спадщина», де «історію Росії починали з Києва, а князя Володимира Великого було названо «російським князем», перейменовано на підрозділ «Наша європейська спадщина», де чітко «відмежовано Росію від Київської Русі. Володимира Великого названо українським князем», а також виразно зазначено, що «сучасна назва Росія стосується Московського князівства, яке з початком 14-го сторіччя стало центром пізнішої російської імперії» [49].

Варто відзначити, що вже перші книжки «Енциклопедії Українознавства-І» «здобули велике признание серед чужинецьких учених». Зокрема добрим словом відгукнулися: секретар Священної Конгрегації Східної Церкви емініція кардинал Е. Тіссеран, ректор і професор університету у Волфвил В. Кірконел (Канада), професор Саскачеванського університету Дж. Симпсон (Канада), директор бібліотеки Східних студій у Мадриді Я. Мурілло (Іспанія), голова Шотландської Ліги для Європейської свободи Дж. Стюарт. Вони наголосили, що саме «Енциклопедія Українознавства» є тією книгою, яка ширить «знання культури благородного українського народу»; що цей «монументальний твір» «повинен допомогти розв'язати» не одну «мряку незнання» української культури в англomовному світі; що цей «направду подиву гідний твір», повинен стати неоцінним довідником для науковців, зацікавлених у слов'янській історії та культурі; цей твір «справді вияв великої любові і посвяти для добра» Великої України і «для справ науки»; що треба «з подивом глядіти» на працю українських науковців, які «борються зі злиднями життя і відчувають колосальний брак наукового матеріалу, знаходиться ще тільки фізичних сил, щоб поборювати всі перешкоди і здобути на всесторонній і повновартісний твір»; що українці «великий нарід» і вони є тими, «хто допоможе вигнати большевиків з Європи» [50].

В радянській Україні, «Енциклопедія Українознавства-І» не була доступна науковцям, лише в незалежній Україні у 1994–1995 рр. вона вперше була перевидана [11; 51; 52]. При цьому варто зазначити що редактором відділу «Просторове мистецтво», а це майже 40 сторінок в енциклопедії, був професор Володимир Січинський [51, с. 801-839]. У цій енциклопедії подано згадки про 56 найбільш значних праць В. Січинського, а також вміщено 12 таких його статей про українське мистецтво і культуру, як «Назва території і народу: найстаріші назви» [11, с. 13], «Ткацтво й вишивкарство: історичні відомості»

[11, с. 288], «Ткацтво й вишиванство: вибійки» [11, с. 292], «Кераміка» [11, с. 301-302], «Металеві вироби» [11, с. 308-310], «Архітектура мурована: архітектура грецького Причорномор'я» [52, с. 801-802], «Архітектура дерев'яна: вежі, дзвіниці, церковне будівництво, міське (міщанське) будівництво» [52, с. 815-820], «Різьба (грецькі часи, княжа доба, ренесанс, бароко, класицизм, реалізм, нова українська різьба)» [52, с. 821-824], «Малярство (княжа доба, XIV – XVI, бароко)» [52, с. 824-828], «Графіка і гравєрство (княжа доба, XIV – XVI, бароко, класицизм, новітня українська гравюра)» [52, с. 833-839], «Вироби й прикраси із скла: історичні відомості» [11, с. 305-306], а також у співавторстві з Я. Рудницьким «Назва території і народу: назва „Україна”» [11, с. 14-16; 53] та «С. Ю.» «Архітектура мурована: готика і ренесанс, бароко, XIX сторіччя, відродження українського національного стилю, конструктивізм і радянський стиль в архітектурі на Україні» [52, с. 804-815].

Про вартість цих мистецтвознавчих гасел свідчить і той факт, що для їх написання В. Січинський використав 242 історичних і мистецтвознавчих праці. М. Андрусак у своїй статті-рецензії (Філадельфія, 1950) [3] пише, що «Енциклопедія Українознавства-І», – це «найпотрібніша книжка, потрібніша як коли не-будь дотепер», щоб не тільки всі українці, але й чужинці черпали відомості про Україну та українські справи не з чужих невірних, неповних, фальшивих, тенденційних, а то й просто ворожих енциклопедій, а мали «об'єктивні і правдиві дані про Україну й українські справи». Вчений вважає значним її недоліком деякі «розбіжності в питанні про назву «Україна», адже редактор не тільки пропустив пояснення В. Січинського про походження назви, але «й додав до його матеріалу суперечні вступні пояснення назви «Україна» Я. Рудницького», що мають «різкі суперечності» [3, с. 178]. Зокрема, дослідник зауважує, що слова «Україна» вживали на означення «пограниччя» в кінці XV – поч. XVI ст. і приклад «україн» (напр. подільської, волинської чи брацлавської) походить із статті В. Січинського, де читаємо: «В універсалі 1580 р. Стефан Баторій звертається к Україні «Руській, Київській, Волинській, Подільській і Брацлавській», де слово «Україна» стоїть замість «країна», або вєсвідство» [3, с. 179].

Знаний історик Микола Тимошик пише, що видання «Енциклопедії Українознавства», це «воістину неймовірний життєвий подвиг, здійснений у французькому Сарселі невеликою групою українських учених – вигнанців із рідної землі». Їхній подвиг у 1994–1995 рр. «увічнено перевиданням цих безцінних томів репринтним способом для нової України – її сучасникам і нащадкам. Зроблено це вже хоча й в умовах незалежної Української держави, але... без її участі. Кошти на цю важливу справу, як і раніше, збиралися методом народної толоки в середовищі патріотично налаштованих, але безгрошівних українців» [54].

В 1955 р. сотні патріотів з української діаспори та різних країн, у т. ч. й В. Січинський та О. Чехівська, відгукнулися на заклик ініціаторів створення за редакцією В. Кубійовича другої запланованої на 5 томів словникової частини

«Енциклопедії Українознавства» (ЕУ-II) [45, с. 639]. Пізніше її розширили до 10-и томів, де на 4015 сторінках подано 18217 гасел [55]. При цьому авторами українознавчої енциклопедії для написання 36 українознавчих статей-гасел було використано 63 найбільш відомі праці В. Січинського. Крім того, в 12 таких мистецтвознавчих статтях-гаслах, як «Гурток Діячів Українського Мистецтва (ГДУМ) у Львові» [56, с. 463], «Екслібрис» [56, с. 624], «Етнографія» [56, с. 646], «Мистецтвознавство» [57, с. 1541-1544], «Мистецтво українське» [57, с. 1553-1555], «Мистецька освіта» [57, с. 1556], «Прага» [58, с. 2307], «Українська книга» [59, с. 3365], «Українська Студія Пластичного Мистецтва» [59, с. 3400-3401], «Українське Товариство Прихильників Книги в Празі» [59, с. 3416], «Український Громадський Видавничий Фонд у Празі» [59, с. 3422], «Червона калина» (видавнича кооперація)» [60, с. 3700-3701] подано згадки про наукові здобутки знаного дослідника українського мистецтва і культури, подолянина В. Січинського.

В незалежній Україні «Енциклопедія Українознавства-II» й досі є цінним «джерелом правдивих інформацій про минуле й сучасне України для українців на рідних землях, де більшовики промовчують або фальшують здебільшого те, що становить суть українства». В. Кубійович зумів організувати найкращі наукові сили української діаспори з різних країн світу і з різних ділянок українознавства, «фахівців найрізноманітніших галузей знань». Вони витворили своєрідний українознавчий інститут – Інститут Енциклопедії Українознавства, що «діяв без статутів й офіційних засідань, на засадах конкретної праці». Науковці часто наражалися на критику з боку тих, хто, замість правдивої інформації і даних, «волів ідеалізувати в патріотичному сенсі українську дійсність», але енциклопедисти на такі концесії не йшли, бо це, на їх думку, «знижувало б науково-об'єктивний рівень» книги знання про Україну [60, с. 4011].

В. Січинський разом із Л. Бурачинською, Б. Кравцівим, З. Кузелею, П. Одарченком і Я. Пастернаком опрацьовував значні українознавчо-мистецтвознавчі матеріали до розділу «Етнографія-фольклор», а спільно з Я. Гніздовським, С. Гординським і С. Янівим – до розділу «Мистецтво». При цьому варто згадати, що активну участь в опрацюванні матеріалів до розділів «Біологія» та «Рослинний і тваринний світ» «Енциклопедія Українознавства-II» приймав відомий науковець, подолян Іван Розгін, а розділу «Наука» – відомий науковець і письменник, подолян Кость Туркало [16, с. 18-19; 60, с. 4012].

Для «Енциклопедії Українознавства-II» В. Січинський особисто підготував і подав 16 статей-гасел про українське мистецтво і культуру, серед них цінні статті про найвизначнішого українського різьбяр-скульптора і художника, одного з основоположників кубізму в скульптурі Олександра Архипенка (1887–1964) [44, с. 69], відомого портретиста Боровиковського Володимира (1757–1825) [44, с. 161-162], одного з найвидатніших українських малярів, знавця українського орнаменту і народного мистецтва Сергія Васильківського (1854–1917) [44, с. 215-216], маляра-філософа французького роду, вихованого на Поділлі Миколу Ге (Gay) (1891–1894) [56, с. 473]. А також цінні мистецтвознавчі

гасла «Архітектура на Україні» [44, с. 71-72], «Бароко (або барок) в образотворчому мистецтві» [44, с. 94-95], «Вишивки» [44, с. 263], «Графіка» [56, с. 425-426], «Грецьке мистецтво на Україні (від 7–6 ст. до Р. Х. до XIX ст.)» [56, с. 433-434], «Гуцульщина: історія, назва, етнографія, архітектура, мистецтво» [56, с. 469-470], «Готика або гостро лучний стиль» [56, с. 479], «Дереворит (відбитки з дерев'яних кліше)» [56, с. 497-498], «Десятинна церква в Києві X ст.» [56, с. 504-505], «Дзвони (як людвигарство)» [56, с. 508], «Екслібрис» [56, с. 624] і в співавторстві з Я. Пастернаком «Емаль» [56, с. 628-629]. Про їх наукову цінність свідчить те, що для їх написання В. Січинський використав 23 мистецтвознавчі праці.

Всі українські енциклопедисти, вчені, ентузіасти, меценати і спонсори, які видали «Енциклопедію Українознавства-III» за редакцією професора В. Кубійовича, в т. ч. й такі знанні подоляни, як І. Розгін, В. Січинський, К. Туркало, О. Чехівська, заслуговують на нашу вдячність і шану. Сірий кремлівський кардинал М. Сулов заборонив друкувати Шевченкову енциклопедію, тому що УРСР небезпечно мати свою енциклопедію, а замінив її скороченим варіантом енциклопедії – Шевченківським енциклопедичним словником (Київ, 1975–1977) [40]. Глибоко усвідомлюючи потребу відродження інтелектуального й духовного потенціалу української нації та з метою прискорення, стимулювання цього процесу, Наукове товариство ім. Т. Шевченка у Львові перевидало в 1993–2000 рр. одну з найбільш авторитетних українських енциклопедій – «Енциклопедії Українознавства-II» [55]. Такі енциклопедичні видання, – це своєрідний барометр інтелектуальної напруги нації, промовисте свідчення рівня мислення і перспективного бачення сучасних українських науковців. У перевиданій в Україні «ЕУ-II» подана характеристика 57 значних мистецтвознавчих праць і статей В. Січинського.

Однак, вчений не тільки писав статті-гасла для «Енциклопедій Українознавства», але й подавав цінні рецензії на них у таких емігрантських виданнях, як «Київ» (Філадельфія, 1951) [10, с. 62; 61], «Свобода» (Нью-Йорк, 1955 [10, с. 74; 62] і 1956 [10, с. 76; 63]), «Українське слово» (Париж, 1957) [10, с. 78; 64].

Так, він у своїй статті-рецензії на зошит I гаслової (загальної – А. Т.) частини [62] пише, що після «наполегливої, кількالكітньої підготовної праці і організаційної і редакційної, що вимагає великого вкладу труду і матеріальних засобі її, появився нарешті перший зошит словникової частини «Енциклопедії Українознавства». При цьому він зауважує, що видання такої енциклопедії – «це велике діло української еміграції, тим більше, що на самій «самостійній» Радянській Україні досі не видано ніякої енциклопедії в українській мові». На його думку, найбільше значення і найцінніша частина «Енциклопедії Українознавства-II» «полягає в скупченні біографічних відомостей про визначніших людей з української історії, зокрема культури, науки і освіти». Щодо ж інших гасел, – зауважує вчений, – щодо «географічних, історичних та поодиноких знань, дисциплін і понять, то тут, очевидно, можуть бути різні погляди, різні методологічні і систематичні спрямування». При цьому автор впевнений,

що не «варто було повторити ті гасла, які були обширно обговорені в «Енциклопедії Українознавства-I». Основну увагу звертає В. Січинський на те, що автори багатьох статей-гасел обмежуються XIX – XX ст., «використовуючи майже виключно російську літературу, яка представляє розвиток культури і науки на Україні слідом і за прикладом Москви» і майже не використовують «джерела західно-європейські, зокрема відомості чужинців, які подорожували по Україні або перебували там довший час». Саме з цієї причини, на думку дослідника, недостатньо розроблені такі гасла, як «Агрономія на Україні», «Агротехніка» [62, с. 3], «Адміністративне право», «Академії», «Аптеки», «Артилерія», «Археологія», «Археологічні дослідження на Україні», «Астрономія», хоча з цих питань «існує досить велика література історична і фахова». Вчений пише, що всі ці свої «доброзичливі зауваження» він посиішає «зробити вже тепер, щоб в дальших зошитах були заповнені згадані прикрі прогалини» [62, с. 4].

В наступній своїй статті-рецензії вже на зошит 3 гаслової частини В. Січинський пише, що не зважаючи на раніше висловленні ним критичні зауваження щодо «питання про історичну частину деяких гасел, особливо з природничих, точних і технічних знань, які далеко не задовольняють потреби» «Енциклопедії Українознавства-II», «практика редагування гасел не змінилася і знову маємо цілий ряд прикрих прогалин, недостач і помилок, котрі поменшують розвиток науки, освіти, виробництва на Україні, особливо козацьких часів». Вчений відзначає, що він спиняється «лише над історичною частиною поодиноких гасел, які становлять важливі факти до історії української культури, та які особливо потрібно зазначити в «ЕУ-II». Зокрема, на думку дослідника, недостатньо розроблені в історичній частині такі гасла, як «Ботаніка», «Будівництво», «Будівельна освіта на Україні», «Будники», «Важке машинобудівництво», «Варяги. Варязькі шляхи», «Ветеринарія». А статті-гаслу «Вапновипалювальна промисловість» В. Січинський взагалі вважає за необхідне надати назву «Вапно, його склад; виробництво та уживання». Крім того, дослідник зауважує, що до «недомагань дотеперішних видань треба зарахувати і ряд мовних недоліків», адже варто «уникати москалізмів, а в потребі навіть творити нові терміни в дусі української мови» [63].

Енциклопедичні гасла В. Січинського про українське мистецтво і культуру активно використовували й досі використовують для своїх праць знані дослідники. Так, видатний історик Н. Полонська-Василенко для своєї «Історії України» (1976, 1993) [65], використала 38 його праць, у т. ч. такі мистецтвознавчі гасла, як «Готика і ренесанс» [65, с. 415, 434, 531], «Різьба» [65, с. 415-416; 66, с. 229], «Малярство» [65, с. 417, 434; 66, с. 229], «Графіка – гравєрство. Дереворит» [65, с. 419], «Архітектура» [65, с. 434; 66, с. 226], «Архітектура дерев'яна» [65, с. 512-513], «Гравєрство» [65, с. 515], «Графіка і гравєрство» [65, с. 516; 66, с. 231] тощо.

Активна учасниця українського національно-церковного руху, Світової Федерації Українських Жіночих Організацій (СФУЖО), Спілки Українок Аме-

рики (СУА) та Українського православного братства ім. митрополита Василя Липківського – Олена Володимирівна Чехівська (Січінська), дружина голови уряду Директорії, званого діяча Української Народної Республіки, ідеолога і благовісника Української Автокефальної Православної Церкви Володимира Чехівського також зробила свій внесок утворення «Енциклопедії Українознавства-II». Так, український дослідник С. Білокінь, характеризуючи її, пише: «Винятково велику цінність мають документи свідків і праці церковних істориків – Олени Володимирівни Чехівської» [67, с. 7]. Свої відомості про УАПЦ та митрополита Василя Липківського вона опублікувала в «Українських вістях» (Новий Ульм, 1949) [5, с. 509], а пізніше були використанні при підготовці статей-гасел для енциклопедій української діаспори: «Українська мала енциклопедія» (Буенос-Айрес, 1960); «Енциклопедія Українознавства-II» (Мюнхен; Нью-Йорк, 1962); «Encyclopedia of Ukraine» (Toronto; Buffalo; London, 1993) та ін. [31; 32; 33].

Знана діяча української діаспори США Наталія Пазуняк у своїй статті «У 10-річчя смерті Олени В. Чехівської» (Нью-Йорк, 1979), зауважує, що Олена Чехівська ніколи «не зневірилася в громадській праці». Вона, вступивши в ряди зорганізованого жіноцтва, увійшла в Управу СФУЖО [4] і, ставши членом її «Комісії збирання матеріялу для ЕУ» [68], «залюбки вишукувала дані про видатних жінок для Української Енциклопедії та допомагала в праці своєю мудрою і доброю порадою» [4]. Зокрема, ця «Комісія...» опрацьовувала [46, с. 9] «дані про громадських діячок, що повинні зайняти належне місце в крузі наших замітних людей» [69]. Найбільше уваги присвячувалося жінкам, що «поклали великі зусилля в розбудові нашого громадського життя» [70], «були переслідувані, вивезені чи знищені большевиками» [71; 72], «були відомі, або діють ще тепер у громадському житті», «були громадськи активні чи переслідувані за свою громадську працю» [73]. Загалом, членами «Комісії...» були підготовлені матеріали на 167 осіб, серед яких гасла про таких знаних подолянок, як: Базилевич (урод. Гриневич) Дарію (1882–1953), учительку з Вінниччини, члена «Союзу Українок» у Кам'янці-Подільському в 1919 р.; Баран (урод. Гаврисевич) Блянку (1896–1971), українську громадську діячку, журналістку, засновницю «Союзу Українок» у Кам'янці-Подільському в 1919 р. [73]; Ватич (за чол. Кирчеву) Ганну (1889–1930-ті рр.), уродженку Кам'янця-Подільського, викладачку французької мови Кам'янець-Подільського державного українського університету та шкіл Ужгорода, перекладачку Української Республіканської Капели [72]; Гаудіч (Гаудіч) Євгенію (1888–1937?), педагога-природника середніх шкіл Кам'янця-Подільського, репресовану в 1937 р. [69; 74]. Члени «Комісії...», серед яких й Олена Чехівська, вважали, що «наукова зброя чи не найбільш успішна» у визвольній боротьбі проти московських окупантів. А тому вважали, що їхній внесок у творення «Енциклопедії Українознавства» є поважним «осягом» їхньої боротьби за незалежну Україну [46, с. 10].

Відомий український публіцист, журналіст і громадський діяч Лідія Бурачинська пише (Нью-Йорк, 1967) пише, що «не буде перебільшенням сказати,

що без появи ЕУ не вийшла б у світ УРЕ» [46, с. 9]. Саме під безпосереднім впливом паризько-мюнхенської «Енциклопедії Українознавства» визначному класику української літератури М. Бажану в 1957 р. вдалося організувати і відновити видання в радянській Україні «українознавчих» енциклопедій [8, с. 35; 59]. Про характер цієї майбутньої «української» енциклопедії Б. Кравців, посилаючись на головного редактора М. Бажана, «доброго поета, але не фахівця і не науковця», писав, що хоча до видання УРЕ й були «залучені видатні вчені республіки і спеціалісти з різних галузей народного господарства, науки і культури», однак вона все ж мала бути «енциклопедією марксистсько-ленінського ... вчення», «духом рішучого викриття і боротьби з націоналістичними антинауковими концепціями мусять бути пройняті матеріяли». І хоча М. Бажан й заявляв, що всі «матеріали, вміщені в Енциклопедії, мусять бути точно і строго науково перевірені, ґрунтовані на всіх досягненнях сучасної науки, просто і ясно викладені добірною українською мовою», однак академік Л. Булаховський, на «науковій сесії в питаннях розвитку гуманітарних наук в Українській ССР» (29–30 травня 1958 р.) заявив, що «українське мовознавство ще не готове» до видання української енциклопедії [75]. В 1960–1965 рр. було видано 17-ти томну «Українську Радянську енциклопедію», яка охоплювала 45000 гасел, а в 1977–1985 рр. вийшло 2-е її видання в 12-ти томах [45, с. 639]. Хоча УРЕ й подає величезний фактологічний матеріал, однак сьогодні вона становить неабиякий інтерес лише як документ-свідчення ідеологічного маніпулювання суспільною свідомістю. Обидва видання УРЕ суворо відповідали канонам марксистсько-ленінської ідеології, а подані в них історичні події були крайнє сфальсифіковані. Сотні визначних діячів української культури, науки і політики, були замовчані, серед яких і члени славної української родини Сіцинських-Чехівських-Січинських-Шандорів та їхні творчі здобутки, або ж подані з негативною характеристикою їхньої діяльності [8, с. 35].

Значний внесок у творення українознавчих енциклопедично-довідкових видань зробила, член славної української родини Сіцинських-Чехівських-Січинських-Шандорів, кандидат філологічних наук, співробітник катедри української мови та літератури філософського факультету Пряшівського університету Любиця Бабота (Пряшів, Словаччина). Так, М. Мушинка пише, що вона опублікувала цілий розділ «Література русинів-українців Словаччини» (с. 158-178) в енциклопедичному довіднику «Rukovät literatúry» («Підручник літератури», Кошиці, 1998), в якому подала короткі портрети 70 письменників цього регіону від Олександра Духновича й Адольфа Добрянського до Тараса Мурашка і Богдана Копчака та 15 літературознавців (від Євгена Недзельського й Ореста Зілинського до Йосифа Сірку та Йосифа Шелепця). Десятки гасел вона подала для Краєзнавчого словника русинів-українців Словаччини, Пряшівщина» (Пряшів, 1999), «Енциклопедії сучасної України» (Київ, 2001) та для багатьох інших довідкових видань [7, с. 7].

За останні роки в Україні було видано понад 200 енциклопедій, енциклопедичних довідників і словників. Однак, в олігархічний період української

незалежності вийшли лише дві енциклопедії – юридична та української мови, адже енциклопедія, як збірка знань не в пошани, особливо тому, що вона українська та ще й україномовна, а на території, що іменується Україною, не було місця українській ідентичності та її культурним цінностям, українці могли обійтися і без енциклопедії [40]. На нашу думку, не дуже коректним є виступ керівника проекту створення «Великої української енциклопедії» (ВУЕ), директора Державної наукової установи «Енциклопедичне видавництво» Алли Киридон, яка під час презентації першого тому ВУЕ в 2017 р., зауважила, що його вихід – «це справа історичної ваги», цей «амбітний проект» є «інтелектуальною візитівкою нації», адже «дотепер в Україні з таких видань була лише Українська радянська енциклопедія». З невідомих причин, поважна доктор історичних наук, професор, науковець і педагог, забула чи не бажала наголосити, чим принизила значний енциклопедично-довідковий доробок своїх попередників – творців українських енциклопедій, що першими українськими енциклопедіями, які подали систематизовані українознавчі знання з усіх галузей, були й залишаються «Українська Загальна Енциклопедія» та загальна й словникова «Енциклопедія Українознавства» [76]. Вони допомагали й досі допомагають вітчизняним науковцям орієнтуватися в проблемах економічного, політичного і культурного життя тогочасної України та містять відомості про творців незалежної України [77]. Маємо надію, що пропагована А. Киридон ВУЕ все ж таки стане в сучасній Україні тим енциклопедичним виданням, яке б дійсно відповідало новим історичним, суспільно-політичним і культурно-духовним реаліям.

Повернення сучасними дослідниками із забуття імен членів славної української родини Сіцинських-Чехівських-Січинських-Шандорів, не завжди супроводжується досконалим вивченням усієї сукупності наявних біографічних та бібліографічних джерел, критичним підходом до видрукованих та неопублікованих відомостей, має місце значна кількість помилок, неточностей та недоречностей. Талант членів цієї української родини дозрівав якраз у добі нашого лихоліття – упадку української державності і їм довелося виявлятися поза межами батьківщини, на скитанні. А беручи до уваги несприятливі моральні і матеріальні умови еміграції, страхіття Другої світової війни, повоєнної скитальчої мартирологів і та нагінки на все українське, то постаті членів родини на тлі української історично-мистецького наукового світу є унікальними і заслуговують на найвищий подив. Вся їхня праця, всі їхні творчі здобутки поза межами батьківщини, були направлені не те, щоб переконати світову спільноту «про повновартість української нації та її відрубність від наших сусідів – часто ворогів» [1, с. 25]. А також довести, що українці є окремим самостійним народом, який нічим не поступається перед іншими народами. Члени цієї української родини твердо вірили, що настане час, коли Україна стане вільною державою, що їхній доробок стане їй у пригоді.

І сьогодні Україна повинна пізнати багату спадщину цієї української родини. Повноцінне повернення Україні імен членів української родини Сіцинських-

Чехівських-Січинських-Шандорів неможливе без вивчення й аналізу всієї їхньої багатогранної спадщини, виявлення й ґрунтовного опрацювання чималого масиву бібліографічних та архівних документів, осмислення їхньої українознавчої науково-дослідницької діяльності. Лише за таких умов можливий відхід від ідеологізованих міфів і неупереджена оцінка внеску членів цієї родини утворення українознавчих енциклопедично-довідкових видань.

Список використаних джерел і літератури

1. Кейван І. Володимир Січинський – архітект, мистець-графік, мистецтвознавець, дослідник. Торонто: Євшан-зілля, 1958. 64 с.
2. Чубатий М. Енциклопедія Українознавства // Свобода (Нью-Йорк). 1949. Ч. 2. 26. 29 вересня. С. 2-3.
3. Андрусак М. Енциклопедія українознавства в двох томах за головною редакцією проф. д-ра В. Кубійовича і проф. д-ра З. Кузелі. Том І. Наукове Товариство ім. Шевченка, Мюнхен-Нью-Йорк, 1949, 8, І зшиток, 80 ст. [Рецензія] // Київ. Журнал літератури й мистецтва Літературно-мистецького товариства (Філадельфія). 1950. Ч. 3: листопад-грудень. С. 178-180.
4. Пазуняк Н. У 10-річчя смерті Олени В. Чехівської // Українка в світі (Нью-Йорк). 1979. грудень. С. 29.
5. Мартирологія Українських Церков: В 4-х т. – Т. І. Українська Православна Церква. Документи, матеріали, християнський самвидав України / Упорядкували і зредагували Осип Зінкевич і Олександр Воронин. Балтимор; Торонто: Українське Видавництво «Смолооскип» ім. В. Симоненка, 1987. 1207 с.
6. Мушинка М. Володимир Січинський і русини-українці Східної Словаччини. Пряшів: Союз русинів-українців Словаччини, 1995. 122 с.
7. Мушинка М. Тернистий шлях до науки. До круглого ювілею Любиці Баботи // Наше життя (Нью-Йорк). 2004. № 11: листопад. С. 5-7.
8. Мушинка М. Володимир Січинський і «Українська Загальна Енциклопедія» // Поділля в житті, діяльності і творчості Юхима Січинського та Володимира Січинського: збірник матеріалів Міжнародної науково-краєзнавчої конференції, присвяченої 150-річчю від дня народження Ю. Січинського і 115-річчю з дня народження В. Січинського. Кам'янець-Подільський: Кам'янець-Поділ. нац. ун-т ім. І. Огієнка, 2010. С. 32-39.
9. Мушинка М. Подоланин Володимир Січинський і «Українська Загальна Енциклопедія» // Матеріали І Міжнародної наукової історико-краєзнавчої конференції «Місто Хмельницький в контексті історії України» / Ред. кол. Баженов Л. В. (гол.), Єсюнін С. М. (співгол., відп. ред.) та ін. Хмельницький, 2016. С. 406-411.
10. Володимир Січинський. Бібліографічний покажчик / Укладач С. Костюк. Львівська наукова бібліотека НАН України ім. В. Стефаніка, 1996. 124 с.
11. Енциклопедія Українознавства-І. Загальна частина (далі – ЕУ-І). В 3-х т. Київ: Інститут української археографії та джерелознавства ім. М. Грушевського НАН України, 1994. Т. 1. 400 с.
12. Трембський А. М. Енциклопедична діяльність Володимира Січинського // Наукові записки Вінницького державного педагогічного університету імені Михайла Коцюбинського. Вип. 12. Серія: Історія: Збірник наукових праць / За заг. ред. проф.

П. С. Григорчука. Вінниця: [б. в.], 2007. С. 244-248.

13. Трембiцький А. М. Олена Чехiвська (Сiцiнська) i Українська Автокефальна Православна Церква // Збiрник матерiалiв Всеукраїнської науково-теоретичної конференції «Релiгійне життя Подiлля: минуле i сучасне. До 1020-лiття хрещення Русi та 250-рiччя Винницького кафедрального Спасо-Преображенського собору. Винниця: [б. в.], 2008. С. 200-213.

14. Трембiцький А. М. Историк Української Автокефальної Православної Церкви – Олена Чехiвська (Сiцiнська) // Освіта, наука i культура на Подiллі. Зб. наук. праць. Кам'янець-Подiльський: Оіюм, 2010. Т. 15: Присвячено 65-рiччю Великої Перемоги. С. 228-247.

15. Трембiцький А. М. Особистісно-індивідуальний світ Олени Чехiвської (Сiцiнської) // Педагогіка духовності / Збiрка наукових праць в 2-х ч. / Ред. кол. Білий Л. Г. (голова) та ін. Хмельницький, 2012. Ч. 2. Історія, культура та освіта: християнський вимір. С. 156-163.

16. Жуковський А. Енциклопедія українознавства // Енциклопедичний вісник України. Зб. наук. праць. Київ: Інститут енциклопедичних досліджень НАН України, 2009. Ч. 1. С. 14-22.

17. Сецинский Е. Й. // Брокгауз А. и Ефрон Н. Энциклопедический словарь. Т. XXXII^A. Санкт-Петербург, 1901. С. 401.

18. Сецинский, Евстафій Йосифович // Большая Энциклопедія / Подъ ред. С. Н. Южакова / Словарь общедоступныхъ сведений по всемъ отраслямъ знанія / Издатели: Типографическій Институт (Мейеръ) въ Лейпциге и Вене; Книгоиздательское Товарищество «Просвещение» въ С.-Петербурге. Санкт-Петербургъ, 1900–1905. Т. 18: Статистика–Ундозеро. 1904. С. 227.

19. Кузеля З. Вступ. Дотеперішні українські енциклопедії // ЕУ-І. Київ: Інститут української археографії та джерелознавства ім. М. Грушевського НАН України, 1994. Т. 1. С. 9-11.

20. Віднянський С. Український вільний університет. Наукова i культурно-освітня діяльність УВУ // Неопалима купина (Київ). 1995. № 3-4. С. 107-116.

21. Романів О. Довгий тернистий шлях українства до самопізнання // Енциклопедія Українознавства. Словникова частина (далі – ЕУ-ІІ). Київ: Глобус, 1993. Т. 1. С. ІІ-ХІІ.

22. Ф. 252 Редакція «Української Загальної Енциклопедії». Відділ рукописів. Львівська національна наукова бібліотека НАН України ім. В. Стефаника.

23. Раковський І. Якою буде наша енциклопедія? Деякі сумніви й їх розв'язка // Діло (Львів). 1930. 8 лютого. № 30. С. 3.

24. «Книга, що в ній є все». Історія першої української енциклопедії [Електронний ресурс]. Режим доступу до інформ.: <http://tyzhden.ua/History/126020>.

25. Слюсарчук С. Перша Українська Енциклопедія – як в дійсності було // Свобода (Нью-Йорк). 1981. Ч. 237. 16 грудня. С. 2, 4.

26. Українська Загальна енциклопедія // ЕУ-ІІ. Львів: НТШ, 2000. Т. 9. С. 3359.

27. Яковлів А. Українська Загальна Енциклопедія. Книга знання // Тризуб: громадсько-політичний і літературно-мистецький тижневик (Париж). 1930. Ч. 38 (246). 12 жовтня. С. 7-10.

28. Гуцаленко Т. Історія видання «Української Загальної Енциклопедії» (за матеріалами відділу рукописів ЛНБ ім. В. Стефаника) // Книга в соціокультурному просторі (досвід книговидавання XIX – XX ст. і сучасні проблеми): Доп. і повід. міжнар. наук. конф., 3-5 травня 1995 р. / Ред. гр.: І. С. Квітко (відп. ред.) та ін. Львів: [б. в.], 1995. С. 79-80.

29. Микитчук В. Як виникла «Українська загальна енциклопедія» // Сучасність. Література, мистецтво, суспільне життя (Мюнхен). 1961. Ч. 4: квітень. С. 101-108; Він же. До історії видання Української загальної енциклопедії в Коломиї // Коломия і Коломийщина. Філадельфія: Вид. комітету коломиян, 1988. С. 251-261.

30. Савчук В. Книга, на яку чекали покоління // Молодь України (Київ). 1993. 11 лютого.

31. Романюк Т. Раковський Іван // Українська журналістика в іменах: Матеріали до енциклопед. слов. / За ред. М. М. Романюка. Львів: [б. в.], 1999. Вип. 6. С. 407-410.

32. Трегуб М. Епістолярій архіву редакції «УЗЕ» – джерело української біографістики // Записки Львівської наукової бібліотеки ім. В. Стефаника. Львів: [б. в.], 2003. Вип. 11. С. 303-310.

33. Черниш Н. До історії видання «Української Загальної Енциклопедії» // Поліграфія і видавнича справа (Львів). 2001. Вип. 37. С. 203-210.

34. Співробітники загальної частини УЗЕ та гасла «Україна». Супліменти до УЗЕ. 1934. С. 1425-1426.

35. Українська Загальна Енциклопедія: Книга Знання. В 3-х т. Т. 3: С–Я / Під гол. ред. І. Раковського. Львів; Станіславів; Коломия: Рідна школа, 1933. 676 с.

36. Українська Загальна Енциклопедія: Книга Знання. В 3-х т. Т. 1: А–Ж / Під гол. ред. І. Раковського. Львів; Станіславів; Коломия: Рідна школа, 1930. 676 с.

37. Українська Загальна Енциклопедія: Книга Знання. В 3-х т. Т. 2: З–П / Під гол. ред. І. Раковського. Львів; Станіславів; Коломия: Рідна школа, б. р. 694 с.

38. Центральний державний історичний архів України у Львові. Ф. 328. Редакція «Української Загальної Енциклопедії». Оп. 1. Спр. 104. Українська загальна енциклопедія. Львів, 1930-1935.

39. «І. Н.». Велике діло. На маргінесі першого зшитка Української Загальної Енциклопедії // Діло (Львів). 1930. Ч. 107. 17 травня. С. 2.

40. Жулинський М. Енциклопедія сучасної України // Голос України (Київ). 1995. № 177. 20 вересня. С. 11.

41. Хроніка. Українська совітська енциклопедія // Тризуб: громадсько-політичний і літературно-мистецький тижневик (Париж). 1930. Ч. 45 (253). 30 листопада. С. 23.

42. Український національний знак і прапор України // Енциклопедія Українознавства. Краків: Українське видавництво, 1941. Зош. 1.

43. З літератури, мистецтва й науки // Голос: часопис для українців у Німеччині (Берлін). 1942. №. 8. 10 квітня. С. 7.

44. Mirchuk I. Handbuch der Ukraine / I. Mirchuk; Ukrains'kyi naukovyi instytut v Berlin (Germany). Leipzig: O. Harrassowitz, 1941. 416 s.

45. Енциклопедії // ЕУ-П. Львів: НТШ, 1993. Т. 2. С. 638-640.

46. Буря Л. Для Енциклопедії Українознавства // Наше життя (Нью-Йорк). 1967. Ч. 11. грудень. С. 9-10.

47. Левуш Г. Про Енциклопедію Українознавства // Свобода (Нью-Йорк). 1951. Ч. 267. 15 листопада. С. 3.
48. Вербяний І. Енциклопедія Українознавства // Свобода (Нью-Йорк). 1953. Ч. 98. 30 квітня. С. 2.
49. На основі «Енциклопедії Українознавства» виправлено підручник історії для шкіл провінції Алберти в Канаді // Свобода (Нью-Йорк). 1965. Ч. 1. 2 січня. С. 1.
50. Шлемкевич М. Чужинці про Е.У. // Свобода (Джерзи Ситі). 1950. Ч. 81. 8 квітня. С. 7.
51. ЕУ-І. Київ: Інститут української археографії та джерелознавства ім. М. Грушевського НАН України, 1995. Т. 2. С. 369-800.
52. ЕУ-І. Київ: Інститут української археографії та джерелознавства ім. М. Грушевського НАН України, 1995. Т. 3. С. 801-1230.
53. Енциклопедія Українознавства // Наше життя (Нью-Йорк). 1949. Ч. 10: жовтень. С. 2.
54. Тимошик М. Українка в архівах, бібліотеках, редакціях і видавництвах Франції [Електронний ресурс]. Режим доступу до інформ.: <http://www.ukrainaforever.narod.ru/ykrarchiv.html>.
55. ЕУ-ІІ. В 10-и т. Київ: Глобус; Львів: НТШ, 1993-2000. 4015 с.
56. ЕУ-ІІ. Львів: НТШ, 1993. Т. 2. С. 401-800.
57. ЕУ-ІІ. Львів: НТШ, 1994. Т. 4. С. 1201-1600.
58. ЕУ-ІІ. Львів: НТШ, 1996. Т. 6. С. 2001-2400.
59. ЕУ-ІІ. Львів: НТШ, 2000. Т. 9. С. 3201-3600.
60. ЕУ-ІІ. Львів: НТШ, 2000. Т. 10. С. 3601-4015.
61. Рецензія на Енциклопедію Українознавства. Зош. 1-2 // Київ. Журнал літературний мистецтва Літературно-мистецького товариства (Філадельфія). 1951. № 2. С. 102-103.
62. Січинський В. Енциклопедія українознавства. Гаслова частина // Свобода (Нью-Йорк). 1955. Ч. 223. 18 листопада. С. 3-4.
63. Січинський В. Енциклопедія українознавства. Гаслова частина. Зошит 3 // Свобода (Нью-Йорк). 1956. Ч. 147. 3 серпня. С. 5.
64. Наука географія у старій Україні. Рецензія з приводу гасла «Географія» // Енциклопедія Українознавства. Зош. 5 // Українське слово (Париж). 1957. № 795.
65. Полонська-Василенко Н. Історія України. У 2 т. Т. 1. До середини XVII століття. 2-е вид. Київ: Либідь, 1993. 672 с.
66. Полонська-Василенко Н. Історія України. У 2 т. Т. 2. Від середини XVII століття до 1923 р.. – 2-е вид. – К.: Либідь, 1993. – 608 с.
67. Другий Всеукраїнський Православний Церковний Собор УАПЦ 17-30 жовтня 1927 року. Док. і матеріали / Упоряд.: С. І. Білокінь, І. М. Преловська, І. М. Старовойтенко. Київ: [б. в.], 2007. 696 с.
68. Для Енциклопедії Українознавства // Наше життя (Нью-Йорк). 1957. Ч. 1: січень. С. 14.
69. Для Енциклопедії Українознавства // Наше життя (Нью-Йорк). 1956. Ч. 10: листопад. С. 14.
70. Для Енциклопедії Українознавства // Наше життя (Нью-Йорк). 1957. Ч. 1: січень. С. 14.

71. Залізняка О. Праця для Енциклопедії // Наше життя (Нью-Йорк). 1957. Ч. 2: лютий. С. 14.
72. Для Енциклопедії Українознавства // Наше життя (Нью-Йорк). 1957. Ч. 8: вересень. С. 14.
73. Праця для Енциклопедії Українознавства // Наше життя (Нью-Йорк). 1957. Ч. 2: лютий. С. 14.
74. Для Енциклопедії Українознавства // Наше життя (Нью-Йорк). 1960. Ч. 1: січень. С. 14.
75. Кравців Б. Словниково-енциклопедичні темпи // Свобода (Нью-Йорк). 1958. Ч. 172. 9 вересня. С. 2.
76. Вийшов у світ перший том першої від часів незалежності української енциклопедії [Електронний ресурс]. Режим доступу до інформ.: http://zik.ua/news/2017/03/28/vuyshov_u_svit_pershyu_tom_pershoi_vid_chasiv_nezalezhnosti_ukrainskoi_1069481 (дата звернення: 28 березня 2017).
77. Прохасько Т. «Українська загальна енциклопедія» – найголовніша пізнавальна література для мене // День: газета (Київ). 2013. № 164-165. 13 вересня. С. 23.

Anatoly Trembitsky

**Contribution of Sitsinskiy-Chehivsky-Sichynsky-Shandory families
to the creation of Ukrainian-learning encyclopedic
and reference publications**

Contribution of Ukrainian historians and ethnographers both native and from Ukrainian diaspora members of a fine, deeply-rooted to the ethnic and cultural environment of Podillya, Ukrainian family Sitsinskiy-Chehivsky-Sichynsky-Shandory and other famous Podillya dwellers, such as Kost' Turkalo, Ivan Rozgin into the creation of Ukrainian-learning encyclopedic and reference publications, for example «Ukrainian General Encyclopedia Books of knowledge», time and dictionary part of the «Encyclopedia of Ukrainian learning» and other is shown in the article. Also the history of publishing the Ukrainian encyclopedias and membership of this family in this process is observed here Contribution of Volodymyr Sichynskyi to the writing of art-learning articles-mottos for the first Ukrainian encyclopedia «Ukrainian General Encyclopedia, Books of knowledge» (Lviv-Stanislaviv-Kolomyia 1930-1935), to the well-illustrated «Encyclopedia of Ukrainian learning2 (Kharkiv, 1942), to the «Encyclopedia of Ukrainian learning» (1949-1982). His articles-mottos were used for «English Encyclopedia of Ukrainian learning» («EEU») (1963-1968).

Also a contribution of such famous Podillya-dwellers as Iwan Rozgin, Kost Turkalo, Olena Chehivska into the creation of general and dictionary part of modern «Encyclopedia of Ukrainian learning» (1949-1962) and other encyclopedic and reference publication. More over, it is noticed, that materials, collected by an active participant of the Ukrainian national-church-and female movement O. Chehivska were used during preparation of articles-mottos for such encyclopedias of Ukrainian diaspora as «small Ukrainian Encyclopedia of» (Buenos-Aires, 1960), «Encyclopedia of Ukrainian learning II» (Munchen, Ney-York,

1962), «Encyclopedia of Ukrainian» (Toronto, Buffalo, London, 1993) and others. She was a member of the SFYHO and member of «Comissions of collecting the materials for EU», «was searching data with pleasure about women for Ukrainian Encyclopedia and was helping in labour with her wise and good advise. In General members of «Comission» prepared materials for 167 people.

A great contribution into the creation of Ukrainian learning encyclopedic and reference publications was made by a candidate of Philology, worker of the Philosophy Faculty of Pryasivkiy university Lyubyt' Babot (Slovakia), member of a fine Ukrainian family of Sitsinskiy-Chehivsky-Sichynsky-Shandory, which published the whole paragraph «Literature of Rusins-Ukrainians in Slovakia» in the encyclopedic reference book «Rokovat literatury» (Koshytsi, 1998.) And also gave dozens of mottos for ethnographic dictionary of Rusins-Ukrainians in Slovakia, Pryashivshchyna (Pryashiv, 1999), «Encyclopedia of modern Ukrainian» (Kyiv, 2001) and many others reference publications.

Keywords: Volodymyr Sichynskiy, Olena Chehivska, Lyubyt' Babot, Kost Turkalo, Iwan Rozgin, Pdillya, Ukraine, Czech Republic, Germany, USA, encyclopedia.

Одержано 1 вересня 2017 року

УДК 929-057.177(477.43)КОПИЛОВ

І.Г.Маринін

Духовні та подвижницькі виміри управлінської діяльності ректора Анатолія Копилова

Висвітлюється організаційно-управлінська і подвижницька діяльність, суспільно-патріотична позиція ректора Кам'янець-Подільського державного університету Анатолія Олексійовича Копилова, завдяки яким аматорське мистецтво навчального закладу піднялося на новий якісний рівень виконавства і суттєво наблизилося до професійного.

Зокрема, здійснено історико-хронологічний аналіз життєвого та управлінського аспектів діяльності, які містять: спогади про особистість ректора, його державницьке розуміння завдань освіти, культури й мистецтва, потреб їх синтезу та розвитку в духовному самовдосконаленні майбутніх педагогічних кадрів.

Проаналізовано значимість організаційно-управлінської діяльності керівника вишу, актуалізацію творчих детермінант продукування нестан-

дартних оригінальних ідей у питаннях функціонування художніх колективів; надання творчої самостійності керівникам творчих колективів; стимулювання творчого процесу в аматорських колективах, налагодження особистісної комунікації з їх керівниками.

З'ясовано основні чинники, які збагачували, поглиблювали і підтверджували бачення ректора ролі аматорських творчих колективів університету та їх покликання пропагувати в Україні й світі вокально-хорового, народно-інструментального й хореографічного мистецтва Поділля.

Видокремлено основні подвижницькі якості управлінської діяльності очільника вишу, а також орієнтири, домінуючі у процесі формування духовних засад студентської молоді.

Ключові слова: *Анатолій Копилов, управлінська діяльність, подвижницька діяльність, аматорські творчі колективи, громадянська позиція.*

Упродовж усієї своєї історії Кам'янець-Подільський національний університет імені Івана Огієнка сформувався як центр української музичної культури Південно-Західного Поділля. В його стінах вже майже сто років триває підготовка педагогічних кадрів, котрі з честю виконують свою освітню й просвітницьку місію на педагогічній ниві в різних куточках Хмельницької області та держави. Для рідного міста діяльність університету стала невід'ємною частиною культурно-мистецького життя. Така роль навчального закладу зумовлена наявністю у викладацькому складі високопрофесійних фахівців музичного мистецтва та творчих аматорських колективів, концертна діяльність яких набула широкого визнання.

Зародження аматорського руху, розквіту різноманітних вокально-хорових, ансамблево-оркестрових, танцювальних форм їх функціонування в Україні було спричинене здобутками багатьох талановитих подвижників українського музичного мистецтва за особливої їх уваги та підтримки. Вони своє активною організаційною діяльністю і власною громадянською позицією змогли піднести аматорське мистецтво на новий якісний рівень виконавства і суттєво наблизити його до професійного.

Питання про визначну роль видатних постатей у розвитку освіти, науки, культури, духовній розбудові нашої держави завжди цікавило не лише науковців, а й широку громадськість, тому воно є актуальним й, безперечно, заслуговує на всебічне дослідження, оскільки несе в собі високу патріотичну ідею великої обдарованості і подвижництва багатьох відомих діячів, які переймалися важливими проблемами збереження і подальшого поступу української культури, надаючи їй значну підтримку.

Неоцінений внесок у розвиток аматорства в Кам'янець-Подільському державному педагогічному інституті належить, великому поціновувачу української пісні, українського танцю, української народно-інструментальної музики, подвижнику подільської музичної культури, – ректору Анатолію Олексійовичу Копилову, який зумів об'єднати навколо власної ідеї професійних фахівців й талановиту студентську молодь та організувати аматорські

художні колективи університету, які набули популярності завдяки творчим досягненням не тільки в Україні, а й далеко за її межами.

Педагогічна, наукова, управлінська діяльність ректора Анатолія Копилова частково знайшла своє об'єктивне висвітлення у працях відомих дослідників А. Гуменюка [1], О. Завальнюка [2], В. Лозового [3], В. Нечитайла [4], В. Смолія [5], В. Степанкова [6], Ю. Хоптяра [7], А. Філінюка [8], однак не всі напрями його багатогранної діяльності ґрунтовно досліджено й проаналізовано.

Саме тому, його управлінська сфера, суспільна, громадянська й патріотична позиції заслуговують на підвищену увагу й належну оцінку науковців і спонукають наукову й громадянську спільноту до переосмислення його ролі подвижника з позиції сьогодення.

На жаль, сучасні реалії позначені цілеспрямованим прагненням державних структур до оптимізації культурно-освітніх закладів, обмеження їх у повноцінній аматорській мистецько-творчій діяльності – з одного боку, а з іншого – “інерційно-згасаючим” функціонуванням аматорських творчих колективів. Наразі, їх значне кількісне зменшення змушує культурологів, мистецтвознавців по-новому оцінити феномен аматорського руху в другій половині ХХ ст. і, зокрема, постать Анатолія Олексійовича Копилова, для якого було властиве відчуття часу, державницьке розуміння завдань освіти, культури й мистецтва, потреби їх синтезу та розвитку в духовному самовдосконаленні майбутніх педагогічних кадрів високого фахового та загальнокультурного рівня.

В той час плідна діяльність Анатолія Олексійовича Копилова – ректора вишу набуває особливої ваги. Обійнявши керівну посаду в 1977 році 41-річний вчений був сповнений бажанням піднести регіональний педагогічний інститут до рівня відомого вишу, визначивши освітні, культурно-мистецькі пріоритети, напрями управління ними. Як керівник з державницьким мисленням, він надавав музичному мистецтву особливу роль в естетичному вихованні студентства. Одним із його пріоритетів стало залучення молоді до музично-естетичного виховання через мистецьку діяльність.

За період ректорського керівництва (1977–2001 рр.) Анатолій Копилов ініціював та очолював проведення факультетських оглядів художньої самодіяльності студентів та викладачів. У творчих звітах брали участь студенти в різних мистецьких жанрів: вокально-хоровому (хори, вокальні групи, окремі солісти-вокалісти); народно-інструментальному (народно-інструментальні ансамблі, солісти-інструменталісти); хореографічному (танцювально-хореографічні колективи, окремі виконавці-солісти); театральньо-драматичному (майстри поетичного слова та гумору, драматичні гуртки); естрадному (вокально-інструментальні колективи (ВІА), солісти-вокалісти) тощо. Журі конкурсу визначало переможців, враховуючи рівень виконавської майстерності, артистизм, цілісність та ідейність концертної програми, різноманітність жанрів, костюми, кількісний та якісний склад учасників художньої самодіяльності тощо.

На оглядах, які були започатковані у 1960-х роках ректором Іваном Зеленоком, зуміли проявити свій мистецький хист майбутні викладачі Кам'янець-

Подільського державного педагогічного інституту: заслужений працівник культури України, доцент кафедри музики Олексій Бец (художній керівник народного ансамблю народної музики); завідувач кафедри музичного мистецтва, кандидат педагогічних наук, професор Майя Печенюк; заслужений працівник культури України, доцент кафедри музики Тамара Плющ; завідувач кафедри музики, кандидат педагогічних наук, професор Зиновій Яропуд; доцент кафедри музики Василь Олійник; старший викладач кафедри музики Анатолій Попович.

На оглядах аматорського мистецтва студентів народжувалися нові творчі колективи, які принесли мистецьку славу інституту, місту, області й Україні. У 1964 році в інститутському огляді художньої самодіяльності факультет фізичної культури несподівано посів I місце, випередивши своїх найближчих конкурентів – факультет підготовки вчителів молодших класів. Студент факультету-лідера – Михайло Сембрат самотужки організував танцювальний ансамбль, який своїм сценічним виступом вразив членів журі. Саме тоді вперше визріла думка об'єднати всі танцювальні гуртки і створити єдиний вишівський колектив. До керівництва запросили Юрія Климчука, керівника хмельницького ансамблю танцю “Веселка”. Він приїжджав працювати з танцювальним ансамблем по суботах і неділях, а решту днів студенти працювали самостійно. Так зароджувався відомий в майбутньому народний хореографічний ансамбль “Горлиця” Кам’янець-Подільського педінституту. У 1967 р. колектив у складі творчих колективів Хмельниччини звітував у столиці республіки. Це було першим великим досягненням й перемогою “Горлиці”. У новоствореному танцювальному колективі творча робота була копійкою і трудомісткою, й одночасно, дуже цікавою і по-справжньому натхненою. У колективі зібралися однодумці, яких приваблювала не лише ідея створення колективу як такого, а, насамперед, формування оригінальної самобутньої танцювальної програми, яка б ґрунтувалася на автентичних зразках подільських народних танців і музики. До цього проекту залучили Юрія Климчука, Олександра Ситника, Михайла Сембрата, а пізніше Володимира С’єдіна, які працювали під постійним патронатом Анатолія Копилова і, звісно ж, організатора художньої самодіяльності інституту Тамари Кидалової.

Перші творчі досягнення в галузі танцювального мистецтва, їх професійне зростання стало запорукою ефективного керівництва ректора, котрий свої сили і знання ретельно й палко спрямовував на розвиток колективу вишу.

На оглядах художньої самодіяльності здійснювали добір найкращих студентських талантів. Започаткувалася традиція нагородження найталановитіших студентів, активних учасників творчої самодіяльності, грамотами, преміями, надання матеріальної підтримки студентським профкомом та ректором, виділенням кращих місць в гуртожитку тощо.

З метою покращення підготовки творчих колективів до концертних виступів Анатолій Олексійович наприкінці 1980-х років ліквідував практику відрядження керівників творчих колективів та їх учасників на сільськогос-

подарські роботи. Такий сміливий крок очільника вишу свідчив про його рішучість у прийнятті важливих рішень й, водночас, про пріоритетність та значимість аматорського мистецтва в житті вишу й обопільну відповідальність за спільну справу.

Ректор всіляко стимулював процес розвитку аматорського мистецтва в навчальному закладі у формуванні музично-естетичних смаків студентської молоді через залучення майбутніх педагогів до аматорства. Такий підхід до справи підготовки освітніх кадрів у тісному поєднанні з культурно-просвітницькою діяльністю в загально-освітніх навчальних закладах на сьогодні є ще більш вагомим й актуальним, оскільки наразі цей аспект повністю випадає із основних орієнтирів концепції освіти нашої держави в сучасних умовах.

Наявність великої кількості творчих аматорських колективів вимагала від керівників навчальних закладів наукового підходу у вирішенні організаційно-педагогічних та художньо-творчих завдань. Щодо Кам'янець-Подільського державного педінституту (університету), тут у 1977–2001 рр. успішно функціонували 7 колективів художньої самодіяльності, які мали вагомий творчий здобутки. На той час звання “народного” отримали 4 творчі колективи – студентська хорова капела (худ. кер. – Борис Ліпман); танцювальний ансамбль “Горлиця” (худ. кер. – Володимир С’єдін); ансамбль тріоїстик музик (худ. кер. – Олексій Бец); оркестр народних інструментів (худ. кер. – Іван Маринін). Активно діяли також: ансамбль народних інструментів “Джерела” (худ. кер. – Віктор Лабунець); ансамбль бандуристів (худ. кер. – Світлана Чабан), вокально-інструментальний ансамбль “На крилах пісні” (худ. кер. – Петро Ситник).

Власне бачення перспективи розвитку та конкретні кроки в підтримку аматорських колективів ректор Анатолій Копилов виголошував на щорічних спільних засіданнях вченої ради та трудового колективу. У його звітах висвітлювалося широке коло питань щодо забезпечення творчих колективів фінансуванням, музичним інструментарієм, концертними костюмами, обладнанням приміщень для занять, формування календаря концертного життя, зарубіжних гастролей та підвищення рівня виконавської майстерності.

Цією роботою також займалися голови студентського профкому (Василь Малий, Віктор Травинський) та голова профкому працівників освіти і науки вишу Анатолій Лубчинський. Вони активно співпрацювали з керівниками творчих колективів, налагоджували особисті контакти з учасниками художньої самодіяльності, організовували концертну діяльність. Серед пріоритетних завдань ректорату, студентського та викладацького профкомів найголовнішими були: розвиток і популяризація художньої творчості серед первинних студентських профспілкових організацій факультетів в усіх жанрах і видах, утворення нових і підтримка діючих колективів народної творчості, залучення до них нових учасників; підвищення художнього рівня аматорського мистецтва, збагачення репертуару високохудожніми творами національної музики і хореографії, кращими зразками вітчизняної та зарубіжної культури; удоско-

налення виконавської майстерності учасників аматорських творчих колективів; участь художніх творчих колективів у міжнародних, всесоюзних та республіканських конкурсах та фестивалях.

Вирішення окреслених завдань Анатолій Олексійович здійснював через вивірену кадрову політику, їх професійність та вміння фахово й творчо працювати зі студентською молоддю. Традиційно початок кожного навчального року для ректора розпочинався у власному кабінеті із наради з художніми керівниками творчих колективів, на якій озвучувалися перспективи мистецьких планів та усі проблеми й шляхи їх вирішення. Він не виокремлював питання на головні й другорядні, а сконцентровував увагу навколо стержня ідеї – забезпечення умов успішного функціонування творчих колективів. Звісно, ректор висловлював й критичні зауваження, рішучість, певну стурбованість, глибоку зацікавленість в перспективах творчо-мистецького ремесла своїх підлеглих і водночас випромінював величезне захоплення й емпатію, окреслюючи чіткі перспективи.

Палка закоханість Анатолія Олексійовича в народне музичне мистецтво, хореографію завжди привертала увагу колег, студентів, а ще більшої ваги набувала прояву в особистих стосунках з керівниками творчих колективів. Він це любив, він цим жив, турбуючись про майбутнє української культури. Для нього звичайною буденною справою були відвідини репетицій аматорських колективів, поцікавитися перебігом репетиційного процесу, репертуарним доробком колективу, вислухати в звичайній робочій атмосфері побажання керівника й студентів та відчути зі середини творчого процесу енергійний пульс життя колективу і навчального закладу.

Анатолій Олексійович добре усвідомлював значення організаційної роботи і, як керівник вишу, намагався не зволікати з вирішенням організаційних питань. У свою чергу, керівники творчих колективів, відчуваючи постійну підтримку, гарне слово, заохочення і, водночас, критику, з подвоєною енергією і великим бажанням віддачували творчими здобутками своєму керівнику та інституту.

Творчі колективи для Анатолія Олексійовича були візитівкою й пропагандистом, рупором досягнень усього студентського та педагогічного колективу Кам'янець-Подільського державного педагогічного інституту в Україні та за її межами. Виступи творчих колективів на високому професійному рівні підтверджували бачення Анатолія Олексійовича щодо їх ролі та призначення пропаганди на різних рівнях вокально-хорового, народно-інструментального й хореографічного подільського мистецтва.

Географія концертних маршрутів творчих колективів була досить широкою. У 1978 р. хореографічний колектив “Горлиця”, ансамбль троїстих музик отримали звання лауреата XI Всесвітнього фестивалю самодіяльної народної творчості молоді і студентів у Гавані (Куба). Під час подорожі до загадкового американського континенту теплохід “Грузія”, на якому перебували наші музиканти і танцюристи, зупинявся у портах Греції, Іспанії, Португалії, де

ансамбль виступав перед студентами цих країн. На Кубі колектив провів 10 концертів перед делегаціями різних країн. Найбільше запам'яталась участь ансамблю у зведеному Гала-концерті, де виступали такі відомі артисти СРСР, як Лев Лещенко, Ірина Понаровська, композитор Олександра Пахмутова та естрадно-симфонічний оркестр під керівництвом народного артиста СРСР Юрія Силантьєва.

У 1983 році ансамбль троїстих музик разом із “Горлицею” запросили до Києва на “Вишневі усмішки”, для участі у 18 концертах з відомими професійними колективами та артистами: Національним заслуженим академічним народним хором імені Григорія Верьовки під керівництвом народного артиста України Анатолія Авдієвського, чоловічим вокальним квартетом “Явір”, відомими гумористами Тарапунькою (Юрій Тимошенко) і Штепселем (Юхим Березін), народними артистами СРСР Дмитром Гнатюком та Володимиром Дальським, народною артисткою України Ніною Матвієнко. Під час виступів зав'язалися дружні і творчі контакти з оркестровою групою хору ім. Григорія Верьовки (В. Вагаманюк – цимбали, В. Самойленко – баян, Г. Норець – барабан, сопілка, денцівка), що позитивно позначилося на подальшій творчості молодих виконавців.

Саме народному танцювальному колективу “Горлиця”, хоровій капелі, ансамблю народної музики, оркестру народних інструментів, ансамблю народних інструментів Анатолій Олексійович сприяв у розвитку, і отриманні перемог у всесоюзних, республіканських та міжнародних конкурсах і фестивалях. Зокрема, “Горлиця” брала участь у: XI Всесвітньому фестивалі молоді і студентів в Гавані (1978) та в Москві (1979); творчих концертах міст-побратимів Хмельницького, Тамбова та Сілістри (1979); VI фестивалі Дружби молоді СРСР і НДР (1983 р.) (здобув звання лауреата); міжнародному фестивалі народного танцю в м. Барселоні й м. Джеклі (Іспанія, 1992); у концертах по країнах Африки (1984); телевізійних програмах “Вишневі усмішки” (Київ, 1980, 1983).

Ректор протягом тривалої творчої діяльності з великим ентузіазмом підтримував народний ансамбль троїстих музик Олексія Беца, який доносив народний мелос до глядача як в Україні, так і за її межами та був віддзеркаленням справжнього самотнього народно-інструментального мистецтва на Поділлі. У 1985 р. він супроводжував музикантів і “Горлицю” у гастрольних поїздках до країн Африки (Ангола, Бенін, Гвінея-Бесау, Нігерія, Сьєрра-Леоне), дуже пишався ансамблем троїстих музик, вслякю сприяв його матеріальному забезпеченню та організації концертно-творчої діяльності. За його сприяння музичні інструменти для ансамблю були придбані у Мельниці-Подільській на музично-експериментальній фабриці. Народний ансамбль народної музики брав участь у: більш як 40 пісенних конкурсах і фестивалях, що проводилися у містах Хмельницькому, Тернополі, Луцьку, Києві, Москві; XI Всесвітньому фестивалі самодіяльної народної творчості молоді і студентів (Гавана (Куба), 1978); телевізійній програмі “Вишневі усмішки” (Київ, 1980, 1983); телевізійній програмі “Сонячні кларнети” (Київ, 1981, 1982); VI фестивалі

Дружби молоді СРСР і НДР (1983 р.); телевізійній програмі “Ширше коло” (Москва, 1984); гастрольній поїздки до країн Африки (Ангола, Бенін, Гвінея-Бесау, Нігерія, Сьєрра-Леоне, 1985); всесоюзних фестивалів народної творчості (1975–1977, 1983–1985, 1987) (здобув три золоті медалі); гастрольній поїздки до Болгарії із танцювальним колективом “Кам’ячанка” (худ. кер. В. Дячук) (Тутракан, Болгарія, 1987); республіканському конкурсі ансамблів народної музики України (м. Тернопіль, 1990, I місце); міжнародному фестивалі народного танцю в Барселоні й Джеклі (Іспанія, 1992).

Упродовж тривалого і плідного творчого шляху фольклорно-етнографічний ансамбль трійстих музик Кам’янець-Подільського державного педагогічного інституту під керівництвом Олексія Беца здобув три золоті медалі переможців всесоюзних фестивалів народної творчості, звання лауреата XI Всесвітнього фестивалю молоді і студентів у Гавані (Куба) та телепередач “Сонячні кларнети”, “Ширше коло”, “Сяйво”, нагороджений Почесними грамотами та дипломами Всесоюзного оргкомітету із проведення огляду самодіяльного художнього мистецтва, Міністерства освіти УРСР, Президії Федерації профспілок України та Хмельницької області, обласної державної адміністрації. Колектив взяв участь у багатьох міжнародних конкурсах і фестивалях, неодноразово виступав на Хмельницькому, Чернівецькому та республіканському телебаченні.

Народна хорова капела (худ. кер. – Борис Ліпман) брала участь у: I республіканському фестивалі педагогічних вищих навчальних закладах в концертному залі Київської консерваторії (здобула звання лауреата, 1967); заключному концерті I республіканського фестивалю в оперному театрі (Київ, 1967); звіті творчих колективів народної творчості Хмельницької області в Палаці культури “Україна (Київ, 1973)”.

Ансамбль народних інструментів “Джерела” (кер. В. Лабунець) брав участь у: Всеукраїнському фестивалі аматорських колективів профспілок (м. Хмельницький, 1999 р., диплом I ступеня). З великим успіхом ансамбль народних інструментів Віктора Лабунця представив народно-інструментальне мистецтво на сцені міста й області. Колектив завоював симпатії у мистецьких колах. Він став активним осередком у культурному житті педагогічного університету, міста, області. На всеукраїнському фестивалі аматорських колективів профспілок (м. Хмельницький, 1999 р.) ансамбль народних інструментів “Джерела” нагороджується Дипломом II ступеня. Таким чином, студентський ансамбль перетворився на провідний творчий колектив з оригінальним репертуаром, високопрофесійним виконавством і популярністю.

Досить вдало ректор використовував імідж творчих колективів у популяризації свого навчального закладу, його престижності через реалізацію спільних творчих проєктів. Спільні виступи ректора і творчих колективів на Чернівецькому телебаченні акумулювалися в позитивний інформаційний заряд, що високо підносило популярність навчального закладу, його наукових, навчальних, спортивних та культурно-мистецьких досягнень. Так зароджу-

валася нова форма проведення профорієнтаційної роботи, що була спрямована на залучення майбутніх абітурієнтів до навчання у виші.

Атмосфера стосунків, яка панувала між ректором, керівниками й учасниками самодіяльності, була напрочуд щирою, доброзичливою, відкритою і оптимістичною. Після кожного концертного виступу Анатолій Олексійович виходив за лаштунки сцени й висловлював теплі слова вдячності усім керівникам колективів й студентам, випромінюючи в очах море безмежної радості й щастя. Ректор завжди знаходив потрібні слова для керівників колективів, так і для студентів, що, безперечно, дуже зближувало в особистих стосунках і надіяло подвійною відповідальністю за спільну працю.

Між ректором і керівниками творчих колективів панувала атмосфера співробітництва, взаєморозуміння, взаємоповаги, творче осмислення мистецьких завдань, обопільна відповідальність за прийняття взятих зобов'язень.

Не раз згадую свою першу зустріч з Анатолієм Олексійовичем, яка відбулася на початку жовтня 1985 р. Мене, 24-річного випускника Харківського державного інституту культури, представляла як майбутнього керівника оркестру народних інструментів завідувач кафедри музики, старший викладач Галина Євтихівна Кот. Звісно, оркестр потрібно було ще організувати. Після закриття музично-педагогічного факультету в 1976 р. він перестав функціонувати. Вислухавши мою характеристику і рекомендації завідувача кафедри, ректор висловив слова довіри до моєї кандидатури й віру в започатковану справу. Після такої теплої підтримки дуже хотілося підтвердити сказане реальною справою.

Анатолій Олексійович дозволив переглянути більше 2000 особових справ студентів денної форми навчання на усіх факультетах інституту і відшукати осіб, які мають музичну інструментальну підготовку. Таких виявилось майже 20 осіб. До організації оркестру народних інструментів були залучені усі декани факультетів, які сприяли створенню оркестру.

Перший концерт оркестру народних інструментів відбувся наприкінці травня 1986 р. в актовій залі головного корпусу інституту. Концерт був успішним. Анатолій Олексійович висловив своє щире задоволення від дебюту колективу.

Матеріальна база, інструментарій для оркестру, що залишилися у спадок від музично-педагогічного факультету, були дещо застарілими і потребували оновлення. Вирішуючи проблему осучаснення музичних інструментів, яку А.О. Копилов назвав однією з пріоритетних для себе як керівника, у 1987 р. були виділені значні кошти для придбання гуслів (1000 рублів). Від такої уваги хотілося працювати ще краще, наполегливіше, ефективніше. У 1988 році колективу за його творчі здобутки було присвоєно звання "народний".

Для оркестрантів, за сприяння куратора художньої самодіяльності інституту, завідувача кафедри фізкультури – Тамари Дмитрівни Кидалової та очільника вишу, пошили комплект концертних костюмів (34 жіночих плахт і блуз; 10 чоловічих сорочок).

У липні 1991 р. Анатолій Олексійович відкликав мене з відпустки і відрядив разом із викладачем Віктором Лабунцем до Москви на експериментальну фабрику музичних інструментів за комплектом оркестрових струнних інструментів, на які були виділені інститутом кошти в сумі 18 тисяч рублів. Після придбання комплекту оркестрових концертних та індивідуально замовних інструментів значно покращилась гра оркестрантів та якість звучання оркестру.

Перелік творів, що виконувалися оркестром, свідчить про високий художньо-виконавський рівень концертних програм: О. Холмінов “Увертюра”, А. Петров “Увертюра”, С. Гулак-Артемовський “Дует Андрія та Оксани”, “Чорна хмара з-за діброви” із опери “Запорожець з-за Дунаєм”, М. Кропивницький “Соловейко”, Є. Адамцевич “Запорізький марш”, Т. Ремешило “Гуцульські наспіви”, А. П’ящолла “Лібертанго”, “Медітанго”, В.А. Моцарт “Речитатив та арія Електри” із опери “Ідоменей”, К. Бадельт Музика до кінофільму “Пірати Карибського моря”, Г. Хоткевич “Героїчна поема про Байду” – твори різного образно-художнього змісту, індивідуальних композиторських стилів. Та, врешті, саме це обумовило невичерпну різнобарвність музичного колориту і рельєфність стильових та жанрових контрастів репертуарного доробку оркестру. Найбільше із переліченого Анатолій Олексійович насолоджувався виконанням “Запорозького маршу”, який вперше прозвучав у 1989 р.

11 травня 2001 р. оркестр народних інструментів брав участь у творчому звіті майстрів мистецтва та аматорських колективів Хмельницької області в Палаці “Україна” м. Києва, де їх виступ отримав схвальні відгуки від членів журі: народних артистів України Віктора Гуцала (диригент Національного оркестру народних інструментів) та Свгена Савчука (диригент Заслуженої хорової капели “Думка”). У вирішенні організаційних питань підготовки оркестру до звіту Анатолій Олексійович брав найактивнішу участь, особисто відвідував репетиції і контактував з керівництвом обласної державної адміністрації.

З оркестром народних інструментів плідно співпрацюють солісти-вокалісти оркестру: народна артистка України Валентина Степова, заслужена артистка України, солістка Львівського оперного театру і балету ім. І. Франка Ніна Мельник; лауреати міжнародних та всеукраїнських конкурсів – Олена Лютаревич та Оксана Томків; заслужений працівник культури України, лауреат міжнародних, всеукраїнських конкурсів та пісенних фестивалів Тамара Плющ; лауреати всеосоюзних і всеукраїнських конкурсів та пісенних фестивалів: Анатолій Ляпота, Мирослав Тиш, Майя Печенюк, Олена Прядко, Марина Стасюк.

У 1999 р., залучивши до творчої співпраці найкращих співаків міста (Мирослав Тиш, Василь Лісовий, Петро Підлісний, Петро Конфедерат, Олександр Вознюк, Віктор Білоцький, Юрій Савчук, Георгій Мисюк, Анатолій Ляпота, Микола Стасюк, Сергій Антошук, Роман Кукурудза, Іван Сарафанюк, Василь Моцик, Володимир Кушнір, Олександр Шутяк, Микола Вінниченко), керівник ансамблю здійснив постановку “Героїчної поеми про Байду” композитора

Гната Хоткевича. Цей героїчно-драматичний твір у виконанні чоловічої вокальної групи у супроводі народного оркестру народних інструментів неодноразово виконувався на сценах міст Дрогобича, Кам'янець-Подільського, Шепетівки, в театрі ім. Петровського у м. Хмельницькому та у Палаці культури “Україна” в Києві. Ректор та керівництво області виставили найвищі оцінки виконанню цього твору.

Оркестр народних інструментів (кер. І. Маринін) брав участь у: II Всеукраїнському фестивалі самодіяльних художніх колективів профспілок (Хмельницький, 1999, здобув звання лауреата); III Всеукраїнському фестивалі самодіяльних художніх колективів профспілок (Хмельницький, 2001, здобув звання лауреата); звіті творчих колективів Хмельницької області (м. Київ, 2001); IV Всеукраїнському фестивалі самодіяльних художніх колективів профспілок (Київ, 2005, здобув звання лауреата); III Міжнародному конкурсі баяністів-акордеоністів “Perpetum mobile” (м. Дрогобич, 2010, III місце); VI Міжнародному конкурсі баяністів-акордеоністів “Perpetum mobile” (м. Дрогобич, 2013, II місце).

Звісно, Анатолій Олексійович щиро вболівав і радів успіхам своїх вихованців, адже їхні успіхи були неможливі без цілеспрямованої організаційної роботи адміністрації вишу й особисто Анатолія Олексійовича. Його креативний підхід у вирішенні організаційних проблем, нестандартне, оригінальне мислення слугували передумовою успіху творчих колективів. Активна творча діяльність аматорських колективів Кам'янець-Подільського державного педагогічного інституту в 1977–2001 рр. відбувалася за постійної підтримки і сприяння очільника вишу.

Список використаних джерел і літератури

1. Гуменюк А. Анатолій Олексійович Копилов: з нагоди 80 –х роковин від дня народження // Анатолій Олексійович Копилов: Особистість у вимірі епохи: Спогади. Дослідження: збірник матеріалів науково-практичної конференції / Кам'янець-Подільський національний університет імені Івана Огієнка; [уклад.: В. А. Дубінский, В. С. Степанков; відп. ред. В. С. Степанков]. Кам'янець-Подільський національний університет імені Івана Огієнка, 2016. Вип. 2. С. 47-49.
2. Завальнюк О. Наукова співпраця з професором А. Копиловим (до 80-річчя вченого і наставника) // Там само. С. 49-58.
3. Лозовий В. Участь Анатолія Олексійовича Копилова у моїй долі // Там само. С. 60-63.
4. Нечитайло В. На берегах пам'яті // Там само. С. 75-77.
5. Смолій В. Людина та епоха // Там само. С. 39-41.
6. Степанков В. Творча особистість “життєвого прориву” // Там само. С. 5-38.
7. Хоптяр Ю. Незгасна пам'ять про вчителя // Там само. С. 77-80.
8. Філіпчук А. Харизматичний класик менеджменту вищої педагогічної школи України (до 80-річчя від дня народження ректора Кам'янець-Подільського державного педагогічного інституту (університету) в 1977–2002 рр.) // Там само. С. 81-87.

Ivan Marynin

**Spiritual and Progressive Measurement of Management Activity
of Rector Anatoliy Kopylov**

The article is about organizational management, selfless work and social-patriotic position of rector of Kamianets-Podilskiy State University – Anatoliy Oleksiiiovych Kopylov, who was able to bring the university amateur art to a new level of performance and significantly approach it to a professional.

In particular, there is historical and chronological analysis of the life (biographical content) and administrative aspects of activity, which include: memories about personality of Anatoliy Kopylov, his understanding of education, culture and art and their synthesis and development of spiritual needs for future teaching staff.

The article analyzes the importance of organizational and management activities; providing creative independence for leaders of creative groups; stimulating the creative process in amateur groups, establishing personal communication with the leaders of groups.

It was found the main factors which enriched, deepened and confirmed Anatoliy Oleksiiiovych's vision of the role of amateur creative groups of the university and promote their destination in Ukraine and the world of vocal and choral, instrumental and folk choreography art of Podillia.

The main progressive quality of management activities of Anatoliy Kopylov and pointers which are dominant in forming the spiritual foundations of students are separated.

Keywords: *management activity, progressive measurement, amateur art groups, civil position.*

И. Г. Маринин

**Духовные и подвижнические измерения
управленческой деятельности ректора Анатолия Копылова**

Освещается организационно-управленческая и подвижническая деятельность та собственная общественно-патриотическая позиция ректора Каменец-Подольского государственного университета Анатолия Алексеевича Копылова, благодаря которым любительское искусство учебного заведения поднялось на новый качественный уровень исполнения и существенно приблизилось к профессиональному.

В частности, осуществлено историко-хронологический анализ жизненного и управленческого аспектов деятельности, которые содержат: воспоминания о личности ректора, его государственное понимание задач образования, культуры и искусства, их синтеза и развития в духовном совершенствовании будущих педагогических кадров.

Анализируется значимость организационно-управленческой деятельности руководителя вуза, актуализация творческих детерминант, не-

стандартных оригинальных идей в вопросах функционирования творческих коллективов; предоставление творческой самостоятельности руководителям художественных коллективов; стимулирование творческого процесса в любительских коллективах, налаживание личностной коммуникации с их руководителями.

Выявлены основные факторы, которые обогащали, углубляли и подтверждали видение ректора роли любительских творческих коллективов университета и их призвание пропагандировать в Украине и мире вокально-хоровое, народно-инструментальное и хореографическое искусство Подолья.

Выделены основные подвижнические качества управленческой деятельности руководителя вуза, а также ориентиры, доминирующие в процессе формирования духовных основ студенческой молодежи.

Ключевые слова: Анатолий Копылов, управленческая деятельность, подвижническая деятельность, любительские творческие коллективы, гражданская позиция.

Одержано 8 вересня 2017 року

УДК 378.22: 378.4(477.43-21):030:94(477)

Ю.А.Хоптяр

Вчені Кам'янець-Подільського національного університету імені Івана Огієнка у складі авторського колективу “Енциклопедії історії України”

У статті на основі матеріалів “Енциклопедії історії України” зроблена спроба з’ясувати внесок вчених Кам’янець-Подільського національного університету імені Івана Огієнка у створення багатотомного видання “Енциклопедії історії України”.

Розглянуто передумови підготовки нового ґрунтового енциклопедичного видання, визначено його актуальність, сформульовано завдання та мету, з’ясовано потребу появи нової енциклопедії в контексті напрацювань вітчизняних істориків, що дають змогу докорінно переосмислити концепцію національної історії, подолати стереотипи радянського часу і підготувати якісно інший словник ЕІУ порівняно із словником “Радянської енциклопедії історії України”.

При відборі авторів головним був не формальний критерій, а визнання їхніх досягнень в дослідженні певних історичних проблем. Статті про вчених інших галузей знань, а також про діячів культури та мистецтва включалися до ЕІУ тільки тоді, коли творчі здобутки цих фахівців сягали рівня національного надбання.

Серед авторів статей – вчені, які працюють у Кам'янець-Подільському національному університеті імені Івана Огієнка (Завальнюк Олександр Михайлович, Комарницький Олександр Борисович, Копилов Сергій Анатолійович, Петров Микола Борисович, Рибак Іван Васильович, Степанков Валерій Степанович, Хоптяр Юрій Анатолійович).

Ключові слова: авторський колектив, дослідження, вітчизняна історія, вчені, енциклопедія, історичний процес, минуле.

Ще наприкінці 1980-х рр. в Україні розгорнулася науково-дослідна робота, пов'язана з теоретичним переосмисленням вітчизняної історії, дослідженням її “білих плям”, зокрема в радянському минулому, опрацюванням нової періодизації історичного процесу, виявленням належного місця української історії в історії людства. Особлива увага приділялася підготовці документальних збірників, вивченню історіографічної спадщини, розвитку спеціальних історичних дисциплін.

Після здобуття Україною незалежності, виникла ідея створити багатотомну “Історію українського народу”. Проте уже перші напрацювання в галузі теоретико-методологічної основи такої праці переконали, що вітчизняна історична наука не готова до реалізації такої ідеї. Через це було взято курс на підготовку праць меншого масштабу, зокрема створення узагальнюючого (що має підсумувати здобутки національної історіографії) енциклопедичного видання з історії України. Постанову Президії Національної академії наук України про підготовку багатотомної “Енциклопедії історії України” (ЕІУ) було ухвалено 20 червня 1997 р.

З того часу плідна робота істориків створила належне підґрунтя для докорінного переосмислення концепції вітчизняної історії, подолання стереотипів радянського часу і підготування якісно іншого словника порівняно із словником “Радянської енциклопедії історії України” (РЕІУ).

Вочевидь, що праці енциклопедичного характеру з історії України, створені до 1991 р., містять значний обсяг важливої інформації і, без сумніву, залишаються вагомим досягненням історичної науки. Водночас необхідно зважувати на політичну заангажованість цих праць, зумовлену догмами і стереотипами комуністичної доби, у зв'язку з чим їхнє значення як інформаційного ресурсу в сучасних умовах істотно понижується. Особливо глибоких фальсифікацій зазнала історія українського народу (причому різних періодів). Щодо опису і аналізу минулого українських земель, які свого часу не входили до складу УРСР, то раніше в енциклопедіях для них майже не знаходилося місця. Спотворювалися реальні пропорції щодо висвітлення історичних епох. Так,

більше половини статей РЕІУ присвячувалось одному періодові – радянському.

Під час роботи над енциклопедією враховувалась вагомість подій, персоналій, окремих фактів, ретельно відібрано гасла, створено “дерево гасел”, яке допомогло орієнтуватися щодо обсягу статей, їх логічної підпорядкованості та взаємопов’язаності. Нині робота над ЕІУ триває і переходить у завершальну фазу – створення останнього, одинадцятого тому.

Істотною підмогою в роботі зі створення цього видання стали енциклопедичні видання української діаспори, зокрема “Енциклопедія українознавства”, різноманітні довідкові праці, створені діаспорянами у Північній Америці, Австралії, Західній Європі.

Редакційна колегія керувалася певними критеріями у відборі авторів статей. Головним був не формальний критерій (наприклад, наявність докторського ступеня), а факт лідерства в певній галузі історичної науки. Статті про вчених інших галузей знань, а також про діячів культури та мистецтва, включалися до ЕІУ тільки тоді, коли творчі здобутки цих фахівців сягали рівня національного надбання. Тому чимало читачів не знайдуть тут статей про осіб, які, на їхню думку, повинні бути, або, навпаки, знайдуть розповіді про тих, хто, за їхніми власними критеріями, мав би не увійти до енциклопедії.

Формуючи словник, редколегія ЕІУ прагнула представити всі історичні області України, а також охарактеризувати життя українців у США, Канаді та інших державах. Сформовані гасла ЕІУ дають уявлення і про життя національних меншин в Україні. На жаль, кількість статей з історії кримськотатарського народу, для якого земля України стала батьківщиною, поки що обмежена.

Загалом кількісних показників щодо авторського колективу редколегія ЕІУ не надає, оскільки робота триває і до неї долучаються все нові і нові фахівці. Варто зазначити, що основний кістяк авторського колективу – це працівники установ НАН України гуманітарного профілю. Серед авторів статей також чимало керівників відомств, знаних політичних діячів, професорів провідних університетів. Так, із Кам’янець-Подільського національного університету імені Івана Огієнка до авторського колективу увійшли вчені історичного факультету:

1. Степанков Валерій Степанович (Т. 1–10);
2. Завальнюк Олександр Михайлович (Т. 4, 7);
3. Копилов Сергій Анатолійович (Т. 8, 9);
4. Комарницький Олександр Борисович (Т. 4);
5. Рибак Іван Васильович (Т. 4);
6. Петров Микола Борисович (Т. 4);
7. Хоптяр Юрій Анатолійович (Т. 9).

Унікальний внесок у підготовку ЕІУ, який вимірюється 50 статтями, зробив доктор історичних наук, академік УАІН, професор В.С. Степанков. Тільки у першому томі їх опубліковано 17 [1]. Публікації стосувалися багатьох історичних подій, зокрема таких, як Барська облога 25–31 липня 1648 р. В останній

декаді липня 1648 р. чисельність польської залоги в Барі, очолюваної галицьким старостою А. Потоцьким, складала близько 2 тис. осіб, 50 гармат, 5 тис. мушкетів і 100 бочок пороху. Полки повстанців були сформовані з селян та міщан у середині липня в містечку Ялтушків (нині село Барського району Вінницької області). 25 липня повстанці розпочали наступ на Бар, оволоділи його передмістям – містечком Чемериське, а саме місто взяли в облогу. Невдовзі до Бара підійшли козацькі полки на чолі з полковниками Брацлавцем і Габачем. Керівництво взяв на себе, очевидно, Брацлавець. Готуючись до штурму, повстанці рили шанці, ставили палісад, готували драбини. Брацлавцю вдалося порозумітися з частиною барських міщан-українців, які пообіцяли допомогу. Ранком 28 липня під прикриттям густого туману повстанці пішли в наступ Бара. Вони завдали головного удару з боку Замкових та Іванківських воріт, де їх найменше чекали поляки. За допомогою барських міщан-українців повстанці захопили вали і проникли в містечко Ляцьке (назва частини Бара). Польська залога зазнала великих втрат, а її рештки заховалися в замку. Наступного дня відбулися переговори з обложеними. Хоча А. Потоцький здався, однак жовніри продовжували чинити опір. Ранком 31 липня повстанці оволоділи замком. Здобуття Бара сприяло розвитку національно-визвольної і соціальної боротьби на Поділлі [1, с. 195-196].

Одразу дві публікації В.С. Степанкова присвячені Батозьким битвам 1652 і 1672 рр., визначаються їх хід та значення [1, с. 201-202].

Бахчисарайський договір 1648 р. трактується В.С. Степанковим, як українсько-кримський договір про військово-політичний союз, укладений в березні між Б.Хмельницьким та кримським ханом Іслам-Гересем III. До того ж, готуючи збройне повстання проти Речі Посполитої, Б.Хмельницький восени 1647 р. почав налагоджувати стосунки з кримською верхівкою. У другій половині січня 1648 р. він направив посольство Я.Клиші до Бахчисарая з проханням надіслати військову допомогу проти Речі Посполитої. Зважаючи на давню ворожнечу з Військом Запорізьким, Іслам-Гірей III відповів відмовою. У другій декаді лютого Б.Хмельницький відрядив нове посольство до Бахчисарая, яке домоглося укладення договору. Описуються його умови [1, с. 206].

Важливе значення в історії України ХУІІ ст. мають Березневі статті 1654 р. В.С. Степанков так визначає вказаний історичний термін: усталена в історіографії назва комплексу документів, якими було юридично оформлено українсько-російський договір 1654 р. (вони називалися ще “Переяславським договором”). Оригінали документів договору не збереглися. Відомі тільки їхні копії та чернетки. За Березневими статтями передбачалося збереження в Україні форми урядування й устрою Української козацької держави. Підтверджувалися всі права й привілеї козацтва, шляхти, духівництва і міщан та незалежність українського уряду щодо проведення внутрішньої політики. У Києві мав бути російський воевода з кількатисячним підрозділом з метою надання українській стороні допомоги в боротьбі проти зовнішнього ворога. Чисельність козацького реєстру встановлювалася у 60 тис. осіб, визначалися розміри платні

козакам і старшині і інше [1, с. 229-230].

Перебігу історичних подій, пов'язаних з Берестецькою битвою 1651 р., присвячена стаття В.С. Степанкова. Детальний опис кількісних показників живої сили і озброєння українського і польського війська дає можливість зорієнтуватись у розстановці сил на той час [1, с. 233-234].

Белградський мирний договір 1739 р. укладений між Російською і Османською імперіями після припинення російсько-турецької війни 1735–1739 рр. став ще одним предметом уваги В.С. Степанкова [1, с. 248-249].

Білоцерківське повстання козаків 1651 р. В.С. Степанков подає як збройний виступ частини козаків проти укладення мирного договору з Річчю Посполитою, що відбувся в м. Біла Церква 16–17 вересня. Після поразки у Берестецькій битві 1651 р. Б.Хмельницький перетворив Білу Церкву на головний осередок опору польським і литовським арміям, які об'єдналися 13 вересня під Германівкою (нині село Обухівського району Київської області). Сам гетьман зупинився в с. Рокитне. Враховуючи складність військово-політичної обстановки, він запропонував великому коронному гетьманові М. Потоцькому провести переговори в Білоцерківському замку. Вони розпочалися 16 вересня 1651 р. Українське посольство погодилося на скорочення козацького реєстру до 12 тис., розрив союзу з Кримським ханством. Відомості про примирення з Польщею викликали обурення значної частини козаків. При підтримці окремих татарських загонів вони оточили замок й почали погрожувати знищити польських комісарів і козацьку старшину. Прибувши до Білої Церкви ранком 17 вересня придумав повстання й стратив 15 його керівників. Проте, враховуючи опір козацтва, він відмовився визнати умови досягнутої між посольствами домовленості [1, с. 292].

У публікаціях В.С. Степанкова, присвячених перебігу історичних подій середини XVII ст., йдеться про Борзнянський полк, як козацьку військову та адміністративно-територіальну одиницю Української козацької держави у 1648–1649 та 1654–1655 рр. Формування Борзнянського полку розпочалося влітку 1648 р. в умовах піднесення національно-визвольної і соціальної боротьби населення Чернігівського воєводства. Центром полку була Борзна, а організатором – полковник М. Небаба [1, с. 343].

Вчений розповів і про Вінницькі оборони 1651–1671 рр. – героїчні оборони міщанами і козаками від польських підрозділів м. Вінниці у роки національної революції 1648–1676 рр. Оборона 1651 р. тривала з 1 по 10 березня. Тоді польське військо (разом з слугами 24–26 тис. осіб), очолюване гетьманом великим коронним М. Калиновським, 10 лютого 1651 р. вторглося на Брацлавщину. І. Богун зібрав основні сили полку (близько 2-х тис. козаків) у Вінниці. Центром оборони було обрано монастир, навколо якого зведено три лінії укріплень. Вінницька оборона 1651 р. відіграла вирішальну роль у провалі плану польського командування оволодіти Брацлавщиною. Оборона 1671 р. м. Вінниця відбувалася 4–5 вересня. У середині серпня 1671 р. польське військо під проводом гетьмана Я. Собеського (14–15 тис. осіб) напало на Брацлавщину. На

відміну від попередньої оборони Вінниці, Я. Собеському вдалося зламати оборонців і заволодіти замком та зруйнувати укріплення [1, с. 568].

Інші публікації В.С. Степанкова у першому томі ЕГУ представлено біографічними довідками про різні історичні постаті, що відіграли помітну роль в історії України, зокрема кримського хана Аділ-Гірея. Він правив у 1666–1671 рр., зійшовши на трон у березні 1666 р., розпочав боротьбу із знаттю за зміцнення центральної влади. Противник зближення Російської держави і Речі Посполитої. До середини 1668 р. підтримував зовнішню політику правобережного гетьмана П.Дорошенка. Однак плани останнього про возз'єднання усієї козацької України та курс на прийняття протекторату Османської імперії перешкождали планам Аділ-Гірея щодо послаблення залежності ханства від турецького султана, а також встановлення контролю над Правобережною Україною. Аділ-Гірей підтримував опозицію Запорізької Січі до влади П.Дорошенка і шукав порозуміння з Польщею. Внаслідок цього Аділ-Гірей був зміщений султаном у квітні 1671 р. [1, с.36].

В.С. Степанков розповів і про військового осавула Війська Запорозького Івана Барабаша. Він належав до старшинського угруповання польської орієнтації. У квітні 1646 р. в складі козацького посольства Барабаш І. взяв участь у таємних переговорах з польським королем Владиславом IV Ваза щодо збільшення козацького реєстру, відновлення “стародавніх вольностей” і підготовки морського походу проти Османської імперії. За наказом гетьмана великого коронного М. Потоцького у другій декаді квітня 1648 р. разом з військовим осавулом І. Караїмовичем очолив похід на човнах 4–5 тис. реєстровиків і жовнірів на Запорізьку Січ проти повстанців Б.Хмельницького. Не заставши їх на Січі, близько 23 квітня він разом з чигиринським полковником С.-М. Кричевським на чолі кількох сотень воїнів вирушив до острова Томаківка, де перебувала залага повстанців, і зайняв її. 24 квітня біля Кам'яного Затону (нині м. Кам'янка-Дніпровська Запорізької області) навпроти Микитиноного Рогу (нині м. Нікополь) реєстрові козаки під проводом Ф. Джалалія повстали і захопили І. Барабаша та інших вірних Польщі старшин. За вироком зібраної чорної ради усіх цих старшин стратили [1, с. 181].

Одна із біографічних статей В.С. Степанкова стосується чернігівського воеводи, польського дипломата С.К. Беневського (1620–1676). Він був прихильником порозуміння з Українською козацькою державою на основі визнання за нею автономії у складі Речі Посполитої. У 1657–1660 рр. С.К. Беневський очолював польські делегації на переговорах із Б. Хмельницьким, І. Виговським та Ю. Хмельницьким. С.К. Беневський відіграв важливу роль у підготовці й підписанні Гадяцького договору 1658 р. [1, с. 220].

Подібна стаття присвячена чигиринському полковнику, генеральному судді Прокопу Бережицькому [1, с. 226].

Цікавою є замітка про італійського історика XVII ст. М. Бізаччіоні, автора “Історії громадянських війн останнього часу” – циклу монографій про соціальні й національно-визвольні рухи в європейських країнах середини XVII ст.

(Англії, Італії, Франції та ін.). На основі використання багатого фактичного матеріалу відтворив об'єктивну панораму суспільно-політичної боротьби народів за власні свободи й привілеї (у світлі тогочасної “проромантичної” концепції). Найбільшу увагу в “Історії громадянських війн...” М. Бізаччіоні приділив буржуазній революції в Англії (1640–1660) та національно-визвольній боротьбі в Україні, значна частина, якої входила тоді до складу Польщі. Вперше в історіографії автор створив монографію про національну революцію 1648–1676 рр. в Україні. У ній відзначається жорстоке гноблення селян і козаків з боку польської знаті й короля як одну з причин повстання, підкреслював всеукраїнський, національно-визвольний і конфесійний характер боротьби, змальовував Б.Хмельницького талановитим державним діячем, полководцем, політиком і дипломатом [1, с. 271].

Біографічні відомості про уманського полковника, дипломата Української козацької держави другої половини XVII ст. Г. Білогруда [1, с. 284], генерального суддю Правобережної України в 1660–1670-х рр. С. Богаченка [1, с. 311] та талановитого адміністратора, воєначальника і дипломата часів Національної революції 1648–1676 рр. І.О. Виговського [1, с. 502-503] вміщено в інших статтях В.С. Степанкова.

У другому томі ЕІУ вчений розмістив матеріали про виступ козаків 1653 р. у м. Городок-Бедриківський на Поділлі (нині м. Городок Хмельницької області). Це був стихійний бунт козаків проти політики гетьмана Б. Хмельницького, що відбувся 20 червня під цим містечком і призвів до зриву походу української армії на західні українські землі [2, с. 172-173]. Крім того, приділяється увага дипломатичній службі Б. Хмельницького [2, с. 386-387]. Значна увага приділена життєписам Г.Д. Дорошенка [2, с. 455] і П.Д. Дорошенка [2, с. 456-457].

У третьому томі статті В.С. Степанкова розповідають про Жовтководську битву 1648 р., що стала першою перемогою української армії в Національній революції 1648–1676 рр. [3, с. 166-167]; Зборівську битву 1649 р., яка відбулася між українським військом на чолі з Б. Хмельницьким і татарським військом на чолі з кримським ханом Іслам-Гіреєм III, з одного боку, та польською армією – з другого [3, с. 304-305]. Йдеться і про Зборівський договір Криму з Польщею 1649 р., укладений між кримським ханом Іслам-Гіреєм III і польським королем Яном II Казимиром Ваза після Зборівської битви 1649 р. Переговори проходили 16–18 серпня [3, с.305].

Цікавою є вміщена В.С. Степанковим біографічна довідка про М. Зеленського – м'ястківського сотника (1649), брацлавського полковника (1654–1657, 1659–1661, 1664, 1666). Він народився в родині шляхтича, брав участь у Національній революції 1648–1676 рр., зокрема, в боях проти польського і татарського війська 1654–1657 рр., придушенні повстань Пушкаря і Барабаша 1657–1658 рр. та Чуднівській компанії. Виконував дипломатичні місії до Польщі й Кримського ханства. У 1667 р. зробив невдалу спробу перехопити булаву в П. Дорошенка [3, с. 324].

У четвертому томі ЕІУ В.С. Степанков розповів про Кліщинське повстання та самоврядування 1767–1770 рр. Починаючи з 1750-х рр., козаки і селяни с. Кліщинці Жовнинської сотні Лубенського полку (нині с. Чорнобаївського району Черкаської області) не раз зверталися до органів влади з проханням захистити їх від закріпачення, однак влада не вживала жодних заходів. Тоді в квітні 1767 р. вони розгромили маєток генерального писаря В. Туманського й звели довкола села оборонні укріплення. Під проводом братів С. та О. Воронів, Г. Білима та інших ватажків їм вдалося відбити у 1767–1768 рр. шість нападів каральних підрозділів. Лише 1769 р. власті придушили повстання. На початку вересня 1770 р. селяни знову взялися за зброю, але 21 вересня зазнали поразки [4, с. 354].

Українському князівському роду XV–XVI ст. Капусти присвячено статтю В.С. Степанкова, у якій прослідковується генеалогічна лінія роду [4, с. 98].

У п'ятому томі ЕІУ публікації В.С. Степанкова торкалися таких історичних подій та місцин, як Красненська оборона 1651 р. (оборона козаками та місцевим населенням на чолі з брацлавським полковником Д. Нечаєм містечка Красне (нині село Тиврівського району Вінницької області) під час наступу військ Речі Посполитої під командуванням гетьмана М. Калиновського і брацлавського воєводи С. Лянцкоронського в лютому 1651 р.) [5, с. 295]; Корсунська битва 1648 р. [5, с. 189-190]; Коронний край (адміністративно-територіальна одиниця в монархії Габсбургів 1772–1918 рр.) [5, с. 178].

Розміщені біографічні матеріали стосувалися таких постатей, як Олександр-Леон Костка-Наперський (бл. 1620–18.07.1651) – організатор і керівник селянського повстання в Підгаллі (Південна Польща, район Прикарпаття) у травні-червні 1651 р. [5, с. 226]; Максим Кривоніс (бл. 1600–1648 рр.) – черкаський полковник, гетьман наказний [5, с. 326-327]; Кривоносенко (справжнє ім'я невідомо, можливо Сава; бл. 1620 – бл. 1650) – остропільський полковник [5, с. 327]; Станіслав-Михайло Кричевський – чигиринський і київський полковник, гетьман наказний [5, с. 400-401]; Григорій Кунаков – дяк Стрілецького, Холоського та Розрядного приказів Російської держави (як гонець він двічі виконував дипломатичні доручення у Польщі) [5, с. 496].

Дві статті В.С. Степанкова присвячені керівникам (ректорам) К-ПНУ останньої чверті XX – початку XXI ст.: А.О. Копилову та С.А. Копилову [5, с. 129-130].

У шостому томі В.С. Степанков зробив повідомлення про Ладижинську оборону 1674 р., організовану козаками під проводом старшин А. Мурашки, В. Сербина і А. Дмитрієва м. Ладижин від турецької армії [6, с. 21]; Лоєвську битву 1649 р., що перешкодила литовському війську кн. Я. Радзивілла походу на Україну під м. Лоєв (Білорусія) [6, с.257-258]; Львівські облоги 1648, 1655, 1672 рр. – спроби українського і кримського, потім – українського і російського, згодом – турецького, кримського і українського війська оволодіти м.Львів [6, с. 368-369].

Автор розмістив життєписи Демка Лисовця, генерального осавула, гетьма-

на наказного, учасника Національної революції 1648–1676 рр. [6, с. 160]; Богуслава-Казимира Маскевича (бл. 1625–04.04.1683), польського мемуариста, автора “Щоденика” (1643–1649) та “Щоденника московської війни у Великому князівстві Литовському” [6, с. 544]; Міхала-Корибути Вишневецького (31.07.1640–10.11.1673), польського короля, уродженця м. Вишневець, з сім’ї кн. Я. Вишневецького [6, с. 765].

У сьомому томі енциклопедії статті В.С. Степанкова присвячено: Могилівській обороні 1660 р. Як відомо, на початку лютого 1660 р. подільський полковник О. Гоголь зосередив у м. Могилів (нині м. Могилів-Подільський) Подільський полк та загоны опришків І. Кияшка. 20 лютого відбувся штурм міста польським військом гетьмана С. Потоцького в ході якого поляки зазнали поразки [7, с. 15]; Молдовським походам Б. Хмельницького і Т. Хмельницького 1650, 1653 рр. (походи, спрямовані на нейтралізацію впливу Речі Посполитої на Молдавське князівство й реалізацію династичних намірів Б.Хмельницького) [7, с. 35-36]; Монастирищенській обороні 1653 р., де І. Богун зосередив сили Кальницького полку в м. Монастирище (нині місто Черкаської області) а 10–11 квітня польське військо на чолі з С. Чарнецьким атакувало місто, але козаки штурм відбили [7, с. 51].

Особливо змістовна стаття В.С. Степанкова про Національну революцію 1648–1676 рр., під якою він розуміє породжений українськими реаліями раннього Нового часу складний політичний процес, що поєднував у собі, під гаслами захисту православ’я, прав і свобод Війська Запорізького й руського народу, боротьбу за національне визволення, масовий соціальний протест і збройні форми громадянського протистояння та супроводжувався кардинальними змінами всіх сфер і рівнів життєдіяльності суспільства [7, с. 270-279].

Біографічні довідки автор подав про: Силуяна Андрійовича Мужиловського, полковника, військового суддю, дипломата (народився в сім’ї случького протопопа, білоруського православного письменника-поліміста А. Мужиловського) [7, с. 101-102] та Пархома Нужня, конотопського полковника, військового осавула 1661 р. (козак Миргородського полку, підтримавши І. Брюховецького, став запорозьким полковником) [7, с. 496].

У восьмому томі публікації В.С. Степанкова стосуються Паволоцького повстання 1663 р. (виступ населення Паволоцького полку проти політики гетьмана П. Тетері. Його причинами стали поновлення польсько-шляхетських порядків, зловживання євреїв-орендарів і спекуляції купців) [8, с. 18] та Покутського повстання 1648 р. (масовий збройний виступ населення Покуття проти національно-конфесійних та соціальних утисків. Спалахнуло у вересні 1648 р. і тривало до кінця року) [8, с. 320].

У заключних томах автор розповів про Старокостянтинівську битву 1648 р., яка принесла перемогу наказному гетьману М. Кривоносу над військом магнатів під орудою князя Я. Вишневецького [9, с. 822-823], та життєвий шлях гетьмана Богдана Михайловича Хмельницького (27.12.1595–06.08.1657), полі-

тика, полководця, дипломата, провідника національно-визвольних змагань 1648–1657 рр., творця Української козацької держави та її першого гетьмана [10, с. 389-390].

У четвертому томі ЕІУ вміщена стаття О.М. Завальнюка і О.Б. Комарницького про виникнення та становлення Кам'янець-Подільського державного університету, як освітнього наукового та культурного центру Хмельниччини [4, с. 64-65].

Біографії історика, письменника, мовознавця, видавця, педагога, громадського політичного і церковного діяча Івана Івановича Огієнка, фундатора і першого ректора Кам'янець-Подільського державного українського університету присвячене повідомлення О.М. Завальнюка і Ю.А. Пінчука [7, с. 520-521].

Стислу історію м. Кам'янець-Подільського представили у четвертому томі ЕІУ І.В. Рибак і М.Б. Петров [4, с. 55-64].

Офіційна газета Подільської єпархії РПЦ – “Подольские епархиальные ведомости” видавалися у 1862–1905 рр. Саме їй присвячена стаття С.А. Копилова [8, с. 309-310].

Ще одна стаття цього автора стосується терміну слов'янознавство, до якого входить комплекс наукових дисциплін, що включає лінгвістику, літературознавство, мистецтвознавство, історію та історію культури слов'янських народів [9, с. 643-651].

Дві статті у співавторстві опублікував у дев'ятому томі ЕІУ Ю.А. Хоптяр. У них йдеться про столипінську аграрну реформу і біографію П.А. Столипіна [9, с. 859-860].

Авторський колектив, редакційна колегія прагнули, щоб ЕІУ була цікавою й інформативною, враховували останні здобутки історичної науки. Поряд із статтями з історії України у ній вміщені загальнотеоретичні матеріали, які висвітлюють сучасні досягнення світової історіографії та політології, а також подано відомості про окремих визначних людей планети та найвпливовіші міжнародні організації.

Список використаних джерел і літератури

1. Енциклопедія історії України: В 10 т. / Авт. В.А.Смолій (голова) та ін. Київ: Наук. думка, 2003. Т. 1: А–В. 688 с.
2. Енциклопедія історії України: В 10 т. / Авт. В.А.Смолій (голова) та ін. Київ: Наук. думка, 2004. Т. 2: Г–Д. 528 с.
3. Енциклопедія історії України: В 10 т. / Авт. В.А.Смолій (голова) та ін. Київ: Наук. думка, 2005. Т. 3: Е–Й. 672 с.
4. Енциклопедія історії України: В 10 т. / Авт. В.А.Смолій (голова) та ін. Київ: Наук. думка, 2007. Т. 4: Ка–Ком. 528 с.
5. Енциклопедія історії України: В 10 т. / Авт. В.А.Смолій (голова) та ін. Київ: Наук. думка, 2008. Т. 5: Кон–Кю. 568 с.
6. Енциклопедія історії України: В 10 т. / Авт. В.А.Смолій (голова) та ін. Київ:

Наук. думка, 2009. Т. 6: Ла–Мі. 784 с.

7. Енциклопедія історії України: В 10 т. / Авт. В.А.Смолій (голова) та ін. Київ: Наук. думка, 2010. Т. 7: Мл–О. 728 с.

8. Енциклопедія історії України: В 10 т. / Авт. В.А.Смолій (голова) та ін. Київ: Наук. думка, 2011. Т. 8: Па–Прик. 520 с.

9. Енциклопедія історії України: В 10 т. / Авт. В.А.Смолій (голова) та ін. Київ: Наук. думка, 2012. – Т. 9: Прил–С. 944 с.

10. Енциклопедія історії України: В 10 т. / Авт. В.А.Смолій (голова) та ін. Київ: Наук. думка, 2013. Т. 10: Т–Я. 784 с.

Yurii Khoptiar

**The scientists of Ivan Ohienko Kamianets-Podilsky National University
in the authors team of creation of “Encyclopedia of History of Ukraine”**

The article focuses on the scientific contribution of Ivan Ohienko Kamianets-Podilsky National University’s scientists to the creation of “Encyclopedia of History of Ukraine”.

The reasons of the creation of this multivolume substantial edition are characterized, its actuality is determined and its tasks and goals are formulated in the article. One of the main goals of the creation of the Encyclopedia is the necessity to fill the so-called “white spots” (gaps) in History of Ukraine, created because of long ideological and stereotypic influence. The decision to make this multivolume edition of “Encyclopedia of History of Ukraine” (EHU) was decreed on the 20th of June in 1997 by the Presidium of National Academy of Science of Ukraine. Fruitful work of historians created the definite basis for reinterpretation of Soviet stereotypes to make the new and qualified dictionary of the EHU in comparison with “The Soviet Encyclopedia of History of Ukraine”.

Editorial board used definite approach to choose the authors of the encyclopedia articles: their leadership in historical areas was the most important factor (more than their doctors’ degrees). Articles about scientists from other scientific areas and Honored Art and Cultural Workers were included after their national recognition. That is why readers may find some articles about “unknown”, from their point of view, persons.

There are a lot of famous and outstanding politicians, professors and scientists among the authors of the Encyclopedia. Thus Ivan Ohienko Kamianets-podilsky National University is presented by the names of Zavalniuk Oleksandr Mykhailovych, Komarnitsky Oleksandr Borysovyh, Kopylov Serhii Anatoliiovych, Petrov Mykola Borysovyh, Rybak Ivan Vasyliiobych, Stepankov Valerii Stepanovych, Khoptiar Yurii Anatoliiovych.

Keywords: *authors team, investigation, state history, scientists, encyclopedia, historical process, the past, scientific research, national heritage, published works, articles, History of Ukraine.*

Одержано 1 вересня 2017 року

Наші ювіляри

УДК 929-057.4(477.43) БАЖЕНОВА

А.Г.Філінюк

Стефанія Баженова: успішна жінка, талановитий вчений-історик, педагог, професор

У статті розглядаються головні етапи життя і діяльності: городоцький Хмельницької області (1947–1965), навчання в Кам'янець-Подільському педінституті (1965–1969), робота в Кам'янець-Подільському історичному музеї-заповіднику (1969–1996), Центрі дослідження історії Поділля (1997–2012), Кам'янець-Подільському національному університеті імені Івана Огієнка (з 2012 р.). Аналізується наукове, педагогічне і громадське подвижництво на тлі археології, історії та культури України і Польщі, рідного Поділля, краєзнавства, музейної й туристичної сфери, праця у вищій освіті доктора історичних наук, професора, завідувача кафедри туризму і готельно-ресторанної справи Кам'янець-Подільського національного вишу Стефанії Едуардівни Баженової в контексті вшанування її поважного ювілею.

Характеризуються монографії, книги, публікації С.Е. Баженової, педагогічна діяльність та подвижництво в Центрі дослідження історії Поділля Інституту історії України НАН України, в Хмельницькій обласній організації Національної спілки краєзнавців, у галузі туризму.

Ключові слова: професор С.Е. Баженова, Хмельниччина, музей, археологія, наукові дослідження, експедиція, Центр дослідження історії Поділля, кафедра туризму, творчий доробок.

У перші дні вересня 2017 року наукова та освітянська громадськість України, насамперед, Хмельниччини та м.Кам'янця-Подільського, відзначила 70-річчя від дня народження та 50-ліття трудової діяльності академіка Академії наук вищої освіти України, доктора історичних наук, професора, завідувача кафедри туризму та готельно-ресторанної справи Кам'янець-Подільського національного університету імені Івана Огієнка Стефанії Едуардівни Баженової. Вона відома як історик, археолог, культуролог, літературознавець, музеєзнавець, туризмознавець, дослідник давньоруської доби Середнього Подністров'я та історії України і Польщі й рідного Поділля XIX – початку XX ст.,

як талановитий педагог вищої школи. Як науково-громадський діяч вона є членом Національної спілки краєзнавців України (відзначена званням “Почесний краєзнавець України”), провідним науковим співробітником Центру дослідження історії Поділля Інституту історії України НАН України при своєму університеті, активним подвижником інших інституцій та товариств. Сьогодні Стефанія Баженова – на вершині своєї педагогічної і наукової творчості, авторитетний наставник молоді, сповнена оптимізму і перспектив на подальше життя.

Доля С.Е. Баженової, єдиної на Хмельниччині до 2016 року жінки доктора історичних наук, нероздільно пов’язана з цією українською землею, позначилася своїми складнощами, які змусили неодноразово змінювати професію і починаги службову кар’єру, по суті, заново, але на кожному такому етапі здобувати блискучих результатів діяльності і визнання.

Про поважну ювілярку уже створена чимала наукова і науково-популярна література, яка розглядає і характеризує її життєдіяльність і творчість [1; 2; 3; 4; 5; 6; 7]. У нашому нарисі про С. Баженову ми ставимо за мету додати до її портрета ще якісь штрихи, щоб мати більш повне уявлення про цю непересічну постать.

Стефанія народилася 1 вересня (в офіційних документах – 5 вересня) 1947 року в м.Городок Хмельницької області, в польській родині робітника Едуарда Нізевича та Генуефи Собанської. Батьки сповна зазнали пекла голодомору 1932–1933 років та сталінських репресій кінця 1930-х років, а з початку війни і до дня Перемоги Едуард Станіславович у штурмовому батальйоні, на передовій фронті – уцілів. З дитинства батьки прищеплювали дочці любов до книги та музики. Саме тоді вона вперше почула від тата балади поета Богдана Залеського, не знаючи, що через півсторіччя повернеться до них, щоб ґрунтовно їх дослідити.

Спочатку Стефанія навчалася в семирічці на Мархлівці – околиці Городка, де на уроках була сумлінною ученицею, а поза школою верховодила ватагами одноліток-розбишак. У 1965 році завершила середню освіту в Городоцькій ЗОШ № 1. Під час навчання її любимими вчителями були філологи Владислава Валентинівна Шевченко, Юлія Вікторівна Оленкевич, історики Станіслав Іванович Оленкевич, Михайло Романович Шумейко, які дали їй ґрунтовну гуманітарну освіту і визначили її подальший життєвий шлях.

Того ж року успішно витримала конкурсні іспити і вступила на історичний відділ філологічного факультету Кам’янець-Подільського державного педінституту. Це був час розбудови і перетворення відділу в самостійний історичний факультет й перебазування його із головного корпусу вишу до приміщення колишньої чоловічої гімназії, що в Старому місці Кам’янца, де він дислокується й сьогодні. У той час тут зібралася блискуча плеяда відомих українських істориків і педагогів: професори і доценти Л.А. Коваленко, П.Ф. Лаптін, П.Ф. Щербина, І.С. Винокур, М.Ф. Александра, А.О. Копилов та інші, які створили факультету гідний авторитет та заклали йому сталі демократичні

традиції дотепер. Наприкінці першого курсу остаточно визначилася в своїх уподобаннях в історії. Це була археологія. Усі літні сезони під час навчання в інституті працювала в археологічних експедиціях під керівництвом свого вчителя І.С. Винокура та таких видатних учених, як С.О. Бібіков, Б.Й. Довженко, М.О. Тиханова, Д.І. Телегін, А.Т. Сміленко, Т.Г. Мовша. Забрані під час розкопок і опрацьовані матеріали у вигляді наукових доповідей дали змогу Стефанії успішно виступити на міжнародних студентських археологічних конференціях, які відбулися в Московському державному університеті імені Михайла Ломоносова (1966, 1968 рр.). З цього приводу співучасник тих подій доцент А.Ф. Гуцал з історичного факультету сьогодні згадує: “Запам’яталася Міжнародна студентська конференція у березні 1968 року у Москві, яка була досить представницькою. Це була вже четверта поїздка наших студентів у столицю СРСР. Ми, четверо студентів із Кам’янця, могли поспілкуватися із однокашниками багатьох вишів нашої країни, а й встановити контакти з молодими науковцями Берліна, Будапешта, Праги, Софії та ін. Конференція проходила на кафедрі археології історичного факультету МДУ ім. М. В. Ломоносова. Доповідь С. Нізевич (Баженової) “Ружичанський могильник” в обговоренні була високо оцінена присутніми і схвалена оплесками” [8, с. 40]. Тоді Стефанія отримала Почесну грамоту оргкомітету форуму й навіть запрошення перейти на навчання на історичний факультет цього вишу. Проте ректорат педінституту не погодився з цим. На останньому, четвертому, курсі Стефанія підготувала і захистила дипломну роботу “Черняхівська культура на Поділлі” (науковий керівник – професор І.С. Винокур), яка була визнана тоді однією з кращих на історичному факультеті.

Згадуючи про той час і навчання Стефанії Едуардівни, випускник історичного факультету, тепер іменитий учений-академік О.М. Завальнюк цього вишу, зазначив: “Стефанія запам’яталася яскравою, щирою, привітною дівчиною, яка, попри приналежність до випускного курсу і значний науковий авторитет серед “студентської еліти” (кілька разів виступала на всесоюзних молодіжних наукових конференціях, що, за тодішніми мірками, свідчило про неймовірне досягнення), не мала зіркової хвороби і не ігнорувала прохання першоккурсників допомогти у роз’ясненні різних питань багатогранного студентського життя, організації навчальної праці. Завжди відкрита і досвідчена студентка охоче давала різноманітні пояснення, рекомендації, які нам йшли на користь, сприяли у загартуванні в новій якості” [9, с. 13-14].

Отримавши 1969 року диплом вчителя історії та суспільствознавства, за порадою професора І.С. Винокура стала працювати в Кам’янець-Подільському державному історичному музеї-заповіднику науковим, згодом старшим науковим співробітником – археологом, від 1975 року – завідувачем дореволюційного відділу, не полишала археологію у 1984–1996 роках, як директор цієї установи. Ази музейництва осягала під керівництвом мудрих наставників Г.М. Хотюна, Н.К. Козлової, Т.А. Сис, а досвід археологічних досліджень черпала від свого наставника І.С. Винокура. Багато зробила для розбу-

дови закладу, дієво займаючись організацією та проведенням реставраційних робіт замку-фортеці, яка відтоді набрала сучасного вигляду, кафедрального собору св. Петра і Павла, Ратуші та інших пам'яток Старого міста, домоглася отримання окремого будинку та його капітального ремонту для зберігання музейних фондів. Як з'ясувалося, фондосховище тоді було одним із кращих з-поміж музейних закладів України, в якому за директорства Стефанії Едуардівни кількість зібраних для збереження і показу старожитностей зросло від 90 тисяч до 120 тисяч. Це дозволило оновити і осучаснити експозиції музею. Заклад став одним з провідних музеїв України, який щорічно відвідували 200–300 тисяч туристів і екскурсантів.

Водночас С.Е. Баженова керувала роботою експедиції з археологічного вивчення Глибівського давньоруського городища IX–XI ст. у Новоушицькому районі (1972–1983), з дослідження історико-архітектурних пам'яток Старого міста Кам'янець-Подільського, зокрема археологічно дослідила фундаменти Іоанно-Предтечинської церкви та Старої фортеці (1980–1985). Результатами цих розкопок стали публікації Стефанії Едуардівни: “Урочище димів”, “До питання про історію заселення Поділля в IX–XI ст.”, “Особливості давньоруської кераміки Поділля” та ін. А здобуті експедицією старожитності, які зберігаються у фондах Кам'янець-Подільського історичного музею-заповідника, й сьогодні послуговуються археологами і краєзнавцями, що досліджують давньоруське Середнє Подністрів'я [8, с. 43].

Пригадується роль Стефанії Едуардівни в долі знайденого цінного скарбу в Святомиколаївському вірменському костелі Старого міста. Відомо, що в середині 30-х років XX ст. ця унікальна пам'ятка духовної культури і архітектури була знищена, а її священнослужителі репресовані тоталітарним атеїстичним режимом. 1985 року в уцілілій від вибуху дзвіниці костелу здійснювалися реставраційні роботи і в її підлозі робітники виявили захovanу діжку, наповнену золотим і срібним церковним начинням (чаші, різноманітні хрестики, вотиви, золоті і срібні монети), ювелірними прикрасами, медалями, намистами тощо. С.Е. Баженова, як спеціаліст з мистецтва, дала кваліфіковану експертну оцінку речам скарбу, а, головне, відібрала найбільш цінні з них для музею і не допустила вивезення у спецсховища Москви та Петербурга [10]. На той час це був надзвичайно сміливий крок директора.

Досить напруженими і нелегкими в роботі Стефанії Едуардівни були 1990-і роки, пов'язані з постановом незалежної Української держави. Потрібно було замінювати застарілі музейні експозиції, які несли в собі ідеологію попереднього режиму, реформувати музейну справу. Першим кроком на цій стежі стало урочисте відкриття у фортеці 1991 року за її ініціативою нової експозиції з етнографії Поділля, яка за змістом і новаторським дизайном оформлення отримала схвальні відгуки музейників, критиків та особливо туристів і екскурсантів [11, с.29]. Хоча у складі музею ще з 1970-х років діяв стаціонарний художній відділ у приміщенні колишньої духовної семінарії в Старому місті, директор домоглася відкриття ще одного мистецького салону на вулиці Со-

борній на Новому плані. Разом це дозволило влаштувати майже щомісячно вернісажі як місцевих, так і заїжджих художників, оригінальні експозиції старожитностей з фондів Київської Печерської Лаври та інших центральних музеїв України. Популярністю користувалися також змінні експозиції у приміщенні міської Ратуші.

Водночас Стефанія Едуардівна дбала, щоб міський історичний музей був науковим осередком. Вона виступила організатором науково-практичної конференції з відзначення 100-річчя від дня заснування Кам'янець-Подільського історичного музею-заповідника (1990) [12], перших всеукраїнських наукових конференцій «Проблеми етнографії Поділля» (1986, 1992), всеукраїнського наукового симпозіуму «Поділля і Волинь у контексті історії українського національного відродження», присвяченого 400-річчю від дня народження Богдана Хмельницького (1995) та низки інших краєзнавчих форумів, була членом редколегій наукових збірників за матеріалами їх роботи і сприяла їх виданню [8, с. 73-77]. За її ініціативи та організаційних зусиль з 1986 р. і по даний час запроваджено відзначення свята міста, міжнародних та всеукраїнських фестивалів, новорічної ялинки у Старій частині міста та в стінах і на валах фортеці, що стало доброю традицією до сьогодні [2, с.25]. Все це перетворило історичний музей-заповідник у важливий науковий, культурно-просвітницький та туристичний центр України. Водночас директор не боялась заходити у досить високі кабінети, відстоювати інтереси свого колективу і власну позицію, володіла можливістю переконувати, що позитивно позначилося на розвитку музейної справи. Тому невдовзі історичний музей-заповідник отримав сертифікат другої категорії, а його директор стала членом ради директорів музеїв України при Міністерстві культури України. Принципова незгода з ставленням до розбудови музейного закладу новообраного мера міста А. Кучера змусила Стефанію Едуардівну в грудні 1996 року (за власним бажанням) залишити заклад.

У червні 1995 р. С.Е. Баженова взяла активну участь у заснуванні при Кам'янець-Подільському пединституті Інститутом історії України НАН України наукової установи – Центру дослідження історії Поділля [11, с. 30]. Відтоді стала дійсним членом і творчо працювати в контексті його завдань та наукової школи професора Л.В. Баженова [2, с. 24]. Після залишення посади директора музею вона перейшла працювати на громадських і штатних засадах з 1997 по червень 2012 рр. у Центр дослідження історії Поділля в складі Інституту історії України НАН України, Кам'янець-Подільського національного університету імені Івана Огієнка та Хмельницького інституту післядипломної педагогічної освіти, була керівником сектору дослідження історії культури Поділля [13]. Це був новий етап життя ювіляра, який завершив її формування як вченого-історика.

В цій інституції С.Е. Баженова була спочатку науковим співробітником, з 2003 – старшим науковим співробітником, з 2010 – провідним науковим співробітником. Тут в ній повністю розкрився талант науковця. За перші три роки роботи Стефанія Едуардівна підготувала під науковим керівництвом

завідувача кафедри історії України Кам'янець-Подільського національного університету доцента М.Б. Петрова кандидатську дисертацію “Юзеф Антоній Ролле в громадському, науковому та просвітницькому житті Правобережної України другої половини XIX століття”, яку захистила в спеціалізованій вченій раді Чернівецького національного університету імені Юрія Федьковича в червні 2001 р. [1, с. 96-97]. Одночасно в 2001 та 2002 рр. вона опублікувала два видання монографії “Юзеф Антоній Ролле: життя, діяльність, творчість”, у якій уперше в українській історіографії подано повнокровне дослідження цієї непересічної постаті на тлі медицини, історії Поділля, літератури, краєзнавчого руху другої половини XIX ст., повернено суспільству добре ім'я та здійснена його наукова реабілітація.

Вивчення особи кам'ячанина Ю.А. Ролле започаткувало науковий інтерес Стефанії Едуардівни до діяльності інших польських літераторів його доби, в основі творчості яких були історія, побут, культура населення України та рідного їй Поділля. Опрацювання документів і матеріалів в архівах і бібліотеках України та Польщі, аналітичне прочитання творчої спадщини польських поетів і прозаїків – представників так званої “української школи” в польській літературі XIX – початку XX ст., дало позитивні наслідки. Вже у 2004 році вона видає монографію “Юліуш Словацький і Україна”, у 2006-му – ще одну – “На шляху реалізму. Історія України в творчості представників “української школи” в польській літературі 40–90-х років XIX ст.”, в 2009-му – узагальнюючу капітальну монографію “Від романтизму до реалізму. “Українська школа в польській літературі 20–90-х років XIX ст.: етапи діяльності, історія України в творчості її представників”. У цих виданнях та ще в численних статтях і нарисах, опублікованих у наукових збірниках і часописах, автор уперше розглянула українознавчі твори відомих польських літераторів, переважно уродженців Волині, Поділля і Київщини, Северина Гоцинського, Мавриція Гославського, Юліуша Словацького, Богдана Залеського, Юзефа Крашевського, Леонарда Совінського, Антонія Мальчевського, Томаша Падури та інших, визначила їх історичні погляди на Україну, вплив їх творчості на розвиток українсько-польських культурних зв'язків та національного відродження обох народів. Згодом у лютому 2010 р. на засіданні вченої спецради Чернівецького національного університету імені Юрія Федьковича Стефанія Едуардівна успішно захистила дисертацію на тему “Проблеми історії та культури України в історико-краєзнавчих і художніх творах представників “української школи” в польській літературі 1820 – 1890-х років” (науковий консультант – декан історичного факультету ЧНУ, доктор історичних наук, професор О.В. Добржанський) і здобула науковий ступінь доктора історичних наук за спеціальністю “Історія України” [4].

Загалом обидві дисертації С. Баженової, виконані на стику історичної та літературознавчої наук, розглядають розвиток краєзнавчого руху, висвітлюють регіональну історію України в наукових працях та художній літературі на прикладі Правобережжя України і, таким чином, фактично визначили новий напрям у розвитку вітчизняної історичної науки.

Працюючи в Центрі дослідження історії Поділля, С.Е. Баженова стала діячем краєзнавчого руху на Хмельниччині, членом редакційних колегій періодичних видань “Хмельниччина: Дивокрай”, “Краєзнавець Хмельниччини” та інших науково-краєзнавчих збірників, які видаються цією установою та Хмельницькою обласною організацією Національної спілки краєзнавців України, була бажаним доповідачем на міжнародних, всеукраїнських і регіональних наукових конференціях і симпозиумах, одним з організаторів проведення XI (2004), XII (2007), XIII (2010) відомих Подільських наукових історико-краєзнавчих конференцій, Могилів-Подільських науково-краєзнавчих конференцій (2006–2012) [1, с.96], автором п’яти монографій і книг, 130 наукових статей, присвячених історії та культурі Правобережної України. Науковий співробітник Центру дослідження історії Поділля, доцент А.О. Михайлик згадує про свою колегу по роботі: “Так сталося, що мені пощастило працювати зі Стефанією Едуардівною в Центрі дослідження історії Поділля... Вона завжди з олівцем, або ручкою в руці, завжди заглиблена в папери. Вичитуючи чергову статтю, науковий збірник чи книгу, вона завжди знаходила час для спілкування, вміла вислухати, дати пораду, розповісти щось цікаве, врешті, просто гарно пожартувати, створити затишок” [14, с. 41-42].

За досягнення в галузі історико-краєзнавчих досліджень під час праці в Центрі дослідження історії Поділля С. Баженова нагороджена Почесною грамотою Інституту історії України НАН України (2005), грамотами Кам’янець-Подільського національного університету імені Івана Огієнка, стала лауреатом регіональної премії “Болохівська земля” (2010).

У 2012 р. з огляду на економічну кризу було припинено державне фінансування Центру дослідження Поділля, який з цього часу й до сьогодні працює на громадсько-наукових засадах. Стефанія Едуардівна перейшла на роботу доктором історичних наук, старшим науковим співробітником кафедри управління персоналом і туризму економічного факультету Національного університету імені Івана Огієнка, з 2015 р. стала професором, завідувачем кафедри туризму і готельно-ресторанної справи й відкриває для себе новий етап освітянської, наукової і громадської діяльності. Головним призначенням у новій ролі були розбудова відділення туризму цього факультету, акредитація спеціальностей, створення навчальних лабораторій, організація навчально-виховного процесу, влаштування практики під своїм керівництвом на базі проведення з студентами туристичних подорожей по історичним місцям України та зарубіжних країн Польщі, Чехії, Німеччини, Франції, Румунії, Болгарії, Туреччини та інших, видання навчальних посібників, і в цьому зарекомендувала себе як найкраще діяльною, творчою, ініціативною, успішною.

Стефанія Едуардівна викладає на відділенні туризму навчальні курси “Країнознавство”, “Музеєзнавство”, “Зарубіжна культурологія”, “Філософія туризму”, “Туроперейтинг” та ін. З цих дисциплін видала п’ять навчальних посібників: “Туроператорська та турагентська діяльність: правничі засади” (2012, 2015), “Туроперейтинг” (2013), “Основи туроперейтингу” (2017). Для

студентів Стефанія Едуардівна улюблений педагог, який не тільки професійно і цікаво викладає навчальні курси, постійно з ними в мандрах по Україні і Європі, але й співпереживає всі їх проблеми життя і навчання, їх порадник і заступник, за що вони часто називають її неофіційно “мама факультету”. Поважають її і викладачі – колеги по роботі. На це звернула увагу працівник кафедри туризму і готельно-ресторанної справи кандидат історичних наук, доцент Б. О. Опря: “Скажу чесно, працювати з Стефанією Едуардівною комфортно. У сучасних умовах освіта переживає не кращі часи, робочі моменти бувають самі різні, і, що важливо, в будь-якій ситуації наша завідувач кафедри не втрачає оптимізму та віри в те, що ми справимось з усіма труднощами... Вона завжди показує себе як відповідальний і демократичний керівник, перший порадник викладачів і студентів” [15, с. 47-48].

Водночас професор С. Е. Баженова активно займається науковою роботою. Вона вирізняється широтою наукового пошуку, це справжній вчений – енциклопедист, людина, яка чудово розуміється на археології, історії, мистецтві, етнографії, культурології, музейній справі, туризмі, краєзнавстві, літературі, філології. Це якраз той приклад поєднання чудової зовнішності і потужного інтелекту, перед яким схилили голови чоловіки, який завжди бентежив їх і надихав на життя та подвиги.

Стефанія Баженова за останні п’ять років праці на відділенні туризму видала монографії “Крашевський і Україна” (2012), “Юзеф Ролле і Україна” (2016), виступила ініціатором, редактором і співавтором колективних книг і монографій “Хмельниччина туристична: історико-культурні, природно-географічні та економічні аспекти розвитку” (2015), “Історико-культурні, географічні та економічні аспекти розвитку туризму на Хмельниччині” (2016, 2017), є співорганізатором XIV і XV Подільських наукових історико-краєзнавчих конференцій (2014, 2017), міжнародної науково-практичної конференції “Вірмени Поділля: історія і сучасність” (Вінниця, 2016), всеукраїнських наукових симпозіумів “Проблеми туристичної галузі України: здобутки, стан, перспективи” (2014), “Туризм ХХІ століття: досвід, реалії, виклики” (2017), науково-практичної конференції “Василь Баженов: життя і творчість в ім’я України” (Хмельницький, 2017) та низки інших. Одночасно вона успішно керує написанням студентами курсових, бакалаврських, магістерських дипломних робіт та займається аспірантами. У 2016 р., за наказом Міністерства освіти і науки України, С. Е. Баженова увійшла до складу спеціалізованої вченої ради (всього 15 осіб, з-поміж яких лише вона одна представляє жіноцтво) зі спеціальності “Історія України” на історичному факультеті Кам’янець-Подільського національного університету імені Івана Огієнка, яка має право проводити захист кандидатських і докторських дисертацій. Відразу рада увела її до складу своїх разових експертних комісій з розгляду дисертаційних робіт, присвячених актуальним проблемам історичної науки. Участь у цих комісіях була досить доречною і продуктивною, оскільки Стефанія Едуардівна глибоко знає досліджуваний матеріал і, добросовісно та якісно опрацювавши текст дисертацій,

їх автореферати, разом з іншими колегами виробила цілком виважені, кваліфіковані висновки, які дали змогу призначити і успішно провести захисти цих досліджень. Виступаючи у жвавих наукових дискусіях, які стали важливою складовою процедури захисту дисертацій, учений демонструвала глибоку історичну обізнаність, аналітичний склад розуму, уміння виділити найголовніше. Її зауваження – сутнісні, доречні, резонні, націлені на виявлення розуміння дисертантами різних аспектів виконаних робіт, які у чомусь проблематичні. До молодих особистостей ставиться підкреслено толерантно, гуманно, не принижуючи їх людської гідності [9, с. 24–25].

Упродовж багатьох років Стефанія Едуардівна підтримує тісні ділові контакти з такими відомими вітчизняними істориками, як В. Смолієм, П. Толочком, О. Реєнтом, С. Гальчаком, С. Гаврилюк, Т. Марусик, О. Григоренком, В. Даниленком, О. Добржанським, В. Ричкою, Л. Зашкільняком, В. Ботушанським, П. Брицьким, Р.П. Радишевським, В.С. Прокопчуком та чимало іншими.

Для Стефанії Едуардівни також притаманний талант письменниці. Її перу, що виступає під псевдонімом Софія Грабовська, належать опубліковані пригодницько-фантастичні повість “Портрет «Невідомого в чорному»” (2002) [16], оповідання “Таємниці Новопланівського мосту” (2001) [17], “Примарний міст” (2005) [18] та інші, які створені за мотивами таємниць, легенд і міфів в історії міста Кам’янець-Подільського та Середнього Подністров’я. Ці твори викликали хвилю схвальних відгуків читачів.

Держава високо оцінила наукові заслуги своєї славної дочки. В її сімейному архіві серед численних нагород зберігаються особливо дорогі для неї диплом лауреата регіональної Премії “Скарби Болохівської землі” (2011 р.), Почесні грамоти Міністерства культури України, Інституту історії України НАН України, обласної і Кам’янець-Подільської міської Рад, дирекції Кам’янець-Подільського державного історичного музею-заповідника, ректорату Національного університету імені Івана Огієнка тощо. Стефанія Едуардівна обрана академіком Академії наук вищої освіти України (2016 р.), удостоєна звання “Почесний краєзнавець України” (2014 р.), є членом Національної спілки краєзнавців України, дійсним членом Центру дослідження історії України Інституту історії України. Її заслуги належно оцінені у нарисі, вміщеному у п’ятому томі київського представницького видання “Успішна жінка України” (2015 р.) [3]. А ще – увійшла до когорти наукових знаменитостей університету. Її фотопортрет розміщено в галереї кращих викладачів колективу і не випадково. Наприклад, тільки за підсумками науково-дослідної роботи 2016 року, набравши 2118 рейтингових балів, вона впевнено посіла перше місце на своїй кафедрі, 2-е місце з-поміж 21-го – на економічному факультеті і 22-е – із 497 можливих – у університетській спільноті [9, с. 23; 19; 20, с. 5]. Тож професор має ще значний науковий потенціал, готова і надалі чесно та самовіддано служити рідному вишу, до якого прийшла, як успішний історик і краєзнавець, після майже 50 років своєї науково-краєзнавчої, управлінської і наукової діяльності.

У Стефанії Едуардівни гарна сім'я, яка сприяє повному розкриттю фізичного здоров'я і морального стану. Вірним і надійним супутником впродовж кількох десятиріч є чоловік Лев Васильович Баженов. Ось вже 45 років живуть у повній гармонії, в мирі і злагоді. З плином літ, в бурхливому життєвському морі, за суєтою суєт вони не розгубили своїх почуттів. Добрими і щирими людьми виростило подружжя Баженових своїх дітей. Син Олександр Львович і дочка Валентина Львівна кандидати історичних наук, доценти, докторанти. Кандидатом історичних наук, доцентом є і зять Андрій. Син Олександр вже закінчив докторантуру, дочка Валентина незабаром також це здійснить. Особливо радують подружжя Баженових онуки – Саша, Максимко, Софійка, Андрійко та Аліса. У колі цієї потужної родини завжди на першому місці шанування пам'яті Василя Миколайовича Баженова та всіх своїх батьків і матерів.

У таких людей, як професор С. Е. Баженова, життєвий принцип: якщо штурмувати, то лише вершини, якщо ставити завдання, то лише реальні і неодмінно домагатися їх виконання. Високий професіоналізм, наукове сумління і принциповість, чітка громадянська позиція, патріотизм, вимогливість у поєднанні зі щирістю і доброзичливістю притягують до неї як колеги, так і студентську молодь.

5 вересня 2017 року відбулося розширене урочисте засідання вченої ради економічного факультету Національного університету імені Івана Огієнка, присвячене вшануванню поважного ювілею Стефанії Едуардівни Баженової. Все, що описувалося вище, розповідалося з численними доповненнями та у спогадах її колеги по роботі, вчених-друзів з Хмельницького, Вінниці, різних установ Кам'янця-Подільського, які, нагороджуючи відзнаками Кам'янець-Подільської міської влади та райдержадміністрації, ректорату рідного університету, обласної Спілки краєзнавців та її Кам'янець-Подільського міського осередку, ювілейними адресами та прекрасними букетами квітів, сердечно віншували її, щиро бажали міцного здоров'я, гарної жіночої і людської долі, успішних родинних гараздів, творчого довголіття, нових наукових планів та продовження гідної праці в ім'я достойного майбутнього України і рідного вишу та многа літа! Гарною пам'яттю про це свято стала презентація на засіданні вченої ради бібліографічного покажчика "Баженова Стефанія Едуардівна: вчений-історик, археолог, музеєзнавець, туризмознавець", підготовлений і виданий науковою бібліотекою університету в серії "Постаті в освіті та науці".

Список використаних джерел і літератури

1. Баженова Стефанія Едуардівна // Доктори наук, професори Кам'янець-Подільського національного університету імені Івана Огієнка: довідково-бібліограф. вид. Кам'янець-Подільський: Абетка-Світ, 2012. С. 94-106.
2. Баженова Стефанія Едуардівна // Історичне краєзнавство і проблеми регіональної історії Правобережної України (наукова школа): бібліографічний покажчик / [уклад.: І. М. Конет, Л. В. Баженов, В. С. Прокопчук та ін.]. Кам'янець-Подільський:

Кам'янець-Поділ. нац. ун-т ім. Івана Огієнка, 2011. С. 24-31.

3. Стефанія Баженова // Успішна жінка України у політиці, бізнесі, юриспруденції, науці, культурі, громадському житті: інформаційно-видавничий проект. Київ: Статус-Україна, 2015. Вип. V. С. 26-27: фото.

4. Григоренко О. П. Інтелектуальний та духовний світ доктора історичних наук, професора Кам'янець-Подільського національного університету імені Івана Огієнка С. Е. Баженової // Історія, культура та освіта: християнський вимір (до 1025-річчя Хрещення Київської Русі): зб. наук. праць. Хмельницький: МАУП, 2013. С. 209-220.

5. Прокопчук В. С. С. Е. Баженова – єдина жінка на Хмельниччині доктор історичних наук // Духовні витоки Поділля: жінки в історії краю: матер. всеукр. наук.-краєзн. конф. Хмельницький: ХГПА, 2012. С. 236-242.

6. Щегельська О. «Не люблю провінційності» [інтерв'ю: знайомство з близька з Стефанією Баженовою] // Поділля (м. Хельницький). 2012. 24 трав. С. 8.

7. Григоренко Л. О., Григоренко О. П. Подружжя Лев і Стефанія Баженови – видатні постаті сучасної української науки, педагоги-новатори // Матер. наук.-практич. конф. «Василь Баженов: життя і творчість в ім'я України та рідної Хмельниччини (до 100-річчя від дня народження подільського письменника, краєзнавця, педагога)», м. Хмельницький, 23 лютого 2017 р. Кам'янець-Подільський: Аксіома, 2017. С. 115-141.

8. Гуцал А. Ф. Археологічна стежа Стефанії Нізевич-Баженової // Баженова Стфанія Едуардівна: вчений історик, археолог, музеєзнавець, туризмознавець: бібліографічний покажчик /уклад.: Л.М. Бабій. Кам'янець-Подільський: Вид-во «Абетка-Світ», 2017. С. 33-37.

9. Завальнюк О. М. Стефанія Баженова; життя, присвячене історичній науці // Баженова Стфанія Едуардівна: вчений історик, археолог, музеєзнавець, туризмознавець. С. 12-27.

10. Баженова С. Віднайдений скарб //Рад. Поділля. 1985. 9 черв.

11. Прокопчук В. С. На життєвих перехрестях // Баженова Стфанія Едуардівна: вчений історик, археолог, музеєзнавець, туризмознавець. С. 27-32.

12. Музей і Поділля: тези доповідей наукової конференції, присв. 100-річчю від дня заснування Кам'янець-Подільського державного історичного музею-заповідника /редкол.: С.Е. Баженова та ін. Кам'янець-Подільський, 1990. 95 с.

13. Баженов Л. В. Центр дослідження історії Поділля: становлення і поступ (до 10-річчя створення) // Студії Кам'янець-Подільського Центру дослідження історії Поділля. Кам'янець-Подільський: Оіум, 2005. Т. 1 (про С. Е. Баженову – С. 10, 14, 29, 30, 34, 35, 41-44, 47, 51).

14. Михайлик А. О. Шановному професору, чарівній жінці // Баженова Стфанія Едуардівна: вчений історик, археолог, музеєзнавець, туризмознавець. С. 37-43.

15. Опря Б. О. Вчитель, наставник, колега: слово про С.Е. Баженову // Баженова Стфанія Едуардівна: вчений історик, археолог, музеєзнавець, туризмознавець. С. 47-49.

16. Грабовська С. (Баженова С.). Портрет «Невідомий у чорному»: повість / Кам'янець-Подільський вісник. 2002. 19 лип.; 2 серп.; 9 серп.; 20 верес.

17. Грабовська С. (Баженова С.). Таємниця Новопланівської скелі. Легенди //

Кам'янець-Подільський вісник. 2001. 26 жовт. С. 4.

18. Грабовська С. (Баженова С.). Примарний міст (уринок з повісті) // Хмельниччина: Дивокрай: Всеукр. науково-краєзн. вид. Хмельницький, 2005. № 1-2. С. 72-76.

19. Рейтинг наукової роботи професорсько-викладацького складу (штатних працівників) кафедр університету за 2016 рік /уклад.: І.М. Конет, Р.М. Білик, Д.Р. Яблонська. Кам'янець-Подільський: К-ПНУ імені Івана Огієнка, 2016. 19 с.

20. Наукова і науково-технічна діяльність Кам'янець-Подільського національного університету імені Івана Огієнка у 2016 році /уклад.: І.М. Конет, Р.М. Білик. Кам'янець-Подільський: КПНУ імені Івана Огієнка, 2017. 19 с.

21. Баженова Стфанія Едуардівна: вчений історик, археолог, музезознавець, туризмознавець : бібліографічний покажчик /[редкол.: С.А. Копилов (голова), Л.В. Климчук (відп. ред.) та ін.]; уклад.: Л.М. Бабій. – Кам'янець-Подільський: Вид-во “Абетка-Світ”, 2017. 352 с.

Anatoly Filinyuk

**A successful woman, a talented scientist-historian, educator, professor
Stefaniya Bazhenova**

The main stages of life and activity are considered in the article: the Goro-doksky Khmelnytsky region (1947–1965), studies at the Kamenets-Podolsky Pedagogical Institute (1965–1969), work in the Kamenets-Podolsky Historical Museum-Reserve (1969–1996), the Center for the Study of the History of Podolia (1997–2012), Kamenets-Podolsk National University named after Ivan Ogiienka (since 2012). The scientific, museum, pedagogical and public achievements of the archeology, history and culture of Ukraine and Poland, native Podolia, local history, museum and tourism spheres are analyzed, work at the University of Doctor of Historical Sciences, professor, head of the Department of Tourism and Hotel and Restaurant Business of Kamenets-Podolsky national university Stefania Bazhenova in the context of honoring her solid anniversary.

Monographs, books, publications of S. Bazhenova, pedagogical activity and work in the Center for the Study of History Podilly of the Institute of History of Ukraine of the National Academy of Sciences of Ukraine, in Khmelnytsky regional organization of the National Union of Local History of Ukraine, in the tourism industry.

Keywords: *Professor S. Bazhenov, Khmelnytsky, museum, archeology, scientific research, expedition, Center for the Study of the Histories of Podolia, the Department of Tourism, creative heritage.*

А.Г.Филинюк

**Стефанія Баженова: успешная женщина, талантливый ученый-историк,
педагог, профессор**

В статье рассматриваются главные этапы жизни и деятельности: городокский Хмельницкой области (1947–1965), учеба в Каменец-Подоль-

ском пединституте (1965–1969), работа в Каменец-Подольском историческом музее-заповеднике (1969–1996), Центре исследования истории Подолии (1997–2012), Каменец-Подольском национальном университете имени Ивана Огиенка (с 2012 г.). Анализируется научное, музейное, педагогическое и общественное подвижничество на ниве археологии, истории и культуры Украины и Польши, родной Подолии, краеведения, музейной и туристической сферы, работа в университете доктора исторических наук, профессора, заведующей кафедры туризма и гостиннично-ресторанного дела Каменец-Подольского национального вуза Стефании Эдуардовны Баженовой в контексте чествования ее солидного юбилея.

Характеризуются монографии, книги, публикации С.Э. Баженовой, педагогическая деятельность и работа в Центре исследования истории Подолии Института истории Украины НАН Украины, в Хмельницкой областной организации Национального союза краеведов Украины, в отрасли туризма.

Ключевые слова: профессор С.Э. Баженова, Хмельниччина, музей, археология, научные исследования, экспедиция, Центр исследования истории Подолии, кафедра туризма, творческое наследие.

Одержано 10 жовтня 2017 року

УДК 929-057.4(477.43) СТЕПАНКОВ

О.М.Завальнюк

**Академік В.С. Степанков: наукова і педагогічна звитяга
унікального вченого-історика, патріота і громадянина
(до 70-річчя від дня народження)**

Висвітлюється життєвий шлях і науково-педагогічна діяльність відомого українського вченого, педагога, патріота і громадянина – доктора історичних наук, академіка Української академії історичних наук, професора, завідувача кафедри всесвітньої історії Кам'янець-Подільського національного університету імені Івана Огієнка Валерія Степановича Степанкова. Основну увагу приділено аналізу наукового доробку вченого, серйозному внеску у розвиток низки історичних проблем.

Ключові слова: Степанков Валерій Степанович, професор, академік УАІН, науково-педагогічна діяльність, науковий доробок.

Усе своє багатогранне професійне, інтелігентне життя доктор історичних наук, професор, академік, завідувач кафедри всесвітньої історії Кам'янець-Подільського національного університету імені Івана Огієнка Валерій Степанович Степанков присвятив українській вищій школі, дослідженню історії України, виробленню і утвердженню нового бачення її наріжних проблем, вихованню студентської молоді. А ще він – невтомний борець за європейську Україну, її радикальне реформування.

Вчений належить до провідних фахівців з вивчення доби раннього нового часу, насамперед проблематики Української революції 1648–1676 рр., утворення й функціонування Гетьманщини (середина XVII – XVIII ст.) та її інституту влади, формування й занепаду козацького стану в XVII–XVIII ст., зародження й еволюції у цей час української державної ідеї, персоналій Української держави тощо. Змальовуючи його портрет як вченого, академік НАН України, директор Інституту історії України НАН України В. Смолій зауважував: “Емоційність та чутливість української душі, національного характеру вдало поєднуються в цій людині з раціональністю творчого мислення. Йому сповна притаманні високий рівень професіоналізму, витончена смакова культура, найвищі цінності та моральні імперативи дослідника. В творчій лабораторії Степанкова воедино поєднані інструментарій та методи історика-практика й водночас генератора креативних схем, думок, підходів. Його науковий доробок позначений загальним баченням досліджуваної епохи, в полотно якої вміло вплітаються конкретно-історичні факти”.

Він народився 18 вересня 1947 р. у селянській сім'ї батьків-фронтовиків (Степана Федоровича й Катерини Всеволодівної) у с. Слобідка-Рихтівська Кам'янець-Подільського району Хмельницької області. Його дитинство й становлення підвалин особистості проходило в умовах сільськогосподарського життя та культу праці, чесності й справедливості, що панували в сім'ї. Під час

навчання в школі (1954–1965 рр.) виявив здібності у вивченні дисциплін математичного циклу, хоча любив також історію, літературу й суспільствознавство. Школу закінчив 1965 р. з двома четвірками (з української і російської мов), однак срібної медалі не отримав.

За твердженням Валерія Степановича, через відсутність належної просторової уяви, вирішив поступати не до Київського політехнічного інституту, а на відділ історії історико-філологічного факультету Кам'янець-Подільського педінституту. Іспити склав успішно, але за конкурсом не пройшов. Проте доля посміхнулася: коли розпочалося навчання, приймальна комісія зарахувала його кандидатом у студенти. Здолавши на “відмінно” першу екзаменаційну сесію, у березні 1966 р. став де-юре студентом. Виборовши право навчатися, проявив неабиякі наполегливість, цілеспрямованість й працездатність. Водночас робить перші кроки в науку. На II курсі (осінь 1966 р.) обрав тему науководослідної роботи, яка й визначила майбутню проблематику наукових інтересів, що залишилася сталою на все життя: “Події Визвольної війни українського народу 1648–1654 рр. на Поділлі”. Саме вона й стала темою дипломної роботи, працюючи над якою вчився аналізувати джерела, виявляти і співставляти історичні факти, думати і викладати власні міркування услово на папері. Велика заслуга в цьому процесі опанування азів дослідницької роботи належала науковому керівникові доц. П. Щербині. Він, помітивши в юнака здібності, всіляко сприяв їх розвитку, надаючи повну свободу у формуванні власних думок за єдиної вимогою: вони мали аргументуватися даними аналізу джерел й історичної літератури. Так виховувалося почуття професійної відповідальності за кожну висловлену думку, приходило усвідомлення виняткової важливості джерел у процесі пізнання минулого. Необхідно також відзначити позитивний вплив на розвиток творчої особистості, проїнятої демократизмом, атмосфери історичного факультету, очолюваного доц. А. Копиловим та кафедри історії, керованої проф. Л. Коваленком. Весною 1969 р. став одним із переможців I Всесоюзного конкурсу студентських робіт з суспільних наук, що проводився у Луганську. В червні цього ж року на “відмінно” захистив дипломну роботу.

Закінчивши інститут з відзнакою, Валерій Степанков поїхав за призначенням працювати вчителем історії до Сергіївської восьмирічної школи Путильського району Чернівецької області. У серпні 1970 р. А. Копилов й Л. Коваленко запросили його працювати на посаду асистента на кафедрі загальної (всесвітньої) історії Кам'янець-Подільського педінституту, де почав проводити семінарські заняття з історії середніх віків та нової історії. На III курсі, де навчався автор цих рядків, молодий викладач деб'ютував на семінарських заняттях з нової історії країн Європи і Америки. Для студентів він був відомою особистістю, оскільки на випускному курсі (а на інших ми його не могли знати, оскільки вступили до вишу 1968 р.) за ним закріпилося реноме найуспішнішого юнака, якому під силу бути лідером і у навчальній, і у науковій роботі. Вже перші зустрічі з асистентом Валерієм Степановичем дали змогу

побачити його зблизька і відмітити у ньому старанність і ґрунтовність у підготовці до зустрічі з нами: блискуче знав навчальний матеріал (опрацьовував не лише підручник, а й монографічну літературу, наукові статті, хрестоматійний матеріал, історичні карти), вільно виділяв із питань, що розглядалися, найбільш сутнісні складові, створював проблемні навчальні ситуації, які вирішували усією групою, за його провідної ролі з обов'язковим підсумковим результатом. До третьокурсників ставився з повагою, без панібратства, але від кожного вимагав індивідуально засвоїти тему за темою, відмовитися від безцільного зчитування за трибуною великих за обсягом конспектів (по суті, рефератів, якими на інших заняттях дехто грішив, не вникаючи у сутність змісту поданого матеріалу). Оцінки, які ми отримували з нової історії країн Європи і Америки, були об'єктивними, свідчили, з одного боку, про вимогливість викладача, володіння ним пропонованих педагогічною наукою критеріїв оцінювання навчальної праці, а з іншого, про його доброзичливість, намагання якнайкраще стимулювати студента.

Вчорашній студент був живим прикладом того, як у тодішніх умовах може успішно зростати наполеглива, постійно працююча над збільшенням свого наукового світогляду, умінням і навичками молода людина, яка мала високу мету, докладала до її досягнення великі зусилля. Для найкращих третьокурсників це було свого роду закликосом посилювати свою пізнавальну активність, не шкодувати себе, свого часу для академічного росту, отримання ґрунтовних наукових занять під керівництвом наставників. До приходу в професорсько-викладацький колектив факультету ми знали про успіх випускника 1970 р. Валерія Андрійовича Смоля, якого після короткочасної роботи в школі запросили на посаду асистента історичного факультету Ніжинського державного педагогічного інституту. То ж ці два яскравих приклади стали для найкращих студентів III курсу дороговказом у майбутнє, надихали на сміливі плани. Не випадково, з нашого тодішнього загалу згодом вийшли 4 університетських професори, з них – один доктор і три кандидати історичних наук. У цьому є слід, залишений у 1970–1971 навчальному році нашим шанованим викладачем – Валерієм Степановичем.

У травні 1971 р. пішов на військову службу до лав радянської армії (потрапив до ракетного підрозділу, розташованого в лісах, поблизу естонського міста Раквере). Після демобілізації повернувся на кафедру, де доручили читати лекційний курс “Нова і новітня історія країн Азії та Африки”, який став визначальним у наступній викладацькій роботі. Й нині продовжує читати студентам III курсу “Нову історію країн Азії та Африки”. Успішне оволодіння навчальною дисципліною й методикою її викладання дало підстави вченій раді інституту обрати його у 1977 р. на посаду старшого викладача кафедри.

Незрівнянно складнішим виявився шлях формування Валерія Степановича, як вченого. Коло його наукових інтересів охоплювало епоху Національно-визвольної війни середини XVII ст. За порадою видатного дослідника козацтва ст. наук. співроб. відділу історії феодалізму Інституту історії України Олени

Апанович 1972 р. обрав наступну тему дисертаційної роботи: “Антифеодальна боротьба на Правобережній Україні в роки Визвольної війни (1648–1654)”. Вона була затверджена й О. Апанович погодилася стати науковим керівником. Однак, саме цього року на українську інтелігенцію розпочався черговий наступ комуністичного режиму, який побоювався пробудження національної свідомості українців, відновлення їх історичної пам’яті. Його політичною жертвою й стала О. Апанович, котру звільнили з роботи (поновилася на ній лише 1995 р.). Історія козацтва, як і визвольних змагань українського народу, потрапила до негласно табуйованої тематики.

Втративши потенційного наукового керівника, молодий науковець продовжував наполегливо працювати над розробкою “неактуальною наукової роботи”, час від часу консультуючись з О. Апанович (офіційно погодився бути керівником проф. Л.А. Коваленко). Як і раніше, кожного року проводив відпустки в архівах, рукописних відділах наукових бібліотек і в бібліотеках Києва, Львова, Ленінграда (нині Санкт-Петербург). Саме у знаменитій бібліотеці ім. Салтикова-Щедріна (Ленінград) перше проштудював відповідні томи “Історії України-Руси” М. Грушевського, забороненої в Україні. За його визнанням, ця праця стала потужним ударом по його світоглядним засадам (марксистсько-ленінським) в цілому й, зокрема, розуміння сутності Визвольної війни, сформуваної на основі панівної концепції “возз’єднання України з Росією”. Започаткувався тривалий і далеко небезболісний процес пошуку історичної істини.

У 1975 і 1978 рр. в “Українському історичному журналі” та збірнику “Питання історії СРСР” побачили світ перші статті, присвячені висвітленню соціальної боротьби в козацькій Україні після укладення Зборівської (1649 р.) і Білоцерківської (1651 р.) угод з Річчю Посполитою. Їх прикметною рисою була різноманітність використаної джерельної бази. Помітним успіхом молодого науковця стала публікація у 1979 р. у всесоюзному часописі “Історія СРСР” статті, присвяченої соціальній політиці гетьманського уряду у роки Визвольної війни й боротьбі проти неї посіпільства. Попри певну загостреність соціального аспекту (у світлі марксистської теорії класової боротьби), автор вперше в історіографії зробив спробу проаналізувати соціальний аспект внутрішньої політики Б. Хмельницького. У травні наступного року у спеціалізованій вченій раді Дніпропетровського університету успішно захистив кандидатську дисертацію “Антифеодальна боротьба селянства і козацьких низів у роки Визвольної війни (1648–1654)”. У ній реконструював цілісну картину розгортання соціальної боротьби й обґрунтував теоретичне положення про її переростання влітку 1648 р. у Селянську війну, що на теренах козацької України тривала до кінця червня 1652 р. На основі аналізу різноманітних джерел розкрив масштабність впливу соціального чинника на хід визвольних змагань українського народу та соціально-економічну політику Б. Хмельницького, показав істотні зміни у становищі селянства на теренах витвореної Української держави, що відбулися під впливом Селянської війни.

Після захисту дисертації дослідник основні зусилля зосередив на написанні монографії “Антифеодальна боротьба в Україні в роки Визвольної війни (1648–1654)” (19,5 др. арк.), яку закінчив наприкінці 1982 р. Міністерство освіти УРСР направило її у видавництво при Львівському університеті. Розпочався справжній “марафон” (тривав до кінця 1991 р.) щодо її скорочення й переробки. Інтенсивно працюючи в архівах і рукописних відділах наукових бібліотек, він підготував ряд статей дискусійного й теоретичного характеру, але упродовж 1981–1987 рр. жодної з них не опублікував – видавництва відхиляли їх. Наприклад, редакція часопису “История СССР” повернула у березні 1985 р. Валерію Степановичу статтю “Особенности развития классової боротьби і її вплив на процес формування Української феодальної державності у середині XVII ст.”). Серед причини неприйняття її до друку в план редакції, підписаному завідуючою відділом історії СРСР період феодалізму Є.Н. Швейковською, ледь не головною названа наступна: “Авторское понимание формирования украинской государственности нечетко и несвободно от влияния украинской националистической историографии”. Зайве говорити про серйозність у тогочасних реаліях суспільно-політичного життя як самого офіційного обвинувачення українського історика з боку редакції центрального фахового журналу з історії СРСР у перебуванні під впливом “української націоналістичної історіографії”, так і можливих наслідків для нього. На щастя, ідеологічна обстановка середини 1980-х рр. уже була значно ліберальнішою, ніж репресивна атмосфера 1970-х рр.

За таких обставин у 1980–1987 р. побачили світ лише 13 публікацій краєзнавчого характеру (переважно у формі тез доповідей на наукових конференціях), що торкалися висвітлення перебігу подій визвольної і соціальної боротьби у середині XVII ст. у Поділлі, Волині, Чернігівщини. Їх особливість полягала, по-перше, у науковій актуальності, а по-друге, у новизні. Саме у цей час, внаслідок систематичного й копіткого вивчення джерел, осмислення їх явної і прихованої інформації, а також глибокого осягнення творчого спадку українських, російських і польських учених, у поглядах Валерія Степановича на сутність подій середини XVII ст. започатковується переосмислення основоположних ідей офіційної концепції Визвольної війни й “возз’єднання України з Росією”. Насамперед дослідник самостійно приходять до думки, що метою боротьби українців було створення своєї національної держави, а не досягнення міфічного “возз’єднання України з Росією”, а відтак постає Б. Хмельницького в його очах трансформувалася з талановитого дипломата й полководця у видатного державотворця. Це власне відкриття (в історіографії подібний погляд відстоювали й розвивали учні М. Грушевського і В. Липинського) спонукало його до перегляду концептуальних засад радянської історіографії.

1987 рік став знаковим роком для подальшої наукової творчості Валерія Степановича, його професійного зростання з перспективного науковця у відомого вченого. По-перше, вочевидь, за Божим провидінням започатковується тісна співпраця з доктором історичних наук, завідуючим відділу феода-

лізму Інституту історії України Валерієм Смолієм, до речі, також випускником історичного факультету Кам'янець-Подільського педінституту, яка триває й до нині (тобто уже 30 літ). Різні за темпераментом і характером, вони у співпраці органічно доповнюють один одного і, як показало життя, можуть слугувати своєрідним прикладом уміння знаходити шляхи до спільного розв'язання найдискусійніших наукових проблем, не зациклюючись на власному науковому егоїзмі, на власній "правоті". Тоді ж вони обидва, за визнанням Валерія Степановича, "дійшли принципової згоди щодо, по-перше, гострої актуальності проблеми з'ясування сутності подій середини XVII ст. й діяльності Б. Хмельницького; по-друге, необхідності співпраці у розробці їх теоретичних аспектів, що ґрунтувалися б на співставленні результатів аналізу процесів, подій явищ, дискусій, в яких би до уваги бралася лише виключно наукова аргументація (правова "золотої середини" була відхилена відразу), і абсолютне право кожного з нас на збереженні власного погляду". Було вирішено приступити до створення фундаментальної праці про життя і діяльність Б. Хмельницького.

По-друге, внаслідок започаткованого процесу демократизації й лібералізації суспільно-політичного й ідеологічного життя, що відбувалися у ході "горбачовської перебудови", створювалися сприятливі умови для наукового пошуку, знімається табу на козацьку тематику й критику російської політики щодо України, вперше можна було відкрито писати про державотворчі процеси в Україні, давати об'єктивну оцінку діяльності володарів гетьманської булави тощо. Подих "свіжого повітря" став цілющим для творчості 40-річного дослідника. Лише упродовж 1988–1990 рр. світ побачили 19 публікацій, майже стільки, скільки за попередніх 17 років. Найголовнішими з них були наступні: *Из истории заключения Белоцерковского договора (сентябрь 1651 г.) // Вопросы истории СССР. Харьков, 1988. Вып.33; Особливості антифеодальної боротьби на Україні в роки Визвольної війни (1648–1654) // Історичні дослідження. Вітчизняна історія. К., 1989. Вип. 15; Аграрна політика Богдана Хмельницького (1648–1657) // Феодалізм на Україні. К., 1990.*

У травні 1989 р., виступаючи на Всесоюзному "Круглому столі", присвяченому актуальним проблемам української медієвістики, вперше в радянській історіографії 50–80-х рр. XX ст. порушив проблему особливостей формування Української держави у роки Визвольної війни. Висловлені міркування збагатив новими аргументами під час обговорення наступного року актуальної наукової теми "Українське козацтво: сучасний стан та перспективи дослідження проблеми" на новому "Круглому столі" та опублікованій брошурі "Українська козацька республіка в середині XVII століття: особливості політичного устрою та соціально-економічних відносин". Так, почало окреслюватися коло питань, пов'язаних з розбудовою Української держави та її боротьбою за незалежність у 1648–1657 рр., що стало однією з провідних проблем наукових студій Валерія Степановича у 90-х рр. XX – перших десятиріччя XXI ст. й темою докторської дисертації.

1991 р. на сторінках двох номерів “Українського історичного журналу” (№ 9, 11) побачила світ праця, в якій автор на основі копіткого дослідження багатого джерельного матеріалу висвітлив державотворчі зусилля Б. Хмельницького, що визначали сутність його політичної діяльності й дозволили українському народу відновити державне життя на своїх теренах. У “Віснику Академії наук України” надрукував статтю “Програма державного будівництва Богдана Хмельницького” (№ 10), в якій показав еволюцію політичних поглядів українського гетьмана. Цього ж року нарешті вийшла друком у видавництві Львівського університету довгоочікувана монографія “Антифеодална боротьба в роки Визвольної війни та її вплив на формування Української держави (1648–1654)”. У ній було висвітлено не тільки панораму масштабної соціальної боротьби посіпльства й козацтва проти соціального утиску з боку шляхти, але й проти політики уряду Б. Хмельницького, спрямованої на поновлення старої моделі соціально-економічних відносин на теренах козацької України. Історик з’ясував також її вплив (особливо у формі Селянської війни 1648–1652 рр.) на внутрішню і зовнішню політику українського уряду, довів важливу роль у розвитку Визвольної війни. Ця книга автора стала першим в українській і зарубіжній історіографіях монографічним дослідженням актуальної проблеми значимості соціального чинника у розбудові українського державного життя в добу раннього Нового часу, його ролі у ментальному естві українського етносу. Водночас продовжував інтенсивно вивчати перебіг подій Визвольної війни на території Поділля й Півдня Волині. Взяв участь у написанні посібника для вчителів “Нариси історії Поділля” (1990 р.), книг “Буша. Історико-краєзнавчі нариси” (1991 р.) та “Сполохи козацької звитяги. Нариси” (1991 р.).

В. Смолій, проаналізувавши творчий доробок Валерія Степанкова за 1970–1980 рр. ХХ ст., стверджував, що він “зумів не лише акумулювати у своїй творчості набутий на попередніх історіографічних етапах досвід розробки проблематики Визвольної війни, а й на відміну від своїх попередників запропонувати нові підходи до розв’язання низки питань, пов’язаних із її періодизацією, рушійними силами тощо. Він першим звернув увагу на соціальні аспекти Хмельниччини і кваліфікував їх як селянську війну, яка супроводжувала перший етап Української національної революції. ... Ще однією прикметною рисою раннього періоду наукової діяльності Валерія Степановича (до речі, цю якість він зберіг до сьогодні) є повага до тих науковців, які передували йому в царині дослідження історії України середини – другої половини ХVІІ ст. Він першим в радянській історіографії повернув їхні імена на сторінки своїх праць, віддав належне їхньому науковому доробку. Вчений скрупульозний у всьому – фактах, цитуванні, визнанні пріоритетності у тому чи іншому випадку своїх попередників. Випало так, що самому В. Степанкову судилося стати з’єднувальною ланкою між класичним періодом у розвитку української історичної думки і сучасними процесами, як відбуваються в історичній науці”.

Перша половина 1990-х рр. позначилася його інтенсивною працею у сфері переосмислення панівної в радянській історіографії концепції “Визвольної війни українського народу і возз’єднання України з Росією (1648–1654 рр.)”, а відтак й сутності визвольних змагань українців середини й другої половини XVII ст., процесів розбудови й функціонування Української держави, ролі у них постаті Богдана Великого тощо. Важливе наукове значення мав вихід у світ 1992 р. праці “У пошуках нової концепції історії Визвольної війни українського народу XVII ст.”, написаної у співавторстві з В. Смолієм. Її появою, на думку В. Матях, авторам “вдалося не лише наочно довести готовність української історичної думки до конструктивного всебічного відтворення на рівні світових методологічних стандартів складних і суперечливих процесів державотворення в козацькій Україні, а й повністю витіснити з українського історіографічного простору рудименти застарілої марксистської парадигми у трактуванні багатьох важливих аспектів національної історії”. А “запропонована нова концепція історії Національно-визвольної війни українського народу не лише рішуче витіснила з української історіографії нав’язаний їй у 50–80-х рр. минулого століття стереотип щодо оцінки сутності та основного змісту політичних подій в Україні XVII ст., а й надала своєрідної спрямованості пошукам представників академічного напрямку в царині української історії раннього нового часу”.

Цього і наступних років у співавторстві двох відомих дослідників виходять так праці як “Творець Української держави” (часопис “Україна”. 1992. №29-32), “Гетьман Петро Дорошенко” (Укр. іст. журн. 1992. №7-8), “Правобережна Україна в другій половині XVII – XVIII ст.: проблема державотворення” (Київ, 1993), “Богдан Хмельницький. Соціально-політичний портрет” (Київ, 1993, 1995), “Богдан Хмельницький. Хроніка життя та діяльності” (Київ, 1995). У цих та інших працях вчені, на основі аналізу багатого джерельного матеріалу й наукового доробку істориків різних шкіл і напрямків, реконструювали масштабну панораму національно-визвольної, конфесійної й соціальної боротьби українського населення середини й другої половини XVII ст., з’ясували складні процеси розбудови і функціонування відродженої Української держави, внутрішню і зовнішню політику її урядів, формування нової політичної еліти, вплив геополітичного чинника на перебіг боротьби за незалежність тощо.

Важливо наголосити на тому, що Валерій Степанков і Валерій Смолій внесли чимало “новачіних зрушень” у вивчення всього комплексу найважливіших наукових проблем, що визріли історіографії даної тематики. Поділяємо думку В. Матях, що вони, спираючись на історіографічну спадщину своїх попередників та критичне переосмислення джерельного матеріалу, спромоглися аргументовано довести, що національно-визвольна боротьба, яка тривала з кінця 40-х до середини 70-х рр. XVII ст., “не може бути зведеною до спрощеної схеми “загальнонародної боротьби за возз’єднання України з Росією”, оскільки “започаткувала нову епоху в боротьбі народу за незалежність і створення самостійної держави”, а отже й не може бути звершеною

1654 р., бо “підписання договору з Москвою не було для Б. Хмельницького та його уряду самоціллю, кінцевим результатом довготривалої, жорстокої боротьби з Річчю Посполитою”. Відповідно січнево-березневої події 1654 р. можуть бути оцінені лише як заключний акорд одного з етапів першого (січень 1648 – липень 1657 рр.) періоду Національно-визвольної війни, на якому відбувався “активний пошук українським урядом виходу з фатальної геополітичної ситуації”, що склалася навколо України у 1652–1653 рр. Натомість, як граничний, авторами пропонується 1676 р. – час завершення кількарічного процесу “руйнування державних інституцій у Правобережній Україні”.

Закономірним результатом плідної наукової творчості Валерія Степанкова став успішний захист ним у грудні 1993 р. за сукупністю робіт у формі наукової доповіді докторської дисертації “Українська держава у середині XVII століття: проблеми становлення й боротьби за незалежність (1648–1657 роки)” у стінах Київського національного університету ім. Т. Шевченка. У ній вперше в історіографії з’ясував комплекс питань, пов’язаних з розбудовою Української держави, функціонуванням її інституцій, внутрішньою і зовнішньою політикою уряду Б. Хмельницького, становленням нової політичної еліти й з’ясування впливу на ці процеси геополітичного чинника. Сформулював також важливе теоретичне положення, що влітку 1648 р. національно-визвольна і соціальна боротьба населення України переросла у Національну революцію, що продовжувалася до осені 1676 р. Водночас опублікував низку робіт, присвячених висвітленню діяльності української розвідки і контррозвідки в добу гетьманату Богдана Великого, визвольної боротьби подолян, формуванню української державної ідеї й нової політичної еліти тощо. Визнання науковою спільнотою його творчого доробку стало присудження Президією АН України у 1993 р. Премії імені Михайла Грушевського.

На першу половину 90-х рр. XX ст. припадає завершення процесу формування Валерія Степановича як висококваліфікованого викладача вишу з властивими йому рисами професіонала-педагога. Насамперед слід відзначити постійне прагнення до вдосконалення лекційних курсів, оновлення їхнього змісту, відповідно здобутків сучасної вітчизняної і зарубіжної історіографії. Глибоке знання матеріалу, помножене на творчий підхід й чіткість формування власних думок, надавали лекціям шарму наукової есеїстики, своєрідної лабораторії спільного мислення викладача й студента. За спогадами одного з його учнів – доцента Володимира Газіна – вражали продуманість побудови лекцій та відбір інформації, яку потрібно надати студентам. “Валерій Степанович подає факти надзвичайно чітко. При цьому інтонаційно виділяє основні моменти, що дає можливість студентам виділити для себе ті моменти, які потрібно занотувати. Суха інформація, насичена датами, іменами, подіями, їх причинами та наслідками, лектором вміло поєднується з відступами, що стосуються як цікавих моментів азійсько-африканської історії, так і сучасної української... Чітка мова, інтонація та жорсткі зауваження (завжди виключно коректні і дотепні) тим, хто якимось чином почав відволікатись від теми лекції, також сприяють за-

своєнню лекційного матеріалу студентами”.

По-друге, творче використання прийомів і засобів проблемного навчання. Як підмітив доцент Володимир Дубінський, Валерій Степанович “вважає, що роль викладача при цьому полягає в тому, щоб допомогти студентам у розгляді складних теоретичних питань і скоординувати при цьому їхню роботу. При застосуванні даної методики акцент зміщується з процесу односторонньої передачі знань на самостійне прийняття рішень та розвиток навичок аналізу. При цьому основним завданням викладача стає створення успішного мотиваційного середовища, в умовах якого у студентів з’являється бажання поділитися своїми знаннями та ідеями. Тому при проведенні семінарських занять Валерій Степанович надає можливість висловити власні міркування та думки всім студентам групи”.

По-третє, в його особистості гармонійно вживалися й перепліталися жорстка вимогливість до якості знань студентів, їхньої трудової дисципліни, ставлення до навчання, як свого основного обов’язку, з людяністю, повагою до особистості кожного студента, справедливістю в оцінюванні їхніх знань, постійною готовністю надати їм необхідну допомогу в опануванні навчального матеріалу.

По-четверте, це неприхована любов до викладацької роботи. Як справедливо підмітив професор Анатолій Філінюк, вона – “це стан його душі, була і є життєво важливою і водночас виступає стимулом його академічних студій”.

Тому не випадково, у 1992 р. обирається на посаду професора (у 1995 р. отримує атестат професора), а в жовтні 1993 р. одержує почесне звання заслуженого працівника народної освіти України.

Друга половина 90-х рр. ХХ ст. – перші десятиріччя ХХІ ст. стали часом розквіту наукової й педагогічної творчості Валерія Степанкова. Він продовжував з юнацьким запалом працювати у наукових бібліотеках й архівах України. Незважаючи на різноманітні хронічні хвороби й болячки, виїжджав у наукові відрядження до Кракова (2001) та Варшави (2003, 2004), де весь вільний час присвячував вивченню архівного матеріалу й наукової літератури (Державний архів, Бібліотека музею Чорторийських, Бібліотека Польської академії наук у Кракові, Архів головний актів давніх та Національна бібліотека Польщі у Варшаві). Вони стали можливими, дякуючи отриманим стипендіям Центру дослідження історії України ім. П. Яцика при Альбертському університеті та Меморіального фонду ім. Н. Печенюка. Ця важка й виснажлива робота з рукописними матеріалами була вкрай важливою і необхідною для розширення джерельної бази подальшого вивчення окресленого кола проблем, що цікавили дослідника. Як уже відзначав Валерій Смолій, новий факт для нього – не самоціль, а “матеріал для роздумів, узагальнень, висновків”. Адже за характером свого мислення Валерій Степанков “є класичним позитивістом, з добротною документалістикою, різноманітною тематикою, широкими узагальненнями, ґрунтовними висновками, продовженням традицій наукового академізму”.

Новизною відзначалася монографія, видана 1997 р. у співавторстві з В. Смолієм, “Українська державна ідея XVII–XVIII століть: проблеми формування еволюції, реалізації”. Вона стала першим і, на жаль, останнім в історіографії ґрунтовним дослідженням зародження, розвитку й занепаду ідеї державотворення у ранньомодерній історії України. Автори спромоглися показати її місце у політичній свідомості українського народу, виявити механізми її реалізації та внутрішні й зовнішні чинники, що зумовили регресивні процеси в еволюції ідей, особливо в період після Полтавської катастрофи І. Мазепи. Фахівцями уже наголошувалося на тому, що “на підставі ґрунтовної аргументації вони довели, що, навіть незважаючи на втрату власної держави, саме ідея державотворчості в усталеній на кінець XVIII ст. ієрархії цінностей продовжувала залишатися тією політичною та ідеологічною орієнтацією, яка одна була спроможна об’єднати патріотичні почуття найширших верств розколотого і зневіреного українського суспільства. Тим самим було спростовано тенденцію, яка простежувалася в окремих працях закордонних вчених (подекуди її починають пропонувати деякі метри вітчизняної медієвістики) щодо відсутності в національно-визвольних змаганнях XVII–XVIII ст. зорієнтованості на політичну самостійність України”.

Центральне місце у творчому пошуку вченого продовжували займати питання переосмислення змісту українських визвольних змагань соціальної боротьби роспільства середини і другої половини XVII ст. 3-поміж численних статей, опублікованих на цю тематику, новизною висловлених міркувань й сформульованих теоретичних положень відзначалися наступні: “Боротьба уряду Богдана Хмельницького за об’єднання етнічних земель України у ложах національної держави (1648–1657 рр.)” (На чолі козацької держави. Рівне, 1994. Вип.1), “Проблеми становлення монархічної форми правління Богдана Хмельницького (1648–1657 рр.)” (Укр. іст. журн. 1995. №4), “Формування Української держави на початковому етапі Національної революції (1648–1650 рр.)” (Середньовічна Україна: зб. наук. пр. Київ, 1997. Вип.2), “Українська революція 1648–1676 рр. у контексті європейського революційного руху XVI–XVII ст.: спроба порівняльного аналізу” (Укр. іст. журн. 1997. №1), “Українська революція і європейський революційний рух XVI–XVII ст.: спільне і відмінне (до проблеми типології)” (Наукові праці Кам’янець-Подільського державного педагогічного університету. Історичні науки. Кам’янець-Подільський, 1997. Т.1 (3)) та “Українська національна революція XVII ст.: причини, типологія, хронологічні межі (дискусійні нотатки)” (Національно-визвольна війна українського народу середини XVII століття: політика, ідеологія, військове мистецтво: зб. стат. Київ, 1998).

Паралельно над цією проблемою працював і В. Смолій. Об’єднання їх творчих зусиль стало вагомим внеском у сучасну історіографію дослідження сутності й типології українських соціально-політичних подій середини й другої половини XVII ст. 1998 р. виходить з друку їх спільна робота теоретичного характеру “Українська революція 1648–1676 рр. крізь призму століть” (Укр.

іст. журн. 1998. №1-3), в якій вперше зробили спробу окреслити головні особливості українського революційного процесу, досягнути його роль і місце в українській історії. Наступного року у серії 15-томного видання “Україна крізь віки” окремою книгою (т.7) побачила світ “Українська національна революція XVII ст. (1648–1676 рр.)”. У ній автори реконструювали панораму революційного руху від його початку й до трагічного завершення. Проаналізувавши співвідношення його складових – національно-визвольної конфесійної й соціальної боротьби – запропонували науковому загалу власну концепцію перебігу подій. Також переконливо довели, що Українська революція за масштабами участі у ній населення й глибоких перетворень у політичній, економічній, соціальній і духовній сферах життя українського суспільства не мала собі рівних серед європейських революцій XVI–XVII ст. Основний результат революційного вибуху вбачали у витворенні на теренах козацької України держави й сформування тут нової моделі соціально-економічних відносин, в основі якої лежали вільна праця вільної людини на власній землі. Не випадково нові підходи авторів до з’ясування комплексу питань однієї з найактуальніших проблем ранньомодерної історії України були відзначені наступного року присудженням їм Державної премії України в галузі науки й техніки.

Упродовж перших десятиріч XXI ст. Валерій Степанков продовжував активно працювати над низкою важливих сюжетних ліній революції, *недостатньо розроблених чи явно дискусійного характеру*, намагаючись хоча б частково заповнити існуючі лакуни. Саме у цей час чітко викристалізувалися основні напрями наукового пошуку, започатковані / окреслені наприкінці XX ст. Так, по-перше, уточнив коло *актуальних* проблем революції, що потребують подальшого вивчення, виступив рішуче проти спроб окремих сучасних українських істориків утвердити у вітчизняній історіографії віджили польську концепцію “домової війни” щодо типології української революції, по-новому підійшов до з’ясування сутності Селянської війни в Україні у роки революції, її хронологічних меж, періодизації, особливостей та наслідків для суспільства тощо. З’явився ряд публікацій, спрямованих на висвітлення ролі *геополітичного чинника* у перебігу революційних подій. У 2006 р. у тандемі з В. Смолієм виник творчий задум присвятити окрему книгу найменш дослідженим стрижневим (переважно теоретичного характеру) проблемам революції, аби у такий спосіб витворити її цілісний образ у світлі сучасних здобутків вітчизняної і зарубіжної історіографії. Він реалізувався 2009 р., коли вийшло з друку монографічне дослідження “Українська національна революція XVII ст. (1648–1676 рр.)”. У ній основну увагу приділено висвітленню таких сюжетів, як Українська революція у контексті європейського революційного руху раннього нового часу, наростання в українському суспільстві опозиційних настроїв польському політичному режиму, Селянська війна 1648 – перша половина 1652 рр., злам польської і становлення української політичної системи, зародження української державної ідеї, вплив геополітичного факто-

ра на результативність революції, її роль і місце в українській історії тощо. У 2016 р. вийшов з друку новий, адаптований для масової читачької аудиторії варіант цієї монографії. В кількох інших публікаціях акцентував увагу дослідників на науковій актуальності подальшої розробки проблеми типологізації революції XVII ст. та особливостей її розвитку. На “круглому столі” (травень 2005 р.) “Ранньомодерна Україна: проблеми термінології та уніфікації понятійного апарату” порушив проблему термінології, що використовується у дослідженні подій Української революції, виступивши з доповіддю на тему “Українська революція XVII ст.: проблема термінології”. Проаналізувавши перебіг революційної боротьби, сформулював основні її уроки, насамперед, у сфері національного державотворення, які слід було б враховувати і сучасним українським політикам (Уроки державотворення. Актуальні проблеми Української національної революції 1648–1676 років // Україна. Incognita. Київ, 2014).

Другим напрямом наукової творчості Валерія Степановича стало всестороннє вивчення комплексу питань, пов’язаних з формуванням й функціонуванням державних інституцій козацької України і соціальної стратифікації її суспільства, виникненням нової політичної еліти та її політичної свідомості, внутрішньою політикою гетьманських урядів, економічним становищем козацької України. Зокрема, друкується цикл монографій і статей про становлення української політичної системи, особливості процесу державотворення. У співавторстві з В. Смолієм цього ж року побачила світ монографія “Політична система українського суспільства у роки Національної революції XVII століття”. Вони ж опублікували розділи у фундаментальних дослідженнях: “Державотворчий процес в Україні, 1991–2006”. (Київ, 2006), “Традиції національного державотворення в другій половині XVI–XVIII ст.” та “История Украины” (Москва, 2008), “Украинское государство от гетмана Богдана Хмельницкого до капитуляции Петра Дорошенко”. Дещо пізніше автори уперше в історіографії торкнулися з’ясування усього комплексу питань процесу формування власне українського інституту влади, а також його прикметних рис. Свої підходи у їх розумінні висловили у розділі колективної монографії “Українська держава другої половини XVII – XVIII ст.: політика, суспільство, культура” (Київ, 2016) та в двох окремих монографіях: “Український політичний проект XVII ст.: становлення національного інституту влади” (Київ, 2014) й “Інститут влади в політичній системі України (середина – друга половина XVII ст.)” (Київ, 2014). В. Степанков став також автором розділів “Українська національна революція 1648–1676 рр. Виникнення гетьманату” та “Україна і велике потрясіння Речі Посполитої двох народів у середині XVII ст.” у монографіях “Українське козацтво і Велике князівство Литовське” (Київ, 2014) і “Українське козацтво” (Київ, 2015).

Важливим виявився доробок вченого у вивченні нової моделі соціальної структури суспільства та економічних відносин, що утверджувалися у козацькій Україні упродовж революції, яка істотно різнилася від існуючих у країнах

Центрально-Східної Європи. Так, 1995 р. опублікував статтю “Становлення державних інституцій й козацької моделі господарства у Поділлі на початковому етапі Національної революції (1648–1650 р.)” (Поділля і Волинь у контексті історії українського національного відродження: наук. зб. – Хмельницький, 1995). Кілька ґрунтовних робіт присвятив з’ясуванню селянства в революційних подіях та змінам його статусу у суспільстві Української держави. Окрім уже названої раніше праці, слід назвати й наступні: “Селянська війна 1648 – першої половини 1652 років: основні події, періодизація, наслідки” (Україна в Центрально-Східній Європі (з найдавніших часів до кінця XVIII ст. Київ, 2005. Вип. 15), “Селянська війна 1648–1652 в Україні: основні проблеми дослідження” (Наукові праці Кам’янець-Подільського державного університету. Історичні науки. Кам’янець-Подільський, 2005. Т.15) та “Зміст, форми й особливості боротьби селян у період найвищого піднесення Національної революції (1648 – серпень 1649 рр.)” (Вісник Кам’янець-Подільського національного університету імені Івана Огієнка. Історичні науки. Кам’янець-Подільський, 2008. Вип. 1). Разом з Валерієм Смолієм вперше в історіографії показали важливу роль селянства у втворенні Української держави (“Селянство в процесі розбудови Української держави в середині XVII ст. (1648–1657 р.)” // Історія українського селянства: Нариси: У 2-х томах. Київ, 2006. Т.1).

Водночас вони спромоглися відтворити цілісну панораму економічної політики гетьманських урядів та особливостей економічного життя у козацькій Україні упродовж 1648–1976 рр. (у працях: Економіка козацької України (1648–1676) // Економічна історія України. Історико-економічне дослідження в двох томах. Київ, 2011. Т.1; Економічна політика українських урядів у 1648–1676 роках // Слов’янський світ і Україна: зб. наук. пр. на пошану ректора Рівненського держ. гум. ун-ту, проф. Руслана Постолювського. Рівне, 2011 та ін.). Зробив успішну спробу виявити механізм становлення й функціонування якісно нової моделі селянського й козацького господарств, формування нового типу українського села (Творення господарсько-економічної моделі у роки Національної революції в Україні // Анатолій Олексійович Копилов. Дослідження. Спогади. Документи. Бібліографія. Кам’янець-Подільський, 2011; Село козацької України в добу революції XVII ст.: суперечливі процеси формування нової моделі господарювання й співжиття // Наукові праці Кам’янець-Подільського національного університету імені Івана Огієнка: іст. науки. Кам’янець-Подільський, 2011. Т.21: на пошану професора О. М. Завальнюка та ін.).

Валерій Степанович чимало уваги приділяв дослідженню становлення політичної еліти Гетьманщини та розвитку її політичної свідомості. З-під його пера індивідуально і співавторстві з’явилося кілька солідних робіт, в яких проаналізовано складний процес формування української державної ідеї, виокремлено етапи цього процесу за гетьманату Богдана Великого та Петра Дорошенка. Це – “Реляція панів комісарів Острозької комісії (вересень 1670 р.) як джерело дослідження політичної історії Правобережного гетьманства” (Спеціальні

історичні дисципліни: питання теорії та методики: зб. наук. пр. на пошану відомого вченого, історика, українознавця, академіка Української Могилянсько-Мазепинської Академії наук (м. Оттава, Канада) Ярослава Івановича Дзири. Київ, 2002. Число 8-9. Ч.2), “Українська державна ідея” (Історія української культури. Київ, 2003. Т.3), “Державна ідея за козацької доби” (Історія українського козацтва: Нариси у двох томах. Київ, 2006. Т.1), “Петро Дорошенко. Політичний портрет” (Київ, 2011), “Український політичний проект XVII ст.: становище національного інституту влади” (Київ, 2014), “Інститут влади в політичній системі України (середина – друга половина XVII ст.” (Київ, 2014) та ін.

Не можна обійти його доробку у вивченні зовнішньої політики козацької України, її геополітичного становища, ставлення до неї урядів Речі Посполитої, Московії, Криму, Порти й інших країн Центрально-Східної й Північної Європи, що становить *третью* напрям його наукових досліджень. Так, ґрунтовно висвітлив становлення дипломатичної служби Української держави та основні принципи її функціонування, османську політику уряду Б. Хмельницького, причини, зміст і наслідки укладення договору з Московією 1654 р., українсько-польські й українсько-шведські відносини тощо. У співавторстві з В. Смолієм опублікував такі ґрунтовні розділи монографій як “Становлення української дипломатичної служби. Зовнішня політика уряду Б. Хмельницького (1648–1657)”, “Дипломатична боротьба за збереження Української держави. Перетворення України на об’єкт міжнародних відносин” (Нариси з історії дипломатії України. Київ, 2001), “Міжнародні відносини та дипломатія” (Історія українського козацтва. Київ, 2006. Т.1) та “Утвердження міжнародного статусу Української держави за Богдана Хмельницького (1648–1657 рр.)” (Україна в Європі: контекст міжнародних відносин. Київ, 2011). Вийшов з друку і ряд статей, присвячених аналізу зовнішньополітичної діяльності українських гетьманів: “Проблема воз’єднання козацької України в контексті міжнародних відносин Центрально-Східної Європи (остання чверть XVII ст.)” (Україна в Центрально-Східній Європі (з найдавніших часів до кінця XVIII ст.). Київ, 2002. Вип.2); “Переяслав 1654 року: витоки, сутність, наслідки” (Україна та Росія: проблеми політичних і соціокультурних відносин: зб. наук. пр. Київ, 2003); “Переяславська присяга 1654 року: зміст і наслідки” (Укр. іст. журн. 2003. №6; 2004. №1); “Між Московією і Стамбулом: чи існувала проблема вибору протекції у 1648–1654 рр.?” (Україна в Центрально-Східній Європі (з найдавніших часів до кінця XVIII ст.). Київ, 2004. Вип.4); “Вторгнення польської армії у Правобережну гетьманщину і політика Петра Дорошенка (серпень-жовтень 1671 року)” (Покликання: зб. пр. на пошану професора о. Юрія Мицика. Київ, 2009); “Переговори Петра Дорошенка з Московією влітку-восени 1673 р. та їх наслідки” (Наукові праці Кам’янець-Подільського національного університету імені Івана Огієнка: іст. науки. Кам’янець-Подільський, 2010. Т. 20: на пошану професора І.В. Рибак); “Внутрішня і зовнішня політика Петра Дорошенка весною 1671 року” (Actes testantibus. Ювілейний збірник на пошану Леонтія Войтовича. Львів, 2011); “Відмова Варшави від миротворчого курсу

врегулювання української проблеми політичним шляхом та її наслідки (серпень 1666 – січень 1667 рр.)” (Проблеми історії країн Центральної та Східної Європи: зб. наук. пр. Кам’янець-Подільський, 2011. Вип.2), “Шведський вектор у зовнішній політиці Богдана Великого: формування укладення Кам’янецької угоди та її провал (1649–1655 рр.)” (Проблеми історії країн Центральної та Східної Європи: зб. наук. пр. Кам’янець-Подільський, 2015. Вип.4).

Четвертим напрямом наукових досліджень автора є створення ним галереї історичних портретів відомих постатей революційної епохи 1648–1676 рр. Дякуючи його невтомній праці, ожили постаті таких гетьманів, генеральних старшин і полковників, як П. Бережицький, Г. Білоруд, С. Богаченко, І. Брюховецький, І. Вигovskyкий, Г. Гуляницький, Андрій, Григорій і Петро Дорошенки, А. Жданович, М. Зеленський, М. Кривоніс, С.М. Кричевський, Д. Лисовець, С. Мужилівський, Д. Нечай, П. Тетеря, Б. Хмельницький, Ю. Хмельницький та ін. Безперечно серед них своєю фундаментальністю відзначаються реалізовані у співпраці з В. Смолієм панорамні наукові проекти “Богдан Хмельницький. Соціально-політичний портрет” (витримав 3 видання: 1993, 1995, 2009, 2013 рр.) та “Петро Дорошенко. Політичний портрет” (Київ, 2011, 2013). Так склалося, що обидва останні портрети торкаються титанічних постатей української історії, одна з яких діяла на початкових етапах революції (Б. Хмельницький у 1648–1657 рр.), коли та переживала апогей розвитку, а друга – П. Дорошенко на її заключних етапах, коли вона перебувала у глибокій кризі (1665–1676 рр.). Через призму особистостей своїх героїв вчені спромоглися передати велич і трагедію визвольної боротьби українського народу за незалежність у роки революції.

П’ятим напрямом історичних студій стали історіографічні й джерелознавчі аспекти з’ясування проблем революції XVII ст. Так, зробив спробу вивчити процес формування нової концепції Української революції XVII ст. у працях В. Липинського, проаналізував погляди М. Грушевського на події початкового етапу революції на теренах Волині, висвітлив стан вивчення Національної революції українськими істориками другої половини XIX ст., а також 20–40-х рр. і 90-х рр. XX ст. Торкнувся питання оцінки її подій і постатей у творчості Т. Шевченка; створив історіографічний образ життя і діяльності П. Дорошенка. Звертає увагу на себе глибокий аналіз наукової творчості відомого історика діаспори Любомира Винара в царині дослідження проблем козацтва і його боротьби за станові інтереси й незалежність України у кінці XVI–XVIII ст. У співавторстві з В. Смолієм показав погляд на перебіг революційних подій середини XVII ст. М. Грушевського, а в монографіях, присвячених Б. Хмельницькому, П. Дорошенко й Українській революції, виокремив у самостійні підрозділи історіографічні огляди досліджуваної проблематики. У перших десятиріччях XXI ст. присвятив кілька праць історіографічним сюжетам дослідження Батозької битви (1652 р.) української армії, Жванецької облоги (1653 р.), Пилявецької битви (1648 р.) та Збаразько-Зборівської кампанії Богдана Великого (1649 р.).

Валерій Степанович робить чимало і в сфері джерелознавства революції 1648–1676 рр. Зокрема, першим з українських істориків другої напівкітці ХХ ст. здійснив аналіз двох найцінніших джерел для її вивчення, що зберігаються у рукописному відділі Львівської наукової бібліотеки ім. В. Стефаніка, а саме: справи Оссолінських № 189/11 (Записки М. Голінського) та справи Оссолінських №225/11. У співавторстві Ю.Мициком з'ясував значимість колекції фотодokumentів, переданих Україні Польщею з нагоди відзначення “300-річчя возз'єднання України з Росією”, що зберігається у фонді 1230 ЦДАУ (Київ), для висвітлення визвольних змагань українців, зовнішньої й внутрішньої політики гетьмана у середині ХVII ст. Його перу належать студії, присвячені вивченню універсалів і наказів Б. Хмельницького як джерела дослідження функціонування органів влади, а також значимості “Реляції” польських комісарів з Острозької комісії 1670 р. для в'яснення зовнішньої політики П. Дорошенка. Опублікував чимало розвідок зі з'ясування оцінок учасниками революції постаті Б. Хмельницького, ролі мемуарів для розкриття сутності визвольних змагань 1648–1657 рр., літопису І. Єрлича, а також “Реляції” С. Маковецького, як найважливішого джерела вивчення облоги турецькою армією Кам'янець-Подільського у серпні 1672 р. Зробив чимало для аналізу джерельної бази основних воєнних кампаній Б. Хмельницького. У співавторстві з В. Смолієм зробив аналітико-синтетичні огляди джерельної бази дослідження Української революції ХVII ст. у цілому, а також життя й діяльності Б. Хмельницького й П. Дорошенка, зокрема. У 2017 р. зробив спробу розкрити таємницю авторства анонімної рукописної пам'ятки початку 80-х рр. ХVII ст. “Віршована (римована) хроніка”, що є своєрідною енциклопедією історії Подільського краю упродовж 1648–1672 рр. Висловив гіпотезу, що її створив аполонізований український шляхтич, котрий проживав у Ярмолинцях, Єжі (Юрій) Ярмолинський.

Шостим напрямом окреслилися дослідження воєнного аспекту революційних подій. З кінця ХХ ст. учений присвятив кілька десятків повідомлень і статей висвітленню операцій, проведених підрозділами української армії самостійно чи разом із союзниками – татарами. Окрім цього, у спільних монографічних дослідженнях зі В. Смолієм (у першу чергу, що торкалися з'ясування діяльності Богдана Великого та П. Дорошенка) мілітарні сюжети посідають вагоме місце. В силу чого мимо його уваги не пройшла жодна битва, облога, масштабне зіткнення протиборствуючих сторін. Перелічимо лише найголовніші з них: Жовтоводська, Корсунська, Старокостянтинівська, Пилявська, Зборівська, Лоївська, Берестецька, Білоцерківська, Батозька, Монастирищенська, Охматівська, Городоцька, Озернянська, Конотопська, Слободищенська, Браїлівська, Четвертинківська битви; Львівська (двічі), Збарзська, Красненська, Вінницька (двічі), Кам'янецька (тричі), Жванецька, Уманська, Бушівська, Брацлавська, Конотопська, Чуднівська, Підгаєцька облоги тощо.

Сьомим напрямом наукового пошуку стало дослідження історії формування й функціонування українських спецслужб у період гетьманату

Б. Хмельницького. Разом з проф. В.С. Сідаком (на зорі української незалежності одними з перших присвятили їм два нариси у книзі “З історії української розвідки і контррозвідки. Нариси” (Київ, 1994), яка наступного року вийшла другим виданням. Після чого опублікував ряд статей, присвячених розвідці й контррозвідці Української держави 1648–1657 рр.: “Розвідувальна служба Української держави в роки Хмельниччини (1648–1657)” (Доба Богдана Хмельницького (До 400-річчя від дня народження Великого гетьмана): зб. наук. пр. Київ, 1995), “Козацька розвідка наближала перемогу” (Київська старовина. 1995. №4), “Розвідка і контррозвідка гетьмана Богдана Хмельницького” (Україна – козацька держава. Ілюстрована історія українського козацтва у 175 світлинах. Київ, 2004) та ін. Як підсумок, у 2008 р. опублікував монографію “Розвідка і контррозвідка Богдана Великого (1648–1657 рр.)” (Кам’янець-Подільський, 2008), взяв участь у підготовці першого тому історії спецслужб, що побачив світ 2017 р.

Восьмим напрямом наукової творчості Валерія Степанкова стала розробка проблематики регіональної історії. Переважну більшість з майже 100 праць становлять студії, присвячені вивченню різноманітних сюжетів минулого Подільського краю, насамперед у часи революції XVII ст. Зокрема, з’ясував особливості розвитку революційних подій 1648 р. на Поділлі, становлення тут державних інституцій і нової моделі господарювання у роки революції, перебіг Батозької, Пилявецької, Монастирищенської, Браїлівської і Четвертинківської битв, Жванецької кампанії 1653 р., боротьбу подільських левенців (опришків) у 1648–1674 рр. проти поновлення польських органів влади та фільваркового господарства, панщини й кріпацтва, спротив подолян наступам польських підрозділів у першій половині 1649 рр., лютому-березні 1651 р., лютому-червні 1654 р., жовтні 1654 – лютому 1655 р., повстання подолян 1664 – першої половини 1665 рр. тощо.

При цьому особливо велику увагу приділив висвітленню історії Кам’янець-Подільського та його околиць. Так, першим з науковців другої половини XX ст. об’єктом дослідження обрав життя громад міста другої половини XVII ст., його роль в українсько-польському протистоянні кінця 40-х – першої половини 70-х рр. XVII ст., рух левенців в його околицях 1648–1674 рр., вперше в українській історіографії ґрунтовно дослідив облогу Кам’янець Мегмедом IV й вояками П. Дорошенка у серпні 1672 р., зробивши спробу з’ясувати причини вибуху у Кам’янецькому замку 26 серпня 1672 р., торкнувся умов життя кам’янчан у складі Османської імперії 1672-1679 рр. тощо.

З’ясував також окремі сторінки перебігу революційних подій на теренах Медоборів, Вільковеччини, Волині, Дунаєвеччини, Городоччини, Брацлавщини, Чернігівщини, Вінничини й у таких містах, як Бар, Меджибіж, Буша, Вінниця, Жванець Лучинці, Зіньків, Луцьк, Хотин Городок, Сатанів, Стіна, Дунаївці, Шаргород, Ямпіль, Чигирин, Красне, Корсунь, Ладижин, Могилів-Подільський, Монастирище й інших поселеннях.

Дев’ятим напрямом реалізації наукових планів вченого стало створення

галереї біографічних нарисів про життя, діяльність та науковий доробок своїх колег-істориків, з якими доводилося разом працювати чи то у стінах рідного факультету, чи то у сфері наукових інтересів. Так, у співпраці з професором С. Копиловим Валерій Степанович підготував й опублікував монографію, присвячену висвітленню життя й науково-педагогічної діяльності відомого українського вченого, доктора історичних наук, професора Леоніда Антоновича Коваленка (“Леонід Антонович Коваленко: вчений, педагог, особистість”. Кам’янець-Подільський, 2008). Він же видав кілька біографічних нарисів про професора Анатолія Олексійовича Копилова, котрий 24 роки очолював Кам’янець-Подільський пединститут (нині національний університет імені Івана Огієнка), докторів історичних наук, професорів Іона Винокура, Володимира Газіна, Олександра Головка, Олександра Завальнюка, Сергія Копилова, Миколи Кукурудзяка, Петра Лаптіна, Віталія Нечитайла, Анатолія Філінюка, доцентів Миколу Петрова, Василя Малого, академіка Валерія Смолія тощо.

Необхідно відзначити також плідну працю вченого і в сфері розробки навчально-методичних порад і посібників, підручників для студентів і учнів, яка становить *десятий* напрям наукової діяльності. Зокрема, на початку ХХІ ст. розробив методичні поради студентам для написання бакалаврських, дипломних і магістерських робіт, творчо перероблені й опубліковані 2017 р. Разом з В. Дубінським та І. Опрєю видали навчально-методичні посібники для студентів з “Нової історії країн Азії та Африки» й «Новітньої історії країн Азії та Африки”. Опублікував серію методичних порад з навчальних дисциплін, які ним викладаються на історичному факультеті. Взяв участь у написанні першого у незалежній Україні посібника для студентів “Історія України: нове бачення” (у 2-х томах, К., 1995), в якому було зроблено успішну спробу витворення власне української концепції минулого нашої Батьківщини. У співтоваристві з В. Смолієм розробили і видали підручник для учнів 7-го класу “Історія України. Давні часи та середньовіччя” (К., 2000). 2007 року побачив світ їхній новий підручник для учнів 7-го класу “Історія України”, виданий українською і російською мовами. Наступного року вийшов з друку підручник “Історія України” для 7 класу спеціальних загальноосвітніх навчальних закладів для дітей зі зниженим зором. 2016 року публікується нове видання підручника “Історія України” для 7 класу загальноосвітніх навчальних закладів.

Для стилю історика характерними є полемічність, відвертість і прямота у висловлюванні власних думок, послідовність у їх відстоюванні, відсутність конформізму й пошуку “золотої середини” у з’ясуванні істини. Особливо яскраво вони проявляються у його публіцистичних статтях у пресі та під час проведення дискусій.

Всього ж на середину 2017 р. Валерій Степанович мав у своєму творчому доробку близько 500 наукових і науково-популярних праць, посібників і підручників, написаних індивідуально і у співавторстві, зокрема близько 90 монографій, брошур, посібників і підручників. У співробітництві з В. Смолієм сформували потужну наукову школу, яку складають 14 докторів історичних наук

і понад 30 кандидатів історичних наук, котрі за час її існування здійснили майже 3,8 тис. публікацій.

Упродовж цього часу він продовжував плідно працювати на педагогічній ниві як професор, а з червня 1999 р. по серпень 2006 р. і з червня 2015 р. – як завідувач кафедри всесвітньої історії. Керував написанням дипломних і магістерських робіт, а також кандидатських дисертацій (5 аспірантів захистили свої роботи, ще 3 завершують написання дисертацій). Бере активну участь у вихованні студентської молоді (до 2014 р. включно незмінно виконував обов'язки наставника якоїсь з академічних груп). Як на наш погляд, найбільш повну характеристику його як вченого, педагога й особистості в цілому дав Валерій Смолій: “Це – відкрита, чуйна, завжди готова прийти на допомогу іншим людина. Людина збагачена непростим життєвим досвідом, наділена глибокою мудрістю, абсолютно позбавлена кон'юнктурних викликів, спроб подивитися на історію з меркантильних інтересів. Його чітка громадянська позиція твердо проявилася ще в 1970–1980 рр. З піднесенням він зустрів проголошення незалежності України, залишався вірним своїм принципам в складну для академічної і вузівської спільнот другу половину 1990-х, самовіддано виступив на захист майбутнього батьківщини в переломні осінь 2003 – зиму 2004 рр.

Валерій Степанович – людина з надзвичайно високими моральними якостями. Без перебільшення, він – еталон професійної гідності вченого, на який намагається рівнятися колеги, інтелектуальна молодь. Чесність і принциповість, абсолютна безкомпромісність не тільки у тому, що стосується питань науки чи викладацької праці, а й побутової сфери, реагування на життєво значущі події та виклики сучасності, притягують до нього не лише колег-гуманітаріїв, а й змушують прислухатися до його думки і декого із сьогоднішніх політиків. Толерантність і виваженість, відкрита дискусія, ґрунтована на правді історичного факту, повага до переконань і поглядів інших – таким є наукове і життєве кредо цієї надзвичайно працелюбної, сповненої нових масштабних планів і задумів людини”.

Погоджуючись із твердженням керівника Інституту історії України НАН України, від себе додамо: учений наділений унікальними моральними чеснотами, живе за законами справжньої, не показової, духовності і демонструє відданість національним пріоритетам, демонструє величезну любов до незалежної, справді демократичної, соціально орієнтованої України. А ще – конструктивність і привабливість суджень щодо її сучасної долі, готовність і словом, і ділом служити її інтересам, майстерне уміння наповнювати уми колег, студентської молоді, патріотичних кам'ячан ідеями вірного служіння багатотраждальному українському народу, спільній національній справі, яка неминуче переможе, захисту територіальної цілісності країни в умовах підступної зовнішньої агресії і спроб її злочинного дезінтегрування.

Діяльність академіка В.С. Степанкова гідно поцінована почесними, відомими й державними відзнаками та нагородами, про окремі з яких уже згадува-

лося. У 1999 р. обирається академіком Української академії історичних наук, є лауреатом премії СБУ України “За високопрофесійне та об’єктивне висвітлення діяльності спецслужб України” (1996), обласних премій ім. Юхима Січинського (2003) в галузі історико-краєзнавчої роботи та Миколи Дарманського (2009) в галузі освіти й науки. Він нагороджений Почесною Грамотою Верховної Ради України (2003), знаками Міністерства освіти і науки України “За наукові досягнення” (2006) і “Петро Могила” (2007), орденом “За заслуги” III ступеня (2007) та відзнакою Президента України – “Хрестом Івана Мазепи” (2010).

Науковці, освітяни, патріотично настроєна молодь сердечно вітають одного із найкращих сучасників українського духовного простору зі світлим ювілеєм, зичать йому і надалі бути флагманом історичної науки, високопрофесійним творцем нових, добротних знань про багатогранне і складне минуле рідного народу, вихователем кадрів молодих істориків – надійних продовжувачів його величезних напрацювань, визнаним лідером у міському інтелегентному середовищі.

Хай доля і надалі ошчасливорює Вас, шановний Валеріє Степановичу, усвідомленням своєї великої шляхетної місії у сучасних науково-історичних процесах, творенні нових вагомих наукових праць, якісних педагогічних і наукових кадрів, консолідації широких патріотичних інтелегентних сил навколо ідеї утвердження сильної, демократичної, процвітаючої України!

Многая Вам літа, дорогий ювіляре! З води і роси!

Oleksander Zavalniuk

Academician V. S. Stepankov: scientific and pedagogical victories of the unique historian, patriot, citizen (dedicated to 70th anniversary)

The life-course, as well as scientific and pedagogical activity of an outstanding Ukrainian scientist Valeriy Stepanovych Stepankov, a teacher, patriot and citizen – Doctor of History, Academician of the Ukrainian Academy of Historical Sciences, Professor, the Head of the World History department of Kamianets-Podilskyi Ivan Ohienko National university are being highlighted, though attention is also paid to the analysis of scientific progress of the scientist, a serious contribution to the development of a number of historical problems.

Keywords: *Stepanov Valeriy Stepanovych, professor, Academician of Ukrainian Academy of Historical Sciences, scientific and pedagogical activity, scientific achievements.*

Одержано 1 вересня 2017 року

УДК 929-057.4(477.43) ОЛІЙНИК

С.В.Олійник

Олійник Василь Федорович: закоханий в музику подолянин

В статті висвітлюється життєвий шлях, педагогічна та наукова діяльність викладача кафедри музичного мистецтва Кам'янець-Подільського національного університету імені Івана Огієнка Олійника Василя Федоровича. Досліджується його вклад в підготовку та виховання майбутніх вчителів музики, висококваліфікованих музикантів. Простежено виконавську діяльність як музиканта в складі ансамблю народних інструментів під керівництвом Олексія Беца. Здійснено аналіз творчих здобутків викладача. Детально розглянуто його навчально-методичні праці та наукові публікації, акцентовано увагу на видану ним у співавторстві монографію.

Ключові слова: Олійник Василь Федорович, музикант, педагог, освітянин, науковець, Кам'янець-Подільський.

Подільська земля щедра на таланти, які наполегливо і самовіддано працюють на освітянській, науковій ниві. Одним із таких поправу може вважатися Олійник Василь Федорович – музикант, педагог, науковець. Його життєвий шлях, педагогічні та наукові звершення неодноразово привертали увагу сучасників [1-3]. Однак ті короткі замітки не дають змоги розкрити усю багатогранність цієї особистості. Вважаємо необхідним звернути більше уваги саме на його науково-методичні звершення.

Василь Федорович Олійник народився 2 січня 1948 р. в мальовничому подільському селі Чабанівка. Батько, Федір Дмитрович, брав участь у бойових діях на фронтах Другої світової війни, звільняв Україну, Угорщину, Австрію, відзначений бойовими нагородами. Мати, Марія Дементіївна, разом з чоловіком все життя пропрацювала в рідному селі [1, с. 137].

У простій селянській сім'ї, де ріс і виховувався Василь Федорович, любили та шанували українську пісню, а тому любов до музики у нього проявилася ще в ранньому дитинстві. Як згадував його батько, він у п'ятирічному віці із алюмінієвого дроту любив робити маленькі копії музичних інструментів духового оркестру [2, с. 342]. У десятирічному віці Василько навчився грати на гармошці, котру подарував дідусь Дмитро. А коли батьки купили баян, самотужки опанував і цей інструмент. Вже через кілька місяців грав усі вальси, польки та фокстроги, які були популярними на той час. Жодне свято в селі не проходило без молодого баяніста. Вчитель співів запропонував йому акомпанувати шкільному хору, а дорослі хлопці та дівчата просили грати на танцях у місцевому клубі. А згодом голова колгоспу подарував школі комплект інструментів духового оркестру. Керівник шкільного оркестру І.С. Дробний запропонував Василю баритон, і він з радістю взявся опанувати цей музичний інструмент [1, с. 137].

Захоплення музикою привело його до Кам'янця-Подільського. Після закінчення Чабанівської восьмирічки вступив до культурно-освітнього училища на відділ народних інструментів. Після закінчення училища з відзнакою, відразу ж був призваний на військову службу в Кам'янець-Подільське військове училище. Армійська біографія сприяла становленню Василя Федоровича як митця. Тут він став музикантом військового оркестру і одночасно працював з різноманітними гуртками художньої самодіяльності у Будинку офіцерів, набирався практичного досвіду: акомпанував курсантському хору й танцювальному колективу, проводив репетиції з окремими солістами-виконавцями [1, с. 137-138].

Після демобілізації з армії вступив на перший курс музично-педагогічного факультету Кам'янець-Подільського державного педагогічного інституту, який закінчив у 1974 р. Під час навчання брав участь у різноманітних творчих колективах вишу: співав у хоровій капелі, грав в оркестрі народних інструментів. Разом з хоровою капелою інституту в 1972 р. вперше виступав на сцені Палацу культури “Україна” у Києві [1, с. 138].

Після закінчення інституту впродовж одного року працював вчителем музики в Кам'янець-Подільській середній школі №13, а потім знову повернувся в стіни alma mater викладачем кафедри музики [1, с. 138] де продовжує працювати і сьогодні.

Слід зазначити, що, пов'язуючи свою долю з інститутом (університетом), Василь Федорович майже 20 років працював за сумісництвом учителем музики в середній школі №2. Весь час намагався, щоб кожен урок музики був справжнім уроком мистецтва, щоб кожний його елемент викликав у дітей зацікавленість, виховував у них почуття прекрасного, людської доброти і любові до рідного краю [1, с. 138-139].

В.Ф. Олійник постійно вдосконалює свою музично-виконавську майстерність. Тривалий час (1975–2008 рр.) він був активним учасником ансамблю народної музики під керівництвом Олексія Беца, де йому довелося терміново опановувати гру на зовсім незнайомому і складному народному інструменті – цимбалах. Лише наполеглива праця і велике бажання втілилися в очікуваний результат [1, с. 139]. На початку ансамбль акомпанував танцювальному колективу “Горлиця”, але досить швидко набув такої професійної майстерності і популярності, що отримав визнання як самостійний музичний колектив. Головною рисою ансамблю, яка вирізняла колектив від інших подібних, була його сценічна розкутість та імпровізаційність – коли всі виконавці, узагальнюючи колективну творчість, збагачували її театралізованими сценічними діями. Василь Федорович в окремих музичних епізодах, окрім гри на цимбалах, брався ще й за бубон і, пританцювуючи, відбивав складні ритмічні угруповання [1, с. 40-42].

З часом ансамбль народної музики став найбажанішим учасником концертів, які проходили в Кам'янці-Подільському. Він постійно з'являється з концертними виступами на сценах перед трудовими колективами заводів і

фабрик, учнівською студентською молоддю, на оглядах художньої самодіяльності міста, району, області. Згодом разом зі своїми колегами радував концертними виступами киян та гостей столиці зі сцени Національного палацу мистецтв “Україна”.

Сприяли професійному виконавському зростанню і виступи поряд з такими всесвітньо відомими колективами та артистами, як академічний хор імені Григорія Верьовки, танцювальний колектив імені Павла Вірського, чоловічий вокальний квартет “Явір”, Софія Ротару, Дмитро Гнатюк, Ніна Матвієнко тощо. Мали місце перемоги на всесоюзних фестивалях самодіяльної народної творчості, участь у телевізійних програмах “Ширше коло”, “Сонячні кларнети”, “Сяйво”. У цей час сталися цікаві знайомства з такими видатними постатями, як композитор Раймонд Паулс, письменник Володимир Беляєв. Незабутні враження Василь Федорович отримав і від закордонних гастролей до країн Західної Африки (Ангола, Бенін, Гвінея-Бесау, Нігерія, Сьєрра-Леоне) в 1985 р., Болгарії (1988 р.), Іспанії (1992 р.) [1, с. 40-50]. Цікаві спогади залишила і участь разом з членами ансамблю на зйомках фільму “Циганка Аза”. І хоча в 2008 р. цей ансамбль припинив свою діяльність, Василь Федорович продовжує активну участь у творчій концертній діяльності університету.

В.Ф. Олійник постійно дбає про підвищення свого науково-педагогічного і методичного рівня. У 2004 р. з оцінкою “відмінно” захистив магістерську роботу на тему: “Формування готовності студентів музично-педагогічних факультетів до керівництва шкільними творчими колективами”. Узгалянивши теоретичні та практичні напрацювання в галузі музичної педагогіки викладачів інших навчальних закладів, а також власний досвід, він у магістерському дослідженні обґрунтував особливості методики підготовки спеціалістів як невід’ємну складову їх загальної фахової підготовки. Багато уваги в роботі приділено також питанням педагогічної практики як процесу формування готовності студентів музпедів до керівництва шкільними творчими колективами [2, с. 343].

Значну увагу Василь Федорович приділяє навчально-методичній роботі. Від початку своєї педагогічної роботи він працює викладачем по класу баяна. Тривалий практичний досвід втілюється у цілий ряд відповідних навчально-методичних видань. Початок було покладено в 1997 р., коли спільно з Іваном Маринініним, Олексієм Бецом та Віктором Лабунцем було опубліковано програму вивчення додаткового музичного інструменту, в якій певне місце відводилося саме баяну [4]. Для підготовки баяніста важливе місце посідає підбір навчального репертуару. Вирішення проблеми втілюється у публікацію цілої низки видань [5-7], одне з яких – “Хрестоматія педагогічного репертуару для баяна” нараховує три випуски [8-10]. До репертуарного збірника включено найбільш популярні музичні твори для баяна, які представляють широкий спектр виконавчої техніки баяністів.

Кваліфікований музикант, у т.ч. і баяніст має володіти достатніми навичками ансамблевої гри. Ця проблема теж знайшла своє відображення в на-

вчально-методичних працях Василя Федоровича, як особисто [11], так і в співавторстві з В.М. Лабунцем [12] та Ж.Ю. Карташовою [13; 14].

В.Ф. Олійник чудово володіє грою не лише на баяні та цимбалах, а й на інших музичних інструментах. Ці його якості зумовили розширення кола його викладацької роботи в вузі, і в т.ч. відобразилися в появі навчально-методичних видань з питань гри на ладковій кобзі (співавтор В.М. Лабунець) [15-16] та хроматичній сопілці [17-18].

У Кам'янець-Подільському національному університеті імені Івана Огієнка продовжують славні традиції ансамблю троїстих музик під керівництвом Олексія Беца, а тому багато уваги приділяють оркестровій підготовці студентів-музикантів. Одним із тих, хто активно займається цією справою є Василь Федорович. У тісній співпраці з Анатолієм Поповичем вийшло навчально-методичне видання, яке стосується методики роботи з дитячим оркестром [19]. А спільно з Іваном Мариніним видано практикум роботи в концертмейстерському класі [20]. Видання включає методичні основи концертмейстерської діяльності майбутнього вчителя музичного мистецтва, пропонує навчально-педагогічний репертуар для солістів-вокалістів та інструменталістів у супроводі баяна (акордеона).

Сучасний етап розвитку вищої мистецької освіти передбачає якісну зміну підходів до визначення змісту, форм і методів пізнавальної діяльності студентів. Актуальною стала потреба розвитку музичної освіти в комплексі з сучасними комп'ютерними технологіями, які надають чудові можливості для інтенсифікації навчально-виховного процесу, підвищення фахової кваліфікації освітян, саморозвитку і самоорганізації особистості, а комп'ютерні програми навчального змісту значно збагачують музичні заняття, роблять їх змістовними, суттєво підвищують ефективність роботи педагога. Тому не дивно, що в Кам'янець-Подільському національному університеті імені Івана Огієнка з 2005 р. запроваджено викладання таких навчальних дисциплін, як "Музична інформатика", "Комп'ютерне моделювання та аранжування музичних творів". Розробку навчальних і робочих програм та їх викладання було покладено на В.Ф. Олійника. Вибір був не випадковим, адже на той час він уже мав певний досвід щодо мінусових фонограм та володів навичками аранжування музичних композицій у MIDI форматі. Розуміючи усі труднощі, які можуть виникнути у процесі розробки навчальних програм та вивчення нових музичних спеціальних програм, Василь Федорович успішно впорався з новими викликами часу. Він самотужки зумів освоїти роботу ряду програм, таких як музичний нотатор Finale, Cubase SX, Band-in-a-Box, Sound Forge. Робота з новими програмами настільки захопила викладача, що він постійно цікавиться і освоює їх нові версії, вивчає подібні, що з'являються з часом. Всі ці напрацювання вилилися у ряд навчально-методичних видань [21-23]. Фактично він став одним із перших фахівців в Україні з комп'ютерного моделювання та аранжування музики.

Схвальні відгуки отримала видана ним "Методика застосування ком-

п'ютерних технологій в музиці" (2009) [24]. У посібнику в доступній формі подано методичні рекомендації щодо застосування комп'ютерно-орієнтовних технологій в музичному мистецтві. Кожен з п'яти розділів одночасно із викладом теоретичного матеріалу містить покроковий опис дій, які ведуть до розв'язання конкретних практичних задач. Матеріал підібрано з поступовим ускладненням технічних і творчих завдань. Видання отримало неабияку увагу в музичних колах. Неодноразовими були звернення щодо придбання посібника з різних куточків України. Більше того, з ним пов'язано курйозний випадок. Так, під час однієї з виставок педагогічних досягнень вишив у Києві, примірник цього видання було вкрадено кимось із відвідувачів. Наступного року теоретичні аспекти комп'ютерних технологій в музиці в навчальному процесі були доповнені й практичними аспектами і втілилися у завдання для практичних та лабораторних робіт з таких навчальних дисциплін як "Комп'ютерне моделювання та аранжування в електронній студії" та "Практичний курс нотного письма на персональному комп'ютері" [25].

Окрім навчально-методичної роботи, Василь Федорович займається ще й науковою. Його науковий доробок умовно можна поділити на дві групи. Першу з них складають публікації педагогічного змісту, а другу – з історії музичного мистецтва в Україні, та Поділлі, зокрема. Наукова діяльність розпочалася в 1989 р., коли було опубліковано його тези доповіді "Шевченківські пісні на уроках музики в загальноосвітній школі" [26]. У подальшому з'явилася низка публікацій, виконаних як особисто, так і в співавторстві (С.В. Олійник, І.Г. Маринін, В.М. Лабунець, А.В. Попович). За своїм змістом вони стосуються питань використання музики на уроках в школі, організації шкільних оркестрів народних інструментів [27-29], формування інструментально-виконавської майстерності майбутнього вчителя музики, формування його творчої особистості, активізації самостійної роботи студентів музично-педагогічних факультетів [30-34], використання інформаційно-комп'ютерних технологій в музичному мистецтві та їх ролі у системі інструментально-виконавської підготовки майбутніх вчителів музичного мистецтва, викладання навчальної дисципліни "Комп'ютерне моделювання та аранжування" тощо [35-37].

Друга група праць, хоч кількісно поступається першій, але за своїм характером і змістом не менш вагома. У 2001 р. з'явилася стаття "Зародження оркестру українських народних інструментів і його сучасні проблеми" [38]. Привернула увагу В.Ф. Олійника постать О. Кошиця, зокрема його нетривалий період перебування та діяльності в Кам'янці-Подільському [39].

Вагоме місце в науковому доробку Василя Федоровича посідає видане в 2011 р. в співавторстві з І.Г. Мариніним монографічне дослідження "Народно-інструментальне мистецтво Південно-Західного Поділля: ансамбль трійстих музика Олексія Беца" [3]. У ньому автори виклали історико-музикознавчий матеріал про функціонування фольклорно-етнографічного ансамблю народної музики "Подільські акварелі" Кам'янець-Подільського національного університету імені Івана Огієнка, його зародження, становлення, концертно-

виконавську, просвітницьку діяльність та творчі досягнення під керівництвом подільського композитора, заслуженого працівника культури України Олексія Беца. У праці ґрунтовно висвітлено класифікацію музичного інструментарію ансамблю троїстих музик; періодизацію та основні тенденції-напрями формування репертуарного доробку; розгорнуто характеристику етнорегіональних мелодико-інтонаційних, гармонічних й ритмічних особливостей народно-інструментальної музики Південно-Західного Поділля. У додатку запропоновано партитури з репертуару ансамблю, подільські народні танці для баяна та біографічний довідник його учасників.

Маючи багатий досвід роботи в загальноосвітній школі, В.Ф. Олійник щедро передає його студентам, постійно, як керівник педагогічної практики, допомагає їм ефективно вирішувати складні проблеми педагогічної підготовки. Окрім того, Василь Федорович намагається долучати найбільш здібну молодь до наукової роботи. Керує проблемною групою з дослідження народно-інструментального мистецтва України, члени якої беруть участь в студентських наукових конференціях, а найкращі з них друкують розвідки у збірках наукових праць студентів педагогічного факультету [40]. Загалом він причетний до професійного зросту значної кількості колишніх студентів: кандидатів педагогічних наук О. Алексійчук, Н. Лавренєвої, аспіранта Р. Чорміти, В. Соколовського, В. Марцинів, Т. Пухальського та ін.

Загалом станом на 2017 р. професійний доробок науково-педагогічного працівника нараховує 46 робіт, серед них одна монографія, 20 наукових та 25 навчально-методичних видань. Ще близько десяти публікацій подано до друку.

Важливе значення для активної та успішної виконавської, педагогічної та наукової діяльності має сімейний затишок, який створює його дружина Таміла Гнатівна, з якою виховали двох синів – Сергія та Юрія. Радують і зіграють серце та душу чотири внуки: Ганна, Олександр, Дмитро, Володимир.

За сумлінну працю та досягнуті успіхи у справі навчання і виховання підростаючого покоління, а також за вагомий внесок у розвиток самодійного мистецтва В.Ф. Олійник нагороджений почесними грамотами Міністерства науки і освіти України та ЦК профспілки працівників освіти і науки України.

Отже, постать Василя Федоровича Олійника по праву входить до когорти славних подільських музикантів, освітян і науковців. Сподіваємося, що його творчі здобутки поповняться ще не одним десятком наукових, навчально-методичних видань, а його діяльність на педагогічній ниві стане прикладом для студентів педагогічного факультету Кам'янець-Подільського національного університету

Список використаних джерел і літератури

1. Маринін І.Г., Олійник В.Ф. Народно-інструментальне мистецтво Південно-Західного Поділля: ансамбль троїстих музик Олексія Беца: Монографія. Кам'янець-Подільський: Видавць Зволейко Д.Г., 2011. 320 с.

2. Суровий А.Ф. Василь Федорович Олійник // Кам'янець-Подільський державний університет в особах. Кам'янець-Подільський: Оіюм, 2005. Т.2. С. 341-345.

3. Гавришук А. Василі з Чабанівки // Край Кам'янецький. 2017. 13 січня. С. 4.
4. Бец О., Лабунець В., Маринін І., Олійник В. Вивчення додаткового музичного інструмента. Програма. Кам'янець-Подільський: Кам'янець-Подільський державний університет, редакційно-видавничий відділ, 1997. 24 с.
5. Олійник В.Ф. Популярні п'єси для двох баянів. Кам'янець-Подільський: Оюм, 2007. 44 с.
6. Олійник В.Ф. Сонати та сонатини для баяна. Методичний посібник. Кам'янець-Подільський: Видавець Волошук В.О., 2014. 92 с.
7. Олійник В.Ф., Хмелюк М.О. Вивчення поліфонічних творів у класі баяна. Навчально-методичний посібник. Кам'янець-Подільський: Видавець ПП Волошук В.О., 2016. 156 с.
8. Олійник В.Ф. Хрестоматія педагогічного репертуару для баяна. Навч.-практ. вид. Кам'янець-Подільський: Оюм 2007. Вип. I. 116 с.
9. Олійник В.Ф. Хрестоматія педагогічного репертуару для баяна. Навч.-практ. вид. Кам'янець-Подільський: Абетка, 2011. Вип. II. 132 с.
10. Олійник В.Ф. Хрестоматія педагогічного репертуару для баяна: Навчально-репертуарний посібник. Кам'янець-Подільський: видавець ПП Волошук В.О., 2013. Вип. III. 124 с.
11. Олійник В.Ф. Хрестоматія педагогічного репертуару до навчального курсу "Асамблева гра". Кам'янець-Подільський: Видавець Волошук В.О., 2012. 60 с.
12. Лабунець В.М., Олійник В.Ф. Інструментування вокального супроводу для народно-інструментальних ансамблів. Методичний посібник: Навчально-практичне видання. Кам'янець-Подільський: Видавець ПП Волошук В.О. 2014. 84 с.
13. Олійник В.Ф., Карташова Ж.Ю. Методичні вказівки до практичних занять з навчальної дисципліни "Асамблева гра" Ч. I (Для фортепіано в чотири руки): Навчально-практичне видання. Кам'янець-Подільський: Видавець ПП Цвігайло М.М. 2011. 60 с.
14. Олійник В.Ф., Карташова Ж.Ю. Методичні вказівки до практичних занять з навчальної дисципліни "Асамблева гра" Ч. II (Для ансамблю баянів): Навчально-практичне видання. Кам'янець-Подільський: Видавець ПП Цвігайло М.М. 2011. 60 с.
15. Лабунець В.М., Олійник В.Ф. Формування професійної майстерності студентів у процесі початкового навчання гри на чотириструнній кобзі. Методичний посібник. Кам'янець-Подільський: Видавець ПП Волошук В.О., 2009. 60 с.
16. Лабунець В.М., Олійник В.Ф. Методика навчання гри на чотириструнній кобзі. Методичний посібник. Кам'янець-Подільський: Видавець ПП Волошук В.О., 2012. 60 с.
17. Олійник В.Ф. Грай, моя сопілочко. Навчальне видання. Кам'янець-Подільський: Оюм, 2007. 52 с.
18. Олійник В.Ф. Методика навчання гри на хроматичній сопілці (Навчально-методичний посібник). Кам'янець-Подільський: Абетка Світ, 2010. 96 с.
19. Олійник В.Ф., Попович А.В. Методика роботи з дитячим оркестром у початковій школі (Методичний посібник). Кам'янець-Подільський: Абетка Світ, 2009. 124 с.
20. Маринін І.Г. Олійник В.Ф. Практикум роботи в концертмейстерському класі. Репертуарно-методичний посібник. Вип. II. Кам'янець-Подільський: Видавець ПП

Волощук В.О., 2015. 162 с.

21. Олійник В.Ф. Комп'ютерне моделювання та аранжування з використанням програми Band-in-a-Box. Навчальний посібник. Кам'янець-Подільський: Видавець ПП Волощук В.О., 2016. 92 с.

22. Олійник В.Ф. Основи комп'ютерного аранжування музичних творів з використанням програми Cubase SX 3. Кам'янець-Подільський: Абетка-НОВА, 2006. 88 с.

23. Олійник В.Ф. Робота з музичним нотатором Finale. Методичний посібник. Кам'янець-Подільський: Кам'янець-Подільський державний університет, інформаційно-видавничий відділ, 2005. 34 с.

24. Олійник В.Ф. Методика застосування комп'ютерних технологій в музиці: Навчальний посібник. Кам'янець-Подільський: Видавець ПП Зволейко Д.Г., 2009. 168 с.

25. Олійник В.Ф. Завдання практичних та лабораторних робіт з навчальних дисциплін "Комп'ютерне моделювання та аранжування в електронній студії" та "Практичний курс нотного письма на персональному комп'ютері". Кам'янець-Подільський: Видавець ПП Цвігайло М.М., 2010. 32 с.

26. Олійник В.Ф. Шевченківські пісні на уроках музики в загальноосвітній школі // Тези доповідей наук. практ. конфер., присвяч. 176-річчю від дня народження Т.Г. Шевченка. Кам'янець-Подільський: Кам'янець-Подільський державний педагогічний інститут, 1989. Ч. II. С. 169-170.

27. Олійник В.Ф., Олійник С.В. Музика на уроках історії в загальноосвітній школі // Збірник наукових праць викладачів педагогічного факультету Кам'янець-Подільського державного педагогічного університету. Кам'янець-Подільський, 1997. Вип. 1. С. 198-211.

28. Лабунець В.М., Олійник В.Ф. Вивчення нотної грамоти в шкільному оркестрі народних інструментів // Збірник наукових праць Кам'янець-Подільського педагогічного університету. Серія педагогічна. Кам'янець-Подільський, 2001. Вип. IV. С. 189-194.

29. Олійник В.Ф., Попович А.В. Формування готовності студентів до керівництва шкільним оркестром дитячих музичних інструментів // Збірник наукових праць "Педагогічна освіта: теорія і практика". Кам'янець-Подільський: Медобори-20062, 2009. Вип. 3. С. 487-491.

30. Олійник В.Ф. Формування творчої особистості майбутнього вчителя музики // Збірник наукових праць за матеріалами всеукр. наук.-педагог. конфер. Кам'янець-Подільський, 2001. С. 157-158.

31. Лабунець В.М., Олійник В.Ф. Форми і методи активізації самостійної роботи студентів музично-педагогічних факультетів // Збірник наукових праць Кам'янець-Подільського державного педагогічного університету. Серія педагогічна. Кам'янець-Подільський: Медобори, 2003. Вип. V. С. 176-179.

32. Олійник В.Ф. Деякі особливості інструментування вокального супроводу для народно-інструментальних ансамблів // Збірник наукових праць "Педагогічна освіта: теорія і практика". Кам'янець-Подільський: Видавець ПП Зволейко Д.Г., 2015. Вип. 18 (1-2015). С. 362-372

33. Олійник В.Ф. Гра по слуху в класі баяна // Наукові праці Кам'янець-Подільського державного університету: Збірник за підсумками звітної наукової конференції викладачів і аспірантів. Кам'янець-Подільський: Кам'янець-Подільський державний університет, редакційно-видавничий відділ, 2007. Вип. 6. В 3-х томах. Т. 1. С. 193-194.

34. Олійник В.Ф. Формування навичок читання з аркуша в класі баяна // Збірник наукових праць “Педагогічна освіта; теорія і практика”. Кам'янець-Подільський: видавець ПП Зволейко Д.Г., 2010. Вип. 4. С. 317-321.

35. Олійник В.Ф. Сучасні комп'ютерні технології та музичні програми навчального змісту // Збірник наукових праць “Педагогічна освіта: теорія і практика”. Кам'янець-Подільський: ПП Медобори-2006, 2009. Вип. 1. С. 250-254.

36. Олійник В.Ф. Актуальні питання викладання навчальної дисципліни “Комп'ютерне моделювання та аранжування” // Педагогічна освіта: теорія і практика. Збірник наукових праць / Кам'янець-Подільський національний університет імені Івана Огієнка; Інститут педагогіки НАПН України [гол. ред. Лабунець В.М.]. Кам'янець-Подільський, 2016. Вип. 20 (1-2016). Ч. 2. С. 124-139.

37. Олійник В.Ф. Інформаційно-комп'ютерні технології та їх роль у системі інструментально-виконавської підготовки майбутніх вчителів музичного мистецтва // Збірник наукових праць “Актуальні проблеми народно-інструментального виконавства в Україні: історія і сучасність”. Рівне: Волинські обереги, 2017.

38. Маринін І.Г., Олійник С.В. Зародження оркестру українських народних інструментів і його сучасні проблеми // Збірник наукових праць Кам'янець-Подільського державного педагогічного університету. Серія педагогічна. Кам'янець-Подільський, 2001. Вип. IV. С. 173-175.

39. Олійник В.Ф. Олександр Кошиць і Поділля // Наукові праці: Збірник наукових праць за підсумками звітної конференції викладачів, докторантів і аспірантів Кам'янець-Подільського національного університету імені Івана Огієнка у 3-х томах. Кам'янець-Подільський: 2015. Вип. 14. Т. 1. С. 192-193.

40. Вишня О.В. Концертні цимбали: історія виникнення, побутування та виконання, побутування та виконання на них // Збірник наукових праць студентів і магістрантів мистецьких спеціальностей педагогічного факультету Кам'янець-Подільського національного університету імені Івана Огієнка. Вип. IV. Кам'янець-Подільський: ТОВ “Друк-Сервіс”, 2013. С. 66-69.

Sergiy Oliynyk
Oliynyk Vasyl Fedorovych, native of Podillia in love with music

The article investigates the biography, teaching career, and research activities of Oliynyk Vasyl Fedorovych, teacher of musical arts department at Ivan Ohienko National University in Kamianets-Podilskyyi. An insight is given into his contribution to the training and upbringing of future teachers of music and highly skilled musicians. His performance record as musician of the folk instruments ensemble led by Oleksiy Bets has been traced. The teacher's creative achievements are analyzed. His teaching method guides and research publications are considered in detail; attention is paid to the monograph published

by him in co-authorship.

Keywords: *Oliynyk Vasyl Fedorovych, musician, teacher, educator, researcher, Kamianets-Podilskyi.*

С.В. Олийнык

Олийнык Василий Федорович: влюбленный в музыку подольнин

В статье рассматривается жизненный путь, педагогическая и научная деятельность преподавателя кафедры музыкального искусства Каменец-Подольского национального университета имени Ивана Огиенка Олийныка Василия Федоровича. Исследуется его вклад в подготовку и воспитание будущих учителей музыки, высококвалифицированных музыкантов. Прослеживается исполнительская деятельность как музыканта в составе ансамбля народных инструментов под руководством Алексея Беца. Осуществлен анализ творческих достижений преподавателя. Детально рассмотрены его учебно-методические труды и научные публикации, акцентировано внимание на изданную ним в соавторстве монографию.

Ключевые слова: *Олийнык Василий Федорович, музыкант, педагог, ученый, Каменец-Подольский.*

Одержано 1 грудня 2017 року

УДК 929-057.17(477) ЛЯХОЦЬКИЙ

А.Г.Філінюк

**Талановитий сівач правдивого українства
і духу благородства повен:
до 60-річчя від дня народження Володимира Ляхоцького**

В статті зроблена спроба на основі вивчення та осмислення документальних джерел і численної наукової літератури об'єктивно відтворити життєвий шлях, здобутки і досягнення відомого сучасного українського історика, доктора історичних наук, професора, академіка Академії науки вищої освіти України Володимира Павловича Ляхоцького. Зокрема, зазначено, що він народився на Київщині в родині вчителів, які прищепили синові любов до України і малої Батьківщини, до рідної мови, глибоких цінностей української духовності та культури. Працюючи на викладацьких і державних посадах, В. Ляхоцький зумів не тільки розкрити свої природні здібності і задатки як педагога та організатора, а й талановитого та плодовитого вченого-історика. За роки трудової діяльності він набув авторитету талановитого сівача правдивого українства, людини з невичерпною душевною добротою, організаційним духом, працелюбним вишколом і цілеспрямованістю, дивовижною обов'язковістю та громадянською небайдужістю до історії та культури України.

Охарактеризовано його навчання на історичному факультеті Київського державного педагогічного інституту і роки становлення як професійного дослідника вітчизняного минулого за національно-патріотичною системою координат, знаного архівознавця, книгознавця і бібліотекознавця, невтомного популяризатора діяльності українських діячів, наукових установ і вищих навчальних закладів. Підкреслено, що В. Ляхоцький належить до когорти самобутніх учених із рідкісним даром критичного мислення, блискучим володінням просопографічним методом дослідження та патріотичних людей зі справжньою українськістю, особистою громадянською позицією й високим професіоналізмом.

Розкрито вагомий особистий внесок В. П. Ляхоцького в розробку низки засадничих термінологічних понять, підготовку й опублікування потужних довідників і видань про національні процеси в Україні і, що не менш важливо, у дослідження, розкриття й повернення Україні імені видатного громадського і державного діяча, геніального вченого Івана Огієнка. Відзначено, що В. Ляхоцький зумів реалізувати актуальні, надзвичайно потужні та потрібні вітчизняній історичній науці та українському суспільству наукові проекти про таких представників національної еліти, як: І. Огієнко, М. Грушевський, П. Скоропадський, С. Петлюра, М. Плав'юк, В. Біднов, І. Стешенко, Р. Смаль-Стоцький та інші. Наголошено, що професор разом зі знайомими огієнкознавцями зробив вагомий внесок у вивчення і популяризацію наукової

та духовної спадщини І. Огієнка – фундатора Кам'янець-Подільського державного українського університету, видатного державотворця, який присвятив все своє життя українській національній ідеї, вершинним цінностям українського народу й утвердженню української національної культури в світовому цивілізаційному просторі. Обґрунтовано, що аура наукової спадщини академіка, який в цьому році відзначає своє шістдесятиріччя, вирізняється архівним розвоєм і унікальністю документів, науковою достовірністю, змістовою ґрунтовністю, композиційною вивершеністю та суспільно-історичною спрямованістю. Вона вчить цінувати національні постаті, всебічно пізнавати свою ідентичність, цілеспрямовано стверджувати Україну на політичній і культурній мапі європейської та світової цивілізації.

Ключові слова: Володимир Павлович Ляхоцький, професійний історик, талановитий вчений, академік, організатор, дослідження, осмислення, наукова спадщина, представники національної еліти.

17 березня 2017 р. наукова громадськість, передусім історики та архівісти, весь загал Академії наук вищої освіти України, широко відзначили 60-річчя від дня народження доктора історичних наук, професора, академіка-секретаря відділення історії АН ВО України Володимира Павловича Ляхоцького – справжнього професіонала, талановитого історика, полум'яного публіциста, вітчизняного минулого, високоінтелігентної людини, свідомого громадянина України з чіткою громадянською позицією, україно-і націєцентричного, невтомного, самовідданого діяча національної освіти, історичної науки та нашої духовності.

З ювіляром автора цієї розвідки доля звела ще на початку 1990-х рр. з обранням головою Хмельницької обласної організації Всеукраїнської спілки архівістів й згодом призначенням проректором з наукової роботи Кам'янець-Подільського державного педагогічного інституту (нині – Кам'янець-Подільського національного університету імені Івана Огієнка). Володимир Павлович тоді очолював Український державний науково-дослідний інститут архівної справи та документознавства. З того часу, але найбільше – останніх 20 років у нас склалися не лише професійні, загальнолюдські, а й приятельські особистісні взаємини, що переросли в міцну дружбу. Співпраця переконливо засвідчила про ювіляра як фахівця зі світлим розумом, глибокою фаховою підготовкою, справді багатозаровим, аналітичним мисленням, в якому органічно поєднуються пильне око джерелознавця і систематика з універсальними евристичними зацікавленнями та винятковою працездатністю.

Аналіз джерел і літератури дає підстави для твердження про те, що як на Волині та Поділлі, так і на Київщині, звідкіля В. Ляхоцький родом, сповідують одні і ті ж моральні цінності. Бо ж тільки з високими моральними цінностями можна виховати таку сильну, самовіддану, патріотичну особистість. Мировидний вплив на його світогляд і морально-етичні риси характеру справили

передусім його батьки – представники шкільної інтелігенції Київщини, які пройшли стражденним шляхом війни, розрухи, відбудови і голоду. Саме мати Валентина Олександрівна – історик за фахом – спрямувала сина у пізнанні минувшини, а батько Павло Єфремович як філолог прищепив йому любов до рідної мови, кращих зразків української літератури та історії українського друкарства. З іншого боку, неабияку роль відіграло хліборобське середовище з його духовно-моральними цінностями і глибинним колоритом національної та народної культури.

Для Володимира Павловича історія України не просто професія – в 1981 р. він закінчив історичний факультет Київського державного педагогічного інституту ім. М. Горького (тепер Національний педагогічний університет ім. М. Драгоманова), але і його воля долі та справжнє життєве покликання. Бо ж професія історика разом із культурою є єдиним і по суті незамінним, всеохоплюючим джерелом усвідомлення та осмислення свободи української нації і свободи людини, дійсно надійним критерієм визначення надійності та гідності фахівців вищої кваліфікації. Як чесний і добросовісний історик він все своє професійне життя керується виключно національно-патріотичною системою координат і глибокою переконаністю в необхідності цієї роботи.

В. Ляхощкий увійшов у сучасну вітчизняну науку як авторитетний історик, книгознавець і бібліотекознавець [4], невтомний популяризатор не лише окремих українських діячів, а й наукових установ і навчальних закладів [8; 26]. Він одним із небагатьох істориків у співавторстві з київськими дослідниками підготував й опублікував потужний довідник “Національні процеси в Україні: історія і сучасність. Документи і матеріали” [30]. Йому належить низка термінологічних видань [1; 34].

На наше глибоке переконання, Володимир Павлович належить до когорти неординарних, самобутніх учених, котрі блискуче володіють найвищою формою біографістики – просопографічним методом дослідження, й водночас патріотичними людьми, яким притаманна справжня українськість у повному розумінні цього слова, що всіма своїми поступками, діями і справами демонструють особисту громадянську позицію й високий професіоналізм. Як професійний історик і громадянин, В. Ляхощкий своєю повсякденною, самовідданою працею не лише виявляє готовність, а й по-справжньому відстоює високі принципи та ідеали національної і особистої свободи як української нації загалом, так і реальних конкретних людей, котрі утворюють нашу складну й водночас прекрасну і неповторну спільноту України. Повсякчас подає особистий приклад глибокого системного осмислення явищ і подій вітчизняної історії та її місця в європейському і світовому цивілізаційному просторі.

Давній афоризм передає таку мудрість: знання залежать від навчання, пошана – від справ, добробут – від старанності, нагорода – від долі. Очевидно, свого часу його добре засвоїв і знав Тарас Шевченко, який залишив крилаті слова: “Якби ви вчилися так, як треба, то й мудрість би була сама”. Надзви-

чайно важливо підкреслити, що В. Ляхоцький зумів реалізувати чимало потужних, важливих, цікавих і потрібних історичній науці та українському суспільству проектів, відчуги радість, самовдосконалення і справжнє щастя від результатів власного творчого пошуку.

Для його наукового доробку професора характерними є насиченість актуальним фактичним матеріалом, високий теоретичний рівень, глибоке переосмислення, ґрунтовність і панорамність відтворення життєвих явищ і видатних особистостей України. Наукова спадщина академіка АН ВО України вчить цінувати справді національні постаті, всебічно пізнавати свою ідентичність і цілеспрямовано стверджувати Україну на світовій політичній та культурній мапі.

Можна без перебільшення сказати, що як історик В. Ляхоцький разом зі знаними огієнкознавцями О. Завальнюком, І. Матяш, М. Московченко, І. Преловською, М. Тимошиком, І. Тюрменко та багатьма іншими зробив вагомий внесок у вивчення і популяризацію наукової та духовної спадщини Івана Огієнка в контексті студій української національної культури, а головне для повернення його імені на Батьківщину, перетворення його у всесвітньо відому постать і що не менш важливо – для утвердження України в світовому культурному просторі [3; 12]. Ми повністю розділяємо точку зору дослідниці І. Преловської про те, що Володимир Ляхоцькому належить вагомий огієнкознавчий доробок [32, с. 13–14]. Насправді ювіляра можна цінувати вже за повернення в Україну імені її одного з найвидатніших діячів, який до останнього подиху був беззастережно відданим українському народові, українській культурі і духовності, вітчизняній науці.

Влившись 1994 р. до лав піонерів огієнкознавства, В. Ляхоцький вперше виконав ґрунтовне комплексне дослідження діяльності І. Огієнка [33, с. 569]. Окрім розробки малодосліджених напрямів діяльності Івана Огієнка як архівознавця [7; 15; 18; 21], бібліофіла [17; 25], бібліографа [5; 6; 11], археографа [2], красназвця, освітянина, видавця, редактора [12], В. Ляхоцький заклав основи всебічного вивчення архівних документів, які містять огієнківський епістолярій [3; 20; 24; 31]. Результатом копіткої та багатогранної праці історика за цими напрямками стали низка потужних одноосібних комплексних досліджень, зокрема “Іван Огієнко (митрополит Іларіон): Показчик архівних джерел” [14] “Тільки книжка принесе волю українському народові. . . : Книга, бібліотека, архів у житті та діяльності Івана Огієнка (митрополита Іларіона)” [23], “Просвітитель: Видавничо-редакційна діяльність Івана Огієнка (митрополита Іларіона)” [22] та колективна монографія “Пам’ятки: Т. 2: Епістолярна спадщина Івана Огієнка (митрополита Іларіона) (1907–1968)” [32]. Власне, видавничий, архівно-археографічний і бібліотечно-бібліографічний діяльності І. Огієнка дослідник присвятив свою докторську дисертацію, захищену 2001 р. [10].

Чимало зусиль учений доклав, аби розкрити державницьку діяльність І. Огієнка [13; 16; 30]. В науковому доробку ученого створено дискурс самовідданого українця, який не тільки зумів створити у Кам’янці-Подільському

перший державний український університет, а й все своє життя присвятити українській національній ідеї, вершинним цінностям українського народу.

Тут особливо підкреслимо, що учений зумів віднайти, зібрати та опрацювати не тільки українські архівні матеріали, але й залучити до наукового обігу ті закордонні колекції листів, документів, періодичних видань у канадських архівозбірнях, а також цілий масив листів еміграційного періоду, який зберігся завдяки подвижницькій діяльності протопресвитера УПЦ в Канаді о. Тимофія Міненка. Аура монографій і книг В. Ляхощького вирізняється архівним розвоєм та унікальністю документів. Для них характерні ґрунтовність, композиційна вивершеність, суспільно-історична спрямованість, розлога і водночас сувора компаративістика та аргументовані авторські обґрунтування чесного й добросовісного вченого. З багатьох праць ученого ми пізнаємо роль і місце Івана Огієнка не лише у відкритті і становленні Кам'янець-Подільського національного університету, якому незабаром виповниться 100 років, а й у розвитку комплексу гуманітарних наук і сприянні їх інтеграції в сучасну вітчизняну історію.

Зауважимо, що в монографії “Тільки книжка принесе волю українському народові...” Іван Огієнко через призму вивчення та осмислення маловідомих аспектів постав як видатний діяч української культури, урядовець, талановитий організатор бібліотечної та архівної справи, невтомний книгознавець, бібліограф і бібліофіл.

Слід зауважити, що на наше переконання, книги і численні статті історика – не чисто академічні, а тим паче не штучно створені дослідження. Вони ніби не лише повертають нам витіснені фрагменти з минулого й тим самим зафарбовують його яскравими барвами історії, а й зменшують простір особистого і державного незнання. Глибокий аналіз винятково важливих для історії та духовності піднятих дослідником тем сприймається легко завдяки осмисленості позицій автора і гарній відшліфованій сучасній українській мові. Завдяки ширій подачі матеріалу – це змістовні, напрочуд цікаві праці, призначені як для фахівців, так і для широкого кола читачів, громадських активістів, студентів, державних і політичних діячів.

Важливою складовою огієнкознавства є доробок В. Ляхощького в дослідженні теоретичних засад епістолярної спадщини українських громадських і політичних діячів XIX – XX ст., та Івана Огієнка зокрема. Завдяки йому в серії “Пам’ятки” було видано друком листи Івана Огієнка (1907–1968) [32]. Вміщені в збірнику документи походять з архівів України і Канади, а також туди вміщено ті листи, які до того були опубліковані в українській діаспорі невеликим накладом. Книга представляє собою перший збірник, до якого увійшла значна частина віднайденої на час виходу в світ збірника огієнкової епістолярної спадщини, котра відклалася в різних архівах і колекціях. Матеріали з цієї книги, яка, на жаль, вийшла малим накладом, самі по собі утворюють окремі напрями подальших досліджень огієнкіани, дозволяють уточнити хронологію подій і вже встановлених періодизацій життя та діяльності великого українця.

Обравши напрямом своїх студій конкретні проблеми і напрями діяльності представників національної еліти, зокрема Михайла Грушевського, Павла Скоропадського, Симона Петлюри, Івана Стешенка, Романа Смаль-Стоцького, Василя Біднова та багатьох інших [2], В. Ляхощкий не міг оминати постаті останнього Президента УНР в екзилі Миколи Плав'юка [9], який все своє життя присвятив консолідації та збереженню національної ідентичності свого народу поза межами материзни, здобуттю незалежності та розбудові Української Держави, утвердженню в суспільстві демократичних цінностей. Відтак, за творчим задумом, керівництвом проектом і загальною редакцією Володимира Павловича в Київському видавництві імені Олени Теліги 2002 р. побачив світ тритомник "Микола Плав'юк: Україна – моє життя" [27-29].

Перший том видання присвячений розкриттю в науково-художньому стилі першої біографії видатного громадського і політичного діяча України, багатолітнього лідера українського діаспори. В другому томі М. Плав'юк зображений як визначний публіцист, блискучий оратор, полеміст у контексті розкриття суспільно-політичного життя української діаспори, безпосереднім учасником і організатором якого він був протягом другої половини ХХ – початку ХХІ ст. Третій том представляє собою збірку наукових і публіцистичних праць вітчизняних політичних діячів, представників освіти, мас-медіа, письменницького корпусу, церкви, громадського та культурного життя, що охоплює широкий спектр новітньої історії, в якому з-поміж яскравішої плеяди національної еліти помітно виділяється М. Плав'юк, який все своє життя самовіддано служив українському народові. Знаючи особисто багато років Миколу Плав'юка, автор цих рядків може лише доповнити, що в проекті на широкій документальній основі без тіні глорифікації, надзвичайно точно, об'єктивно і достатньо цілісно репрезентовано видатного будівничого України.

Перечитуючи фундаментальні праці В. Ляхощкого про українську політичну еліту, мені спали на думку слова про те, що в нашого народу, як у кожного з народів, є такі імена, які пробуджують його свідомість, змушують повновому подивитися на ті чи інші речі, зрозуміти сенс життя, повернути із забуття пам'ять. Це величні імена, бо саме на їх прикладі ми очищаємося від намулу брехні, що оточує нас у повсякденні, від фальші, від дурманного словоблуддя. Тим більше, що ці постаті впродовж багатьох років були під суворою заборонаю, їх старалися стерти з національної пам'яті українського народу, їх імена піддалися забуттю. Завдяки багатогранній роботі вони ожили у нашій свідомості всупереч усяким старанням та домаганням ворогів України.

Володимир Павлович вирізняється неодмінною розважливістю в своїх думках і діях, не квапиться з рішеннями та висновками, намагається розібратися в суті проблем, які виникають на його життєвому шляху. Він ніколи не висловлює різких і надто радикальних суджень, завжди заохочує плюралізм і виявляє готовність вислуховувати різні думки, аргументації і точки зору.

Народна мудрість гласить про те, що немає таких людей, з якими завжди легко, але є такі люди, з якими хочеться долати труднощі. В. Ляхощкий із них,

з ким легко співпрацювати і долати життєві труднощі. Важко переоцінити значення, яке мало і має для мене професійне спілкування з Володимиром Павловичем. Певною мірою під впливом його огієнкознавчих праць і численних бесід із ним мені вдалося зосередити своє дослідження на питаннях інкорпораційної політики російського самодержавства наприкінці XVIII і в першій половині XIX ст., відмовившись від висунення на перший план питань історії XX ст. Мене не перестають дивувати ерудиція професора в складній історії імперської лінії щодо українців і України, знання ним джерел і бачення прихованих зв'язків й схожості там, де менш допитливий погляд задовольнявся б констатацією випадковості та безсистемності, особливо якщо мова йде про російську бюрократію. Живий інтерес В. Ляхоцького до стану реалізації мого наукового проекту не раз допомагав мені вибиратися, образно кажучи, цілим і, певна річ, майже неушкодженим із безлічі авторських сумнівів і вагань.

Звісно, найбільше творчих і особистих контактів із ювіляром за понад два десятиліття відбувалося переважно на науковій ниві, оскільки тематичне поле та методологічні ракурси щодо тисячолітньої тягlosti нашої історії, місця й ролі української громади і її еліти в суспільному житті нашого народу в нас практично співпадали. Наші зустрічі щоразу наповнювалися новими думками, цікавими ідеями, неповторними враженнями, перспективними планами. Мені доводилося щоразу переконуватися в тому, що від Володимира Павловича завжди віє свіжістю і сміливістю, натхненністю та розважливістю, чесністю і добросовісністю. Кожного разу мені імпонували його науковий талант схильність до пошуку пояснень сучасних явищ і процесів в історичному минулому та вміння вибудовувати причинно-наслідкові зв'язки. З нашої точки зору, саме завдяки таким професорам вища школа та історична наука ставлять і досягають вищих і відповідальних завдань.

Оскільки професор своїми численними працями повернув Україні ім'я Івана Огієнка – діяча, який до останнього подиху був беззастережно відданим українському народові, українській мові, культура та духовності, не можу не наголосити на тому, що наша держава досі відбувається мовчанкою щодо цієї видатної постаті. Можливо, щось вдасться змінити і лід зрушиться до 100-річчя Кам'янець-Подільського національного університету імені Івана Огієнка, яке буде відзначатися восени 2018 р. Беручи участь у роботі третьої міжнародної науково-практичної конференції “Польща – Україна: спільні шляхи до свободи. В єдності сила. Співпраця польсько-українська в переломних моментах історії та сучасності”, що відбулася в Житомирі 4 листопада 2016 р., мою увагу привернув той факт, що наукова та культурна еліта Житомира не один рік активно бореться за спорудження пам'ятника І. Огієнку. А в нашому місті, Кам'янці-Подільському, де зусиллями великого сина українського народу постав перший державний український університет, де він мужньо боровся за ідеали Української Народної Республіки, а в діаспорі, позиціонуючи себе гранично чітко українцем, свідомо присвятив своє життя справі політичного, соціального і культурного звільнення рідного народу, домоглися лише при-

своєння його імені заснованому ним вишу і встановлення меморіальної дошки на фасаді головного корпусу університету.

Останнім часом наші шляхи з В. Ляхощьким системно перетинаються по лінії відділення історії Академії наук вищої освіти України академіком-секретарем якого він є. Власне, саме за його порадою та підтримкою обрали дійсними членами цієї Академії професорів Кам'янець-Подільського національного університету імені Івана Огієнка А. Філінюка і С. Баженову. Може лише сказати, що завдяки академіку В. Ляхощькому у відділенні створена креативна атмосфера, що спонукає до творчої праці і самовдосконалення, до утвердження творчих особистостей.

Є велике сподівання, що ювіляр як талановитий сівач правдивого українства і духу благородства повен зі своєю великодушністю, невичерпною душевною добротою, організаційним духом, працелюбним вишколом і цілеспрямованістю, дивовижною обов'язковістю, громадянською небайдужістю та співчуттям, величезним життєвим досвідом і потужним науковим доробком, буде й далі дорожити всім, що його оточує, бачити красу в малому і великому, цінувати кожна мить свого життя й дарувати нові та нові наукові розвідки з історії та культури України. Переконані, що як професор і академік В. Ляхощький ще багато років і десятиліть своїм фантастичним інтелектом і широтою знань буде насичувати студентів, молоді генерації педагогів, науковців, допомагати їм знаходити острови знань у безмежному океані інформації й розкодовувати раніше приховані смисли та вибудовувати шляхи до себе істинних.

Тож зичимо дорогому ювіляру козацького здоров'я, великого сімейного та особистого щастя! Бажаємо сміливо будувати і впевнено реалізовувати нові творчі плани задля відкриття нових сторінок нашого славетного минулого!

Список використаних джерел і літератури

1. Войцехівська І. Н., Ляхощький В. П. Епістологія. Короткий історичний нарис. Київ: Український державний науково-дослідний ін-т архівної справи та документознавства, 1998. 54 с.
2. Гирич І., Ляхощький В. Археографічне опрацювання епістолярної спадщини українських громадських і політичних діячів кінця XIX – першої третини XX ст. // Архіви України. 1995. № 4-6. С. 81-87.
3. Епістолярна спадщина Івана Огієнка (1907–1968) / [упоряд.: Ляхощький В., Московченко Н. Преловська І.]. Київ: УДНДІАСД, 2001. Серія “Пам’ятки” Т. 2. 477 с.
4. Історик, книгознавець, бібліотекознавець Володимир Ляхощький // Бібліотечний вісник. 2007. № 2. С. 50-51.
5. Ляхощький В. Бібліографічна спадщина Івана Огієнка // Студії з архівної справи та документознавства. Т. 2. Київ, 1997. С. 49-57.
6. Ляхощький В. Бібліографія українознавства в працях Івана Огієнка // Проблеми вдосконалення каталогів наукових бібліотек: Матеріали Міжн. наук. конференції, 14–17 жовтня 1997 р. Київ, 1997. С. 147-149.
7. Ляхощький В. П. Видавнича, архівно-археографічна та бібліотечно-бібліо-

графічна діяльність Івана Огієнка (Митрополита Іларіона): дис... д-ра іст. наук. Київ, 2001. 515 арк.

8. Ляхоцький В. Звитяжний шлях, високість духу: Київському державному інституту декоративно-прикладного мистецтва і дизайну імені Михайла Бойчука виповнюється 70 // Українська культура. 2008. № 10. С. 5.

9. Ляхоцький В. Життя в боротьбі й любові (Микола Плав'юк) // Дніпро: Літературно-художній та суспільно-політичний журнал. 2004. № 11/12. С. 125-138.

10. Ляхоцький В. Епістолярна спадщина як джерело вивчення життя та діяльності Івана Огієнка (митрополита Іларіона) // Велетень науки: Матеріали науково-пед. читань, присвячених вивченню спадщини Івана Огієнка, 15–16 січня 1996 р. Київ: Четверта хвиля, 1996. С. 39-44.

11. Ляхоцький В. Епістолярія як джерело біографічних досліджень життя та діяльності діячів української культури, науки, політики // Український біографічний словник: Історія і проблематика створення: Матеріали наук. конференції, 8–9 жовтня 1996 р. Львів, 1997. С. 77-79.

12. Ляхоцький В. Іван Огієнко: видавнича справа – покликання на все життя // Збірник праць Науково-дослідного центру періодики: збірник НАН України / [Львівська наукова б-ка ім. В. Стефаніка, Науково-дослідний центр періодики]. Львів, 2003. Вип. 11. С. 740-749.

13. Ляхоцький В. Іван Огієнко – Головноуповноважений міністр уряду УНР (1919–1920) // Матеріали міжн. наук. конференції “Відродження української державності: Проблеми історії та культури”, 13–16 травня 1996 р. Ч. 1. Одеса, 1996. С. 80-81.

14. Ляхоцький В. Іван Огієнко (митрополит Іларіон): Показчик архівних джерел. Київ, 1998. 80 с.

15. Ляхоцький В. І. І. Огієнко та архівна справа України // Архівна та бібліотечна справа в Україні доби Визвольних змагань (1917–1921): 36. наук. праць. Київ, 1998. С. 199-208.

16. Ляхоцький В. Ідея соборності в культурологічній спадщині Івана Огієнка // Духовна і науково-педагогічна діяльність І. І. Огієнка (1882–1972) в контексті українського національного відродження: Наукові доповіді другої Всеукр. наук.-теорет. конференції (18–19 лютого 1997 р.): до 115-річчя від дня народження. Кам'янець-Подільський, 1997.

17. Ляхоцький В. Книгозбірня митрополита Іларіона (І. І. Огієнка): склад та засади комплектування // Стратегія комплектування фондів наукової бібліотеки: Міжн. наук. конференція: Тези доповідей, 8–10 жовтня 1996 р. Київ, 1996. С. 112-114.

18. Ляхоцький В. Листи особових фондів ЦДАВО України (Центрального державного архіву вищих органів влади та управління України) як джерело до вивчення видавничої діяльності І. І. Огієнка // Архіви України. 1995. № 1–3. С. 20-35.

19. Ляхоцький В. Людина науки – постать “не од миру сього...” // Пам'ять століть: Історичний науковий та літературний журнал. 1999. № 5. С. 27-64.

20. Ляхоцький В. Невідомі документи про життя Івана Огієнка: (На матеріалах фонду Українського державного університету у м. Кам'янець-Подільському) // Студії з архівної справи та документознавства. Т. 1. Київ, 1996. С. 107-114.

21. Ляхоцький В. Питання архівної справи, охорони пам'яток культури і мистецтва в діяльності І. Огієнка // Архівознавство. Археографія. Джерелознавство: Міжвідомчий наук. збірник / [редкол. Р. Я. Пиріг (голова) та ін.]. Вип. 2. Археографічні читання. Київ, 2000. С. 39-150.

22. Ляхоцький В. Просвітитель: Видавничо-редакційна діяльність Івана Огієнка (митрополита Іларіона). Київ: Вид-во ім. Олени Теліги, 2000. 528 с.: іл.

23. Ляхоцький В. Тільки книжка принесе волю українському народові...: Книга, бібліотека, архів у житті та діяльності Івана Огієнка (митрополита Іларіона). Київ: Вид-во ім. Олени Теліги, 2000. 664 с.

24. Ляхоцький В. Фенікс Івана Огієнка: (Нововиявлені документи з фондів Центрального державного історичного архіву України в м. Львові) // Українське архівознавство: історія, сучасний стан та перспективи: наукові доповіді Всеукр. конференції, 19–20 листопада 1996 р. Ч. 2. Київ, 1997. С. 68-78.

25. Ляхоцький В., Матяш І. Книгознавчі студії Івана Огієнка // Велетень науки: Матеріали науково-педагогічних читань, присвячених вивченню спадщини Івана Огієнка, 15–16 січня 1996 р. Київ: Четверта хвиля, 1996. С. 133-138.

26. Ляхоцький В., Полтавська Ю. Історія та сьогодення Київського державного інституту декоративно-прикладного мистецтва і дизайну імені Михайла Бойчука // Київська старовина: Науковий історико-філологічний журнал. 2008. № 6. С. 85-105.

27. Микола Плав'юк: Україна – життя моє: історична література. Т. 1: Терен В. Від селянського сина – до державника / [В. Терен, Ю. Хорунжий]. Київ: Олени Теліги, 2002. 352 с.

28. Микола Плав'юк: Україна – життя моє: історична література. Т. 2: Микола Плав'юк. Особисто причетний. Вибрані статті, промови, інтерв'ю / [упоряд.: І. Білолипецька, О. Веремійчик, В. Ляхоцький, В. Чишко]. Київ: Олени Теліги, 2002. 608 с.

29. Микола Плав'юк: Україна – життя моє. Т. 3: Та долю іншу він обрав – душі неспокій. На пошану Миколи Плав'юка / [упоряд. В. Ляхоцький]. Київ: Олени Теліги, 2002. 1088 с.

30. Національні процеси в Україні: історія і сучасність. Документи і матеріали. Довідник. У 2 ч. / [упоряд.: І. О. Кресіна (кер.), О. В. Кресін, В. П. Ляхоцький, В. Ф. Панібудьласка; за ред. В. Ф. Панібудьласки]. Київ: Вища шк., 1997. Ч. 1. 583 с.

31. Пам'ятки: Т. 2: Епістолярна спадщина Івана Огієнка (митрополита Іларіона) (1907–1968) / [Держкомархів України, УНДІАСД; упоряд.: В. П. Ляхоцький, Н. П. Московченко, І. М. Преловська; гол. ред. В. П. Ляхоцький]. Київ: Держ. комітет архівів України, УНДІАСД, 2001. 478 с.

32. Преловська І. Постаць Івана Огієнка у листах його кореспондентів // Листи громадянських діячів, представників української науки, культури і церкви до Івана Огієнка (митрополита Іларіона) 1910–1969 / [упоряд.: І. Преловська та ін.]. Київ: Вид-во ім. Олени Теліги, 2011. С. 9-51.

33. Смолий В. А. Ляхоцький Володимир Павлович // Кам'янець-Подільський національний університет імені Івана Огієнка в особах. Кам'янець-Подільський: Оіюм, 2008. С. 568-584.

34. Термінологічний словник з основ підготовки наукових та науково-педагогічних кадрів післядипломної педагогічної освіти: навч. посіб. у сфері підгот. наук. та наук.-

пед. кадрів / [Є. Р. Чернишова, Н. В. Гузій, В. П. Ляхощкий та ін.]. Київ, 2014. 228 с.

Anatoly Filinyuk

**The Talented Sower Full of True Ukrainianness and the Spirit of Nobility:
to the 60-th Anniversary of Volodymyr Liakhotskyi**

The article reproduces, on the basis of documentary sources and numerous scientific works, objectively the life and achievements of Volodymyr Pavlovych Liakhotskyi, the well-known Ukrainian historian, doctor of historical sciences, professor, and academician of the Ukraine Academy of higher education.

In particular, it is noted that he was born in the Kyiv region in a family of teachers who instilled love for Ukraine and the small motherland, for the native language, the intrinsic values of Ukrainian spirituality and culture. While working on teaching and government positions, V. Liakhotskyi managed to reveal the natural abilities not only as a teacher and organizer, but also a talented and prolific scholar-historian. During the years of work, he gained the authority of a talented sower of true Ukrainianness, a man with inexhaustible sincere kindness, organizational spirit, hardworking education and purposefulness, an amazing commitment and a civil indifference to Ukraine history and culture.

His studies at the historical faculty of Kyiv State Pedagogical Institute and the years of the becoming as a professional researcher of the national past with the national patriotic coordinate system, a well-known archivist, book scientist and librarian, an indefatigable popularizer of Ukrainian activists, academic and higher educational institutions have been characterized. It is emphasized that V. Liakhotskyi belongs to the cohort of original scientists with the rare gift of critical thinking, a brilliant possession of a dissertational method of research. He is the patriot with true Ukrainianness, personal state opinion and high professionalism.

The significant personal contribution of V. P. Liakhotskyi to the development of a number of basic terminological concepts, the preparation and publication of powerful handbooks and publications about the national processes in Ukraine, and, equally important, to the study, disclosure and returning of the name of the prominent public and statesman, the genius scientist Ivan Ohienko to Ukraine are disclosed. It was noted that V. Liakhotskyi managed to realize the actual, extremely powerful and necessary to the national historical science and Ukrainian society scientific research projects about such representatives of the national elite as I. Ohienko, M. Hrushevskyy, P. Skoropadskyy, S. Petliura, M. Plaviuk, V. Bidnov, I. Stetschenko, R. Smal-Stotskyi and others. It was emphasized that the professor with the well-known researchers of I. Ohienko made a significant contribution to the study and popularization of the scientific and spiritual heritage of the founder of the Kamianets-Podilsky State Ukrainian University, the outstanding statesman who devoted his entire life to the Ukrainian national idea, the vertex values of the Ukrainian people and the establishment of Ukrainian national culture in the world civilization space. It is substantiated

that the aura of the scientific heritage of the academician, who this year celebrates the 60th anniversary, is characterized by archival development and uniqueness of documents, scientific reliability, content thoroughness, compositional perfection and socio-historical orientation. It teaches to appreciate national persons, comprehensively recognize the identity, purposefully assert Ukraine on the political and cultural map of European and world civilization.

Keywords: *Volodymyr Pavlovykh Liakhotskyi, professional historian, talented scientist, academician, organizer, research, comprehension, scientific heritage, representatives of the national elite.*

А.Г.Филинюк

**Талантливый сеятель правдивого украинства
и духа благородства полон:
К 60-летию со дня рождения Владимира Ляхощкого**

В статье предпринята попытка на основе изучения и осмысления документальных источников и многочисленной научной литературы объективно отобразить жизненный путь, наработки и достижения известного современного украинского историка, доктора исторических наук, профессора, академика Академии наук высшего образования Украины Владимира Павловича Ляхощкого. В частности, подчеркнуто, что он родился на Киевщине в семье учителей, которые прищепили сыну любовь к Украине и малой Родине, к родному языку, глубинных ценностям украинской духовности и культуре. Работая на преподавательских и государственных должностях, В. Ляхощкий сумел не только раскрыть свои природные способности и задатки как педагога и организатора, но и талантливого и плодотворного ученого-историка. За годы трудовой деятельности он приобрел авторитет талантливого сеятеля правдивого украинства, человека с неисчерпаемой душевной добротой, организационным духом, высоким трудолюбием и целенаправленностью, удивительной обязательностью и гражданским неравнодушием к истории и культуре Украины.

Охарактеризовано его учёба на историчном факультете Киевского государственного педагогического института и годы становления как профессионального исследователя отечественного прошлого за национально-патриотической системой координат, известного архивиста, книговеда и библиотековеда, неутомимого популяризатора деятельности украинских деятелей, научных учреждений и высших учебных заведений. Подчеркнуто, что В. Ляхощкий принадлежит к плеяде самобытных ученых с редкостным даром критического мышления, блестящим владением просопографическим методом исследования и патриотических людей с истинной украинскостью, личной гражданской позицией и высоким профессионализмом.

Раскрыто весомый личный вклад В.П. Ляхоцкого в разработку ряда основоположных терминологических понятий, подготовку и опубликование важных словарей и изданий о национальных процессах в Украине и, что не менее важно, в исследование, раскрытие и возвращение Украине имени выдающегося общественного и государственного деятеля, гениального ученого Ивана Огиенко. Отмечено, что В. Ляхоцкий сумел реализовать актуальные, исключительно мощные и нужные отечественной исторической науке и украинскому обществу научные проекты о таких представителях национальной элиты, как: И. Огиенко, М. Грушевский, П. Скоропадский, С. Петлюра, М. Плавьюк, В. Беднов, И. Стешенко, Р. Смаль-Стоцкий и другие. Подчеркнуто, что профессор, совместно с известными огиенковедами, внес весомый вклад в изучение и популяризацию научного и духовного наследия И. Огиенко – основателя Каменец-Подольского государственного украинского университета, видного строителя национального государства, который посвятил всю свою жизнь украинской национальной идее, высшим ценностям украинского народа и утверждению украинской национальной культуры в мировом цивилизационном пространстве. Обосновано, что аура научного наследия академика, который в этом году отмечает свое шестидесятилетие, выделяется архивным богатством и уникальностью документов, научной достоверностью, содержательной основательностью, композиционным совершенством и общественно-исторической направленностью. Оно учит ценить национальных деятелей, всесторонне познавать свою идентичность, целенаправленно утверждать Украину на политической и культурной карте европейской и мировой цивилизации.

Ключевые слова: Владимир Павлович Ляхоцкий, профессиональный историк, талантливый ученый, академик, организатор, исследование, осмысление, научное наследие, представители национальной элиты.

Одержано 1 вересня 2017 року

УДК 929-057.17(477.43)

О.М.Завальнюк

Подільському архівісту-історик В.Г.Байдичу – 60

Висвітлюється життєвий і професійний шлях директора Державного архіву Хмельницької області, відомого архівіста-історика, інтелектуала, авторитетного громадського діяча Володимира Григоровича Байдича – яскравого представника української інтелігенції регіону, громадянина-патріота, активного трудівника на ниві освіти, місцевого самоврядування, архівної справи, редактора наукового вісника “Подільська старовина”, поета.

Ключові слова: *Байдич Володимир Григорович, архівна справа, історична наука, видавнича діяльність, літературна творчість, Хмельниччина.*

Нещодавно відомий на Хмельниччині, а також в українських і зарубіжних колах керівників архівних установ Володимир Григорович Байдич відзначив серйозні ювілейні дати – 60-річчя від дня народження та 40-річчя трудової діяльності, які привернули ще більше уваги до цієї непересічної постаті, талановитого керівника, організатора архівної справи, вченого, літературно-творчої особистості.

А розпочався життєвий шлях Володимира Григоровича 26 січня 1957 р. у с. Кузьмин Красилівського району Хмельницької області, в гарній родині місцевих трудівників – Григорія Кириловича і Ганни Петрівни Байдичів. Мати працювала у польовій бригаді місцевого колективного господарства, батько – водієм у пожежній бригаді. Володимир був старшим сином.

Виховання у сім'ї відбувалося на засадах української народної традиції: дітям дозволяли робити те, що не суперечило загальноприйнятим нормам моралі, виховували бути чесними, відкритими, любити свій рід, поважати людей праці, старших, у поведінці дотримуватися культурних норм, відповідати за свої щоденні вчинки.

Старші розповідали братам казки, легенди, усіякі народні перекази, які наповнювали дитячу уяву різними реальними і вигаданими фактами, були підпорядковані розширенню їхнього кругозору, формуванню у них справжніх людських якостей, які шанувалися у Байдичів. За справжню героїно вони мали бабусю, яка у довоєнні роки вирощувала на колгоспному полі високі врожаї цукрового буряка і отримала за це звання п'ятисотенниці та була нагороджена орденом Леніна [1]. Згодом хлопці навчилися читати, з цікавістю гортали дитячі книжечки, які брали у сільській бібліотеці, охоче розповідали прочитане ровесникам і у сім'ї, де їхній розумовий розвиток всіляко заохочувався.

Дітей рано залучали до домашньо-господарської праці, де кожному (залежно від віку) визначали конкретні обов'язки. Володимир завжди був попереду, брав на себе більший обсяг фізичного навантаження, ретельно справлявся з щоденними батьківськими дорученнями і проханнями. Особливо

напруженими були весняні місяці, коли стартували трудові місії в сільські райони. В окремі вихідні і особливі святкові дні, коли вдома збиралося велике родинне коло, приходили у гості сусіди, слухав і насолоджувався українськими народними і сучасними піснями, які виконували за колективним столом старші, прислухався до спогадів колишніх фронтовиків про Другу світову війну. У домашньому архіві побачив фото діда Петра, який загинув під час визволення Польщі від нацизму, розпитував маму про його важку фронтову долю. Діда Кирила, який вижив у жорсткій військовій круговерті і повернувся з війни до дому, десятки разів просив розповісти про боротьбу проти гітлерівців, визволення рідної землі, уявляв себе переможцем у тих героїзованих подіях, обов'язково танкістом або льотчиком.

Коли став дорослішим, то від рідних почув і про інші сторінки родинної "мирної" історії. А саме, про колективізацію, під час якої сім'ї обох дідів втратили родинні статки. Особливо це стосувалося діда Петра, який мріяв "стати на ноги" і ще до Першої світової війни змушений був податися на заробітки до США, працювати у Детройті шахтарем. На зароблені на чужині кошти придбав для обробітки невеликого поля двійку коней, різний сільгосптехніку, а також збудував хату для своєї сім'ї, і навіть встиг трохи повоювати "за царя і вітчизну". Під час "розкуркулювання" його сім'я втратила багато що з нажитого чесною і важкою фізичною працею. Не залишили як Гаврилюкам (сім'я діда Петра), так і Байдичам (сім'я діда Кирила) їхні збудовані відносно недавно хатини, господарські будівлі. Їх віддали під контору колгоспу і колективну конюшню. Самих же "заможників" Гаврилюків (сім'я нараховувала 10 осіб, 8 з яких були дітьми) зігнали в одну невелику пристосовану кімнату, з єдиним невеличким вікном, яке взимку покривалося намороззю.

Ставши школярем місцевої десятирічки, Володимир поринув у величезний, багатогранний і складний світ знань. Надійними провідниками у ньому стали незабутні перші педагоги – Ольга Федорівна Бистрицька і Людмила Василівна Андрощук, які з материнською чуйністю і відповідальністю огорнули малечу своєю винятковою увагою, навчили її добре читати, писати, декламувати вірші, співати, бути товариськими, дисциплінованими, за тодішніми строгими педагогічними мірками. Володимира світ знань захопив по вінця. Школа стала його другим домом, бажаним і цікавим, який розвивав світогляд, збагачував знання, уміння і навички, робив сильнішим і упевненим, з часом допоміг усвідомити своє місце у багатоголосому дитячому світі. Тут збиралися його товариші і друзі, з якими продовжував спілкуватися і у позашкільний час, згодом брав участь у різних сільських офіційних заходах, під час яких дебютував і у художній самодіяльності, і фізкультурних турнірах.

На уроках був уважним, дисциплінованим, поважав учителів. Домашні завдання виконував самостійно, строго дотримуючись настанов педагогів і виконуючи їх вказівки щодо засвоєння обсягу необхідної інформації. Додому приносив відмінні і добрі оцінки. Найкраще давалися гуманітарні дисципліни, де завжди підготовлений учень, у якого було добре розвинуте мов-

лення, звітувався найчастіше. Подобалося малювання, де мав змогу передавати на папері конкретні речі, які приносив учитель, різні об'єкти і природу не типово, по-своєму. Згодом, коли 15-річним влітку працював у сільському кам'яному кар'єрі, заносив строгі обриси того суворого пейзажу до свого альбому. Через рік, проводячи літні вакації у місцевому рибгоспі, тематика його замальовок змінилася – появилось плесо величезного ставка, річки, човни, рибалки із сітями, щедрий рибний улов тощо.

Захоплювався і музикою. У 12-річному віці став учнем єдиної в районі музичної школи, яка знаходилася в Красиліві. Туди відбував раз на тиждень, щоб взяти уроки по класу баяна, а повернувшись до дому, наполегливо виконував отримані завдання учителя, ущільнюючи графік власного підліткового життя, бо на все не вистачало часу. Це, однак, не звільняло його від домашньої роботи. Крім того, батько заохотив школяра і до занять у спортивних гуртках: з футболу, волейболу, стрілецького і лижного спорту. Ця додаткова перевірка себе на можливість виконати підвищені нормативи з фізичної підготовки і бути визнаним лідером у класі дала позитивні результати – Володимира, як чільного спортсмена, направляють на районні змагання захищати спортивну честь рідної школи.

У обдарованого хлопця прокинувся інтерес до поезії. Знав багато творів, міг проаналізувати вірші і поеми різних авторів, включених до шкільної програми. Після цього сам взявся творити віршовані рядки. Згодом були посвяти матері, бабусям, батькові, найбільш шанованим учителям. Ті перші спроби не були епізодом у захопленні юнака. Вони залишили слід у його творчій натурі, спонукали до нових кроків, заклали основи у щирому бажанні висловлювати римою свої чисті юнацькі почуття, поетично сприймати навколишній людський і природний світ. Саме ці кроки згодом отримують продовження, що дасть змогу згодом заявити про себе.

1974 року закінчив десятирічку і разом з ровесниками-випускниками опинився перед вибором професії. Приваблювала історія, та сама, яку почав пізнавати ще у ранні дитячі роки на неофіційному рівні і якій віддавав перевагу перед іншими спеціальностями. Шансів поступити на історичний факультет відразу було дуже не багато. Але і розставатися з мрією принципово не хотів. Вирішив заробити категорію “стажників”, і пішов до районного відділу освіти проситися ... піонервожатим (ця посада прирівнювалася до педагогічної). Настирливого випускника несподівано ошчасливили і направили працювати старшим піонервожатим до восьмирічної школи у с. Писарівка [2, с. 144].

Робота з дітьми подобалася. Освоїв нові обов'язки, які були пов'язані переважно з організаційними заходами і реалізовувалися здебільшого після завершення навчального процесу (під час перерв заходів у класі, розмовляв з активістами, спрямовував їх на виконання доручень у піонерзагонах). Тільки вріс у трудовий колектив, як у 1975 р. довелося залишити його через об'єктивні причини – з відпустки поверталася колишня працівниця, яку замінював юнак. Двох років стажу, необхідних для вступу до педвишу на пільгових умовах не

набиралося. Тож знову пішов до очільників районної освіти. І на цей раз йому також поталанило – звільнилося місце старшого піонервожатого у школі с. Кульчинки [3]. Його прийняли як свого, створили необхідні робочі і побутові умови. Довелося вивчати шкільну дітвору, співпрацювати з класними керівниками. Набутий раніше досвід застосовував упевнено, заробляючи початки свого авторитету і у педколективі, і серед учнів та її батьків. Проявляв багато ініціативи, реалізовував цікаві проекти, яких не було в інших школах району. Юнацький максималізм не давав спокою, кликав до нового, незвіданого. Володимиру Григоровичу (так його кликали і учителі, і школярі) дуже хотілося, щоб його трудова діяльність приносила якнайкращі результати. І цього він досягав. Його відзначали не лише на шкільних педрадах, а й на куцшовому і районному рівні.

Крім щоденної праці у закладі освіти, молодий педагог не забував про свою шкільну мрію – поступити до педінституту. У вільний від роботи час, під час вихідних днів і невеличких шкільних канікул сідав за підручники, повторював навчальний матеріал з історії, української мови, літератури та іноземної. Користувався записами, які по-кілька разів перечитував. Запам'ятовував хронологію, персоналії, статистичні дані, які потрохи стиралися з пам'яті після випуску. Був упевнений, що вдасться цьогоріч зробити життєвий прорив і вийти на омріяну студентську орбіту. Але у травні 1976 р. його призвали на дійсну військову службу.

У 1976–1978 рр. потрапив у далекі від рідних місць північні краї Республіки Польщі, де була розквартирована Північна група радянських військ [2, с. 144]. Служив, як і належало, чесно, відповідально, не пас задніх у військовій і політичній підготовці, скоріш навпаки, досить часто командири ставили у приклад за набуття знань, умінь і навичок у навчальних класах, на полігоні, спортивному майданчику, де був одним з перших. Не випадково, вже незабаром, під час перевірки військової частини вищим військовим начальством, показав одні з найвищих індивідуальних результатів підготовки і отримав звання відмінника, завоював авторитет серед однополчан за толерантне і водночас відповідальне ставлення до своїх товаришів, дорученої справи, за гострий розум і уміння пояснити непрості питання міжнародної політики (це давалося далеко не усім). Закономірним стало обрання В.Г. Байдича комсоргом роти (ось тут і пригодилися навички роботи у двох школах Красилівщини). Оскільки мав філологічний хист, то взявся творити різні замітки про солдатське життя, які направляв до військової газети. Там помітили кореспондентські якості, запропонували тіснішу співпрацю. Зрадівши першим успіхам, взявся і за поетичне перо. Загалом за весь період служби армійська преса опублікувала більше 70 заміток і віршів здібного українського юнака. За це був визнаний кращим власкором, а його фото розмістили на дошці пошани Групи військ. Батьки ж отримували подяки за виховання сина, його старанність, працьовитість, високу культуру поведінки, а також неабиякі організаційні здібності, розуміли, що їхній син набуває нових якостей, росте і з часом може стати відомою, шанованою людиною, чого дуже йому бажали.

У травні 1978 року демобілізувався, подав документи на істфак. Вступні іспити відпрацював успішно, немов, стрілецькі завдання на військовому полігоні. А далі було омріяне зарахування в студенти – справжній триумф наполегливого і цілеспрямованого сільського юнака, який сам творив своє майбутнє, йшов до мети так, як ніхто інший, що ще не встиг зробити власних серйозних життєвих кроків і не пройшов аналогічних випробувань.

Біографія студента Кам'янець-Подільського педінституту Володимира Байдича творилася не менш активно і наполегливо, ніж життєві сторінки у попередні трудові роки. Познайомився з однокурсниками, історичним факультетом, його професорсько-викладацьким складом. Представлена з армії характеристика переконала декана доцента Л.В. Баженова у тому, що з-поміж усіх демобілізованих (а таких було кілька), які стали студентами цього факультету, найбільш вагомі заслуги мав саме Байдич. Тож наказом ректора його призначили старостою третьої групи. Нові обов'язки були порівняно не складними (це ж не армія, де доводилося відповідати за сотню солдатів!). Складніше було виробити стереотип постійного навчання, встигаючи за ходом думки лекторів і запам'ятовуючи при цьому (особливо при підготовці до семінарських занять) великий обсяг програмного матеріалу. Людині динамічній, швидкій у мисленні і діях, важко було звикнути до щоденної стативи в аудиторії під час роботи на 3–4 парах занять упродовж 6 тижневих днів (сьогодні у вишій 5-денний робочий тиждень). Як старший за віком і посадою в групі, намагався бути прикладом і у навчанні, і у різних громадсько-виховних заходах. М'який, відкритий характер, схильність до філософського осмислення свого життя, органічне уміння організовувати товаришів, підтримувати з ними толерантні стосунки, швидке вибудовування товариських і дружніх стосунків у групі і на курсі, нарешті визнані лідерські якості і щоденна наполеглива академічна праця, – все це стало запорукою визнанню особистості Володимира, забезпечило ріст його авторитету передусім у студентському колективі, а вже згодом і серед викладацького корпусу, до якого входили славні представники тодішнього інститутського істеблішменту – професори І.С. Винокур, Л.А. Коваленко, М.Г. Кукурудзяк, П.Ф. Лаптігін, Ю.М. Тарасов, П.Ф. Щербина, доценти Л.В. Баженов, А.А. Грицюк, І.Й. Козак, Л.Г. Ништа, А.В. Опря, А.О. Копилов, В.С. Степанков, О.Д. Степенко та інші. Словом, було у кого повчитися. Всі вони – яскраві особистості, які були цілком віддані вишій школі, науці, підготовці майбутніх учителів історії і суспільствознавства, не шкодували свого часу і здоров'я для виховання студентів громадянами тодішньої країни, порядними, гарними людьми, надійними товаришами, здатними прийти на допомогу у потрібну мить до будь-кого, хто того потребував, не шкодувати себе і часу для громадських справ. У пам'яті Володимира Григоровича більшість цих вчених залишили найкращі враження, незабутній професійний слід, хоча, звісно, кожен з них намагався забезпечити у навчанні студентів пріоритет передусім своєї навчальної дисципліни, не завжди рахуючись із іншими предметами. Це у якійсь мірі перевантажувало молодь, яка з кожним наступним

курсом вважала себе все більш підготовленою до праці в школі, а тому не завжди схвально сприймала додаткові обсяги праці, які пропонували окремі викладачі.

Розповідаючи в одній із своїх праць про свою однокурсницю Надію Кравчук (Мороз), яка згодом стала педагогічною гордістю Хмельниччини, Володимир Григорович більш детально зупинився на тому, як студенти сприймали постаті різних наставників, зокрема І.С. Винокура, О.Д. Степенка, Л.В. Баженова. Щодо останнього, то він зазначив, що “його шанували не лише за постійну увагу до першокурсників, яку він постійно демонстрував на факультеті і в гуртожитку, а й за змістовні лекції з історії стародавнього світу, де він справжнім докою, за зусилля прищепити любов до всесвітньої історії і рідного міста, у якому не раз проводив екскурсії, переконував студентів-початківців цікавитися історичними пам’ятками, з якими пов’язувалися ті чи ті історичні події, відомі імена” [4, с. 272].

Студентам довелося вивчати низку ідеологічних дисциплін, брати участь у соціалістичному змаганні, складати щороку ленінські заліки тощо. Однак із проголошенням незалежної України більшість випускників цього вишу попередніх поколінь поступово зламали свій комуністичний стереотип, переосмислили зміни, які відбулися в суспільстві, набули нових професійних і суспільних якостей, стали надійною підтримкою українського вибору, чимало з них пішли працювати у нові державні, самоврядну і політичні структури в ім’я майбутнього України [4, с. 272]. Таку ж ідеологічну революцію згодом переживе і Володимир Байдич, утім до неї залишалося ще з десяток років. Проте, що частина однокурсників відійшла від ідеологічних догм, які нав’язувалися вчителями у школі і суспільствознавцями на рідному факультеті, свідчить хоча б той факт, що в часи української незалежності з них вийшли добротні вчені-історики – доктори наук Василь Марчук і Сергій Борисевич, кандидати наук Анатолій Гуменюк, Юрій Хоптяр і Володимир Байдич (їхні дисертації та монографічні роботи виконані на основі сучасної методології, у якій не знайшлося місця старим ідеологічним схемам, що викликає до них неабиякий інтерес не лише в Україні) [5, с. 155].

Крім навчальної, зайнявся і науково-дослідною роботою: під керівництвом доцентів А.А. Цвяка і А.Ф. Суругого виконав змістовну роботу про партизанський рух в Україні у 1941–1944 рр., яка посіла призове місце на республіканському конкурсі студентських наукових праць. Ця подія окрипила, заставила задуматись над можливістю серйозних наукових студій. Згодом виконав дипломну роботу, яку захистив на “відмінно” у 1982 р.

Як старшого за віком, обрали старостою групи. З цими обов’язками справлявся чи не найкраще на факультеті. Згодом став головою студентського профбюро факультету. На цій громадській посаді його авторитет зріс ще більше. Однією із відповідальних справ, за яку рішуче взявся керівник профбюро, було поліпшення умов проживання молоді у гуртожитку. Крім того, прилучився до залучення молоді у студентські будівельні загони (СБЗ). Про

це він доповідав на профспілковому активі вишу у грудні 1980 р. [6, с. 80-81]. Один із таких загонів очолив він сам. Полем діяльності було завершення будівельних робіт і упорядкування гуртожитку № 4, куди незабаром переселилися усі іногородні студенти історичного факультету та сусіднього факультету фізичного виховання.

А взагалі із будзагонами Володимир Байдич подружився надзвичайно тісно. Улітку 1979–1982 рр. працював у СБЗ, очолив обласний загін, який добився на Хмельниччині найвищих економічних результатів. Як ефективного командира загону, визнаного лідера і ветерана будзагонівського руху, Володимира представили до високої державної нагороди, і незабаром він отримав Грамоту Президії Верховної Ради УРСР – на той час найвищу в його житті [3]. Накопичений у цій сфері персональний досвід був настільки важливим, що ректор інституту А.О. Копилов, який дуже добре знався на людях і цінував справжніх професіоналів, запропонував В.Г. Байдичу восени 1982 року перейти працювати в педінститут, де на нього чекала посада комсомольського ватажка.

На роботі за тримався недовго – через півроку його запросили попрацювати комісаром у новоствореному обласному штабі студентських будівельних загонів, який знаходився у м. Хмельницькому. Тож з 1983 р. В.Г. Байдич став хмельчанином. На новому місці роботи він швидко опанував службові обов'язки. Добре знаючи будзагонівську справу з середини, відносно легко розібрався в її організаційній складовій. Зрештою, за порадою йти особливо не було до кого, бо, як з'ясувалося, його досвід командира будзагонів був чи не найбільшим серед тих, хто увійшов до штабу. Щоправда, було обласне комсомольське керівництво, яке час від часу контролювало роботу цього органу, утім серйозно не регламентувало діяльність тих, хто пройшов цю школу і міг бути взірцем у реалізації завдань щодо залучення студентської молоді до різних будівельних проектів на Хмельниччині. Володимир належав саме до цієї групи, з ним радилися, не раз при слухалися до його пропозицій, фіксували у директивних документах. Роботи вистачало і влітку, коли було найбільш гаряче на трудовому фронті, і в інші пори року, коли йшов процес формування нового складу будзагонів (понад 15 тис. юнаків і дівчат), навчання їх командирів і комісарів. За 8 років роботи будзагонівці звели більше 100 промислових і сільськогосподарських об'єктів, зібрали урожай з більш як 7500 га.

Несподівано з команди авторитетного керівника міста Івана Васильовича Бухала В.Г. Байдичу порадили взяти участь у конкурсі на заміщення вакантної посади голови комітету в справах молоді та спорту Хмельницького виконавчого комітету (саме навесні 1991 р. виконавчі органи міських само врядувань країни змінювали свою структуру і розширювали штати). Набрал найбільшу суму рейтингових балів і заслужено переміг, ставши і головою комітету, і очоливши відповідне управління. Новостворена молода команда, яка діяла під його орудою, поступово набиралася практичного досвіду, забезпечувала результа-

тивність у роботі, отримувала здобутки, які були помічені, зокрема, новим мером Хмельницького – Михайлом Чекманом.

1994 року кар’єра зробила якісний стрибок – Володимира Байдича обрали заступником міського голови і водночас директором департаменту з гуманітарних питань. Тож роботи стало ще більше. Сам керівник, демонструючи нестандартність, гнучкість і оригінальність свого інтелекту, ініціював десятки надзвичайно цікавих справ, які були відносно новаторськими і наповнювали молодіжне життя міста такими структурами і заходами, яких не було у багатьох інших обласних центрах, значно масштабніших, ніж Хмельницький. До прикладу, заступник мера ініціював та блискуче організував перші в Україні дитячі підліткові клуби за місцем проживання, центру соціальної служби для молоді, “телефону довіри”, будинку молоді “Плоскирів” (давня назва Хмельницького). За його ініціативи і великого організаторського хисту були проведені резонансні чемпіонати України з бильярду (тоді він був заборонений, однак у ньому взяли участь два чемпіони світу з цього виду спорту); карате фул-контакт-до, а ще – бальних і спортивних танців. Володимир Григорович став співзасновником монотеатру “Кут” Володимира Смотрителя, художніх колективів “Жайвір” Тамари Пасічник (цей ансамбль щороку представляв Україну в культурних програмах у Канаді, Японії, країнах Західної Європи) і “Успіх” (його вихованці стали чемпіонами України і Європи з бальних танців), започаткував таку нову в нашій країні і регіоні справу, як молодіжні обміни обласного центру з різними містами світу. За короткий час вдалося укласти угоди і розпочати їх реалізацію з міськими громадами Модеста (США) і Крамфорс (Швенція). Тут відбулися різноманітні фестивалі і конкурси, які потім були проведені у Хмельницькому [2, с. 144].

Не раз зустрічаючись по роботі з творчо обдарованою інтелігенцією та її молодим резервом, десятки разів буваючи на їх цікавих заходах, де, зокрема, лунала поезія, вирішив винести на їх суд і свою творчість, яку не покидав увесь час своєї керівної роботи. Його вірші друкувалися в місцевій пресі альманасі “Творче Поділля”, “Плоскирів.. Проскурів... Хмельницький”, а один із них, присвячений Подільському краю, потрапив до ювілейного видання “Кам’янець-Подільський національний університет імені Івана Огієнка”. Про творчі здобутки поета розповіли Володимир Дмитрик і Євген Семенюк у біобібліографічному довіднику про майстрів слова “Хмельниччина в іменах: прозаїки, поети, журналісти” (2006). На часі видання його персональної поетичної збірки, яка дасть змогу цілісно представити доробок поета (понад 70 творів), пережити разом з ним за долю рідного краю, творців його сучасної історії, Героїв Небесної сотні (в одному із віршів про них він писав: “Найдорожче за нас віддали / Це життя – щоб ми жили за них, / Ненароджених дітей доколасили / Щоби голос пісні не стих”) [7].

Після двох термінів роботи 41-річний керівник, який уже вийшов з молодіжного віку, погодився очолити найбільшу у місті загальноосвітню школу № 26, у якій раптово звільнилося місце директора. Педагоги сприйняли перехід

заступника голови міського голови на нове місце роботи із розумінням, адже у місті знали, що Володимир Григорович був активним членом всеукраїнського педагогічного товариства імені Григорія Ващенко і багато разів приходив на допомогу учительській спільноті, ініціював чимало гарних і корисних для них справ [3].

Познайомився з колективом, шкільним активом, їх здобутками. Добрим словом згадував свого попередника Валентина Наугольного (перейшов на посаду начальника відділу освіти міського виконавчого комітету), який багато працював над вдосконаленням навчально-виховного процесу у школі, поліпшенням її матеріально-технічної бази, згуртуванням педколективу навколо ідеї української національної школи, що у підсумку закріпило за цим закладом освіти добру славу. Основні напрями діяльності керівника на диво співпали з тими, яких дотримувався Наугольний, а це віщувало дальше зростання авторитету учительського колективу. Щоправда, новий керівник ніколи не належав до схоластів, завжди отримував уроки від найбільшого учителя – Життя, то ж незабаром тут відбулися серйозні новації, які були на часі і йшли в руслі здорової державної освітньої політики.

Провів структурну перебудову. Важливим кроком у цій справі стало приєднання до школи дошкільного виховного закладу № 48, що започаткувало у місті новий тип середнього навчального закладу – навчально-виховний комплекс №7 (він існує й досі). Як експеримент, при НВК було створено автономну бухгалтерію (цей досвід згодом буде поширено на всі подібні освітні заклади), що значно полегшило роботу керівника у вирішенні питання розрахунків за поставлені продукти харчування, придбані вкрай потрібні речі, нарешті, полегшило виплату зарплатні усім працюючим у НВК, що відразу відзначили в колективі.

Школа одна з перших у місті успішно розв'язувала відносно нову проблему, пов'язану із запровадженням інформаційних технологій. До кого тільки з підприємців і банкірів не звертався відповідальний директор, щоб роздобути сучасні комп'ютери і розмістити їх у навчальних класах для учнів! І таки зрушив справу. Заклад було комп'ютеризовано у межах тодішніх скромних можливостей.

Бував на уроках учителів, бачив як самовіддано вони трудяться для того, щоб сформувати справді науковий світогляд підрастаючого покоління, який буде фундаментом для подальшого зростання молоді, допоможе правильно обрати майбутню професію. У методичному сенсі він, пройшовши гарну підготовку в студентські роки у відомого в Україні методиста-історика Бориса Михайловича Кушніра, міг порадити багато чого корисного. До того ж, він ніколи не поривав зв'язків зі своїми колишніми однокурсниками, які постійно працювали у школі і повідомляли йому про свій учительський досвід. Щиро поважаючи колег-педагогів і не сумніваючись у їхньому професіоналізмі, не зміг втриматися, щоб не розмістити в учительській кімнаті гасло – “Працювати з любов'ю для дітей”, яке мало постійно нагадувати усім не лише про

велику державну і суспільну місію учителя, а й підкреслювало найголовніший принцип і найголовніший об'єкт такої роботи.

Завдяки величезній енергетиці керівника школи оперативно розв'язувалися десятки виробничих питань. Зростав фонд шкільної бібліотеки (до підручників додалися цікаві і корисні суспільно-політичні і наукові видання). Згодом з неї виділили наукові видання і організували бібліотечку молодого науковця. Дбаючи про дальше професійне зростання колег-учителів, знайшов спонсорів, які оплатили передплату великої кількості фахових, українських і зарубіжних (з Канади) науково-методичних журналів з усіх спеціальностей, які в тодішніх умовах невисоким учительським доходів були нарозхват. Згодом усі вони поповнили новостворений методичний кабінет, який став одним з кращим у місті. Учителі читали чимало всеукраїнських, регіональних і міських газет, задовольняючи таким чином свої громадсько-політичні та інші запити, постійно збагачуючи свій загальний кругозір, що додавало ресурсу у виховній роботі зі школярами.

Багато працював над утвердженням здорового способу життя, фізичної досконалості учнів, особливу увагу звертав на розвиток спортивного життя, для чого серйозно поповнював шкільну матеріальну базу. Усі були приємно здивовані після того, як директору вдалося відремонтувати і знову запустити старий басейн, куди потягнулися і молодші, і старші школярі. Після завершення занять в школі працювали 16 спортивних секцій. Щоб їх ефективність була високою, залучив до цієї роботи відомих тренерів і майстрів спорту, яких у місті не бракувало. Не випадково більше 20 учнів різного віку стали переможцями обласних спортивних турнірів тільки з боксу. А команда дівчат-гімнастів виборола першість на юніорському чемпіонаті України з аеробіки. Їм було на кого рівнятися, адже сам директор любив спорт, і мав певні досягнення в змаганнях на першість міста (2000 р. переміг з настільного тенісу, роком раніше став другим у суперництві за шахову корону).

Володимир Григорович дбав про створення більших можливостей в колективі для естетичного сприймання дійсності, задоволення художніх смаків шкільної молоді. Він вважав, що через естетично-емоційне діти краще можуть засвоїти національну ідею, на засіданнях педради любив наголошувати, що "духовність приходить у дитячі душі разом з красою". Для здійснення задуманого, залучив відомих хмельницьких художників Миколу і Людмилу Мазурів зробити шкільний інтер'єр художньо привабливим, із національно виховним змістом. Талановиті митці справилися із замовленням блискуче, і розписали холи і коридори на всіх поверхах захоплюючими душа усіх творами про духовну історію України. Те не тільки майстри розписували інтер'єр – директор залучив до цього і юних, які спеціалізувалися на графіті. Коли до школи завітала журналістка із столичної педагогічної газети, то усі ці малолітні автори охоче позували перед телеоб'єктивом, розповідали гості про задум і етапи реалізації своїх творів, багато розповідали про свого улюбленого директора-новатора.

Щороку довелось звітуватися про випускників, які вступили у вищі навчальні заклади і тим прославили свою рідну школу. Освітні чиновники по цьому судили наскільки якісні знання дає кожний педколектив. Володимир Григорович сам аналізував результати вступної кампанії до вишів за участю його вчорашніх підопічних і намагався посприяти їм у вишівській професійній підготовці. Познайомившись з досвідом кількох вишів, які намагалися привабити до себе старшокласників певними лібералізованими заходами, домігся зустрічі з керівництвом Одеської академії зв'язку імені Олександра Попова і уклав з нею угоду про експеримент на базі його школи. Суть його полягала в тому, що десятикласники, ще не маючи завершеної середньої освіти, умовно зараховувалися на підготовчий курс, а ставши одинадцятикласниками – приймалися на першій курс обраної спеціальності академії зв'язку. То ж під час розставання з рідною школою випускникам разом з атестатами вручали і студентські квитки, де зазначалося, що вони є друкурниками. Цим експериментом (важко судити наскільки він був законним) скористалися майже 40 хмельничан.

Друзі і товариші, відстежуючи потужну професійну ходу В. Г. Байдича, не раз заявляли, що управлінсько-шкільний рівень він давно переріс і йому під силу братися за щось вище. Поступово і сам почав задумуватися над переходом на роботу до вишу. Не раз згадував, як ще в середині 1980-х років обирав тему кандидатської дисертації про освітнє будівництво в Подільському краї у міжвоєнне двадцятиліття (1921–1941 рр.) і як після перших наукових публікацій змушений був уперше відмовити науковому керівникові у продовженні співпраці через напружену роботу в обласному штабі студентських будівельних загонів (цей факт глибоко вкарбується йому в пам'ять і вже у XXI ст. заставить “застиглого дисертанта” ще раз перепросити вченого, якому на той час виповнилося вже понад 55 років, і таки взятися за виконання під його керівництвом дисертаційної праці, щоправда, вже на іншу тему).

У лютому 2001 р. взявся за абсолютно нову справу – керівництво структурою, яка вивчала сучасне політичне життя країн Східної Європи і Співдружності Незалежних Держав. Політологічні студії були цікавими, заставляли щодня засвоювати надзвичайно багато найновішої інформації з життя більше десятка країн, аналізувати її, робити аналітичні викладки тощо. Належних умов для організаційної і творчої діяльності ініціатори цієї структури, на жаль, не створили. Тому вже через півроку довелось з ними розстатися. Друзі покликали у бізнесову діяльність, посприяли його росту. То ж найближчі неповні два роки при святив керівничій роботі у товариствах з обмеженою відповідальністю “Відродження Поділля” і “Славінвест” [2, с. 145]. Переконавшись, що ця сфера не сприяє реалізації його творчих сил, вирішив повернутися до навчальної роботи.

У січні 2003 р. подався на конкурс до одного з приватних вишів, де саме засновувався новий структурний підрозділ. Так В.Г. Байдич став деканом факультету заочного навчання і водночас в.о. заступника директора Хмель-

ницького інституту Міжрегіональної академії управління персоналом імені Блаженішого митрополита Володимира Л.Г. Білого, який дуже добре розбирався у людях і знав ціну трудовілкам. Нова справа вимагала великих зусиль, адже довелося організувати навчальну працю студентів, які були працевлаштовані по різних куточках Хмельницької та інших областей і не завжди мали достатньо часу для вчасного виконання вишівських завдань. Словом, для вирішення цієї складної проблеми потрібний був гнучкий індивідуальний підхід, з яким у нового керівника підрозділу було все гаразд. Керівництво і професорсько-викладацький склад інституту сприйняли постать колеги цілком позитивно, дивувалися його невичерпній енергетиці, яку від демонстрував щодня, відзначали креативність його мислення, яку закладав у різні ідеї під час проведення адміністративних нарад і засідання вченої ради. Факультет заочного навчання працював без перебоїв, студенти загалом справлялися з академічним навантаженням, що було проставлено у заслугу деканові. У вільний від роботи час викладав історичні дисципліни у Хмельницькому політехнічному коледжі. Вирішив взятися за виконання кандидатської дисертації. Тематичну спрямованість продиктував у якійсь мірі сам виш, який носив ім'я митрополита Володимира. Консультації щодо церковної спрямованості майбутньої наукової праці виокремили на той час нерозв'язану в історико-суспільних наукових колах проблему про становище римо-католицької церкви в Україні в ході реалізації атеїстичної політики правлячої комуністичної партії і радянської держави. Йшлося про завершальний період сталінської і хрущовської доби. За виконання дисертації взявся охоче, з великим бажанням (поруч нього працювали молоді кандидати наук, тож ліквідувати це відставання було для енергійного і тямущого викладача справою честі і недалекого майбутнього).

У 2011 р. Володимира Григоровича запросили на посаду директора Державного архіву Хмельницької області. На цій посаді він трудиться і досі, заробивши собі всеукраїнське визнання серед колег-архівістів і велику шану в обласній громаді. Ці роки стали найкращими у розвитку архівної установи. Крім удосконалення внутрішнього порядку, дальшого підвищення ефективності праці колективу, стрімко зросла його роль у процесах національного відродження ХХІ ст. та міжнародної співпраці регіонів України. Фонд архівосховища, який станом на 2008 р. нараховував 1,9 млн. справ [8, с. 83], у наступні роки чисельно зростав, що заставляло шукати можливості для розміщення нових архівних справ, які надходили від обласних структур, міст обласного підпорядкування та районів. Це питання постійно на контролі у директора, який стукається у двері очільників області, спонукає їх до кроків назустріч архівній справі Хмельниччини.

Завдяки ініціативності й наполегливості В.Г. Байдича у 2012 р. вдалося налагодити тісну співпрацю з міжнародною громадською організацією Міжнародний фонд "Взаєморозуміння і толерантність", взяти для реалізації проект "Невідомі сторінки історії. Хмельниччина в період окупації". Співпраця вияви-

лася надзвичайно плідною. Працівники архіву підготували два змістовні наукові видання, серед учнів загальноосвітніх шкіл області провели конкурс “Мій населений пункт в роки Другої світової війни”, зібрали та записали сотні свідчень людей, які пережили окупацію, підготували постійно діючу історико-документальну виставку “Хмельниччина в роки Другої світової війни”, яка побувала в усіх куточках краю. Працюючи над розвитком національної історичної пам’яті, провели десятки тематичних виставок архівних документів, з якими познайомилися тисячі хмельничан, більшість з яких уперше бачили джерела з історії населених пунктів, про долю своїх родин, участь трудівників у різних загальнодержавних і регіональних проектах тощо. До 70-ліття визволення України в архіві провели відповідні дослідження, в результаті чого виготовили 26 банерних стендів про основні складові воєнної доби на території області. Ця колекція пересувалася населеними пунктами більше року, приваблюючи відвідувачів своїми оригінальними матеріалами. Те ж стосується й іншої тематичної колекції, присвяченої долі оstarбайтерів (10 банерів). У самому приміщенні архіву відвідувачі постійно знайомляться з виставкою “Поділля на рубежі століть”, особливо з матеріалами хвилюючих виставок “В боротьбі за незалежність” і “Україна – більше за життя” (про Героїв Небесної сотні), фотовиставкою “Хмельниччина у світлинах” та багатьма іншими. Щороку архівна установа на чолі з В.Г. Байдичем експонує майже 25 історико-документальних виставок, які відвідують тисячі жителів регіону.

Директор зумів підняти на вищий рівень науково-дослідну роботу, активізувати діяльність наукових працівників установи, об’єднати навколо них десятки активних дослідників з вищих навчальних закладів, архівів, музеїв та бібліотек. Науково-організаційний потенціал очолюваної установи яскраво реалізувався під час ініційованої Володимиром Григоровичем всеукраїнської науково-практичної конференції “Сучасні засоби збереження документів та нові методологічні підходи до наукових досліджень і застосування документів Національного архівного фонду України”, присвяченій 75-й річниці утворення Хмельницької області і 90-річчю заснування Державного архіву цього регіону. Її провели на високому організаційному і науковому рівні 20–21 вересня 2012 року на базі Кам’янець-Подільського національного університету (К-ПНУ) імені Івана Огієнка. За результатами цього форуму було опубліковано цікавий збірник наукових праць, у якому представлені доповіді 63 науковців, 42 з яких мали наукові ступені докторів і кандидатів наук [9, с. 628]. Сьогодні це видання успішно використовується у навчальному процесі і науково-дослідній роботі на історичному факультеті К-ПНУ ім. І. Огієнка, де готують магістрів-архівістів. Станом на кінець 2016 р. Держархів став співорганізатором щонайменше 15 подібних форумів, а В.Г. Байдич входив до складу їх оргкомітетів і редколегій опублікованих збірників матеріалів [9, с. 629].

Науково-видавнича діяльність колективу держархіву просто вражає. Його керівник щороку реалізує велику програму, яка нараховує десятки різних праць. Цим продовжується розпочата попередником справа, яка вивела Держархів

Хмельницької області на чільне місце в Україні (за 1993–2010 рр., тобто за 18 років, науковцями цієї установи було підготовлено і опубліковано 14 наукових і науково-популярних робіт) [9, с. 627]. Так, тільки за 2012–2015 рр. їх науковий здобуток зріс, за нашими підрахунками, до 35 наукових і науково-документальних видань, які увійшли до серії “Праці Державного архіву Хмельницької області”; 4 із них – монографії, 5 – книги-нариси, брошури, 12 – збірники матеріалів конференцій, наукові записки, збірники праць, решта – збірники документів і матеріалів, окремі джерела з історії Другої світової війни [9, с. 630-633].

Росту наукового авторитету Володимира Григоровича сприяв успішний захист у травні 2012 р. його кандидатської дисертації “Римо-католицька церква в умовах радянської релігійної політики: український досвід (середина 1940-х – перша половина 1960-х років)”. Дисертант комплексно дослідив становище зазначеної церкви у даний хронологічний період, її взаємовідносини з тоталітарним режимом, охарактеризував процес функціонування РКЦ в Україні в умовах активної антирелігійної політики влади. На основі всебічного аналізу широкого кола архівних (понад 130 справ) і опублікованих джерел та наукової літератури (загалом майже 400 позицій) з’ясовано чинники, що впливали на радянську політику в ставленні до Римо-католицької церкви в цілому і, окрема, в УРСР. Автор уточнив періодизацію релігійної політики союзного центру щодо РКЦ в республіці, з’ясував основні форми, методи, масштаби і наслідки репресивних акцій та адміністративного тиску з боку радянського режиму на віруючих, визначив основний зміст внутрішнього життя римо-католиків в контексті антицерковних заходів в Україні, етнонаціональну складову і соціально-демографічний стан римо-католицьких громад і духовенства, форми їх спротиву антицерковній політиці [10].

Після захисту вчений посилив свою науково-дослідну діяльність. Передусім він доповнив дисертаційний текст новими документами і матеріалами, зробив цікаві додатки, наповнив їх ілюстраціями і у підсумку опублікував першу в Україні такого роду сучасну монографію [11]. У співавторстві виконав монографію про вшанування постаті Тараса Шевченка на Поділлі у добу Директорії УНР [12]. З’явилися десятки його статей, присвячені різним питанням історії, економіки і культури Поділля, архівного будівництва тощо. Новим напрямом його студій стало дослідження постатей сучасних подільських вчених, зокрема професорів О.М. Завальнюка і А.Г. Філінюка [13-16]. Загалом науковий доробок В.Г. Байдича нараховує більше півсотні робіт.

Засновники науково-краєзнавчого збірника “Хмельницькі краєзнавчі студії” (на 2016 р. вийшло 9 випусків) увели В. Г. Байдича до складу редакційної колегії постійним членом. Такої ж місії його удостоїли і видавці низки збірників матеріалів науково-краєзнавчих конференцій Хмельниччини і Вінниччини. Вченого запрошують і до оцінки якості низки наукових видань, зокрема він прорецензував цікаву монографію доктора історичних наук, професора В.С. Прокопчука, присвячену Дунаєвському районному архіву, яка вийшла з друку в 2015 р. [17, с. 2].

Як голова Хмельницької обласної громадської організації архівістів та дослідників “Поклик віків”, дбає про те, щоб залучати вчених і краєзнавців Хмельниччини до більш активної роботи з архівними документами і матеріалами, поширення історичних знань серед обласної спільноти. Для найбільш активних вчених, які відзначилися у цій царині, на пропозицію Володимира Григоровича запровадили премію імені Пилипа Клименка в галузі архівознавства, історії та джерелознавства (у 2014–2016 рр. її отримали троє професорів, докторів історичних наук з Кам’янець-Подільського національного університету імені Івана Огієнка).

Громадська робота вченого охоплює різні напрями: потужна особиста благодійна діяльність на користь малоімущих і соціально незахищених земляків, організація допомоги бійцям АТО та їх реабілітації після повернення із зони бойових дій, підтримка молодих вчених у реалізації їх наукових проєктів, допомога низці церковних громад у спорудженні культових об’єктів, а від жовтня 2015 р., коли його обрали членом президії обласної профспілки працівників державних установ України, додалася ще й турбота про державних службовців, які потрапили у складне соціально-економічне становище. У цій справді величезного людського сенсу шляхетній діяльності В.Г. Байдич завоював високі позиції і дістав найширші визнання та оцінки моральних авторитетів. Одна із них – Лідія Володимирівна Ільків, старший солдат Національної гвардії, вчитель-словесник з Хмельницького, яка рятувала життя українських воїнів на Сході, віддала належне йому за відсутність у характері руйнівних амбіцій, за органічне вміння служити іншим і самотнім, невідомим індивідуальним мистецтвом об’єднувати навколо себе патріотів, відчувати кожну людину і вчасно приходити їй на допомогу [18].

Директор наполегливо працює над налагодженням тісних міжнародних контактів його установи із зарубіжними архівами. У зв’язку з цим робить чимало успішних вояжів за кордон (Польща, Литва), укладає договори про змістовну співпрацю, яка вже принесла колективу держархіву області чималу матеріальну вигоду. Завдяки їй значно інтенсифікувався процес оцифрування архівних документів, проведення спільних заходів з іноземними колегами, на яких наш національний архівний досвід стає надбанням в інших країнах. Хмельницькі архівісти охоче знайомляться із зарубіжним досвідом, намагаються скористатися ним у своїй роботі.

Надійним тилом і величезною моральною насолодою для Володимира Григоровича є його сім’я, яка увібрала усе найкраще від батьків глави та його милої, надійної дружини Любові Володимирівни, педагога за фахом, заступника директора НВК. У коханні, злагоді і взаєморозумінні з нею виховали дітей, які продовжуватимуть найкращі Байдичівські родинні традиції. Старша донька Тетяна – одеситка, випускниця місцевої будакадемії, виховує двох малолітніх діток; середущий син Андрій навчається у *alma mater* своєї сестри, а молодший, 15-річний Володимир, – школяр, інтелектуал, переможець міських предметних олімпіад. Усі вони зв’язані найтеплішими людськими стосунками, де молодіші

поважають старших, рівняються на них, мріють досягти їхніх славних вершин. А відомі, патріотично-віруючі батьки, які мають ще багато життєвих сил і планів, з досвіду прожитого націлюють дітей на вірне служіння батьківщині, обраній професії, загальнонаціональній справі, прививають їм високі заповіді – бути чесними українськими громадянами, порядними, працелюбними людьми, які неминуче розкриють у майбутньому свій творчий потенціал і прославляться трудовими звершеннями, активною громадянською позицією в ім'я процвітаючої України.

Від наукової спільноти вітаємо Володимира Григоровича Байдича – гарну, висококультурну людину, умілого організатора української гуманітарної сфери, зокрема архівної справи, талановитого керівника, наділеного неабияким масштабом державного мислення, знаного вченого і красзнавця, а ще – непохитного патріота, громадянина, надійного оборонця нашої незалежності і невмирущих національних цінностей, невтомного пропагандиста історичної спадщини Подільського краю, турботливого сім'янина і чудового колегу, товариша, зичимо йому потужної ходи із продовження багато разів апробованого курсу на зміцнення історичної пам'яті нашого народу, розвитку історико-краєзнавчих і архівних студій та посилення у них особистого наукового доробку, розвитку власного яскравого іміджу у сучасних державно-реформаторських процесах, управлінсько-архівній, культурно-освітній, науковій сфері та плідній міжнародній співпраці.

Список використаних джерел і літератури

1. Слово про автора: [В. Г. Байдича] – Старостіна С.Л. // *Енергія: газета ПАТ “Хмельськообленерго”*: спецвипуск “Архівіст”. Хмельницький, 2015. С. 4.
2. Байдич Володимир Григорович // *Кам'янець-Подільський національний університет імені Івана Огієнка* / [редкол.: Завальнюк О. М., Смолій В. А. та ін.]. Київ: Вид-во “Логос Україна”, 2008. С. 144-145.
3. Хмельниччина в іменах: прозаїки, поети, журналісти: Біобібліогр. довідник / [Упоряд. Володимир Дмитрик, Євген Семенюк]. Хмельницький: Вид-во Алли Цюпак, 2006. С. 11
4. Байдич В.Г. Надія Мороз (Кравчук) – педагогічна гордість Хмельниччини // *Освіта, наука і культура на Поділлі: зб. наук. пр. Кам'янець-Подільський: Оіюм*, 2013. Т. 20. С. 268-280.
5. Завальнюк О.М., Комарніцький О.Б. Студенти Кам'янець-Подільського педінституту: ідеологічна, фахова і практична підготовка до роботи в школі в завершальний період радянської державності (1961–1991 рр. // *Освіта, наука і культура на Поділлі: зб. наук. пр. Кам'янець-Подільський: Оіюм*, 2015. Т. 22. С. 125-162.
6. Комарніцький О.Б., Моштак М.В. Профспілкова організація студентів, аспірантів та докторантів Кам'янець-Подільського національного університету імені Івана Огієнка: Істор. нарис. Кам'янець-Подільський: ПП Буйницький, 2009. С. 80-81.
7. Байдич Володимир. Небесній сотні присвячується // *Архівіст. Хмельницький*, 2015. С. 4.

8. Михайлова С.Р. Науково-видавнича діяльність Державного архіву Хмельницької області впродовж першого десятиліття ХХІ ст. // Сучасні засоби збереження документів та нові методологічні підходи до наукових досліджень і застосування документів Національного архівного фонду України: Наук. зб. за підсумками Всеукр. наук.-практ. конф., м. Кам'янець-Подільський, 20-21 вересня 2012 року. Кам'янець-Подільський: Кам'янець-Поділ. нац. ун-т ім. І. Огієнка, 2012. С. 80-85.

9. Байдич В.Г. Науково-видавнича діяльність Державного архіву Хмельницької області за 2012–2015 рр. // Освіта, наука і культура на Поділлі: зб. наук. пр. Кам'янець-Подільський: Оіом, 2015. Т. 22. С. 626-633.

10. Байдич В.Г. Римо-католицька церква в умовах радянської релігійної політики: український досвід (середина 1940-х – перша половина 1960-х років): Автореф. дис. ... канд. іст. наук; 07.00.01; Кам'янець-Подільський національний університет імені Івана Огієнка. Кам'янець-Подільський, 2012. 20 с.

11. Байдич В.Г. В боротьбі за віру: римо-католицька церква в Україні (середина 1940-х – перша половина 1960-х рр.): монографія. Хмельницький: ПП Мельник А.А., 2014. 423 с. + 57 с. іл.

12. Машталір А.І., Байдич В.Г., Галатир В.В. Вшанування постаті Тараса Шевченка на Поділлі в добу Директорії УНР: історичний аспект. Хмельницький: Держархів Хмельн. обл., 2015. 114 с.

13. Байдич В., Олійник Ю., Галатир В. Олександр Завальнюк – перший лауреат премії імені П.В.Клименка в галузі архівознавства, історії та джерелознавства // Енергія: газета ПАТ “Хмельницькобленерго”: спецвипуск “Архівіст”. Хмельницький, 2014. С. 3.

14. Байдич В. Історик О.М.Завальнюк: науковий доробок у національне відродження сучасної України // Духовні витоки Поділля: науковці в історії краю: Матеріали V всеукр. наук.-практ. конф. (Хмельницький, 23 квіт. 2015 р.). Хмельницький: ХГПА, 2015. С. 43-48.

15. Байдич В. Анатолій Філінюк – лауреат премії імені П.В.Клименка в галузі архівознавства, історії та джерелознавства // Енергія: газета ПАТ “Хмельницькобленерго”: спецвипуск “Архівіст”. Хмельницький, 2015. С. 3.

16. Байдич В. О.М.Завальнюк – лауреат обласної премії імені українського історика Пилипа Клименка // У пошуках історичної правди. До 65-річчя від дня народження і 40-річчя науково-педагогічної діяльності доктора історичних наук, професора, академіка О.М. Завальнюка / [уклад.: В.С. Степанков, А.Г. Філінюк, О.Б. Комарницький]. Кам'янець-Подільський: Аксіома, 2016. С. 98-107.

17. Прокопчук В.С. Дунаєвський районний архів: монографія. Дунаївці; Кам'янець-Подільський: Аксіома, 2015. 186 с.

18. Слово про автора: [В.Г. Байдича] – Ільків Л.В. // Енергія: газета ПАТ “Хмельницькобленерго”: спецвипуск “Архівіст”. Хмельницький, 2015. С. 4.

Oleksander Zavalniuk

Podillia historian and archivist V. H. Baidych turns 60

The life and professional ways of Volodymyr Hryhorovych Baidych – the Head of State Archives in Khmelnytsky region, an outstanding archivist-historian,

intellectual, authoritative public figure, the bright representative of the Ukrainian intelligentsia of the region, patriot citizen, active laborer in the field of education, of local self-government, archives, editor of the scientific journal "Podilska starovyna" ("Podillia antiquity"), poet, are being highlighted in the following article.

Keywords: *Baidych Volodymyr Hrygorovych, archives, historical science, publishing activity, literary work, Khmelnytsky Region.*

Одержано 1 вересня 2017 року

УДК 929-057.4+655(477.43)

О.М.Шинкарьова

Вченому і видавцю Сергію Трубчанінову – 55

У повідомленні розповідається про вченого та видавця Сергія Васильовича Трубчанінова, який відсвяткував свій 55-річний ювілей 17 жовтня 2017 р. Розкриваються основні віхи його біографії: народився в історичному селі Тальянки на Черкащині, з 7-ми років його життя пов'язане з Кам'янцем-Подільським, де він навчався у школі та виші, а сьогодні працює на кафедрі історії України у своїй alma mater.

Наголошується, що потяг до наукової діяльності сформувався ще в школі. Спілкування з видатними вченими-істориками (Л. А. Коваленко, В. С. Степанков та ін.) під час навчання в Кам'янець-Подільському державному педагогічному інституті імені В. П. Затонського вплинуло на формування сфери його наукових інтересів. Доброю школою стала аспірантура Одеського державного університету імені І. І. Мечникова, яку С. В. Трубчанінов закінчив достроково у 1989 р.

Вказується, що з 1989 р. ювіляр працює на історичному факультеті Кам'янець-Подільського національного університету імені Івана Огієнка, спершу на кафедрі історії СРСР і УРСР, пізніше – на кафедрі історії України: асистент, старший викладач, доцент, виконуючий обов'язки професора, докторант, доцент кафедри історії України. У колі його наукових інтересів – історія України, історія Поділля, історична географія.

Розповідається про ще одну важливу сферу інтересів С. В. Трубчанінова – книговидавництво. Спочатку він це робив на базі різних видав-

ництв, а також під егідою заснованої ним громадської організації “Центр поділлезнавства”. Пізніше було створено видавництво “Оіюм”. Охарактеризовано головні жанри видань (історична та краєзнавча література) та їх стиль. Названо знакові для видавництва роботи. Наголошується, що понад 20 років він пише і видає книги про історію м. Кам’янця-Подільського в тандемі з краєзнавцем О. І. Расцупкіним. Зокрема, в 2017 р. побачила світ їх нова ілюстрована книга “Кам’янець на Поділлі”, видана українською та англійською мовами.

Ключові слова: вчений, видавець, Поділля, краєзнавство, історична географія, С. В. Трубчанінов.

17 жовтня 2017 року відсвяткував свій 55-річний ювілей вчений і видавець Сергій Васильович Трубчанінов.

Майбутній історик народився в с. Тальянки на Черкащині. Він дуже пишається місцем свого народження, адже саме тут понад 5 тис. років тому трипільці заснували найдавніше місто в Україні. Батько майбутнього вченого, уродженець Харківщини, Василь Михайлович (1925–1973) – ветеран Другої світової війни, випускник Харківського зоотехнічного інституту, працював директором місцевого сільськогосподарського технікуму. Мати, сибірчачка Ганна Гаврилівна (1929–1999) – завідувала бібліотекою закладу. Навчальні корпуси технікуму розміщувалися в будинках ліквідованого радянською владою чоловічого монастиря. А сім’я директора жила в маленькому будиночку неподалік. Будинок потопав у квітах, які плекала Ганна Гаврилівна. Може тому, вже в дорослому віці Сергій Васильович захотів переселитися в село [4].

У 1969 р. сім’я переїхала до Кам’янця-Подільського, де батько був обраний на посаду доцента кафедри економіки місцевого сільськогосподарського інституту. Пізніше він став деканом зоотехнічного факультету. Трагічна смерть батька в результаті автокатастрофи обірвала життя перспективного вченого і керівника. Сергій, якому довелося рано подорослішати, швидко визначився з вибором майбутньої професії. Хотілося займатися науковими дослідженнями, тому закінчивши в 1979 р. школу всього з трьома “четвірками”, вирішив вступати на історичний факультет Кам’янець-Подільського педагогічного інституту імені В. П. Загонського. Добре пам’ятає викладачів, які проводили співбесіду після прийому документів – В. П. Газіна та А. Ф. Гуцала. Останній став куратором його академічної групи.

П’ять років навчання пролетіли швидко (саме в 1979 р. на історичному факультеті перейшли на 5-річне навчання). Пам’ять зберігає багато цікавих моментів студентського життя. Запам’яталися лекції, які читали визнані професори і викладачі: І. С. Винокур, Ю. М. Тарасов, П. Ф. Лаптін, Л. А. Коваленко, П. Ф. Щербина та ін. Дипломну роботу писали тоді одиниці кращих випускників. У цьому було новаторство Л. А. Коваленка, з яким пов’язують відновлення історичної освіти в Кам’янець-Подільському педагогічному інституті.

На випускному курсі з 76 студентів за написання роботи взялося всього 9. Сергій вирішив спробувати себе у вивченні історії Поділля другої половини XVII ст. Так сталося, що у роботі було два наукових керівника: неформальний – доцент В. С. Степанков (в даний час – відомий український вчений) і закріплений рішенням кафедри професор Л. А. Коваленко. Спілкування з видатними вченими-істориками вплинуло на формування сфери наукових інтересів випускника, тож він прагнув продовжити навчання в аспірантурі. Сергію подобалося відвідувати квартиру професора Л. А. Коваленка у довоєнному цегляному будинку на розі Московської та Чкалова (так званий “Дім офіцерського складу”) і довго розмовляти про розвиток української історичної науки. Пізніше, вже після закінчення інституту, він підтримував листування з Леонідом Антоновичем до самої смерті вченого.

Навчання у вищій молодій історик закінчив із дипломом з відзнакою. Його першим місцем роботи стала Костянтинівська 8-річна школа, одна з найвіддаленіших у Дзержинському (тепер – Романівському) районі Житомирської області. Маленьке село, загублене серед Полісся, було доволі мальовниче. Викладацький колектив та учні – простими й привітними. Однак це не вплинуло на бажання продовжити свою діяльність на науковій ниві. Восени 1984 р. молодий учитель історії, географії та німецької мови успішно склав вступні іспити до аспірантури Одеського державного університету імені І.І. Мечникова за спеціальністю “історія СРСР”. Науковим керівником молодого аспіранта був призначений професор М. Ю. Раковський – відомий дослідник історії Жовтневої революції на Півдні України. Тому довелося погодитися з темою з історії “громадянської війни”, яку запропонував науковий керівник: “Крах блоку міжнародної імперіалістичної реакції і внутрішньої контрреволюції в період інтервенції Антанти і денікінщини. Листопад 1918 р. – лютий 1920 р. (на матеріалах Півдня України)”. З першого курсу аспіранта призвали служити в армію – у ракетні війська Сухопутних військ. Півтора роки служби провів за межами України – Російська Федерація, Білорусія, Туркменія.

Навчання в аспірантурі відбувалося в період “перебудови”. Це дало можливість відійти від шаблонів, які нав’язувалися комуністичною ідеологією, незважаючи на те, що першим офіційним опонентом був відомий вчений, завідувач відділу історії Жовтневої революції в Інституті історії СРСР АН СРСР Ю. Г. Гімпельсон. Прикметно, що захист дисертаційного дослідження не членом Комуністичної партії тоді ще був дивиною. Новагорською була і структура дисертації, яка містила розділ “Методологія. Історіографія. Джерела”. Про ґрунтовність дослідження свідчить перелік використаних джерел і літератури, який містив 683 позиції.

Після дострокового закінчення аспірантури у зв’язку із захистом дисертації, молодий вчений приступив до роботи в своїй alma mater. З 1989 р. Сергій Васильович працює на історичному факультеті Кам’янець-Подільського національного університету імені Івана Огієнка, спершу на кафедрі історії СРСР і УРСР, а з 1990 р. – на новоутвореній кафедрі історії України: асистент, стар-

ший викладач, доцент, виконуючий обов'язки професора, докторант, доцент кафедри історії України. У колі його наукових інтересів – історія України, історія Поділля, історична географія [1]. Навчальні курси, які він викладав починаючи з середини 1990-х рр., були повністю забезпечені власною навчальною літературою та у співавторстві (О. М. Завальнюк, С. В. Олійник та ін.) [9; 13; 17]. Він керує написанням кваліфікаційних робіт. У 2016 р. була захищена перша дисертація на здобуття ступеня кандидата історичних наук, підготовлена під його науковим керівництвом [2]. Слід зазначити, що наукове керівництво С. В. Трубочанінова не є формальним. Він глибоко заглиблюється в досліджувану проблему, про що свідчать наукові статті [3; 19].

На початку 2000-х рр. визначилося головне спрямування наукового пошуку С. В. Трубочанінова – історична географія України. У 2008 р. низка його статей з цієї тематики була об'єднана в одному виданні [16]. Сьогодні вчений працює над завершенням фундаментального дослідження з історії становлення історичної географії в Україні.

Любов до книг і нестача якісної наукової та краєзнавчої літератури підштовхнули С. В. Трубочанінова до рішення зайнятися видавничою діяльністю. Спочатку це робилося на базі різних видавництв, а також під егідою заснованої ним громадської організації “Центр поділлязнавства”. Спільно з професором І. С. Винокуром було написано і видано в 1993 р. посібник для шкіл Хмельниччини “Історія Поділля та Південно-Східної Волині. Книга 1” [20]. Вчительська спільнота області схвально сприйняла книгу, її весь наклад (20 тис. примірників) викупили майже всі районні та міські відділи освіти області. Хоча були й незадоволені “великим” об'ємом матеріалу по історії рідного краю з найдавніших часів до кінця XIII ст., який згідно програми необхідно було викласти всього за дві години. На поради вчителям дозовано використовувати цей матеріал на всіх уроках з історії України, адже тоді ще не було нових підручників з історії, почув зустрічну пропозицію – самому зайнятися написанням підручників з історії України. У 1994 р. вийшла друга книга “Історії Поділля та Південно-Східної Волині”, яка стала результатом наукового пошуку в архівах Польщі у 1993 р., профінансованого Центром дослідження історії України ім. Петра Яцика з Канади [18]. Наклад другої книги був вже меншим – 6 тис. примірників. Сергій Васильович наголошує, що в умовах галопуючої інфляції видання цих книг стало можливим лише завдяки підтримці меценатів – великих підприємств міста та області.

У 1995 р. авторський тандем (І. С. Винокур, С. В. Трубочанінов) переміг на конкурсі шкільних посібників “Трансформація гуманітарної освіти в Україні”, який був оголошений фондом “Відродження”. Організатори конкурсу передали рукопис посібника “Давня і середньовічна історія України” київському видавництву “Глобус”. Приїхавши до видавництва, Сергій Васильович був вражений старовинним масивним столом директора М. І. Шпаковатого та повною відсутністю у видавництві комп'ютерної техніки. Тому запропонував видавництву зробити за свій рахунок комп'ютерний макет книги, який і виконав зі своїм

студентом Віталієм Михайловським (сьогодні – доктор історичних наук) [8]. Віддруковану з цього макету у Словаччині книгу М. І. Шпаковатий продемонстрував директорів Інституту історії України НАН України В. А. Смолю. Так народилася ідея наукової серії “Україна крізь віки”, видавцем якої виступило новостворене київське видавництво “Альтернативи”.

Посібник “Давня і середньовічна історія України” також започаткував цілу серію посібників з історії України для 6–7 класів, написаних у співавторстві з І. С. Винокуром. Гідним завершенням цього напрямку діяльності стало видання експериментального підручника з історії України для 7 класу в тернопільському видавництві “Навчальна книга – Богдан” у 2002 р. [21]. В цьому ж видавництві пізніше вийшов підручник з археології для студентів вищих І. С. Винокура та Д. Я. Телегіна, науковим редактором якого став С. В. Трубочанінов [7].

Наприкінці 1990-х рр. С. В. Трубочаніновим було засновано видавництво “Оіюм” (як стверджує дослідник, він взяв найдавнішу назву Поділля, зафіксовану ще готськими джерелами) – спершу у формі ТОВ, пізніше як приватне підприємство. Його спеціалізацією стало видання історичної та краєзнавчої літератури. Сергій Васильович – досвідчений редактор, людина енциклопедичних знань, тому його видання мають свій, неповторний і характерний стиль. На високому рівні було видано книги І. С. Винокура, присвячені археологічним відкриттям [5; 6]. Однією із знакових книг, що вийшли у видавництві “Оіюм”, стало ініційоване ректором вишу О. М. Завальнюком тритомне видання “Кам’янець-Подільський університет в особах”, яке вмістило 323 біографічних нариси про викладачів вишу, відомих випускників, почесних членів колективу, меценатів [10]. Такими ж фундаментальними, хоча й меншими за об’ємом книгами були науково-популярні ілюстровані видання “Край Кам’янецький” про Кам’янець-Подільський район [12] та “Країна замків і фортець”, присвячена оборонним укріпленням України з найдавніших часів до 1940-х рр. [11]. Остання книга витримала кілька видань.

У 1995 р. за ініціативою декана історичного факультету О. М. Завальнюка було започатковано збірник наукових праць історичного факультету (пізніше – “Наукові праці Кам’янець-Подільського державного університету. Історичні науки”). У 1995–2011 рр. технічною реалізацією проекту займалося видавництво “Оіюм”. С. В. Трубочанінов був членом редколегії збірника та забезпечував його наукове редагування з 1-го по 21-й том.

У 1998 р. з ініціативи О. М. Завальнюка було започатковано новий науковий збірник “Освіта, наука і культура на Поділлі”. У 1998–2016 рр. у видавництві “Оіюм” побачило світ 23 томи цього видання. За підрахунками бібліографів, у перших двадцяти томах було опубліковано 941 науковий матеріал: статті, повідомлення, огляди, рецензії [14]. Обидва наукових збірника з часом отримали не лише визнання наукової громадськості, але й наказами Міністерства освіти і науки України були включені до переліку наукових фахових видань України, в яких можуть публікуватися результати дисертаційних робіт на

здобуття наукових ступенів доктора і кандидата наук за спеціальністю “Історичні науки”.

Понад 20 років в тандемі з краєзнавцем О. І. Расщупкіним С. В. Трубочанінов пише і видає книги про історію м. Кам’янець-Подільського на українській, польській, англійській та російській мовах [22]. Зокрема, в 2017 р. побачила світ їх нова ілюстрована книга “Кам’янець на Поділлі”, видана українською та англійською мовами [15].

Таким чином, наукова і видавнича діяльність С. В. Трубочанінова тісно переплелася з поступом української історичної науки та розвитком Кам’янець-Подільського національного університету імені Івана Огієнка. Він завжди був новатором у своїй справі. Тож побажаємо йому довгих років життя та здійснення нових, ще більш потужних проєктів.

Список використаних джерел та літератури

1. Баженов Л. В. Поділля в працях дослідників і краєзнавців XIX–XX ст.: Історіографія. Біобібліографія. Матеріали. Кам’янець-Подільський, 1993. С. 379-380.
2. Бачинська О. М. Розвиток видовищних форм мистецтва в Українській Державі гетьмана Павла Скоропадського: історичний аспект. 07.00.01 – історія України: автореф. дис. на здобуття наук. ступеня канд. іст. наук. Кам’янець-Подільський, 2016. 20 с.
3. Бачинська О. М., Трубочанінов С. В. Стан кінематографу в Україні за доби гетьманату П. Скоропадського // Вісник Кам’янець-Подільського національного університету імені Івана Огієнка. Історичні науки. – Кам’янець-Подільський: Кам’янець-Подільський національний університет імені Івана Огієнка, 2012. Вип. 5: На пошану професора М. Б. Петрова. С. 211-219.
4. Будзей Олег. Із старовинного роду Трубочанінових // Подолянин. 2012. 12 жовтня. С. 10.
5. Виокур І. С. Слов’янські ювеліри Подністров’я: За матеріалами досліджень Бернашівського комплексу середини I тис. н.е. Кам’янець-Подільський: Оіюм, 1997. 200 с.
6. Виокур І. С. Черняхівська культура: витоки і доля / За ред. С. В. Трубочанінова. Кам’янець-Подільський: Абетка; Оіюм, 2000. 376 с.
7. Виокур І. С., Телегін Д. Я. Археологія України: Підручник для студентів історичних спеціальностей вищих навчальних закладів / Наук. ред. С. В. Трубочанінов. Тернопіль: Навчальна книга – Богдан, 2004. 480 с.
8. Виокур І., Трубочанінов С. Давня і середньовічна історія України: Навчальний посібник для учнів середніх шкіл. Київ: Глобус, 1996. 224 с.
9. Завальнюк О. М., Олійник С. В., Трубочанінов С. В. Україна в період Другої світової війни: навч. посібник / Кам’янець-Поділ. нац. ун-т ім. Івана Огієнка. Кам’янець-Подільський: Оіюм, 2012. 544 с.
10. Кам’янець-Подільський державний університет в особах / [творчий задум та заг. ред. О. М. Завальнюка; керівник вид. проєкту А. Ф. Суворий; відп. за вип. С. В. Трубочанінов]. Кам’янець-Подільський: Оіюм, 2003. Т. 1. 796 с.; Т. 2. 2005. 928 с.; Т. 3. 2008. 1008 с.

11. Країна замків і фортець / 2-е вид., доп. і перероб. [автор проекту С. Трубчанинов]. Кам'янець-Подільський: Оіюм, 2007. 56 с.
12. Край Кам'янецький: Документально-публіцистичне видання. Кам'янець-Подільський: Оіюм, 2006. 128 с.
13. Олійник С. В., Трубчанинов С. В. Україна в період між двома світовими війнами: Конспект лекцій / вид.2-е, доп. і перероб. Кам'янець-Подільський: Оіюм, 2010. 256 с.
14. Прокопчук В. С., Гайшук Г. В. Показчик змісту двадцяти випусків наукового збірника "Освіта, наука і культура на Поділлі" // Освіта, наука і культура на Поділлі. Збірник наукових праць. Кам'янець-Подільський: Оіюм, 2014. Т.21: Присвячено 200-річчю від дня народження Тараса Шевченка. С. 625-672.
15. Расщупкін О. І., Трубчанинов С. В. Кам'янець на Поділлі. Кам'янець-Подільський: ФОН Сисин Я. І., 2017. 128 с.
16. Трубчанинов С. В. Історико-географічні дослідження. Кам'янець-Подільський: Оіюм, 2008. Т. 1. 104 с.+16 с. іл.
17. Трубчанинов С. В. Історична географія України: курс лекцій. Кам'янець-Подільський: Оіюм, 2005. 192 с.
18. Трубчанинов С. В. Історія Поділля та Південно-Східної Волині. Кам'янець-Подільський: Центр поділлезнавства, 1994. Книга 2. 80 с.
19. Трубчанинов С. В., Бачинська О. М. Розвиток кінематографу за Української держави гетьмана П.Скоропадського (на матеріалах Правобережної України) // Освіта, наука і культура на Поділлі: збірник наукових праць. Кам'янець-Подільський: Оіюм, 2010. Т. 16: Матеріали круглого столу "Освіта, культура і просвітницький рух на Поділлі". 22 жовтня 2010 року. С. 393-399.
20. Трубчанинов С. В., Винокур І. С. Історія Поділля та Південно-Східної Волині. Кам'янець-Подільський: Центр поділлезнавства, 1993. Книга 1. 112 с.
21. Трубчанинов С. В., Винокур І. С. Історія України. 7 клас: Експериментальний підручник. Тернопіль: Навчальна книга – Богдан, 2002. 256 с.
22. Raszczupkin A. Kamieniec Podolski. Antemurale Christianorum / [ред. С. Трубчанинов; худож. А. Затварницька, О. Комарова та ін.; перекл. на польську Т. Іван, М. Расщупкіна, І. Ремішевська; фот.: О. Макарова, О. Расщупкін, О. Комарова, С. Трубчанинов, А. Затварницька]. Кам'янець-Подільський: Оіюм, 2009. 144 с. + іл.

Olesya Shynkaryova

55th anniversary of scientist and editor Sergii Trubchaninov

On October 17, 2017, the scientist and publisher Sergii Vasylovych Trubchaninov celebrated the 55th anniversary. The report says that the future historian was born in the ancient settlement of Tal'yanky in Cherkassy region, where more than 5 thousand years old Trypillians founded the first city in Ukraine. The father of the future scientist, a native of Kharkiv, Vasyl Mykhailovych (1925–1973) – was a veteran of the Second World War, graduated the Kharkiv Zoo Institute, worked as a director of a local agricultural college. Mother, a native of Siberia Ganna Gavrylivna (1929–1999), – worked as the head of the library of agricultural college. In 1969 the family moved to Kamianets-Podilskyi, where his father became dean of the Department of Zoology, and his mother worked as a secretary.

Tragic death as a result of a car accident early broke the life of a promising scientist and administrator.

Sergii, who had to grow up early, quickly decided on the choice of future profession. He wanted to engage in scientific research. In 1979 he graduated the school almost perfectly, and he submitted papers to the Faculty of History of the Kamianets-Podilskiy Volodymyr Zatonskyi Pedagogical Institute. The young man perfectly defended his diploma work on the history of Podillya of the second half of the 17th century. In the diploma research there were two scientific supervisors: Associate Professor Valeriy Stepankov (now the most famous Ukrainian scientist) and Professor Leonid Kovalenko, whose name is associated with the restoration of historical education in the Kamianets-Podilskiy Pedagogical Institute. Communication with prominent historian scholars influenced the formation of the field of scientific interests of the graduate, so he sought to continue his postgraduate studies.

The first place of work of a young historian was Kostyantynivka 8-year school of Dzerzhynsk (now – Romaniv) district of Zhytomyr region. In the autumn of 1984, a young teacher of history, geography and German successfully passed entrance exams for postgraduate studies at the Odessa Illia Mechnikov State University on the specialty “History of the USSR”. The scientific supervisor of the young postgraduate student was Professor Mykhaylo Rakovskiy, a well-known researcher in the history of the October Revolution in the South of Ukraine. So Sergii had to agree with the topic of the history of the “civil war” in the South of Ukraine, proposed by the scientific leader. After graduating from the postgraduate’s post-graduate course in connection with the defense of the dissertation, a young scientist started to work in his alma mater.

Since 1989 Sergii has been working at the Historical Faculty of Kamianets-Podilskiy Ivan Ogienko National University, first at the Department of History of the USSR and the Ukrainian Soviet Socialist Republic, later – at the Department of History of Ukraine: Assistant, Senior Lecturer, Associate Professor, Acting Professor, Doctorate, Associate Professor of the Department of History of Ukraine. In the circle of his scientific interests is the history of Ukraine, the history of Podillya, historical geography. Today S. Trubchaninov is working on the completion of a fundamental study on the history of the formation of historical geography in Ukraine.

The love of books and the lack of high-quality scientific and local lore literature pushed S. Trubchaninov to decide to engage in publishing activities. Initially, this was done on the basis of various publishing houses, as well as under the auspices of the public organization “Center for the Study of Podillya” founded by him. It is emphasized that the book “Ancient and Medieval History of Ukraine”, written by S. Trubchaninov in co-authorship with the well-known archaeologist, Professor Ion Vynokur, became the forerunner of the most famous scientific series “Ukraine through the ages”. Thanks to this project, the author’s tandem won a competition at the Renaissance Foundation in 1995. In 1998,

the “Oium” Publishing House was founded, which specializes in the publishing of historical and local lore literature. Sergii Trubchaninov is an experienced editor, a man of encyclopedic knowledge, so his publications have their own unique and distinctive style. Among the landmark books published by the “Oium” publishing house, the three-volume edition “Kamianets-Podilskyi University in Persons”, the popularly popular editions “Kamianetskyi Krai” and “Country of Castles and Fortresses”, series “Education, science and culture in Podillya” and others. For more than 20 years in the tandem with local historian Oleksander Rasshchupkin S. Trubchaninov wrote and published books about the history of Kamianets-Podilskyi in Ukrainian, Russian, English and Polish. In particular, in 2017 a new illustrated book “Kamianets in Podillya” was published in Ukrainian and English.

Keywords: *scientist, publisher, Podillya, local history, historical geography, Sergii Trubchaninov.*

А. М. Шинкарева

Ученому и издателю Сергею Трубочанинову – 55

17 октября 2017 г. исполнилось 55 лет ученому и издателю Сергею Васильевичу Трубочанинову. В сообщении рассказывается, что будущий историк родился в древнейшем селении Тальянки в Черкасской области – более 5 тысяч лет назад именно здесь трипольцы возвели первый в Украине город. Отец будущего ученого, уроженец Харьковщины, Василий Михайлович (1925–1973) – ветеран Второй мировой войны, выпускник Харьковского зоотехнического института, работал директором местного сельскохозяйственного техникума. Мать, сибирячка Анна Гавриловна (1929–1999) – заведовала библиотекой техникума. В 1969 г. семья переехала в Каменец-Подольский, где отец стал деканом зоотехнического факультета, а мать работала секретарем. Трагическая смерть в результате автокатастрофы оборвала жизнь перспективного ученого и администратора.

Подчеркивается, что Сергей рано определился с выбором будущей профессии. Ему хотелось заниматься научными исследованиями, поэтому окончив в 1979 г. школу всего с тремя “четверками”, решил поступать на исторический факультет Каменец-Подольского педагогического института имени В. П. Затонского. Пять лет учебы протекли быстро. С отличием защитил дипломную работу по истории Подолии второй половины XVII в. У работы оказалось два научных руководителя: доцент Валерий Степанков (в настоящее время – известный украинский ученый) и профессор Леонид Коваленко, с которым связывают возобновление исторического образования в Каменец-Подольском педагогическом институте. Общение с выдающимися учеными-историками повлияло на желание продолжить обучение в аспирантуре.

Рассказывается, что первым местом работы молодого историка стала

Константиновская 8-летняя школа Дзержинского (теперь – Романовского) района Житомирской области. Осенью 1984 г. молодой учитель истории, географии и немецкого языка успешно сдал вступительные экзамены в аспирантуру Одесского государственного университета имени И. Мечникова по специальности “история СССР”. Научным руководителем молодого аспиранта был назначен профессор Михаил Раковский – известный исследователь истории Октябрьской революции на Юге Украины. Поэтому пришлось согласиться с темой по истории “гражданской войны” на Юге Украины, которую предложил научный руководитель. После досрочного окончания аспирантуры в связи с защитой диссертации, молодой ученый приступил к работе в своей *alma mater*.

С 1989 г. и по настоящий день Сергей Васильевич работает на историческом факультете Каменец-Подольского национального университета имени Ивана Огиенко, сперва на кафедре истории СССР и УССР, позже – на кафедре истории Украины: ассистент, старший преподаватель, доцент, исполняющий обязанности профессора, докторант, доцент кафедры истории Украины. В кругу его научных интересов – история Украины, история Подолши, историческая география. В настоящее время С. В. Трубчанинов трудится над завершением фундаментального исследования по истории становления исторической географии в Украине.

Любовь к книгам и нехватка качественной научной и краеведческой литературе привели С. В. Трубчанинова к решению заняться издательской деятельностью. Вначале это делалось на базе различных издательств, а также под эгидой основанной им общественной организации “Центр подольеведения”. Подчеркивается, что предтечей известнейшей научной серии “Украина сквозь века” стала книга “Древняя и средневековая история Украины”, написанная С. В. Трубчаниновым в соавторстве с профессором Ионом Винокуром и победившая на конкурсе фонда “Возрождение” в 1995 г. В конце 1990-х гг. было основано издательство “Ошум”, которое специализируется на выпуске исторической и краеведческой литературы. Сергей Васильевич – опытнейший редактор, поэтому его издания имеют свой, неповторимый и узнаваемый, стиль. К числу знаковых книг, изданных в издательстве “Ошум”, следует отнести: трехтомник “Каменец-Подольский университет в лицах”, научно-популярные издания “Край Каменецкий” и “Страна замков и крепостей”, серию “Образование, наука и культура на Подолье” и др. Свыше 20 лет в тандеме с краеведом Александром Расцупкиным он пишет и издает книги об истории г. Каменца-Подольского. В частности, в 2017 г. увидела свет их новая иллюстрированная книга “Каменец на Подолши”, изданная на украинском и английском языках.

Ключевые слова: ученый, издатель, Подолье, краеведение, историческая география, С.В. Трубчанинов.

Одержано 20 жовтня 2017 року

Хроніка наукового і освітнього життя

УДК 378(477.43)“2016”

І.М.Конет, Р.М.Білик

Хроніка наукового життя Кам'янець-Подільського національного університету імені Івана Огієнка у 2016 році: конференції, круглі столи, семінари

На сучасному етапі розвитку національної освіти і науки окреслено цілу низку актуальних, очікуваних, інколи дискусійних проблем, які безпосередньо пов'язані з підвищенням якості освітніх послуг, подальшим розвитком наукових досліджень, забезпеченням мобільності і креативності підходів до вирішення нагальних потреб часу.

Розбудова української освіти і науки, зростаючі запити суспільства на висококваліфіковані конкурентноздатні кадри зумовлюють розв'язання різноманітних проблем, оскільки розвиток освіти і науки сьогодні потребує удосконалення й об'єктивного висвітлення на сторінках різних часописів, у роботі наукових та науково-практичних конференцій.

2016 рік позначився для Кам'янець-Подільського національного університету імені Івана Огієнка масштабністю проведення наукових заходів.

Так, зокрема, у поточному році було проведено 26 наукових заходів, у тому числі 9 міжнародних та 17 всеукраїнських і регіональних наукових конференцій, низку круглих столів та семінарів.

* * *

18–19 лютого в університеті відбулася наукова інтернет-конференція «Інноваційні методологічні стратегії вітчизняного літературознавства». Привітав присутніх декан факультету української філології та журналістики Борис Коваленко, кандидат філологічних наук, доцент. Він подякував гостям нашого вишу і побажав наукових звершень. До привітального слова долучився завідувач кафедри історії української літератури та компаративістики Олег Рарицький, кандидат філологічних наук, доцент. Також Олег Анатолійович представив аудиторії учасників конференції та передав їм слово. На пленарному засіданні виступили: Ігор Набитович, доктор філологічних наук, професор кафедри української філології Університету імені Марії Кюрі-Склодовської в Любліні; Олександр Михед, кандидат філологічних наук, молодший науковий співробітник відділу теорії літератури Інституту літератури імені Т.Г. Шевченка НАН України; Людмила Бербенєць, кандидат філологічних наук, молодший науко-

вий співробітник відділу теорії літератури Інституту літератури імені Т.Г. Шевченка НАН України; Олексій Сінченко, кандидат філологічних наук, доцент кафедри української літератури і компаративістики Київського університету імені Бориса Грінченка; Олександр Волковинський, доктор філологічних наук, професор, завідувач кафедри журналістики Кам'янець-Подільського національного університету імені Івана Огієнка.

Після пленарного засідання відбулася презентація журналу «Слово і Час» (за участю головного редактора Лукаша Скупейка) та наукових видань Інституту літератури імені Т.Г. Шевченка НАНУ. Далі науковці продовжили роботу в секціях. Тематика доповідей відзначалася не лише розмаїттям, але й глибиною та важливістю поставлених проблем.

Другий день конференції теж був багатий на цікаві заходи:

– відкрита лекція «Тенденції розвитку української літератури поміжів'я середньовіччя і бароко» доктора філологічних наук Ю. Пелешенка, кандидата філологічних наук Г. Ноги (Інститут літератури імені Т.Г. Шевченка НАНУ);

– відкрита лекція «Дискурсивні моделі сучасного літературознавства» доктора філологічних наук І. Набитовича (Університет імені Марії Кюрі-Склодовської, Польща), кандидата філологічних наук О. Сінченка (Київський університет імені Бориса Грінченка).

Науково-методичний семінар «Сприймання літературних творів на тлі подій та явищ епохи: невідома спадщина Остапа Вишні та В. Сосюри» за участю доктора філологічних наук Л. Скупейка (Інститут літератури імені Т.Г. Шевченка НАНУ) і кандидата філологічних наук С. Гальченка організатори провели в Кам'янець-Подільській ЗОШ І–ІІІ ступенів № 5, залучивши вчителів та учнів.

* * *

Відповідно до розпорядження ректора 15–16 березня 2015 року в Кам'янець-Подільському національному університеті імені Івана Огієнка проведено Звітну наукову конференцію викладачів, докторантів і аспірантів за підсумками НДР у 2015–2016 навчальному році. 15 березня конференція працювала в режимі секційних засідань у навчальних корпусах факультетів університету, наступного дня – у форматі пленарних засідань на факультетах, де було підведено підсумки роботи секційних засідань конференції та намічено перспективні плани НДР на 2016–2017 навчальний рік. У роботі конференції працювало 12 секцій: економічних дисциплін; історії; корекційної та соціальної педагогіки і психології; українського мовознавства; іноземної філології; фізико-математичних наук, природничих наук; педагогіки та методик дошкільної і початкової освіти; теорії мовознавства і методики його викладання; образотворчого і декоративно-прикладного мистецтва та реставрації творів мистецтва; музичного мистецтва; фізичного виховання, спорту і здоров'я людини.

За підсумками конференції видано збірник «Наукові праці Кам'янець-Подільського національного університету імені Івана Огієнка». Випуск 15.

14–20 березня 2016 року відбулась міжнародна науково-практична конференція «Зарубіжні письменники і Україна». Співorganізаторами форуму виступили Полтавський національний педагогічний університет імені В.Г.Короленка та Кам'янець-Подільський національний університет імені Івана Огієнка. У конференції взяли участь понад 150 науковців, учителів, методистів із різних куточків України, вчені з провідних університетів Західної Європи (Данія, Швеція, Німеччина та ін.), Азії (Японія), США.

Під час пленарних засідань, які тривали в Полтаві 15–16 березня 2016 р., було виголошено доповіді: «Муза Шевченка без кордонів» (проф. М.К. Насенко, Київ), «Ахматова. Данте. Крим» (проф. В.П. Казарін, Київ), «Хто винен? / Що робити?: до проблеми кризи університету» (проф. Л.В. Мацевко-Бекерська, Львів), «Алюзивність російської та японської драматургії першої половини ХХ ст.» (проф. Сін'їті Мурата, Токіо), «Індивідуальний стиль Г.К. Андерсена: неозначеність і трансформація» (проф. К. Хаммер, Копенгаген), «Життєтворчість О. Блока у прочитанні С. Бурого» (доц. Д.С. Бурого, Київ), «Японська література в пострадянських країнах: результати міжнародного проекту» (проф. Сусуму Нонака, Сайтама), «Український дискурс у романі Дж. Літтела «Благоволительки»» (доц. Б.В. Стороха, Полтава), «Уплив японського мистецтва на розвиток європейського імпресіонізму» (проф. О.М. Ніколенко, Полтава), а також представлено стендову доповідь «Міт Гуцульщини від Станіслава Вінченза» (проф. Ю.Я. Барабаш, Москва).

Працювали такі секції: «Україна в житті й творчості зарубіжних письменників», «Типологічні та генетичні зв'язки творчості зарубіжних та українських письменників», «Мовні та стилістичні особливості художніх творів зарубіжних письменників українською мовою», «Художня література ХХ ст. в сучасному науковому дискурсі», «Викладання зарубіжної літератури в навчальних закладах України та інших країн», «Культура і сучасність».

Практичного спрямування конференції надали кращі представники учительства України, які репрезентували свій досвід на пленарних і секційних засіданнях (О.О. Гузь, В.Г. Туряниця, Л.М. Малигіна, О.В. Пітерська, Л.П. Юлдашева, О.В. Ревнівцева та ін.).

19 березня 2016 р. у Кам'янець-Подільському національному університеті імені Івана Огієнка відбувся круглий стіл «Методологія сучасного літературознавства» за участі кафедри германських мов і зарубіжної літератури КІНУ імені Івана Огієнка (завідувач кафедри – проф. О.В. Кеба), кафедри світової літератури ПНПУ імені В.Г. Короленка (завідувач кафедри – проф. О.М. Ніколенко), кафедри англійської та німецької філології ПНПУ імені В.Г. Короленка (завідувач кафедри – доц. М.О. Зуєнко), а також іноземних гостей конференції: Ліза Вейсс, Беррі Гропп (США), Сін'їті Мурата, Сусуму Нонака (Японія), Барбро Лундін (Швеція), Карстен Хаммер (Данія).

Під час круглого столу були обговорені проблеми методологічної підготовки студентів та магістрантів у різних країнах світу, а також укладання літера-

турного канону для учнівської та студентської молоді. Проф. Сін'їті Мурата з Університету Дзьоті (Токіо) виступив із пропозицією створення міжнародного наукового товариства із залученням українських та японських фахівців. Проф. Карстен Хаммер із Університету УСС (Копенгаген) запропонував зміцнювати наукові та освітні зв'язки між Європою та Азією за посередництва України.

Гості конференції «Зарубіжні письменники і Україна» мали змогу ознайомитися з мистецтвом України під час концертів Великого академічного Слобожанського ансамблю пісні і танцю (художній керівник та головний балетмейстер – народний артист України, професор Б. Колногузенко), Народного ансамблю спортивного бального танцю «Грація» (художній керівник – заслужений працівник культури України П. Горголь), відвідали експозиційну залу Навчально-наукової лабораторії етнології у Кам'янець-Подільському національному університеті імені Івана Огієнка, Полтавський краєзнавчий музей, оглянули древні пам'ятки Полтавщини (Мгарський монастир) та Кам'янець-Подільського (Національний історико-архітектурний заповідник «Кам'янець», що належить до «Семи чудес України»; Кафедральний костел святих Апостолів Петра і Павла).

* * *

17 березня в Кам'янець-Подільському національному університеті імені Івана Огієнка відбулася Всеукраїнська студентська наукова конференція «Актуальні проблеми та перспективи розвитку сучасної науки України».

Учасники конференції працювали в таких секціях: фізико-математичні науки, історичні науки, філологічні науки, педагогіка та психологія.

Вітальне слово виголосив Конет Іван Михайлович, доктор фізико-математичних наук, професор, проректор з наукової роботи Кам'янець-Подільського національного університету імені Івана Огієнка.

Також на пленарному засіданні виступили керівники секцій: Завальнюк Олександр Михайлович, доктор історичних наук, професор («Стан та перспективи історичних наук в сучасному освітньому середовищі»); Присакар Володимир Васильович, кандидат педагогічних наук, доцент («Педагогічна майстерність як основа системи загальнопедагогічної підготовки майбутнього вчителя»); Ніколаєв Олексій Михайлович, кандидат педагогічних наук, доцент («Професійна компетентність як основа формування авторського педагогічного кредо майбутнього учителя фізико-технологічного профілю»).

У пленарних і секційних засіданнях конференції, які працювали за трьома напрямками, взяли участь близько 50 доповідачів. Як результат наукової роботи молодих науковців нашого університету та інших вишів України світ побачив Збірник матеріалів II Всеукраїнської студентської наукової конференції «Актуальні проблеми та перспективи розвитку сучасної науки України».

Організатори заходу – відділ наукової роботи і міжнародних зв'язків та студентське наукове товариство.

24 березня відбулася Всеукраїнська науково-практична конференція молодих вчених «Сучасні тенденції у розвитку науки та освіти». Із своїми доповідями виступили викладачі нашого вишу. Виступи стосувалися різних сфер діяльності. Б.О. Коваленко говорив про особливості рукописів. О.А. Рарицький розповідав про жанр оповіді, як явище метажанру. К.І. Демчик аналізувала особливості організації діяльності дошкільнят. Н.Б. Ладияк оцінила риси мовної особистості у студентів нефілологічних напрямків підготовки. В.П. Атаманчук зробила акцент на орієнтирах якісного навчання майбутніх філологів. В кінці своєї доповіді Вікторія Петрівна, як голова ради молодих вчених, оголосила про завершення пленарного засідання.

У роботі секційних засідань активну участь взяли молоді науковці з нашого університету (з факультету української філології та журналістики, педагогічного, та фізико-математичного факультетів, а також факультету іноземної філології), з Львова, Хмельницького та Чернівців. За матеріалами конференцій готується збірник праць, які є результатом наукового пошуку молодих вчених з Глухова, Івано-Франківська, Ізмаїла, Кіровограда, Луцька, Рівного, Умані та Чернігова.

14–15 квітня 2016 року на базі кафедри теорії та методик дошкільної і початкової освіти проведено II Міжнародну науково-практичну конференцію «Актуальні проблеми наступності дошкільної і початкової освіти». Співorganizаторами виступили Кам'янець-Подільський національний університет імені Івана Огієнка, Польсько-українська науково-дослідна лабораторія дидактики імені Яна Амоса Коменського Уманського державного педагогічного університету імені Павла Тичини, Полтавський національний педагогічний університет імені В. Г. Короленка та Глухівський національний педагогічний університет імені Олександра Довженка. У конференції взяло участь понад 150 науковців, методистів, учителів, вихователів-методистів із різних регіонів України (м. Глухів, м. Дрогобич, м. Житомир, м. Умань, м. Львів, м. Кам'янець-Подільський, м. Хмельницький, м. Київ, м. Полтава, м. Кривий Ріг, м. Тернопіль) та зарубіжжя (Білорусь (м. Мінськ), Молдова (м. Комрат), Румунія (м. Пітешті), Перу (м. Ліма).

Працювали такі секції:

- Проблеми наступності в умовах підготовки дітей п'ятирічного віку до навчання у початковій школі.
- Наступність удошкільній і початковій освіті в педагогічній теорії та практиці.
- Проблеми підготовки педагога, здатного забезпечити наступність в умовах модернізації дошкільної і початкової освіти.
- Психолого-педагогічні умови наступності в процесі навчання та виховання дошкільників та молодших школярів.
- Наступність між дошкільною і початковою ланками освіти в умовах інклюзії.

Матеріали конференції були опубліковані у фаховому збірнику наукових праць «Педагогічна освіта: теорія і практика» (випуск 20), який внесено до науково-метричної бази даних (INDEX COPERNICUS).

14 квітня 2016 року на природничому факультеті працювала VIII регіональна науково-практична конференція «Молоді дослідники – природі Поділля». У цьогорічній конференції взяли участь понад 30 учасників (викладачі та студенти природничого факультету Кам'янець-Подільського національного університету імені Івана Огієнка, ліцеїсти, учні шкіл міста та району). Така зацікавленість конференцією спонукала організаторів до проведення конференції в трьох окремих сесіях: «Біологія», «Екологія», «Географія та краснавство».

Доповіді, проголошені на конференції, охоплювали різноманітні питання та проблеми, що стосувалися дослідження популяцій рослин та тварин, характеристики дендрофлори, перспективи організації та проведення герпетозколки, оцінки стану навколишнього середовища, питання землекористування та розвитку рекреаційної сфери тощо. За результатами конференції були визначені переможці у двох категоріях: «Науковець-учень» та «Науковець-студент».

21–22 квітня 2016 року на базі фізико-математичного факультету відбулася VII Міжнародна наукова конференція «Сучасні проблеми математичного моделювання, прогнозування та оптимізації», організаторами якої виступили: Кам'янець-Подільський національний університет імені Івана Огієнка, Національний технічний університет України «Київський політехнічний інститут», Інститут проблем моделювання в енергетиці імені Г. Є. Пухова НАН України, Київський національний університет імені Тараса Шевченка, Інститут кібернетики імені В. М. Глушкова НАН України, OKAN UNIVERSITY (Istanbul, Turkish), Ташкентський університет інформаційних технологій (Узбекистан), Державний університет Люблінська політехніка (Польща), Університет Вітаутаса Великого (Каунас, Литва), Віденський університет (Австрія).

Тематика конференції була присвячена: моделюванню і прогнозуванню динамічних та стохастичних процесів; моделюванню та оптимізації керованих процесів; системному аналізу і прийняттю рішень; математичному і комп'ютерному моделюванню у прикладних задачах; моделям складних процесів; системам рівнянь із частинними похідними; питанням оптимізації обчислень; інформаційним технологіям в освіті.

Матеріали конференції опубліковані у збірниках наукових праць, які входять до переліку фахових видань України: «Математичне та комп'ютерне моделювання. Серія: Технічні науки» та «Математичне та комп'ютерне моделювання. Серія: Фізико-математичні науки» і в окремому Збірнику VII Міжнародної наукової конференції «Сучасні проблеми математичного моделювання, прогнозування та оптимізації».

25–29 квітня 2016 року на базі літнього дитячого оздоровчого табору «Шанс» (околиці с. Кашнатівка Кам'янець-Подільського району Хмельницької обл.), на теренах НПП «Подільські Товтри» проходила XVII Загальноукраїнська орнітологічна школа-семинар «Орнітофауна та методи її досліджень» та IX всеукраїнська студентська орнітологічна конференція «Орнітологічні дослідження в Україні».

Участь в роботі орнітологічної школи-семинару прийняли 35 учасників: студенти I–VI курсів ВНЗ Львова, Глухова, Києва, Черкас, Хмельницького, Харкова та Кам'янець-Подільського, наукові співробітники НПП «Подільські Товтри», НПП «Мале Полісся», НПП «Дермансько-Острозький».

Організаторами школи-семинару виступили Західноукраїнське орнітологічне товариство, природничий факультет Кам'янець-Подільського національного університету імені Івана Огієнка, НПП «Подільські Товтри», Державний природознавчий музей НАН України (м. Львів).

За період роботи орнітологічної школи-семинару студенти оволоділи методиками обліку чисельності птахів; визначення птахів «до виду»; виготовлення пташиних тушок та чучел; ведення звітної документації.

Також в період роботи орнітошколи відбулась студентська орнітологічна олімпіада. Під час олімпіади студенти визначали птахів «до виду» за фотографіями та відеороликами в двох номінаціях «senior» та «uniog».

На орнітологічній студентській конференції «Орнітологічні дослідження в Україні» було представлено 13 доповідей за результатами досліджень міграцій, орнітофауни певних регіонів, фенології та біології репродуктивного періоду птахів. Під час роботи конференції студенти природничого факультету Кам'янець-Подільського національного університету імені Івана Огієнка продемонстрували високий рівень підготовки. А студент III курсу Павло Василь, з доповіддю на тему «Динаміка заселення штучних гніздівель в БЗДЗ «Панівецька Дача» – вибором третє місце.

23 квітня 2016 року відбулася VIII Міжнародна науково-практична конференція «Актуальні проблеми психології особистості та міжособистісних взаємин», організаторами якої виступили: Інститут психології імені Г.С. Костюка НАПН України, Кам'янець-Подільський національний університет імені Івана Огієнка, кафедра соціальної педагогіки Інституту педагогіки Жешівського університету (м. Жешів, Республіка Польща), Академія імені Яна Длугоша в Ченстохові (м. Ченстохова, Республіка Польща), кафедра психології Брестського державного університету імені О.С.Пушкіна (м. Брест, Республіка Білорусь), Педагогічний факультет Католицького університету (м. Ружомберок, Словаччина), Навчальний Комплекс у Копитовій Підкарпатського воєводства (м. Копитова, Республіка Польща).

Тематичні напрямки роботи конференції:

1. Психологічні підвалини атрибутивних ознак особистості: функції, роз-

виток, здійснення.

2. Особливості психологічної реабілітації та психокорекції особистості.
3. Психологія національної самосвідомості.
4. Експериментальні дослідження в психології особистості.
5. Проблеми міжособистісних взаємин у навчально-виховному процесі.
6. Особливості збереження психічного здоров'я особистості.
7. Психологія міжособистісних взаємин у сфері професійної діяльності.
8. Психологічні механізми становлення цінностей особистості.
9. Актуальні проблеми соціалізації особистості.
10. Психологія людини в екстремальних ситуаціях.
11. Духовний світ особистості.
12. Актуальні проблеми спеціальної психології.

Учасники VIII Міжнародної науково-практичної конференції «Актуальні проблеми психології особистості та міжособистісних взаємин» відзначили чітку роботу організаційного комітету, висловили особливу подяку на адресу керівництва Кам'янець-Подільського національного університету імені Івана Огієнка й Інституту психології імені Г.С. Костюка НАІПН України та прийняли резолюцію щодо необхідності продовження щорічного проведення науково-практичної конференції з обраною тематики з метою обміну інформацією про дослідження, апробацією результатів теоретико-експериментальних пошуків, а також визначення наукових орієнтирів на перспективу.

13–14 травня 2016 року відбувся Всеукраїнський науковий симпозіум: «Туризм ХХІ століття: реалії, виклики, перспективи». Організаторами симпозіуму виступили: Кам'янець-Подільський національний університет імені Івана Огієнка; кафедра туризму та готельно-ресторанної справи; Хмельницька обласна організація Національної спілки краєзнавців України; Центр дослідження історії Поділля Інституту історії України НАН України. У роботі симпозіуму прийняли участь науковці з Вінниці, Львова, Івано-Франківська, Хмельницького, Меджибожа та Кам'янець-Подільського.

На засіданні наукового симпозіуму були заслухані наукові доповіді та повідомлення, в яких розглядалися різні аспекти і проблеми розвитку туризму в світі, Україні та Хмельницькій області на сучасному етапі в умовах кризових явищ, війни та поширення тероризму. Доповідачами симпозіуму пропонувались ідеї впровадження інноваційних технологій для стабілізації і розвитку туристичної галузі.

16 травня 2016 року на базі Кам'янець-Подільського національного університету імені Івана Огієнка розпочала роботу V Всеукраїнська студентська археологічна конференція «Археологічні дослідження в Україні: здобутки і перспективи». Відкриття заходу відбулось у конференц-залі головного корпусу університету.

З вітальним словом до учасників конференції звернувся її організатор – доцент кафедри архівознавства, спеціальних історичних та правознавчих дисциплін Анатолій Гуцал. Також від імені ректора та всього професорсько-викладацького колективу університету присутніх привітав проректор з наукової роботи, доктор фізико-математичних наук, професор Іван Конет, який зробив невеликий екскурс в історію нашого університету та розповів про сучасну його діяльність.

Археологічна конференція традиційно зібрала молодих дослідників з усієї України. До університету Огієнка завітали студенти з Чернігова, Житомира, Харкова, Одеси, Чернівців. Активно долучились до роботи й студенти історичного факультету нашого вишу, зокрема, Мар'яна Марціник, Тетяна Микитюк, Вадим Габришен та інші.

Після проведення пленарного засідання організатори підготували для учасників конференції екскурсію в університетському музеї та екскурсію містом.

17 травня захід продовжився проведенням секційних засідань. Працювали три секції:

- Історіографії та методики археологічних досліджень (керівник – В.А.Гуцал);
- Актуальних проблем археології первісного суспільства (керівник – А.Ф.Гуцал);
- Давньоруської та пізньосередньовічної археології (керівник – О.Л.Баженов).

Заключне пленарне засідання конференції відбулось 18 травня. Керівники секцій підвели підсумки роботи, відбулось нагородження учасників заходу. За матеріалами конференції видано науковий збірник.

На економічному факультеті 19–20 травня 2016 року відбулась ІХ Міжнародна науково-практична конференція «Проблеми, пріоритети та перспективи соціально-економічного розвитку в ХХІ столітті». Робота заходу була організована у восьми секціях за актуальними тематиками – «Сучасний економічний розвиток: інноваційний аспект», «Проблеми та перспективи функціонування підприємства і підприємництва», «Пріоритети забезпечення розвитку людського потенціалу та нагромадження людського капіталу», «Соціальні ресурси розвитку регіону в умовах децентралізації управління», «Розвиток індустрії гостинності: історичний, географічний та економічний аспекти», «Економічна безпека як основа соціально-економічного розвитку», «Регіональна політика і самоуправління територій в умовах децентралізації управління економікою», «Соціальні інновації та соціальне підприємництво як засіб вирішення соціальних проблем в умовах скорочення бюджетного фінансування».

Співорганізаторами виступили Міністерство освіти і науки України, Кам'янець-Подільська міська рада, Інститут економіки промисловості Національної академії наук України, Інститут досліджень науково-технічного потен-

ціалу та історії науки імені Г. М. Доброва Національної академії наук України, Національна академія державного управління при Президентові України, Львівський державний університет внутрішніх справ, Комратський державний університет, м. Комрат (Республіка Молдова), Академія технологій, м. Резекне (Латвійська Республіка), Опольський державний університет, м. Опольє (Республіка Польща).

Для участі у конференції до нашого університету завітали 34 запрошених науковців, серед яких 1 член-кореспондент Академії Наук, 9 докторів наук. За її результатами опубліковано «Вісник Кам'янець-Подільського національного університету імені Івана Огієнка. Економічні науки», до якого загалом включено 65 статей. Кам'янець-Подільську міську державну адміністрацію на пленарному засіданні представив Кам'янець-Подільський міський голова Сімашкевич Михайло Євстафійович, який виступив з вітальним словом.

Іноземну наукову спільноту під час роботи конференції у черговий раз презентували троє учасників з Познанського університету економіки (Польща), член-кореспондент РАН (Росія), кандидат технічних наук з Білорусі. Загалом у конференції взяли участь 11 учених з-за кордону – з Польщі (Познанський університет економіки), Білорусі (Інститут економіки НАН Білорусі, Інститут соціології НАН Білорусі), Молдови (Камратський державний університет, Бельський державний університет ім. Алеко Руссо, Державний педагогічний університет ім. Іона Крянге), Росії (Інститут історії природознавства і техніки ім. С.І. Вавилова РАН, Камський інститут гуманітарних та інженерних технологій).

Широкою була і вітчизняна географія конференції: міста Харків, Київ, Чернівці, Вінниця, Львів, Ніжин, Мукачеве, Кам'янець-Подільський. Представники вітчизняної наукової думки продемонстрували свіжі ідеї та методологічні підходи до дослідження теоретичних і прикладних проблем за напрямками роботи конференції. Широко була презентована академічна наукова спільнота: Інститут демографії та соціальних досліджень імені М.В. Птухи НАН України, Інститут економіки промисловості НАН України, Інститут досліджень науково-технічного потенціалу та історії науки ім. Г.М. Доброва НАН України, Національна академія державного управління при Президентові України, Національний науковий центр «Інститут аграрної економіки». Науково-педагогічні співробітники 12 вищих навчальних закладів України також надіслали свої статті до «Вісника Кам'янець-Подільського національного університету імені Івана Огієнка. Економічні науки».

У рамках конференції 20 травня був проведений науково-практичний семінар для молодих учених «Актуальні проблеми соціально-економічного розвитку України». Молоді науковці продемонстрували результати своїх досліджень, обговорили перспективні напрями їх подальшого проведення та вислухали зауваження і поради досвідчених колег. Також була організована зустріч члена-кореспондента РАН космонавта Батуріна Юрія Михайловича зі студентами університету.

Яскравістю відзначилась і екскурсійна програма заходу. Гостям конференції запам'ятається екскурсії до Національного історико-архітектурного заповідника «Кам'янець» та Історико-архітектурного заповідника «Хотин».

Підводячи підсумки ІХ Міжнародної науково-практичної конференції «Проблеми, пріоритети та перспективи соціально-економічного розвитку в ХХІ столітті» керівники організаційного комітету Ящишиа Ірина Володимирівна та Лисак Володимир Юрійович підкреслили, що з представниками вітчизняних та іноземних вищих навчальних закладів і науково-дослідних установ визначено напрями подальшої співпраці у проведенні наукових досліджень за спільними темами.

* * *

30 вересня – 1 жовтня 2016 року факультет фізичної культури спільно з Управлінням освіти і науки Кам'янець-Подільської міської ради факультетом фізичної культури і спорту проводив Х Всеукраїнську науково-практичну конференцію з міжнародною участю «Формування здорового способу життя студентської та учнівської молоді засобами освіти».

У рамках конференції з 20 вересня по 29 вересня 2016 року факультет фізичної культури, спортивний клуб університету, профком студентів, аспірантів та докторантів університету проводили «Тиждень здорового способу життя». Серед заходів – популярні серед студентства змагання збірних команд студентів факультетів університету з міні-футболу на Кубок ректора Кам'янець-Подільського національного університету імені Івана Огієнка, змагання першості університету серед збірних команд з паркового волейболу та стрітболу, з туризму, з інтелектуального багатоборства «Мега мозок», з настільного тенісу та бадмінтону, кульової стрільби. Вперше спільно з міською адміністрацією було реалізовано проект «Легкоатлетичний пробіг вулицями міста «Біг заради здоров'я», який був висвітлений на шпальтах газети «Студентський меридіан». В заході брали участь учні та студенти навчальних закладів міста, паралімпійці та олімпійці, ветерани спорту з Чернівців, Хмельницького та Кам'янця-Подільського.

30 вересня 2016 року конференція розпочала свою роботу з проведення інформаційно-пізнавальної акції «Наш вибір – здоровий спосіб життя» студентами і працівниками Кам'янець-Подільського медичного училища, представниками управління освіти і науки Кам'янець-Подільської міської ради та студентами факультету фізичної культури Кам'янець-Подільського національного університету імені Івана Огієнка. Цією акцією було охоплено більше 350 студентів університету.

З 9.45 год. в конференц-залі головного корпусу університету відбулося пленарне засідання конференції, участь в якому взяли представники різних наукових та спортивних організацій ВНЗ України та із-за кордону, а саме: Кам'янець-Подільський національний університет імені Івана Огієнка, факультет фізичної культури, Факультет фізичної культури і спорту, Придністровський Держаний Університет імені Т.Г. Шевченка, м. Тирасполь, Національ-

ний університет фізичного виховання і спорту України, м. Київ, Буковинського державного медичного університету, м. Чернівці, Чемеровецького медичного коледжу, Кам'янець-Подільського медичного училища, Федерації пауерліфтингу України, м. Київ, управління освіти і науки Кам'янець-Подільської міської ради, Кафедрального Собору на честь Св. благовірного князя Олександра Невського, м. Кам'янець-Подільський, вчителі фізичної культури Хмельницької області, Кам'янець-Подільська міська поліклініка №1 тощо.

Паралельно з пленарним засіданням з 09 год. 45 хв. до 10 год. 30 хв. в актовій залі університету відбувалася презентація авторської програми «Формула здоров'я з Ігорем Абрамовичем» для студентів факультету фізичної культури. З 10 год. 30 хв. до 11 год. 45 хв. було проведено зустріч студентів факультету фізичної культури з видатними спортсменами Кам'янець-Подільського національного університету імені Івана Огієнка.

По закінченню пленарного засідання для учасників конференції було проведено виробничу нараду з питань розробки державних стандартів спеціальності «Фізична реабілітація» членом експертної ради Міністерства охорони здоров'я та МОН України, Полянською Оксаною Степанівною, доктором медичних наук, професором кафедри внутрішньої медицини, фізичної реабілітації та спортивної медицини Буковинського державного медичного університету.

З 12 год. 00 хв. до 12 год. 20 хв. на площі перед входом в центральний корпус університету відбувалася презентація сучасних фітнес-програм на латиноамериканській танцювальній культурі «ZUMBA FITNESS PARTY», яку проводили Гук С.В., Гук Н. та Гук О., сертифіковані фітнес-інструктори.

З 12 год. 20 хв. до 13 год. 00 хв. силами студентів університету відбувся молодіжний флешмоб «Молодь за здоровий спосіб життя».

Наступного дня на секційних засіданнях відбулося обговорення наявних галузевих проблем та пошук професійних шляхів їх розв'язання.

Оргкомітет конференції щиро вдячний ректорату, голові спортивного клубу університету, голові профкому студентів, аспірантів і докторантів, всім учасникам та організаторам, викладачам і студентам за активну участь та допомогу в її проведенні.

Упродовж 5–6 жовтня 2016 року в стінах університету відбулася VIII наукова конференція молодих вчених, ініційована відділом наукової роботи і міжнародних зв'язків К-ПНУ імені Івана Огієнка. У кожному навчальному корпусі та факультеті активно кипіла робота секцій і підсекцій.

Аспіранти та молоді викладачі нашого вишу змогли висвітлити будь-який спектр свого дослідження і презентувати його слухачам секції чи підсекції, до якої вони були прикріплені:

- Економічних дисциплін.
- Історії.
- Іноземної філології.

- Української філології та журналістики.
- Корекційної та соціальної педагогіки і психології.
- Педагогіки, теорії та практики дошкільної і початкової освіти.
- Музичного мистецтва.
- Образотворчого мистецтва.
- Природничих наук.
- Фізико-математичних наук.
- Фізичного виховання, спорту і здоров'я людини.

Більше 140 унікальних наукових доповідей було в цілому заслухано разом по усіх секціях. Матеріали усіх доповідей видані у Збірнику наукових праць молодих вчених Кам'янець-Подільського національного університету імені Івана Огієнка. Випуск 7. Варто додати, що апробація дослідження дуже важлива для молодого науковця. Діалог і дискусії між колегами дають значний поштовх до подальшого самовдосконалення і більш наполегливої роботи над вивченням теми своїх наукових досліджень.

12–13 жовтня 2016 року відбулася XI Міжнародна науково-практична конференція «Дидактичні механізми дієвого формування компетентнісних якостей майбутніх фахівців фізико-математичних спеціальностей».

Конференція охоплювала низку проблем дидактики фізики, пов'язаних із концептуальними основами професійного становлення майбутнього фахівця фізико-технологічного профілю; створенням концепції та вироблення методик і технологій управління процесами формування прогнозованих змістовно-діяльнісних і діяльнісно-особистісних компетентнісних і світоглядних якостей майбутнього учителя фізико-технологічного профілю, як дієвої основи його професійного становлення і самовизначення; формуванням його педагогічного кредо; процесами цілеспрямованого управління процесом його професійного зростання, розкриттю механізмів контролю якості підготовки студентів, особливостям застосування інноваційних та інформаційно-комунікаційних технологій в сучасній загальноосвітній, професійній та вищій школі.

У ході роботи засідань конференції та в рамках міжнародного співробітництва вивчено супутні проблеми підготовки фахівця фізико-технологічного профілю – відповідність світовим стандартам освіти, моніторингу якості підготовки, забезпечення дидактичними матеріалами, педагогічними засоби, програмними продуктами, електронними посібниками, навчально-методичною і науковою літературою.

Охоплюючи широкий спектр окреслених проблем, конференція працювала у 4-ох напрямках, концептуально об'єднаних ідеологією формування компетентнісних якостей майбутніх фахівців фізико-технологічних спеціальностей:

- Прогнозування та проектування галузевих (фізика, математика, техніка, технологія) стандартів навчання.

- Конструювання змісту та навчального середовища фізико-технологічної освіти в ракурсі орієнтирів Закону України «Про вищу освіту».

- Організаційні форми забезпечення дієвості навчального процесу з дисциплін фізико-технологічного профілю.

- Інноваційні технології та інтерактивні методи формування світоглядних мір обізнаності учнів (студентів) з фізики.

Учасниками Міжнародної наукової конференції стали науковці більш ніж з 35 вищих навчальних закладів України, а саме:

- 7 академіків;
- 25 докторів наук;
- 67 кандидати наук;
- 10 аспірантів;
- 11 здобувачів.

Зарубіжжя представлене матеріалами з вищих навчальних закладів, Молдови, Словаччини, Польщі, які багато років активно співпрацюють з кафедрою методики викладання фізики та дисциплін технологічної освітньої галузі.

Однією з важливих науково-практичних подій, що відбувались у цей період була наукова дискусія: «Фізична освіта в контексті вимог Закону України “Про вищу освіту”», учасниками якої виступали: науковці, чії доповіді виголошені на конференції, викладачі, вчителі, магістри, студенти старших курсів.

Крім того, в рамках конференції було проведено 2 майстер-класи, які стосувались таких проблем: «Фізика – наука для майбутнього» або «Проблемні питання фізики як засіб активізації навчального процесу» (автор – доктор педагогічних наук, професор Сусь Богдан Арсентійович); «Сучасна навчально-методична система шкільного фізичного експерименту» (автори – доктор педагогічних наук, професор Величко Степан Петрович; доктор педагогічних наук, доцент Сальник Ірина Володимирівна).

Висвітлення актуальних проблем формування компетентнісних якостей майбутніх фахівців фізико-технологічних спеціальностей, що розглядається учасниками подібних конференцій є основою для позитивних та плідних змін у системі фізико-технологічної освіти України.

Отже, 2016 рік був багатим на різні наукові форуми для колективу викладачів Кам’янець-Подільського національного університету імені Івана Огієнка, про що свідчать проведені наукові та науково-практичні конференції, семінари, круглі столи, опубліковані монографії, підручники, збірники наукових праць, навчальні і навчально-методичні посібники тощо.

УДК 796:378(477.43)“2016”

А.В.Заїкін, В.Б.Воронецький, А.О.Боднар, Д.М.Солопчук, І.І.Стасюк

Спортивні здобутки спортсменів університету на міжнародних та всеукраїнських змаганнях у 2016 році: досягнення, підсумки, проблеми

Сьогодні одним із беззаперечних показників престижу та авторитету вищого навчального закладу є досягнення студентів у спортивних змаганнях всеукраїнського та міжнародного рівнів. Водночас студентський спортивний рух є потужним чинником освіти та виховання, формування характеру і світогляду молоді людини, зміцнення її здоров'я, набуття професійно важливих і життєво необхідних якостей.

Відрядно, що спортсмени Кам'янець-Подільського національного університету імені Івана Огієнка щороку демонструють високі результати на спортивних змаганнях різних рівнів і примножують кількість здобутих нагород. 2016 рік не став винятком. Студенти-спортсмени Кам'янець-Подільського національного університету імені Івана Огієнка взяли участь у багатьох спортивних форумах, зокрема в Іграх XXXI Олімпіади у Ріо-де-Жанейро, чемпіонатах світу, Європи та України, Кубках світу, Європи і України, етапах Кубка світу та Європи, першостях світу, Європи та України.

У 2016 році спортсмени університету на міжнародних змаганнях завоювали 94 медалі різного ґатунку, з них 39 – золотих, 25 – срібних та 30 – бронзових.

Найвидовищнішими змаганнями 2016 року стали Ігри XXXI Олімпіади, які проходили з 5 по 21 серпня у Ріо-де-Жанейро (Бразилія). 11237 атлетів з 206 країн світу впродовж 17 днів розіграли 306 комплектів нагород у 42 олімпійських дисциплінах. Це були перші Ігри, які за всю 120-річну історію сучасних Олімпійських Ігор проходили в Південній Америці.

Національна збірна України на XXXI літніх Олімпійських Іграх в Ріо-де-Жанейро складалася з 206 спортсменів, що брали участь з 27 офіційно зареєстрованих в Україні видах спорту.

Кам'янець-Подільський національний університет імені Івана Огієнка на Іграх Олімпіади представляли 10 студентів факультету фізичної культури, зокрема: Заслужений майстер спорту України Аліна Комашук (фехтування), майстер спорту України міжнародного класу Олександр Пелешенко (важка атлетика), майстер спорту України міжнародного класу Сергій Куліш (кульова стрільба), Заслужений майстер спорту України Ігор Радівілов, майстер спорту України Ілля Єгоров (спортивна гімнастика), Заслужений майстер спорту України Георгій Зантарая, майстер спорту України міжнародного класу Кеджау Ньябалі, Заслужений майстер спорту України Світлана Ярьомка (дзюдо), майстри спорту України міжнародного класу Наталія Лупу та Марина Бех (легка атлетика).

Одним із найуспішніших виступів на Олімпіаді-2016 став виступ студента

факультету фізичної культури, майстра спорту України міжнародного класу Сергія Куліша, який виборов першу олімпійську нагороду для збірної України та став срібним призером у стрільбі із пневматичної гвинтівки.

У фінал з кульової стрільби з пневматичної гвинтівки на 10 м пробилосся двоє українців – майстер спорту України міжнародного класу Олег Царьков та студент факультету фізичної культури КПНУ імені Івана Огієнка майстер спорту України міжнародного класу Сергій Куліш. За правилами змагань із кульової стрільби кваліфікаційний результат анулюється і фінальна вісімка спортсменів робить по два постріли, де за олімпійською системою спортсмен, який має найменший результат, покидає змагання. Першим із фіналу вибув Олег Царьков, за ним у послідовності спортсмени з Хорватії, Білорусії, Угорщини. Останнім змагання мав покинути спортсмен, який посяде четверте місце, а трійка, що залишається, боротиметься за олімпійські медалі. За результатами стрільби на четвертому місці з однаковими результатами опинилися Сергій Куліш та представник Індії Абгінав Бідро, чемпіон пекінської Олімпіади 2008 року. Згідно правил змагань, спортсмени, які набрали однакову кількість балів, мають виконати “перестрілку”. Україна, затамувавши подих, чекала перемоги нашого спортсмена, і він не підвів. За нагороди Олімпійських ігор змагались українець Сергій Куліш, Володимир Масленников з Росії та Ніколло Кампріані з Італії. Спортсмени зробили по два постріли, і бронзова медаль Олімпійських Ігор дісталась спортсмену з Росії. І знову вся Україна затамувала подих, але досвід взяв гору над молодістю. Із результатом 204,6 балів Сергій Куліш став срібним призером XXXI Олімпіади.

Вдалому виступу на Олімпійських Іграх в Ріо-де-Жанейро з кульової стрільби Сергію Кулішу передували і вдалі виступи на міжнародних змаганнях у 2016 р. Зокрема на етапах Кубка світу він здобув одну срібну (Бангкок, Таїланд) та дві бронзові (Мюнхен, Німеччина) нагороди.

Указом Президента України Петра Порошенка № 429/2016 срібного призера XXXI літніх Олімпійських Ігор Сергія Куліша було нагороджено орденом “За заслуги” III ступеня та присвоєно почесне звання “Заслужений майстер спорту України”.

Ольга Харлан, наша студентка Аліна Комащук, Олена Кравацька та Олена Вороніна в чвертьфіналі з рахунком 45:43 перемогли збірну команду Республіки Корея, а в півфіналі з рахунком 45:40 вибороли перемогу в однієї із найсильніших команд світу – збірної Італії. У фіналі проти росіянок наші шаблістки поступились із рахунком 30:45 і здобули срібні медалі Ігор.

Аліну Комащук Указом Президента України № 429/2016, за досягнення високих спортивних результатів на Іграх XXXI Олімпіади 2016 року в місті Ріо-де-Жанейро (Бразилія), виявлені мужність, самовідданість та волю до перемоги, утвердження міжнародного авторитету України нагороджено орденом княгині Ольги III ступеня.

Для випускника нашого вишу, Заслуженого майстра спорту України з футболу Віталія Трушева XV літні Паралімпійські Ігри 2016 року в Ріо-де-

Жанейро вже четверті за ліком. На XII та XIII Паралімпійських Іграх Віталій здобував золоті нагороди, а в XIV став срібним призером Олімпіади. І у XV літніх Паралімпійських Іграх 2016 року чоловіча футбольна збірна України стала чемпіоном; у фінальному поєдинку наша команда в додатковий час перемогла збірну Ірану з рахунком 2:1. Повного кавалера орденів “За заслуги” Віталія Трушева Указом Президента України № 430/2016 нагороджено орден “За мужність” III ступеня.

Загалом виступ студентів нашого вишу на XXXI літніх Олімпійських Іграх та XV літніх Паралімпійських Іграх 2016 року в Ріо-де-Жанейро можна вважати безумовним успіхом.

До срібла бразильської Олімпіади, заслужений майстер спорту України Аліна Комашук додала титул чемпіонки Європи в командних змаганнях шаблесток, що пройшов з 20 по 23 червня в місті Торунь (Польща), а також золоту (Афіни, Греція) та бронзову (Сінт-Ніклас, Бельгія) нагороди з етапів кубку світу.

Перед завоюванням ліцензії на XXXI літні Олімпійські Ігри майстер спорту України міжнародного класу Наталія Лупу взяла участь в низці міжнародних змагань із легкої атлетики. Так, 22 лютого в місті Мец (Франція) Наталія здобула золоту медаль у бігу на 800 метрів, повторивши свій успіх 26 лютого на міжнародних змаганнях з легкої атлетики в місті Мадрид (Іспанія). На 2 International Sorernicus Meeting змаганнях з легкої атлетики, що пройшли 12 лютого в місті Торунь (Польща), студентка здобула срібну нагороду.

Лівову частку нагород до спортивної скарбнички нашого вишу внесли студенти, що займаються вільною боротьбою. Безумовним лідером за здобутими нагородами на міжнародних змаганнях у 2016 році стала майстер спорту України міжнародного класу Тетяна Кіт. З 31 березня по 3 квітня в місті Руссе (Болгарія) проходив чемпіонат Європи U23 з вільної боротьби, де Тетяна стала переможницею змагань. Також на цих змаганнях срібну нагороду здобула майстер спорту України міжнародного класу Лілія Горішна, а бронзову майстер спорту України міжнародного класу Ілона Семків. До чемпіонства молодіжного чемпіонату Європи Тетяна Кіт додала срібну нагороду дорослого чемпіонату Європи з боротьби, який відбувся 8–12 березня в місті Рига (Латвія), а майстер спорту України міжнародного класу Семен Радулов став бронзовим призером чемпіонату.

Титул чемпіонки Європи серед юніорів з вільної боротьби, який проходив у червні в Бухаресті (Румунія), виборола студентка нашого вишу – майстер спорту України міжнародного класу Оксана Лівач, а у вересні Оксана здобула бронзову медаль на юнацькому чемпіонаті світу в місті Макон (Франція).

Щорічно в місті Київ проходить міжнародний турнір із боротьби, на який приїздять кращі борці світу. В 2016 р. це був уже XX турнір, який відбувся з 13 по 14 лютого. І тут маємо певні здобутки: чемпіоном турніру став Семен Радулов, срібні медалі здобули Лілія Горішна, Любомир Сагалюк, Павло Олійник, а бронзову нагороду виборола Наталія Пульковська.

На міжнародному турнірі з вільної боротьби Open Poland, який пройшов з 17 по 19 червня в місті Варшава (Польща) Тетяна Кіт здобула золоту медаль, а на змаганнях Golden Grand Prix 25–27 листопада в місті Баку (Азербайджан) стала бронзовою призеркою.

Двоєко можна оцінити виступ заслуженого майстра спорту України Ігоря Радівілова на XXXI Іграх Олімпіади. Так, Ігор ризикнув, але в спорті не завжди можна бути чемпіоном та призером, бувають і гіркі поразки. В опорному стрибку через погрішності у приземленні Ігор не зміг поборотись за нагороди. Але приємно відзначити, що на засіданні технічного комітету Міжнародної федерації гімнастики було затверджено новий елемент в опорному стрибку. Він отримав базу 7,0 балів і був названий на честь Ігоря Радівілова. Опорний стрибок “The Radivilov” виконується обличчям уперед після відштовхування від опорного містка. Спортсмен повинен зробити три оберти в повітрі перед тим, як приземлитися.

Проте у спортивному житті 2016 року для Ігоря Радівілова є і багато позитивних моментів. Так на етапах Кубка світу наш студент здобув чималу кількість нагород різного ґатунку: у місті Варна (Болгарія) 14–16 травня Ігор виборов дві золоті медалі в опорному стрибку та в вправах на кільцях, а в місті Штутгарт (Німеччина) з 16 по 21 березня став володарем повного комплексу нагород: золото в опорному стрибку, срібло у вправах на кільцях та бронза у багатоборстві. 22 листопада Ігор Радівілов повторив свій весняний успіх і здобув дві золоті медалі в опорному стрибку та у вправах на кільцях у Котбусі (Німеччина).

Також на різних міжнародних турнірах успіх супроводжував спортсмена. На Turnier der Meister World Challenge Cup 2016 у Котбусі (Німеччина) Ігор став абсолютним чемпіоном змагань, а на турнірі Olympic Test Event бронзовим призером.

Перераховуючи здобутки стрільців нашого вишу, відзначимо майстра спорту України міжнародного класу Дмитра Омеляненка, який наприкінці лютого здобув бронзову медаль на чемпіонаті Європи, що проходив у місті Дьйор (Угорщина); а на міжнародних змаганнях з кульової стрільби “Олімпійські надії”, що відбувалися у місті Нітра (Словаччина), Дмитро здобув золоту медаль.

З 24 по 28 листопада в місті Білосток (Польща) проходили міжнародні змагання з кульової стрільби, де виш представляло чотири студенти. Переможцем змагань став майстер спорту України міжнародного класу Кирило Козюк, майстри спорту України міжнародного класу Вікторія Сухорукова та Богдан Кириленко здобули срібні медалі, а Дмитро Омеляненко – бронзу. Також Вікторія Сухорукова здобула срібну нагороду на юніорському етапі Кубка світу в місті Зуль (Німеччина), який пройшов з 29 квітня по 6 травня.

Найбільшим успіхом на чемпіонаті Європи серед чоловіків та жінок з важкої атлетики, що проходив у квітні в норвезькому місті Фьорді, став виступ студента нашого вишу МСУМК Олександра Пелешенка. Він здобув золоту

медаль в ривку, срібну – в поштовху та золоту медаль у сумі двоборства. Також визначним досягненням для Олександра став виступ на Іграх XXXI Олімпіади в Ріо-де-Жанейро, де наш студент посів 4-те місце та встановив рекорд України.

Здобутки важкоатлетів нашого вишу примножила майстер спорту України Олена Коханенко. Вона здобула бронзову медаль на чемпіонаті Європи серед молоді, який пройшов з 4 по 10 грудня в місті Ейлат (Ізраїль). Також Олена отримала бронзову медаль у вправі поштовх. На цій континентальній першості за крок до п'єдесталу зупинився ще один наш студент майстер спорту України Ігор Обухов, але Ігору вдалося здобути “малу” срібну медаль у поштовху.

Чимало нагород на міжнародних змаганнях у 2016 році здобули студенти, які займаються дзюдо. Заслужений майстер спорту України Світлана Ярємко здобула дві бронзові медалі на Гран-Прі Куби (м.Гавана) та Гран-Прі Туреччини (м.Самсун). Заслужений майстер спорту України Георгій Зантараєв був тріумфатором відкритого континентального Кубку, що пройшов з 3 по 5 червня в місті Мадрид (Іспанія).

На Гран-Прі Угорщини в місті Будапешт, який пройшов 27 червня, бронзові медалі вибороли майстер спорту України міжнародного класу Ірина Кіндзерська та майстер спорту України Артем Лесюк. Також Артем здобув золоту медаль на чемпіонаті Європи U-21, що пройшов у місті Гдиня (Польща)

Дві срібні нагороди в 2016 році на міжнародних змаганнях здобув майстер спорту України з дзюдо Олексій Бабенко, з 20 по 21 серпня на Кубку Європи серед молоді в місті Дева (Румунія) та 26 серпня на Європейському командному турнірі серед юніорів в місті Алітус (Литва).

За часів незалежності національна збірна України з волейболу ще не здобувала призових місць на міжнародних загонах. З 4 по 11 вересня в місті Пловдив (Болгарія) проходив чемпіонат Європи серед чоловіків U-20 з волейболу. В складі національної збірної виступало троє студентів нашого вишу – майстри спорту України Олег Плотницький, Дмитро Вієцький та Олексій Головень. Поступившись у фіналі збірній Польщі, збірна команда України здобула срібні нагороди континентальної першості, а Олега Плотницького було названо кращим гравцем змагань.

Майстер спорту України з тхеквондо Любава Ільчик на міжнародних змаганнях серії G-1 в Празі (Чехія) здобула дві золоті медалі та стала срібною призеркою на турнірі “спортивні ігри юніорів”, що пройшли з 19 по 20 листопада в місті Стамбул (Туреччина).

Бронзовим призером турніру Ukraine Open Cup 2016 з тхеквондо, що пройшов з 23 по 25 березня в місті Львів став майстер спорту України Сергій Чайка.

Також бронзову нагороду на міжнародному турнірі серії А “Great Silk Way” здобув майстер спорту України з боксу Владислав Ветошкін.

В іспанському місті Малага з 13 по 17 квітня проходив чемпіонат Європи з пауерліфтингу серед юніорів. П'ять золотих та дві бронзові медалі на двох

здобули наші студентки, майстри спорту України міжнародного класу Тетяна Шлопка та Ганна Гончар.

Чемпіонкою світу серед юніорів з жиму лежачи, що пройшов з 23 по 30 квітня в місті Рьодбі (Данія) стала Ганна Гончар.

Також наші студентки здобували медалі і на дорослому чемпіонаті Європи з пауерліфтингу, що пройшов в місті Пльзень (Чехія) з 10 по 16 травня, Тетяна виборола дві срібних та дві бронзових нагороди, а Ганна бронзову у вправі жим лежачи.

На юніорському чемпіонаті світу з пауерліфтингу, що відбувся з 28 серпня по 3 вересня в місті Щирк (Польща), Тетяна Шлопка та Ганна Гончар стали бронзовими призерками за сумою триборства. Тетяна до свого здобутку добавила дві “малих” срібних медалі у вправах присідання та жим лежачи, а Ганна встановивши новий рекорд світу серед юніорів з жиму лежачи, завойовала “мале” золото у цій вправі.

Дві золоті медалі здобув на Кубку світу з годзю-рю карате, який пройшов з 5 по 9 травня в Одесі, майстер спорту України міжнародного класу Сергій Бойчунь. Такий же успіх Сергій повторив і на чемпіонаті Європи, що проходив в місті Батумі (Грузія) з 23 по 27 червня.

Срібним призером чемпіонату світу з комбат дзю-дзюцу став майстер спорту України Олександр Марчук, змагання пройшли з 22 по 23 липня в місті Спліт (Хорватія).

Самбісти нашого вишу на міжнародних змаганнях здобули дві золоті медалі. На чемпіонаті світу з самбо, що пройшов з 11 по 13 листопада в столиці Болгарії місті Софія заслужений майстер спорту України Світлана Ярємко тріумфувала в найвищій категорії серед жінок, а Юлія Храмова була найкраща на чемпіонаті світу серед студентів, що пройшов 9 грудня в місті Нікосія (Кіпр).

Дві золоті медалі з Кубку Європи по кікбоксингу WAKO, що проходив з 28 квітня по 1 травня у польському місті Островець-Святошинський здобули студенти вишу, майстри спорту України Жанна Радюк та Павло Кондратов, а на Кубку світу, який проходив з 12 по 15 травня в столиці Угорщини місті Будапешт, Павло виборов срібну медаль, а Жанна бронзову. Також Жанна Радюк стала бронзовою призеркою чемпіонату Європи серед жінок. Чемпіонат пройшов в місті Лутраки (Греція) з 19 по 27 листопада.

Переможцем міжнародних змагань на акробатичній доріжці Grand Prix, які пройшли в місті Жешув (Польща), став студент факультету фізичної культури, майстер спорту України Олег Оксамітний.

З 1 по 4 жовтня в місті Аміндео (Греція) проходив чемпіонат Європи з боротьби кураш. Срібним призером змагань став майстер спорту України Олексій Жижанов, а бронзовим Мирослав Грем'ячев.

Окрім здобутих на міжнародних змаганнях медалей, студенти нашого вишу здобували медалі і на всеукраїнських змаганнях. Вони брали участь у чемпіонатах та Кубках України, першостях України серед молоді, юніорів, кадетів, юнаків, у Всеукраїнських турнірах.

Загалом на всеукраїнських змаганнях студенти-спортсмени нашого вишу завоювали 272 медалі, з яких 131 золота, 78 срібних та 63 бронзових.

Волейбольна чоловіча збірна нашого університету посіла 1 місце в чемпіонаті студентської ліги України серед команд вищої ліги сезону (тренер – доцент Козак С. П.). Збірна обіграла у фінальному турі такі команди: “НУВГП” (м. Рівне), “ЛДУФК” (м. Львів), “Коледж-КНУХТ” (м. Вінниця).

Чемпіоном України в змаганнях волейбольної Суперліги сезону 2015–2016 рр., що завершилися 21 травня в Дніпропетровську, став харківський “Локомотив”. У складі команди-переможниці виступили студенти факультету фізичної культури нашого вишу майстри спорту України Володимир Ковальчук, Олег Плотницький та Дмитро Вієцький.

З 27 по 29 травня У Запоріжжі відбувся чемпіонат України серед юніорів з пляжного волейболу. Студент II курсу факультету фізичної культури майстер спорту України Олег Плотницький став чемпіоном змагань.

Уже у вересні в болгарському місті Пловдив відбувся чемпіонат Європи з волейболу серед чоловіків U-20. Вперше за роки незалежності України чоловіча волейбольна команда вийшла на п’єдестал пошани. Українські волейболісти, поступившись у фіналі чемпіону світу 2016 року – збірній Польщі, вибороли срібні нагороди. У складі української збірної виступили студенти факультету фізичної культури нашого вишу – майстри спорту України Олег Плотницький, Дмитро Вієцький та Олексій Головень. За підсумками змагань Олега Плотницького визнано кращим гравцем на подачі (22 ейси).

У грудні 2016 року Кам’янець-Подільський національний університет імені Івана Огієнка приймав чемпіонат України з волейболу серед жіночих команд вищої студентської ліги групи “В”. Окрім команди нашого вишу, у змаганнях взяли участь команди Львівського державного університету фізичної культури (ЛДУФК), Чернівецького торговельно-економічного інституту (ЧТЕІ) та Чернівецького національного університету імені Юрія Федьковича (ЧНУ). Після першої гри львів’янки святкували перемогу над командою чернівецького інституту, а кам’ячанки у другій грі перемогли волейболісток чернівецького університету.

Наступного дня відбулися поєдинки між обома командами з Чернівців в першій грі та між командами з Кам’янця-Подільського і Львова – у другій. Перемогу святкували ЧТЕІ та ЛДУФК.

Заключний день змагань був найбільш напруженим, оскільки відбувалися фінальні двобої. Без особливих перешкод з рахунком 3:0 волейболістки ЛДУФК перемогли команду ЧНУ. У другій грі дня студентки нашого вишу в напруженій боротьбі поступились команді ЧТЕІ з рахунком 3:1. Отже, за підсумками змагань збірна команда нашого вишу посіла 3 місце.

Неймовірний старт взяла футбольна команда “Фортеця-КПНУ”, яка приймала участь в XVI чемпіонаті України з футболу серед ВНЗ. У гості завітали студенти із Прикарпатського національного університету імені Василя Стефаника. Наші футболісти виявились не надто гостинними, адже у ворота

суперника влетіло вісім м'ячів. Натомість, воротар “Фортеці-КПНУ” не пропустив жодного. Забитими голами відзначилися: Олег Зубик, Андрій Тимчук, Владислав Тимошук, Ростислав Морозов, Олександр Заковоротний, дубль зробив Олександр Гладиш, а жирну крапку у матчі поставив Роман Радзівон – розкішним ударом у дев'ятку. Після цього суддя дав фінальний свисток. 8:0 – неймовірний старт нашої футбольної команди! Наступну гру “Фортеця-КПНУ” проведе 19 жовтня у м. Тернополі з командою ФК “Тернопіль-Пед-університет”.

В рамках Всеукраїнської футбольної асоціації студентів “Фортеця-КПНУ” виступала в конференції захід. Протягом чемпіонату наша команда зіграла 9 матчів посіла, третє місце і вийшла в раунд плей-офф, де, на жаль, поступились команді СК КНТЕУ-Меркурій м. Київ. У підсумку наші футболісти посіли 5 місце.

Чемпіонат України з футболу серед спортсменів із наслідками ДЦП відбувся 15–19 березня в м. Дніпропетровську. Серед спортсменів із наслідками ДЦП, студент II курсу факультету фізичної культури Антон Балакай у складі команди посів III місце.

На Всеукраїнських змаганнях показали гідні результати і наші легкоатлети. Уже в січні у м. Запоріжжі на командному чемпіонаті України з легкої атлетики студентка факультету фізичної культури майстер спорту України міжнародного класу Наталія Лупу стала чемпіонкою у змаганнях з бігу на 800 м.

Чемпіонат України з легкої атлетики в закритих приміщеннях пройшов 12-13 лютого у м. Суми. За збірну команду Хмельницької області змагалися студенти факультету фізичної культури Андрій Гусар, Каріна Герасімова, Вадим Томашевський та Дмитро Гулеватий.

Найкращого успіху досяг студент I курсу Андрій Гусар, який у потрійному стрибку з результатом 14 м 73 см посів III місце.

Уже 25–27 лютого у м. Суми відбувся чемпіонат України з легкої атлетики в закритих приміщеннях серед дорослих та молоді. Студентка II курсу факультету фізичної культури, майстер спорту України міжнародного класу Олена Сідорська виборола срібну нагороду із бігу на 1500 м. Студент IV курсу кандидат у майстри спорту України Віталій Капітанець став бронзовим призером з бігу на 3000 м серед молоді.

Чемпіонат України з легкоатлетичного кросу з 25 по 28 березня 2016 року відбувся у місті Цюрупинськ Чемпіоном України з бігу на 8000 м. став студент факультету фізичної культури Віталій Капітанець, який вперше виконав норматив майстра спорту України. А з бігу на 3000 м. бронзовим призером став майстер спорту України Максим Якимчук.

13–15 травня 2016 р. у Кам'янці-Подільському проводилися IV Спортивні ігри серед вищих навчальних закладів з легкої атлетики, в яких взяли участь п'ять вишівських команд: Кам'янець-Подільський національний університет імені Івана Огієнка, Хмельницький національний університет, Національна академія Державної прикордонної служби України імені Богдана Хмель-

ницького, Хмельницький університет управління і права, Хмельницький кооперативний торгівельно-економічний інститут. Честь нашого вишу захищали дванадцять спортсменів факультету фізичної культури: Костянтин Райтаровський, Владислав Томашевський, Олександр Стефанюк, Андрій Сабов, Олександр Пінтак, Максим Якимчук, Віталій Капітанець, Андрій Гусар, Валерія Левицька, Каріна Герасімова, Людмила Гулай, Олеся Мостова.

Спортсмени нашого університету вибороли 20 перших місць, 6 других та одне третє місце. Також було виконано 12 перших розрядів, 6 других розрядів та 6 третіх розрядів. Отже, Кам'янець-Подільський національний університет імені Івана Огієнка став переможцем на IV Спортивних іграх серед вищих навчальних закладів з легкої атлетики із сумою 1056 очок. Хмельницький національний університет посів друге місце із сумою 830 очок, Хмельницький університет управління і права – на третьому місці (673 очки), Хмельницький кооперативний торгівельно-економічний інститут – на четвертому (391 очко). Національна академія Державної прикордонної служби України імені Богдана Хмельницького із 196 очками посіла останнє п'яте місце.

У червні в м. Кропивницький на чемпіонаті України серед юніорів з легкої атлетики студент I курсу факультету фізичної культури Віктор Гусар здобув бронзову нагороду в потрійному стрибку.

Також приємна новина надійшла із чемпіонату України з легкої атлетики, який був ліцензійним до XXXI літніх Олімпійських ігор, що відбувся 17–19 червня в Луцьку. Студенти факультету фізичної культури нашого вишу вибороли численну кількість медалей. Майстер спорту України Марина Бех у стрибках в довжину стала чемпіонкою України (з результатом 6,93 м) і виконала норматив на Олімпійські Ігри. Цей результат також є новим рекордом України серед молоді. Срібними призерами змагань стали майстер спорту України міжнародного класу Наталя Лупу (з бігу на 800 метрів з результатом 1:59.80), майстер спорту України міжнародного класу Олена Сідорська (з бігу на 1500 метрів з результатом 4:10.05), майстер спорту України Віталій Капітанець (з бігу на 3000 метрів). Олена Сідорська та Віталій Капітанець також здобули бронзові нагороди (з бігу на 800 метрів та на 5000 метрів відповідно).

Приємна новина прийшла з чемпіонату України з легкої атлетики, який був ліцензійним до XXXI літніх Олімпійських ігор, що відбувся 17–19 червня в Луцьку. Студенти факультету фізичної культури нашого вишу вибороли численну кількість медалей. Майстер спорту України Марина Бех у стрибках в довжину стала чемпіонкою України (з результатом 6,93 м) і виконала норматив на Олімпійські Ігри. Цей результат також є новим рекордом України серед молоді. Срібними призерами змагань стали майстер спорту України міжнародного класу Наталя Лупу (з бігу на 800 метрів з результатом 1:59.80), майстер спорту України міжнародного класу Олена Сідорська (з бігу на 1500 метрів з результатом 4:10.05), майстер спорту України Віталій Капітанець (з бігу на 3000 метрів). Олена Сідорська та Віталій Капітанець також здобули бронзові нагороди (з бігу на 800 метрів та на 5000 метрів відповідно).

Студенти нашого вишу також досягли значних успіхів у цьому виді єдиноборств. Зокрема чемпіоном України серед молоді з боксу двічі ставав студент факультету фізичної культури, майстер спорту України В'ячеслав Гаврилюк у ваговій категорії понад 91 кг (грудень, м. Харків), (лютий, м. Хмельницький).

На кубку України з боксу, який проходив з 6 по 11 вересня у Маріуполі студенти нашого вишу Артем Різун та Степан Грекул у ваговій категорії до 81 кг вибороли бронзові нагороди. А уже 9 жовтня в місті Кропивницький Степан Грекул став чемпіоном України з боксу серед чоловіків до 22 років.

У січні в місті Кривий Ріг відбувся Кубок України з боксу серед жінок. У ваговій категорії до 54 кг бронзовою призеркою стала студентка факультету фізичної культури Мар'яна Максимів, а на чемпіонат України з боксу 12–17 грудня в Івано-Франківську студентка 1 курсу факультету фізичної культури Олександра Безродна посіла друге місце у ваговій категорії до 48 кг.

На чемпіонаті України з вільної боротьби, який проходив 26–29 січня, де студентки факультету фізичної культури, майстри спорту міжнародного класу Ілона Семків (в/к 48 кг), Лілія Горішна (в/к 53 кг) та Тетяна Кіт (в/к 58 кг) стали золотими медалістками, а майстер спорту України Ганна Урода виборола срібну медаль. 11–12 травня в Хмельницькому відбувся Чемпіонат України з вільної боротьби серед жінок, на якому вдало виступили студентки нашого вишу. Оксана Лівач виборола золоту медаль, Ганна Урода – срібну, Юлія Лавренюк та Ілона Семків – бронзові.

На чемпіонаті області з вільної боротьби 12–13 листопада в м. Вінниця студент 4 Денис Лемешов у ваговій категорії до 86 кг виборов бронзову нагороду.

Гідно наші борці виступили на Кубку України, що проходив 7–9 жовтня в Києві з боротьби кураш. Збірну команду Хмельницької області представляли студенти факультету фізичної культури. В результаті боротьби Олексій Жижанов та Олександр Петруньков посіли другі місця, Олександр Дзекан, Олександр Снегов, Мирослав Гремячев, Ярослав Марчук та Олександр Федорак вибороли бронзові медалі. 3-поміж жінок відзначились Уляна Кляпка (I місце), Наталія Крамар (II місце) та Аліна Власова (III місце).

Чемпіонат України з боротьби кураш відбувся з 1 по 4 квітня в місті Шепетівка. У турнірі брали участь 16 студентів нашого вишу. За результатами особистої першості МСУ Олексій Жижанов та КМСУ Уляна Кляпка стали чемпіонами у своїх вагових категоріях. МСУ Олександр Петруньков виборов срібну нагороду. КМСУ Олександр Дзекан, Ярослав Марчук, Денис Драгомерецький, Олег Яцюк і спортсменки I розряду Яна Ремарович та Ірина Ковальчук стали бронзовими призерами змагань.

Щороку студенти Кам'янець-Подільського національного університету ім. І. Огієнка гідно представляють збірну України на міжнародних змаганнях, однак чималих результатів вони досягають і на всеукраїнському рівні.

На чемпіонаті України з пауерліфтингу серед юніорів, що проходив 6–9 лютого в місті Коломия, абсолютною чемпіонкою змагань у ваговій категорії

до 57 кг стала майстер спорту України міжнародного класу Ганна Гончар із результатами 165 кг у вправі присідання, 133 кг (рекорд України серед юніорів і дорослих) у жимі лежачи і 140 кг у вправі тяга.

Майстер спорту України Сергій Боднар у ваговій категорії до 105 кг виборов бронзову нагороду із результатами 305 кг у вправі присідання, 200 кг у жимі лежачи і 285 кг у вправі станова тяга.

Студент факультету фізичної культури Юрій Купріянов двічі ставав чемпіоном України з пауерліфтингу серед спортсменів із наслідками ДЦП у ваговій категорії до 88 кг у квітні та у листопаді 2016 року у м. Дніпро, де встановив рекорд України взявши вагу 205 кг.

На чемпіонаті України з жиму лежачи та класичного жиму, що відбувся 4–18 лютого в м. Коломиї абсолютною чемпіонкою змагань із жиму лежачи з рекордом України 135 кг стала студентка факультету фізичної культури, майстер спорту України міжнародного класу Ганна Гончар.

Срібну медаль у ваговій категорії до 57 кг серед юніорок виборола Настя Іванюк. У ваговій категорії до 105 кг серед юніорів чемпіоном України став студент I курсу факультету фізичної культури Руслан Повар.

Повернулася на змагальний поміст після перерви, пов'язаної із народженням доньки, випускниця нашого вишу, заслужений майстер спорту України Тетяна Мельник (Ахмамєтєва). Вона стала абсолютною чемпіонкою України із класичного жиму лежачи з новим рекордом України – 101,5 кг.

На чемпіонаті України з кульової стрільби, що відбувся у Львові з 15 по 20 березня 2016 року Сергій Куліш виборов золоті медалі у вправах МГ-6 і МГ-9 та срібну медаль у вправі ГП-6, Денис Чернишов – золоту медаль у вправі ГП-50, Дарія Шаріпова – срібну медаль у вправі МГ-5, Тетяна Тарасенко – бронзову медаль у вправі МГ-9ж. Олена Чміль вперше виконала норматив майстра спорту України міжнародного класу у вправі ГП-4.

Черговий відкритий чемпіонат України з кульової стрільби відбувся 14–20 квітня у м. Львові. У змаганнях взяли участь студенти факультету фізичної культури, майстри спорту України міжнародного класу. За підсумками чемпіонату Олексій Хабаров виборов золоту (вправа МГ-9) і три срібні медалі (вправи МГ-6, ГП-6, ГП-50), Дмитро Омеляненко – золото (вправа ГП-6) і бронзу (вправа ГП-50), Вікторія Сухорукова – срібло (вправа ГП-50) і бронзу (вправа ГП-4), Еліна Агліліна – срібло (вправа МГ-9ж). У цьому ж місті в кінці травня відбувся черговий відкритий чемпіонат України з кульової стрільби. За підсумками чемпіонату Дмитро Омеляненко виборов золото (вправа ГП-6) і срібло (вправа МГ-6, МГ-9), Вікторія Сухорукова – золото (вправа ГП-4) і бронзу (вправа МГ-5, МГ-9ж), Олена Чміль – срібло (вправа ГП-4).

В серпні у Львові відбувся черговий відкритий чемпіонат України з кульової стрільби, на якому гідно виступили студенти факультету фізичної культури нашого вишу. Майстер спорту України Дмитро Омеляненко виборов золото у вправі ГП-6 та срібло у вправі МГ-9, майстер спорту України Богдан Кириленко отримав золоту медаль у вправі МП-11.

У жовтні 2016 року студенти факультету фізичної культури вдало виступили на чемпіонаті України з кульової стрільби, що відбувся в м. Вінниці. Кирил Козюк став чемпіоном у вправі ГП-6, Богдан Кириленко та Вікторія Сухорукова вибороли бронзові нагороди у вправах ПП-3 та ГП-4 відповідно.

На базі факультету фізичної культури Кам'янець-Подільського національного університету імені Івана Огієнка 21–22 березня 2016 року відбулися обласні Спортивні ігри серед вищих навчальних закладів (університетів, академій, інститутів) з настільного тенісу.

У змаганнях взяли участь команди таких ВНЗ: Кам'янець-Подільський національний університет імені Івана Огієнка, Хмельницький національний університет, Подільський аграрно-технічний університет, Хмельницький кооперативний торговельно-економічний інститут, Хмельницький університет управління та права.

Змагання відбувалися в 5-ти розрядах (одиначний розряд – чоловіки, жінки, парний розряд – чоловіки, жінки і МІХ).

Кам'янець-Подільський національний університет імені Івана Огієнка представляли спортсмени-студенти факультету фізичної культури: майстер спорту України Сергій Бучацький, кандидат в майстри спорту України Андрій Домбровський, майстер спорту України Катерина Варава, кандидат в майстри спорту України Наталія Капуста. Команді нараховували очки залежно від зайнятого місця в кожному розряді за допомогою спеціальної таблиці нараховування очок: в особистому розряді чоловіків С. Бучацький посів 2 місце (33 очки), А. Домбровський – 3 місце (30 очок); в особистому розряді жінок К. Варава – 1 місце (36 очок), Н. Капуста – V місце (25 очок); у парних змаганнях чоловіки: I місце – 72 очки, жінки – II місце (66 очок), МІХ (змішаний парний розряд): С. Бучацький, К. Варава I місце (72 очки), А. Домбровський, Н. Капуста IV місце (54 очки). За результатами змагань з настільного тенісу команда Кам'янець-Подільського національного університету імені Івана Огієнка посіла перше місце, набравши разом 388 очок.

III Міжнародний турнір з настільного тенісу “Кам'янецька весна-2016” відбувся 20–22 травня в спортивній залі Кам'янець-Подільського національного університету імені Івана Огієнка. До міста завітало понад 150 спортсменів із 12 областей України (34 міст і селищ), а також з Молдови та Ірану! Найчисельнішими були команди з міст Кам'янець-Подільського та Хмельницького, які налічували по 20 спортсменів. Учасники змагалися у 15-ти вікових категоріях. Наймолодшим учасником був Олександр Тодосійчук (2009 р.н.) з Чернівецької області, найстаршим – кам'янецьчанин Ернст Родічев (1941 р.н.), який у своїй категорії “70 років і старші” здобув срібну нагороду. Окрім нього кам'янецьчани здобули ще 5 нагород. Магістрант нашого вишу Андрій Домбровський поступився київському майстру Юрію Сидорку й двічі став срібним призером в категорії 20–29 років та в абсолютній першості. А першокурсниця Наталія Капуста в категорії 16–19 років принесла ще одну срібну нагороду у скарбничку місцевих майстрів малої ракетки.

В Дніпрі 24–25 грудня відбувся турнір найсильніших з настільного тенісу гранд-фінал “Майстерс” серед жінок. Наша студентка-магістрантка факультету фізичної культури Ірина Моцик зуміла гідно зіграти всі сеті, та в боротьбі за золото поступилася і посіла друге місце.

З 22 по 25 березня 2016 року в місті Києві відбувся чемпіонат України (U-21) з дзюдо. Із повним комплектом нагород повернулись студенти факультету фізичної культури нашого вишу. Чемпіоном змагань став майстер спорту України Артем Лесюк, срібним призером майстер спорту України Артем Мартіросян, а бронзову нагороду здобув Леонід Гасюк.

А на відкритому кубку України з дзюдо 24–26 травня в Сумах студенти факультету фізичної культури нашого вишу Артем Лесюк та Антон Савицький вибороли срібні медалі, Андрій Храновський посів 9 місце.

У вересні в м. Харкові відбувся чемпіонат України з дзюдо U-23. Студенти Артем Лесюк, Ірина Хрящевська та Віктор Макуха вибороли золоті нагороди, Олексій Бабенко став срібним призером, Сергій Мишалов та Анастасія Врублевська вибороли бронзу, Леонід Гасюк посів п’яте місце.

У вересні 2016 року в Києві відбувся Кубок України із самбо серед юніорів (U-20). Чемпіонкою у ваговій категорії до 64 кг стала студентка ІV курсу факультету фізичної культури Кам’янець-Подільського національного університету імені Івана Огієнка Храмова Юлія. А вже у жовтні 2016 року в Харкові відбулися поєдинки чемпіонатів України з самбо серед студентів і кадетів, що є відбірковими до світових першостей. Призеркою студентського форуму стала студентка нашого вишу Юлія Храмова, яка виборола золото у ваговій категорії до 64 кг.

Гідно наш виш на всеукраїнському рівні представляють і студенти-важкоатлети, зокрема на кубку України з важкої атлетики, що проходив з 9 до 13 лютого в м. Чернігові. Магістрант факультету фізичної культури Олександр Кулеша став переможцем, а студенти Володимир Болгарин та Олена Коханенко вибороли срібні медалі.

У березні в Хмельницькому відбувся чемпіонат України з важкої атлетики серед молоді. Чемпіоном у ваговій категорії до 85 кг став студент I курсу, майстер спорту України Ігор Обухов.

Команда важкоатлетів показала високі результати на чемпіонаті України з важкої атлетики серед студентів (20–24 квітня, м. Хмельницький). Хмельниччину представляли студенти Кам’янець-Подільського національного університету імені Івана Огієнка. МСУМК Олександр Пелешенко (в/к 85 кг), МСУ Ігор Обухов (в/к 85 кг) та МСУ Олександр Кулеша (в/к 69 кг) вибороли золоті медалі; МСУ Володимир Болгарин (в/к 94 кг) та МСУ Олександр Гладиш (в/к 77 кг) – срібні; МСУ Богдан Попек (в/к 105 кг) та МСУ Володимир Білоус (в/к +105 кг) – бронзові. В загальнокомандному заліку хлопці посіли перше місце.

Олександр Пелешенко встановив рекорд України на чемпіонаті України з важкої атлетики 24–28 травня в м. Городок. В результаті змагань студент став чемпіоном у ваговій категорії 85 кг, встановивши новий рекорд України в

поштовху – 207 кг. Ще один наш студент Олександр Кулеша посів третє місце у ваговій категорії 69 кг.

Наші гімнасти знову серед кращих. У чемпіонаті України зі спортивної гімнастики, що проходив 13–19 березня у Кіровограді взяли участь студенти нашого вишу ЗМСУ Ігор Радівілов, МСУ Віталій Арсенєв, МСУ Ілля Єгоров, МСУ Василь Гавадзин, МСУ Олександр Абакумов та МСУ Ірина Романчук.

Віталій Арсенєв виборов золото в опорному стрибку, бронзу в багатоборстві та у вправах на кільцях; Ілля Єгоров – золото в складі команди та срібло в багатоборстві; Василь Гавадзин – бронзу у вправі на перекладині; Олександр Абакумов – бронзу в складі команди; Ірина Романчук – срібло у вправі на різновисоких брусах.

Нові досягнення спортивні гімнасти продемонстрували на кубку України зі спортивної гімнастики (14–17 червня, м Київ). Заслужений майстер спорту України Ігор Радівілов виборов золоті нагороди у вправах на кільцях, в опорному стрибку та в командному заліку. Майстер спорту України Ілля Єгоров став першим у змаганнях на коні з ручками, та другим в багатоборстві, у вільних вправах, у вправах на паралельних брусах та в командному заліку. Майстри спорту України Василь Гавадзин та Ірина Романчук вибороли у складі команди бронзу та срібло відповідно.

У жовтні в м. Кропивницькому відбувся чемпіонат України зі спортивної гімнастики. Студентка факультету фізичної культури Карина Альміз виборола золото чемпіонату, Ілля Єгоров та Василь Гавадзин стали срібними призерами.

Студентки 1-го курсу факультету фізичної культури вибороли медалі на чемпіонаті України з тхеквондо серед юніорів, що відбувся 29–30 серпня в місті Буча. Майстри спорту України Влада Нарольська стала чемпіонкою змагань, а Любава Ільчик виборола срібну нагороду.

Захищаючи честь Хмельницької області, студентки факультету фізичної культури, майстри спорту міжнародного класу Анна Горгулько та Олександра Баранова, майстри спорту України Влада Нарольська та Любава Ільчик у складі збірної команди Хмельницької області із тхеквондо ВТФ вибороли перше командне місце на командному чемпіонаті України та перше місце у відкритому Кубку України, які відбулися в Харкові 16–17 вересня.

17 травня в Чернівцях у спортивно-оздоровчому комплексі “Олімпія” відбулися зональні змагання студентського Кубку України (IV Студентських спортивних ігор України серед ВНЗ) з баскетболу 3х3 серед чоловіків та жінок. У змаганнях брали участь команди вищих навчальних закладів, які посіли I–III місця в регіональному етапі Кубку (обласні Спортивні ігри серед вищих навчальних закладів).

Хмельниччину представляли жіноча та чоловіча команди з Кам’янець-Подільського національного університету імені Івана Огієнка (тренер чоловічої команди Одайник В.В, тренер жіночої команди Гордєєва Є.В.).

Наша чоловіча команда, зустрівшись у фіналі з командою м. Ужгорода, виборола перемогу з рахунком 11:9 та посіла перше місце в дивізіоні “Захід”.

Жіноча команда виборола третє місце та разом із чоловічою здобула право на виступ у фінальній частині студентського Кубку України, що відбудеться у місті Києві.

А вже у червні у Києві спортивна зала НУФВСУ приймала фінальні змагання Студентського Кубку України з баскетболу 3x3 в рамках IV Спортивних ігор між жінками й чоловіками серед вищих навчальних закладів. Честь нашої області відстоювали збірні жінок і чоловіків з Кам'янець-Подільського національного університету імені Івана Огієнка.

У жіночій сітці зустрілись 7 команд зі всієї країни, які зіграли за коловою системою. Наші дівчата стали третіми після першого кола змагань. У півфіналі перехресним шляхом кам'ячанки зустрілись знову у змаганнях з Київським національним університетом фізичної культури і спорту України, де в овертаймі з рахунком 17:15 ще раз довели свою перевагу та заробили путівку у фінал. У фіналі баскетболістки з Харківської державної академії фізичної культури обіграли збірну нашого університету з рахунком 15:5.

У чоловічій сітці боротьба велася між 14 командами, які розподілились на три підгрупи. У фінал потрапила лише половина команд. Чоловіча збірна нашого вишу вийшла у друге коло змагань, а потім – до фіналу найсильніших 4 команд. Суддівські рішення вплинули на результат нашої команди і хлопці зупинились за крок до нагород – на 4 місці!

У складі збірних команд Кам'янець-Подільського національного університету імені Івана Огієнка виступили: жінки Лариса Стаднік, Анастасія Таргонська, Ганна Шликова та граючий тренер команди Єлизавета Гордєєва; (чоловіки) Василь Федоряк, Іван Ковальчук, Сергій Кшемінський та Сергій Іосипчук.

У травні 2016 року в м. Нетішині відбувся фінальний тур чемпіонату України з гандболу серед чоловічих команд вищої ліги. В змаганнях брали участь шість команд: “Енергетик-НАЕК” (м. Нетішин), “Портовик” (м. Южне), “БВУФК” (м. Бровари), “КСЛІ ЦСКА” (м. Київ), “Олімпік” (м. Вінниця) та ТНСУ (м. Тернопіль).

Зустрівшись у фіналі з киянами “КСЛІ ЦСКА”, нетішинська команда “Енергетик-НАЕК” вперше виборола з рахунком 28:37 чемпіонський титул. У складі команди-переможниці виступили студенти Кам'янець-Подільського національного університету імені Івана Огієнка, кандидати в майстри спорту України Олександр Медіцкіс, Микола Медіцкіс, Сергій Майківський, Михайло Вовчок, Артем Хохлов, Максим Свиначенко та Василь Бахур.

22–26 лютого в Миколаєві відбувся чемпіонат України серед дорослих зі стрибків на акробатичній доріжці, в якому взяли участь студенти факультету фізичної культури нашого вишу. Заслужений майстер спорту України Віктор Кифоренко у фіналі багатоборства, в першій та другій фінальних вправах виборов золоті медалі. Майстер спорту України міжнародного класу Катерина Баєва у фіналі багатоборства, в першій та другій фінальних вправах виборола срібні медалі, а в командній першості – золоту. Майстер спорту України Сергій

Ткаченко у фіналі багатоборства посів п'яте місце, в другій фінальній вправі – четверте. Майстер спорту України Стефан Філіпович у командній першості посів п'яте місце.

У жовтні цього ж року в м. Шостка відбувся Кубок України зі стрибків на батуті. В результаті змагань студенти нашого вишу вибороли такі медалі: МСУМК Катерина Баєва – золото, МСУ Станіслав Подостроєць – чотири срібла, МСУ Максим Валіков – дві бронзи, МСУ Стефан Філіпович та Сергій Ткаченко – по одній бронзовій нагороді.

На чемпіонаті України зі спортивної акробатики у м. Вінниця (15–18 листопада) студент факультету фізичної культури Дмитро Науменко тричі сходив на найвищу сходинку п'єдесталу, а Владислав Горенич, Владислав Алексєєв та Юрій Семенов вибороли по одній срібній і дві бронзові медалі, Данило Підгрушний виборов одну бронзову нагороду.

Студенти КПНУ імені Івана Огієнка – переможці II Всеукраїнських студентських ігор. 30 вересня в Київському національному університеті фізичного виховання і спорту України відбулись II Всеукраїнські студентські ігри з боротьби сумо. У змаганнях взяли участь 19 вузівських команд з 9 областей України. У результаті особистої першості чемпіонами у своїх вагових категоріях стали Святослав Семикрас (двічі в в/к до 85 кг та АБС кг) та Уляна Кляпка (в/к до 80 кг), срібло виборів Олександр Петруньков (в/к +115 кг), бронзовими призерами стали Ірина Ковальчук (в/к до 65 кг) та Анастасія Яковинена (в/к до 80 кг). У результаті командної першості Ірина Ковальчук, Уляна Кляпка та Анастасія Яковинена вибороли срібні нагороди.

У грудні 2016 року у місті Харкові відбувся чемпіонат України з боротьби сумо серед студентів. З-поміж десяти команд вишів наші студенти відзначились такими нагородами: Станіслав Семикрас виборов золоту медаль у ваговій категорії до 85 кг, Уляна Кляпка перемогла у ваговій категорії до 73 кг, Олександр Дзекан став третім у ваговій категорії до 60 кг.

У березні цього ж року в Одесі відбувся XVI чемпіонат України з Годзюрю карате серед усіх вікових груп. Студент факультету фізичної культури, майстер спорту України міжнародного класу Сергій Бойчук серед дорослих виборів золоту медаль у напівконтакті та срібну в контакті.

На Всеукраїнському турнірі з армспорту, що проходив 27 березня 2016 року в місті Чернівці дві срібних нагороди в боротьбі на праву та на ліву руку здобув студент 2 курсу факультету фізичної культури Станіслав Тіху.

У велоспорті найкращими стали наші дівчата. З 7 по 10 квітня в місті Біла Церква відбувся чемпіонат України з велоспорту на шосе (багатоденна гонка) серед жінок (еліта). І місце в командному заліку посіла команда Хмельницької області, в складі якої виступали студентки II курсу факультету фізичної культури Кам'янець-Подільського національного університету імені Івана Огієнка Урбанович Олена та Радіонова Христина.

Українські регбісти блискуче завершили сезон чемпіонату Європи. 15 травня в Одесі відбувся матч чемпіонату Європи з регбі між збірними України

та Молдови. У заключному матчі чемпіонату в дивізіоні “1В” сезону 2014-2016 збірна України вперше за останні сім років переграла збірну Молдови з рахунком (24) 36:17 (3). У складі збірної України в якості півзахисника виступив студент факультету фізичної культури Мирослав Шуляк.

Визначним досягненням є участь наших студентів у зимових видах спорту, зокрема першокурсник факультету фізичної культури. Майстер спорту України Олександр Окіпнюк виборов срібну нагороду на Всеукраїнських змаганнях із спеціальної фізичної підготовки з фристайлу (акробатика), що проходили упродовж 3-8 жовтня в м. Івано-Франківську.

До визначних досягнень наших фехтувальниць на шаблях долучився шпажист, студент 1 курсу факультету фізичного виховання Іван-Сергій Горещький, який у лютому 2016 року у м. Києві на чемпіонаті України з фехтування на шпагах серед юніорів виборов золоту медаль у командній першості та бронзову в особистій.

Троє студентів-спортсменів – МСУ Станіслав Подостроєць (стрибки на батуті), МСУ Ірина Назімова (спортивна акробатика), ЗМСУ Тетяна Мельник (пауерліфтинг) – вибороли ліцензії на X Всесвітні Ігри, які пройдуть з 20 по 30 липня 2017 року в місті Вроцлаві (Польща).

У 2016 році 2 студентів виконали норматив майстра спорту України: Сергій Боднар (пауерліфтинг), Анастасія Врублевська (дзюдо); 2 студенти-спортсмени виконали норматив майстра спорту України міжнародного класу – Сергій Бойчунь (гордзю-рю карате), Тетяна Шлопко (пауерліфтинг), а звання Заслуженого майстра спорту отримав Сергій Куліш (кульова стрільба).

У жовтні 2016 року Кам’янець-Подільський національний університет імені Івана Огієнка переміг в обласному конкурсі-огляді на кращий стан фізичного виховання та спорту (м. Хмельницький).

Здобутки наших спортсменів та тренерів були відзначені на рівні міста та області. В десятку кращих спортсменів, тренерів та організаторів фізичної культури увійшли представники Кам’янець-Подільського національного університету імені Івана Огієнка, які відзначилися у наступних номінаціях:

10 кращих спортсменів з олімпійських видів спорту

1. Комашук Аліна – ЗМСУ з фехтування.
2. Куліш Сергій – ЗМСУ з кульової стрільби.
3. Пелешенко Олександр – МСУМК з важкої атлетики.
4. Радівілов Ігор – ЗМСУ зі спортивної гімнастики.
5. Яр’омко Світлана – ЗМСУ з дзюдо.
6. Лупу Наталія – МСУМК з легкої атлетики.
7. Бех Марина – МСУМК з легкої атлетики.
8. Кіт Тетяна – МСУМК з вільної боротьби.
9. Радюлов Семен – МСУМК з вільної боротьби.
10. Омеляненко Дмитро – МСУМК з кульової стрільби.

10 кращих спортсменів-юніорів з олімпійських видів спорту

1. Лівач Оксана – МСУМК з вільної боротьби.
2. Кириленко Богдан – МСУ з кульової стрільби.
3. Лесюк Артем – МСУ з дзюдо.
4. Горішна Лілія – МСУМК з вільної боротьби.
5. Плотницький Олег – МСУ з волейболу.
6. Вієцький Дмитро – МСУ з пляжного волейболу.
7. Бабенко Олексій – МСУ з дзюдо.
8. Гаврилюк В'ячеслав – МСУ з боксу.
9. Коханенко Олена – МСУ з важкої атлетики.
10. Головатюк Олександр – баскетбол.

10 кращих спортсменів з неолімпійських видів спорту

1. Кляпка Юлія – МСУ з боротьби самбо.
2. Бойчунь Сергій – МСУ з Годзю-рю.
3. Марчук Олександр – МСУ з Комбат Дзю-Дзюцу.
4. Храмова Юлія – МСУ з боротьби самбо.
5. Аксамітний Олег – МСУ зі стрибків на батуті.
6. Жижанов Олексій – МСУ з боротьби Кураш.
7. Гремячев Мирослав – МСУ з боротьби Кураш.
8. Горгулько Анна – МСМК з тхеквондо.
9. Гандзюк Владислав – КМС з кікбоксингу.
10. Щербань Кристина – МСМК з тхеквондо.

10 кращих спортсменів-юніорів з неолімпійських видів спорту

1. Гончар Ганна – МСУМК з пауерліфтингу.
2. Валіков Максим – МСУ зі стрибків на батуті.
3. Науменко Дмитро – МСУ зі спортивної акробатики.
4. Назімова Ірина – МСУ зі спортивної акробатики.
5. Повар Руслан – КМС з пауерліфтингу.
6. Самойлович Анастасія - чемпіонка України з модельного фітнесу.
7. Слободян Ірина – II розряд з боротьби Кураш.
8. Сьомик Сергій – КМС із боротьби Кураш.
9. Осецька Антоніна – КМС із кікбоксингу.
10. Панчук Максим – II розряд з боротьби Кураш.

10-ка кращих спортсменів “Інваспорт”.

1. Трушев Віталій – ЗМСУ з футболу.
2. Чорна Леся – МС з легкої атлетики.
3. Тисленко Петро – легка атлетика.
4. Оліх Максим – легка атлетика.
5. Шварчевський Дмитро – легка атлетика.
6. Ковальчук Віктор – футбол.
7. Матковський Іван – вільна боротьба.

8. Собан Андрій – вільна боротьба.
9. Сідорук Олексій – вільна боротьба.
10. Небельський Олександр – настільний теніс.

Команди з видів спорту для участі у змаганнях всеукраїнського і міжнародного рівня 2016 року очолювали тренери-викладачі чотирьох кафедр факультету фізичної культури: кафедри фізичного виховання, теорії і методики фізичного виховання, спорту і спортивних ігор та легкої атлетики з методикою викладання. У десятку кращих тренерів, що підготували спортсменів, які принесли у скарбничку університету найбільшу суму очок, увійшли представники двох кафедр легкої атлетики з методикою викладання та фізичного виховання.

10 кращих тренерів

1. Ліщук Василь – заслужений тренер України з легкої атлетики, доцент кафедри легкої атлетики з методикою викладання К-ПНУ ім. І. Огієнка.
2. Вороніцький Вадим – заслужений тренер України з пауерліфтингу, викладач кафедри фізичного виховання К-ПНУ ім. І. Огієнка.
3. Вергуш Олег – тренер з легкої атлетики, викладач кафедри легкої атлетики з методикою викладання К-ПНУ ім. І. Огієнка.
4. Бойко Андрій – тренер із баскетболу БК “Ді-Ді-БАО”.
5. Кучумов Навазір – тренер національної категорії з бодібілдингу.
6. Брюхно Сергій – тренер із бойового самбо.
7. Чайка Сергій – тренер із тхеквондо ДЮСШ “Юність”.
8. Люлько Олег – тренер із боксу ДЮСШ №2.
9. Лабатюк Анатолій – тренер із кікбоксингу ДЮСШ №2.
10. Пасенко Дмитро – тренер із вільної боротьби ДЮСШ №2.

Кращі організатори спортивно-масової роботи

1. Покотильський Сергій – голова методичного об’єднання викладачів фізкультури ВНЗ І-ІІ р.а.
2. Нестеровський Юрій – тренер з бойового самбо ДЮСШ №2.
3. Костинюк Володимир – тренер з вільної боротьби ДЮСШ №2.
4. Гурман Леонід – завідувач кафедри легкої атлетики К-ПНУ ім. І. Огієнка.
5. Дубовий Анатолій – тренер ШШК “Гросмейстер”.
6. Фельвашніков Віктор – тренер з тхеквондо ДЮСШ “Юність”.

Кращі збірні команди з видів спорту

1. Чоловіча баскетбольна команда “Ді-Ді-БАО”.
2. Чоловіча футзальна команд “Фортеця-К-ПНУ”.
3. Чоловіча ветеранська футзальна команда “Фортеця”.
4. Мотобольна команда “Поділля”.
5. Збірна команда з футболу “Інваспорт”.
6. Чоловіча ветеранська футбольна команда “Фортеця”.

Спортивні здобутки студентів тісно переплітались зі спортивно-масовими заходами, що розробляються спортивним клубом спільно зі спеціальними кафедрами факультету та проходять у стінах Кам'янець-Подільського національного університету імені Івана Огієнка.

Спортивно-масова робота в університеті складається з 4-х етапів:

1. Першість факультетів між групами 1-4-х курсів з видів спорту.
2. Змагання з видів спорту на факультеті фізичної культури.
3. Загальні змагання з видів спорту в університеті.
4. Участь збірних команд університету в змаганнях міста, області, у всеукраїнських та міжнародних змаганнях.

У спортивному житті університету з масового спорту в університеті з масового спорту серед студентів кожний рік проводиться традиційна Спартакіада з 10 видів спорту: баскетбол (чол.), баскетбол (жін.), волейбол (чол.), волейбол (жін.), кульова стрільба, легка атлетика, міні-футбол, теніс настільний, шахи, футбол, теніс. У фінальній частині брали участь понад 200 студентів. Загальні місця у 2016 році розподілено так:

I місце – фізико-математичний факультет;

II місце – історичний факультет;

III місце – природничий факультет;

IV місце – факультет корекційної психології і соціальної педагогіки;

V місце – факультет іноземної філології;

VI місце – економічний факультет;

VII місце – педагогічний факультет;

VIII місце – факультет української філології та журналістики.

Одним із традиційних спортивно-масових заходів у 2016 році став “Тижень здорового способу життя” (20.09–29.10.2016 р.), упродовж якого викладачі факультету фізичної культури організували для студентів вишу змагання з найбільш популярних серед студентів видів спорту оздоровчої спрямованості.

Цей комплексний фізкультурно-спортивний захід проводився спільними зусиллями факультету фізичної культури, спортивним клубом, профспілкою студентів, аспірантів та докторантів й керівництвом університету. До програми заходу було включено велику кількість різноманітних фізкультурно-оздоровчих та спортивно-масових заходів, які згідно плану проведення були розподілені за днями.

Так, 20.09.2016 р. вівторок – 13 год. 15 хв. – змагання відкритої першості університету з інтелектуального багатоборства “Мега мозок” серед збірних команд студентів факультетів Кам'янець-Подільського національного університету імені Івана Огієнка на виставковому майданчику, II поверх, центрального корпусу університету.

21.09.2016 р., середа – 15 год. 00 хв. – змагання відкритої першості університету з паркового волейболу серед збірних команд студентів факультетів Кам'янець-Подільського національного університету імені Івана Огієнка у спортивній залі № 2 університету.

22.09.2016 р., четвер – 15 год. 00 хв. – фінальні змагання відкритої першості університету з паркового волейболу серед збірних команд студентів факультетів Кам'янець-Подільського національного університету імені Івана Огієнка у спортивній залі № 2 університету.

23.09.2016 р., п'ятниця – 15 год. 00 хв. – змагання відкритої першості університету з туризму серед збірних команд студентів факультету фізичної культури Кам'янець-Подільського національного університету імені Івана Огієнка на туристичних трасах “Альпін-парк”, міський парк по вулиці Т. Шевченка, 22.

26.09.2016 р. понеділок – 13 год. 30 хв. – змагання відкритої першості університету з бадмінтону серед збірних команд студентів факультетів Кам'янець-Подільського національного університету імені Івана Огієнка в спортивній залі № 2 університету; понеділок – 14 год. 00 хв. – спортивно-масовий захід “Веселі старты” для студентів 1 курсів факультету фізичної культури Кам'янець-Подільського національного університету імені Івана Огієнка, які пройшли на навчально-тренувальній базі університету; понеділок – 14 год. 30 хв. – відкриття і проведення змагань з міні-футболу на Кубок ректора Кам'янець-Подільського національного університету імені Івана Огієнка серед збірних команд студентів факультетів університету на навчально-тренувальній базі університету.

27.09.2016 р., вівторок – 13 год. 30 хв. – фінальні змагання відкритої першості університету з бадмінтону серед збірних команд студентів факультетів Кам'янець-Подільського національного університету імені Івана Огієнка у спортивній залі № 2, університету; вівторок – 14 год. 00 хв. – змагання відкритої першості університету серед збірних команд студентів факультетів Кам'янець-Подільського національного університету імені Івана Огієнка зі стрітболу у спортивній залі № 2, університету; вівторок – 14 год. 30 хв. – змагання з міні-футболу на Кубок ректора Кам'янець-Подільського національного університету імені Івана Огієнка серед збірних команд студентів факультетів університету на навчально-тренувальній базі університету.

28.09.2016 р., середа – 13 год. 30 хв. – змагання відкритої першості університету серед збірних команд студентів факультетів університету з настільного тенісу у спортивній залі № 2 університету; середа – 14 год. 30 хв. – фінальні змагання відкритої першості університету серед збірних команд студентів факультетів Кам'янець-Подільського національного університету імені Івана Огієнка зі стрітболу у спортивній залі № 2 університету; середа – 14 год. 30 хв. – змагання з міні-футболу на Кубок ректора Кам'янець-Подільського національного університету імені Івана Огієнка серед збірних команд студентів факультетів університету на навчально-тренувальній базі університету; середа – 15 год. 00 хв. – легкоатлетичний пробіг вулицями м. Кам'янець-Подільський “Біг заради здоров'я” – Європейський сквер, вул. Огієнка, 9.

29.09.2016 р., четвер – 14 год. 30 хв. – фінальні змагання з міні-футболу на Кубок ректора Кам'янець-Подільського національного університету імені Івана Огієнка серед збірних команд студентів факультетів університету на

навчально-тренувальній базі університету; четвер – 15 год. 00 хв. – змагання з кульової стрільби серед збірних команд студентів факультетів університету у тирі університету; четвер – 15 год. 30 хв. – змагання з кросфіту серед збірних команд студентів факультетів університету на навчально-тренувальній базі університету.

30.09.2016 р., п'ятниця, – 12 год. 00 хв. на площі перед центральним корпусом університету відбулася презентація сучасних фітнес-програм на латиноамериканській танцювальній культурі “ZUMBA FITNESS PARTY” у виконанні С.В. Гук, кандидата педагогічних наук, сертифікованого фітнес-інструктора. В заході одночасно брали участь більше 200 студентів. Також до проведення заходу долучилися 30 студенток педагогічного факультету університету, які провели молодіжну патріотичну танцювальну акцію і залучили до неї всіх бажаючих.

Підсумовуючи результати виступів студентів-спортсменів на міжнародних змаганнях, Іграх XXXI Олімпіади в Ріо-де-Жанейро, чемпіонатах світу, Європи та України, Кубках світу, Європи і України, етапах Кубка світу та Європи, першостях світу, Європи та України, спортивно-масових заходах університету, міста та області, можна сміливо стверджувати про високий рівень розвитку фізичної культури і спорту в університеті. Цей успіх пов'язується насамперед з належним рівнем профорієнтаційної роботи, сприяттям керівництва розвитку фізичної культури і спорту в університеті, професійним ставленням тренерів-викладачів з видів спорту до своєї тренерської роботи.

УДК 378-057.85(477.43)“2016/2017”

І.М.Конет, Р.М.Білик

Звітна наукова конференція викладачів, докторантів і аспірантів університету за підсумками НДР у 2016–2017 навчальному році

За підсумками НДР викладачів, докторантів і аспірантів університету у 2016–2017 навчальному році 14–15 березня 2017 року відбулася звітна наукова конференція. 15 березня конференція відбувалася в режимі секційних та підсекційних засідань у навчальних корпусах факультетів університету. Працювали 12 секцій: економічних дисциплін; історії; корекційної та соціальної педагогіки і психології; української філології та журналістики; іноземної філології; фізико-математичних наук; природничих наук; педагогіки та методики дошкільної і початкової освіти; теорії мовознавства і методики його викладання; образотворчого мистецтва; музичного мистецтва; фізичного виховання, спорту і здоров'я людини. 16 березня проведено пленарні засідання, на яких підбито підсумки роботи секцій і підсекцій та намічено перспективні плани НДР у 2017–2018 навчальному році.

Коротко розглянемо роботу окремих секцій.

СЕКЦІЯ «ЕКОНОМІЧНІ ДИСЦИПЛІНИ»

Конференція науково-педагогічних працівників економічного факультету була проведена за підсумками науково-дослідної роботи викладачів. Науковий захід підтвердив систематичну наукову діяльність професорсько-викладацького складу факультету, що є яскравим показником розвитку його дослідницького потенціалу.

Організацією засідань секції учасників конференції займалися керівник секції – Лисак В.Ю., кандидат економічних наук, доцент, та секретар – Боднарчук Т.Л., кандидат економічних наук, асистент. Загалом, у роботі конференції брав участь увесь професорсько-викладацький склад економічного факультету, який працював у рамках трьох підсекцій.

На секційному засіданні було проаналізовано результати наукової роботи викладачів за звітний період, вказано на напрямки подальшого вдосконалення дослідницької діяльності, зокрема, посилення активності щодо участі у міжнародних наукових заходах. У ході підсекційних засідань учасниками конференції було обговорено низку актуальних питань, що стосуються рівня національного й регіонального економічного розвитку, тенденцій розвитку окремих галузей господарства та сфер виробництва.

Зокрема, у рамках роботи підсекції «Управління персоналом та економіки праці», керівником якої виступив – Лотоцький І.Л., доктор економічних наук, професор, було висвітлено низку проблемних питань щодо управління розвитком людського капіталу та соціального потенціалу. Тематика доповідей розкри-

вала проблематику стратегічного управління кадровим потенціалом на підприємстві (Андрейцева І.А., кандидат економічних наук, доцент), сприяння підвищенню рівня зайнятості населення країни та регіонів (Рарок Л.А., кандидат економічних наук, асистент), перспектив регіонального розвитку ринку праці (Рарок О.В., кандидат економічних наук, старший викладач), ефективного управління соціальним розвитком (Семендяк В.М., кандидат економічних наук, асистент) та розвитком персоналу (Стрельбіцький П.А., кандидат економічних наук, доцент, Лотоцький І.І., доктор економічних наук, професор), особливостей становлення різних моделей ринку (Стрельбіцький П.А., кандидат економічних наук, доцент, Фурса А.В., кандидат економічних наук, доцент), педагогічних аспектів викладання економічних дисциплін (Олійник Н.Ю., кандидат економічних наук, доцент).

Фінансово-економічні аспекти діяльності підприємств були висвітлені у рамках роботи підсекції «Економіка підприємства», керівником якої виступила – Ящишина І.В., доктор економічних наук, професор. Зокрема, Ящишиною І.В. на обговорення винесено питання формування моделі інноваційно-соціального розвитку України. У доповіді доктора економічних наук, професора Мазур Н.А. звернено увагу на теоретико-прикладні аспекти системи управління розвитком потенціалу підприємства. Кандидатом економічних наук, доцентом Матвейчук Л.О. на дискусійне поле винесено питання розвитку Е-комерції в Україні. У доповіді кандидата економічних наук, доцента Ткачука В.В. йшлося про особливості сучасного розвитку інфраструктури підприємництва. Кандидат економічних наук, доцент Лисак В.Ю. запропонував обговорити проблеми розвитку аутсорсингу та аутстафінгу як чинників вдосконалення діяльності вітчизняних підприємств.

У рамках обговорення було звернено увагу й на проблемні аспекти моделей прийняття управлінських рішень (Кушнір О.К., кандидат економічних наук, доцент кафедри), діяльності торговельних підприємств за сучасних умов (Олійник О.С., кандидат економічних наук, старший викладач), розвитку інноваційної діяльності в Україні (Чаплінський В.Р., кандидат економічних наук, старший викладач), стану зовнішньоторговельного потенціалу Хмельницької області (Боднарчук Т.Л., кандидат економічних наук, асистент).

У рамках роботи підсекції «Туризму та готельно-ресторанної справи», головуючою якої виступила Баженова С.Е., доктор історичних наук, професор було приділено увагу проблематиці розвитку туристичної галузі в Україні. Викладачами кафедри туризму та готельно-ресторанної сфери, які у повному складі були присутні на заході, було розглянуто цікаві та актуальні питання, що стосувалися ролі Кам'яця-Подільського в системі туристичних маршрутів країни (Баженова С.Е., доктор історичних наук, професор), важелів державного регулювання туристичної сфери (Буторіна В.Б., кандидат економічних наук, старший викладач), ринкових аспектів якості туристичних послуг (Поліщук В.С., кандидат економічних наук, доцент), розвитку культурно-пізнавального туризму (Опря Б.О., кандидат економічних наук, доцент кафедри), еколо-

гічного значення природно-заповідного фонду Хмельниччини (Ковтунік І.І., кандидат географічних наук, старший викладач).

Робота секції «Економічних наук» носила науково-практичний дискусійний характер, слово для виступу надавалося керівникам підсекцій та науковцям. Наукові виступи були актуальними, науково обґрунтованими і мали практичний характер. Протягом роботи конференції учасниками висловлювалося багато цінних зауважень і пропозицій, більшість з яких стосувалася покращення та підвищення якості науково-дослідної роботи викладачів.

Результати науково-дослідної діяльності викладачів у 2016-2017 навчальному році відображені у дисертаційних дослідженнях, різних фахових та інших наукових виданнях, а також апробовані на вітчизняних і міжнародних наукових заходах теоретико-практичного характеру.

Підведення підсумків секційного засідання «Економічних дисциплін дало можливість сформулювати пропозиції щодо оптимізації проведення наукової конференції викладачів та підвищення якості наукової роботи професорсько-викладацького складу факультету, зокрема, щодо:

- активізації науково-дослідної роботи студентів та магістрантів факультету у напрямку посилення їхньої участі у конкурсах наукових робіт, конференціях, семінарах і круглих столах, студентських олімпіадах;
- вдосконалення діяльності студентських наукових гуртків і проблемних груп, подальше інтенсивне залучення студентів до роботи наукових центрів і лабораторій економічного факультету;
- посилення участі аспірантів факультету у роботі всеукраїнських, регіональних і міжнародних наукових заходів;
- розширення кола дослідницьких інтересів викладачів з метою наукової інтеграції молодих вчених і науковців кафедр факультету;
- сприяння залученню фахівців з різних факультетів університету до виконання спільних науково-дослідних робіт і розробки диверсифікованої наукової проблематики;
- розробки системи матеріального заохочення авторів наукових досліджень, які мають найбільший прикладний характер;
- сприяння налагодженню подальшого тісного співробітництва з вітчизняними й іноземними науковими установами;
- підвищення рівня своєчасності видання збірника доповідей викладачів за результатами їхньої науково-дослідної роботи.

СЕКЦІЯ «ІСТОРІЯ»

На історичному факультеті в рамках секції «Історія» (керівники – Степанков В.С., доктор історичних наук, професор; Дубінський В. А., кандидат історичних наук, доцент; секретар – Газін В.В., кандидат історичних наук, доцент) працювало 8 підсекцій, які були сформовані відповідно до тематики наукових досліджень кафедр історичного факультету та наукових інтересів викладачів. Зокрема, це підсекція давньої і середньовічної історії України (керівник –

Якубовський В.І., кандидат історичних наук, доцент; секретар – Тимків С. А., лаборант археологічної лабораторії); підсекція нової історії України (керівник – Філінюк А.Г., доктор історичних наук, професор; секретар – Сидорук С.А., кандидат історичних наук, доцент); підсекція новітньої історії України (керівник – Завальнюк О. М., доктор історичних наук, професор; секретар – Клімчук Ю.А., аспірант кафедри історії України); підсекція регіональної історії (керівник – Хоптяр Ю.А., кандидат історичних наук, професор; секретар – Лубчинський А.А., кандидат історичних наук, доцент); підсекція всесвітньої історії (керівник – Газін В.П., доктор історичних наук, професор; секретар – Боровець І.І., кандидат історичних наук, доцент); підсекція історіографії та джерелознавства (керівник – Баженов Л.В., доктор історичних наук, професор; секретар – Верстюк В.В., старший викладач); підсекція філософських дисциплін (керівник – Найчук А.В., кандидат філософських наук, доцент; секретар – Плахтій М.П., кандидат філософських наук, доцент); підсекція політології та соціології (керівник – Вонсович С.Г., доктор політичних наук, доцент; секретар – Віннічук О.В., кандидат політичних наук, асистент).

Загалом у роботі конференції брали участь 60 осіб (викладачі, докторанти та аспіранти історичного факультету).

Конференція, традиційно для історичного факультету, пройшла в дусі конструктивізму та викликала загальний інтерес викладачів, докторантів та аспірантів. Робота підсекцій відбувалася за присутності студентів історичного факультету. Відтак студенти отримали унікальну можливість ознайомитися з проблемами, які є сферою наукових досліджень викладачів факультету, взяти участь у дискусіях.

Під час роботи підсекції давньої і середньовічної історії України були підняті цікаві питання, які стосувалися походження людини та її найдавніших витоків в історіографії XIX–XX ст. (Баженов О.Л., кандидат історичних наук, доцент); дослідження Рудковецького городища 2016 р. (доцент Гуцал А.Ф.) та історичної інтерпретації кам'яної стели з розкопок Губинського літописного городища (доцент Якубовський В.І.). Аспірант В.А. Гуцал торкнувся питання наукової спадщини відомого вченого засновника археологічної школи нашого університету професора Винокура І.С., зокрема його участі у дослідженнях літописного Губина. Стратиграфія Губинського городища за результатами археологічних робіт 1997–2015 рр. стала предметом доповіді Тимківа С.А., лаборанта археологічної лабораторії, аспірант Омаров С.М. сконцентрувався на проблемі міжкнязівських взаємовідносини періоду походу монгольських військ на Південну Русь.

Продуктивністю відзначилася робота підсекції «Нова історія України». У її роботі було заявлено 11 доповідей, тематика яких охоплювала проблеми минулого України від сорокових років XVII до початку XX ст. З доповідями виступило 11 учасників. Кандидат історичних наук, доцент Газін В.В. проаналізував місце «українського питання» в політиці правлячих кіл Речі Посполитої в 1654–1667 рр., перебіг лівобережного походу Яна II Казимира у 1663–1664 р.

та його наслідки для України було розкрито у доповіді аспіранта Слюсаренка В.В., а постать правобережного гетьмана Степана Опари охарактеризував старший викладач Степанков В.В. У доповіді кандидата історичних наук, доцента Заводовського А.А. було поставлено питання стосовно національного характеру руської ідеї на українських землях у XVII–XVIII. Тема місцевого самоуправління і органів державної влади в Правобережній Україні наприкінці XVIII – у першій половині XIX ст. була розкрита в доповіді доктора історичних наук, професора Філінука А.Г., а кандидат історичних наук, доцент Сидорук С.А. звернув увагу на етнокультурні аспекти впливу рекрутчини на самосвідомість українців. Цікавими були доповіді з проблеми промислової революції в Україні (Задорожнюк А.Б., кандидат історичних наук, доцент) та кооперативної діяльності Платона Доманицького на Київщині та Волині (Комарова О.О., аспірантка кафедри історії України). Варто відзначити також ґрунтовну доповідь кандидата історичних наук, докторант кафедри історії України Магася В.О., у якій він проаналізував програмні засади діяльності Всеросійського академічного союзу в 1905–1906 рр. Доцент Олійник С.В. охарактеризував пропагандистську діяльність галицької москвофільської інтелігенції на користь Росії напередодні і на початковому етапі Першої світової війни.

У роботі підсекції новітньої історії України брали участь 6 осіб. Особливий інтерес викликала доповідь Завальнюка О. М. «Кам'янець-Подільський університет у 1918–1921 рр.: регіональний чи всеукраїнський?», яка цілком вписується в проблематику ювілейного для нашого університету року (2018). Цікавою була доповідь О.Б. Комарницького стосовно проблеми залучення студентства педагогічних вишів до розгортання процесів колективізації в українському селі (кінець 20-х – перша половина 30-х рр. XX ст.). Питання про перебування вояків 1-ї Української Дивізії Української Національної Армії у британському полоні (1945–1949 рр.) торкнувся аспірант Клімчук Ю.А.. Доцент Адамовський В.І. здійснив історико-правовий аналіз репатріації кримських татар, здійсненої комуністичним сталінським режимом.

Шість доповідей було заслухано під час роботи підсекції регіональної історії. Усі вони відзначалися актуальністю та аргументованістю висновків. Серед них особливий інтерес та запитання колег і студентів викликала доповідь Хоптяря Ю.А. про родовід Хоптярів, в якій він охарактеризував аж дев'ять (!) поколінь свого вельми відомого на теренах Поділля роду. Також інтерес аудиторії викликала доповідь Рибака І.В., яка стосувалася патріотичного руху подолян на допомогу фронту на завершальному етапі Другої світової війни (друга половина 1944–1945 рр.)

У теплій робочій обстановці пройшла робота підсекції всесвітньої історії. Відповідно до специфіки проблематики, що відповідає даному напрямку історичного дослідження, колеги торкнулися вельми широкого кола питань. Це і характеристика інструментарію дій політичної еліти Речі Посполитої у реалізації «української політики» в середині XVII ст. (Юга О.А., кандидат історичних наук, старший викладач), і аналіз змісту Клівлендської чесько-

словацької угоди 1915 року (Боровець І.І., кандидат історичних наук, доцент), і політична, дидактична та наукова діяльність Івана Огієнка під час його роботи у Варшавському університеті (1925–1932 рр. (Копилов С. А., доктор історичних наук, професор). Насамкінець роботу підсекції завершила надзвичайно цікава й неординарна доповідь професора В.П. Газіна «Зміни у розстановці сил у світі після 1991 року», в якій доповідач проаналізував основні тенденції, які постали у сучасних міжнародних відносинах після розпаду СРСР.

Тематика роботи підсекції «Історіографії та джерелознавства», хоча й відзначається певною своєрідністю (ніби то доволі прісний матеріал), однак її робота не оминула доволі гострої дискусії, яка, зокрема, стосувалася різних проблем вітчизняної та всесвітньої історії та їх відображення в джерелах та історіографії. Тон дискусії було задано в доповіді професора Степанкова В.С., який зосередився на аналізі авторства відомої Подільської «Римованої хроніки». Також інтерес присутніх викликала доповідь старшого викладача Верстюка В.В. «Українсько-кримські відносини за гетьманату Б.Хмельницького в оцінці М.Костомарова». Надалі були виголошені цікаві доповіді: «Олександр Яблонівський – дослідник регіональної історії України.» – Баженов Л.В., доктор історичних наук, професор; «Історично-географічні праці школи Ф. Буяка» – Трубочанінов С.В., кандидат історичних наук, доцент; «Статути Української соціал-демократичної спілки як джерела з її історії» – Федьков О.М., кандидат історичних наук, доцент; а також «Проблеми аграрних відносин Наддніпрянської України початку ХХ ст. у сучасній російській історіографії» – Дубінський В.А., кандидат історичних наук, доцент.

Серед проблем, піднятих під час роботи підсекції «Філософські дисципліни» інтерес колег викликали питання, що стосувалася теоретико-праксеологічного ставлення республіканізму в умовах трансформації політичного устрою – Найчук А.В., кандидат філософських наук, доцент; символів як елементу сучасного культурного ландшафту – Ганаба С.О., доктор філософських наук, доцент; розвитку філософсько-логічної думки у Кам'янець-Подільському державному українському університеті (1918–1921 рр.) – Плахтій М.П., кандидат філософських наук, доцент. Кандидат філософських наук, доцент Сулятицька Т.В. ознайомила присутніх з правилами сучасного етикету.

Конструктивно та цікаво пройшла робота підсекції «Політологія та соціологія». У доповідях колег були підняті актуальні проблеми, які безпосередньо стосуються суспільно-політичного життя сучасної України. Серед яких специфіка застосування субнаціонального компаративного методу при дослідженні демократичних процесів (Кобильник В.В., кандидат політичних наук, доцент); соціально-психологічні виміри феномену успіху (Білецька Т.В., кандидат соціологічних наук, доцент); проблема суспільства ризику як праобразу становлення українського суспільства (Віннічук О.В., кандидат політичних наук, доцент). Вонсович Г.Б., кандидат історичних наук, доцент здійснив аналіз концепції політичної нації, а доктор політичних наук, доцент Вонсович С.Г. зупинився на основних причинах транзитивних процесів. Інтерес викликала

доповідь кандидата історичних наук, доцента Ігнат'євої Т.В., в якій здійснено аналіз геополітичних реалій України на сучасному етапі. Звичайно, з особливим інтересом була сприйнята доповідь доктора історичних наук, професора Нечитайла В. В. «Людина-маса» і її вплив на сучасне суспільство».

Учасники конференції після обговорення запропонованих ними проблем внесли свої пропозиції: керівник підсекції «Нова історія України» професор Філінюк А.Г. запропонував, щоб надалі керівники підрозділів забезпечували участь усіх заявлених у програмі дослідників; водночас, враховуючи вдалий формат проведення конференції майже одноставно учасниками конференції була висловлена думка про те, щоб такі заходи проводити як Дні науки в університеті, це дало б можливість і надалі залучати до обговорення наукових проблем загал не лише викладачів, а й студентів і магістрантів. Крім того, учасники висловлювали побажання проводити пленарні засідання, на яких підводити підсумки роботи конференції та виявляти більшу організованість для своєчасного опублікування наукових збірників за її підсумками.

СЕКЦІЯ «КОРЕКЦІЙНА ТА СОЦІАЛЬНА ПЕДАГОГІКА І ПСИХОЛОГІЯ»

Робота конференції на факультеті корекційної та соціальної педагогіки і психології проходила у 6-ти підсекціях: логопедії та спеціальних методик; соціальної педагогіки і соціальної роботи; корекційної роботи з дітьми з особливостями психофізичного розвитку в умовах корекційної та інклюзивної освіти; загальної та практичної психології; психолого-медико-педагогічних основ корекційної роботи, психології освіти.

У ході роботи підсекції «Загальна та практична психологія» (керівник – Онуфрієва Л.А., кандидат психологічних наук, доцент; секретар – Чеканська О.А., кандидат психологічних наук, старший викладач.) було заслухано 11 наукових доповідей, що стосувалися проблем теоретичного та практичного дослідженням у галузі психології.

Коротко проаналізуємо їх зміст.

Доцент Онуфрієва Л.А. виступила з доповіддю «Інтегральні характеристики якостей особистості майбутніх фахівців соціономічних професій». Вона визначила психологічні особливості професійної Я-концепції студентів-майбутніх фахівців соціономічних професій, дослідила динаміку її трансформації як стратегію подолання негативних буттєвих конфліктів та життєвих ситуацій. Зазначила, що визначені інтегральні характеристики особистості професіонала є психологічною основою, необхідною у всіх видах діяльності. Зауважила, що сучасні наукові підходи до аналізу особистості майбутніх фахівців соціономічних професій визначають професійно важливі якості, переважна частина яких у майбутнього фахівця соціономічного профілю може бути сформована й удосконалена під час професійного навчання у ВНЗ, проте наявність несприятливих для професійної діяльності якостей унеможливило досягнення мінімально необхідного рівня фахової успішності майбутнього спеціаліста.

Доцент Гудима О.В. у доповіді «Психологічні умови формування мораль-

ної поведінки учнів молодшого шкільного віку» проаналізував психолого-педагогічну літературу з проблеми становлення моральної поведінки учнів молодшого шкільного віку, виділено умови її формування.

Доцент Славина Н.С. висвітлила результати теми «Стрес як передумова виникнення синдрому емоційного вигорання». Вона вказала на те, що на мозок людини безперервно діють різноманітні за кількістю і якістю подразники з внутрішнього і навколишнього середовищ. Виникнення несподіваної та напруженої ситуації призводить до порушення рівноваги між організмом і навколишнім середовищем. Наступає неспецифічна реакція організму у відповідь на цю ситуацію – стрес. Стрес – стан психічної напруги, що виникає у процесі діяльності в найбільш складних і важких умовах.

Доцент Гоцуляк Н.С. у доповіді «Психологічна компетентність викладача та його регулятивна діяльність у навчальній групі вищого навчального закладу» проаналізувала психологічну компетентність викладачів ВНЗ. Встановила, що професійна діяльність викладача вищої школи вимагає наявності певних особистісних якостей, соціально-психологічних рис і педагогічних здібностей.

Доцент Гончарук Н.М. у своїй доповіді на тем «Аналіз процесу інтелектуального регулювання комунікативної взаємодії» дослідила особливості комунікативного акту у психолінгвістичних дослідженнях.

Доцент Сімко Р.Т. у доповіді «Особливості дослідження психіки шляхом спостереження» дослідив основні досягнення вчених, які сприяють експериментальному вивченню психіки шляхом спостереження. Подав характеристику спостереження як методу психологічного дослідження психіки.

Старший викладач Ренке С.О. у доповіді «Професійний образ «Я» та формування особистості професіонала» обґрунтував, що головними умовами становлення професійного образу «Я» виступають освітньо-професійна спільність долі і професійна обізнаність. Показав, що у становленні професійного образу «Я» певну роль відіграють суб'єктивні очікування і соціальних перспективи та можливості, а також визнання професійності оточуючими, що сприяє утвердженню професійного образу «Я», істотне значення має професійна самопрезентація. Встановив, що висока професійна підготовка й володіння професійною майстерністю неможливі без формування професійної самосвідомості і, зокрема, професійного Я.

Старший викладач Шинкарюк В.А. виступив з доповіддю «Особливості формування самооцінки юнаків у процесі занять силовими видами спорту». Розкрив особливості формування самооцінки юнаків у процесі занять силовими видами спорту.

Старший викладач Чеканська О.А. у доповіді «Розвиток емоційного інтелекту в період фахової підготовки». висвітлила особливості емоційного і когнітивного розвитку особистості у юнацькому віці та в період ранньої дорослості як передумови для розвитку емоційного інтелекту – домінантної складової успішної підготовки до професійної діяльності.

Старший викладач Жилак Н.В. у доповіді «Психологічні особливості взає-

мозв'язку самооцінки та психомоторної активності молодших школярів» визначила самооцінку та психомоторну активність дітей молодшого шкільного віку. Проаналізувала результати дослідження взаємозв'язку психомоторики і самооцінки молодших школярів.

Асистент Данчук Ю.П. у доповіді «Особливості психологічної адаптації студентів 1 курсу до умов навчання у ВНЗ» подала теоретичний аналіз сучасних досліджень психологічної адаптації, проаналізувала результати даних досліджень, розкрила актуальні питання психологічних чинників психічної адаптації студентів першого курсу.

СЕКЦІЯ «ІНОЗЕМНА ФІЛОЛОГІЯ»

Конференція підбила підсумки НДР викладачів, докторантів та аспірантів факультету іноземної філології у 2016 р. і засвідчила певне зростання якісного показника цієї роботи. Учасники секції «Іноземна філологія» (керівник – Шулик П.Л., кандидат філологічних наук, доцент.; секретар – Шенкнехт Н.М., кандидат філологічних наук, викладач) працювали у 7 підсекціях. Основні напрямки досліджень відзначалися як проблематикою колективних тем, які розробляються на кафедрах факультету, так і проблемами індивідуальних наукових розвідок. У роботі підсекцій використовувалися різні форми роботи, що сприяло виникненню дискусій та ґрунтовному обговоренню проблем.

Літературознавці працювали у підсекції «Літературознавства» (керівник – Кеба О.В., доктор філологічних наук, професор; секретар – Голубішко І.Ю., кандидат філологічних наук, доцент). Із заявлених у програмі 15 учасників з доповідями у підсекції виступили 9, з них двоє аспірантів. Тематика доповідей відзначалася не лише розмаїттям наукових інтересів учасників конференції, але й глибиною та важливістю поставлених проблем. Серед них: проблеми перекладу художніх творів, структури літературного твору та художнього образу, своєрідність наративу модерністських та постмодерністських творів, особливості детективного жанру, засоби художньої виразності, специфіка компаративного аналізу, гендерні аспекти сучасної літератури. Значна кількість доповідей була присвячена дослідженню поетики творчості окремих письменників. Виступи всіх учасників були змістовими і цікавими, адже вони стали відзеркаленням найважливіших актуальних проблем сучасного літературознавства. Жваву дискусію і інтерес викликала доповідь Кеби О.В., доктора філологічних наук, професора «Особливості перекладу роману Дж. М. Кутсі «The Master of Petersburg» російською мовою».

Проблемам функціонування та викладання російської мови та загального мовознавства була присвячена робота підсекції «Мовознавства» (керівник – Білоусова Т.П., кандидат філологічних наук, доцент; секретар – Стахнюк Н.О., кандидат філологічних наук, асистент). У роботі підсекції взяла участь 3 із 3-х заявлених у програмі учасників. У виступі Білоусової Т.П. кандидата філологічних наук, доцента йшлося про складні слова, утворені за експресивними моделями, та їх функції у щоденникових записах. У доповіді Дворницької Н.І.,

кандидата філологічних наук, доцента йшлося про необхідність поєднання історичного і сучасного підходів до аналізу мовних одиниць задля розуміння їхньої сутності. Стахнюк Н.О., кандидат філологічних наук, асистент представила результати свого дослідження, у центрі якого опинилися особливості реалізації топосу міста в романі польського письменника. Виступи науковців вирізнялися ґрунтовністю та глибиною.

Викладачі німецької мови працювали у підсекції «Міжкультурні та соціолінгвістичні фактори у навчанні німецької мови» (керівник – Казимір В.О., кандидат філологічних наук, доцент; секретар – Фоміна Г.В., кандидат філологічних наук, доцент). Тематика доповідей (у підсекції виступили 11 викладачів) охоплювала дослідження у галузі лінгвістики, методики викладання та літературознавства. Варто наголосити, що усі презентовані результати науково-дослідної роботи викладачів мають прикладний характер та широко використовуються на заняттях. Питання методики викладання німецької мови розглянуто у доповідях Боднарчук Т.В., кандидата педагогічних наук, доцента; викладачів Братиці Г.Г., Микуляк М.І., Шмирко О.С. Застосування мультимедійних засобів поглиблено розглядалось у виступі Братиці Г.Г. Проектна робота, а зокрема веб-квести, досліджувались Боднарчук Т.В., кандидатом педагогічних наук, доцентом. Теорія конструктивізму як основа для професійного розвитку для майбутніх вчителів аналізувалась Шмирко О.С., кандидатом педагогічних наук, викладачем.

Традиційні та глибоко наукові підходи до вивчення лексикології та стилістики німецької мови представлені у доповіді Крецької Ю.А., кандидата педагогічних наук, старшого викладача та Яремчук І.М., кандидата педагогічних наук, викладача. Особливості розвитку готської мови як основи для порівняльного мовознавства розглядалися Фоміною Г.В., кандидатом філологічних наук, доцентом. Усі представлені доповіді активно обговорювались учасниками конференції та розглядалися із перспективи застосування під час викладання німецької мови.

Широкий спектр мовознавчих, та методичних проблем розглядався викладачами кафедри англійської мови на засіданнях трьох підсекцій: «Аспекти когнітивної та комунікативної лінгвістики», «Актуальні питання лінгвістики та перекладу», «Лінгводидактика та методика навчання іноземних мов».

У роботі підсекції «Аспекти когнітивної та комунікативної лінгвістики» (керівник – Кришталюк Г.А. кандидат філологічних наук, доцент; секретар – Барбанюк О.О., кандидат філологічних наук, старший викладач) було заслухано 8 доповідей, більшість з яких були присвячені дослідженням у царині когнітивної лінгвістики, що активно розвивається останнім часом та дає можливість по-новому висвітлити актуальні й недостатньо розроблені у сучасному мовознавстві проблеми, поняття і категорії: мовна картина світу та її національні варіанти, концепт, концептуальний простір і концептосфера, методи виявлення механізмів мовленнєвої репрезентації концептів.

Інші дослідження були присвячені окремим аспектам комунікативної

лінгвістики – процесам спілкування з урахуванням усіх наявних складових комунікації (фізичних, фізіологічних, психологічних, соціальних, контекстних, ситуативних та ін.), комунікативним стратегіям і тактикам.

Виступи усіх учасників підсекції виявилися цікавими, актуальними та можуть мати продовження у їх подальшій науково-дослідницькій діяльності. У ході роботи підсекції відбулася цікава дискусія, яка вказала на нові аспекти досліджуваних проблем. Робота секції була плідною та конструктивною, а тематика представлених доповідей викладачів продемонструвала широкий спектр інтересів мовознавців-науковців кафедри англійської мови факультету іноземної філології.

У підсекції «Актуальні питання лінгвістики та перекладу» (керівник – Петрова Т.М., кандидат педагогічних наук, доцент; секретар – Хохель Д. Ю., кандидат філологічних наук, викладач) заслухано 10 доповідей широкого тематичного спектру, де відбилися результати досліджень, що вражають розмаїттям наукових інтересів, серед яких:

- рецепція європейської поезії у перекладах та оригінальній творчості Бориса Грінченка у контексті культурного життя України на зламі XIX–XX ст.;
- ономастичні порівняння прізвищ в українській і англійській мовах через призму чинника роду занять;
- розповсюдження та утворення регіону мовного варіанту англійської мови в ПАР;
- мотиваційний аспект утворення американських етнічних прізвищ на позначення європейців;
- класифікації назв англійських пабів;
- аналіз підходів до екологічного дискурсу, увиразнення екологічних образів у аспекті екокритики;
- особливості абрєвіаційного способу творення англійських неонімацій особи.

Доповіді учасників підсекції викликали цікаву і плідну дискусію з низки питань на перетині наукових інтересів доповідачів. Найбільшу увагу привернули аспекти ономастичних порівнянь прізвищ.

Під час роботи підсекції «Лінгводидактика та методика навчання іноземних мов» (керівник – Сторчова Т.В., кандидат педагогічних наук, доцент; секретар – Матковська М.В., доцент) із своїми доповідями виступили 4 викладачі. У коло інтересів дослідників потрапили:

- домінуюча дидактична теорія набуття знань, навичок та вмінь, що має на меті навчити студентство думати. У виступі Галайбиди О.В., кандидата філологічних наук, доцента наголошувалося, що нова теорія критичного мислення передбачає необхідність показати студентству як мислити, щоб знайти власні шляхи вирішення проблем;
- особливості логіко-сислової організації ділових електронних листів за категоріальними ознаками тексту: інформаційної насиченості, структурно-сислової цілісності, зв'язності, логічної послідовності викладу

(Матковська М.В., доцент);

- проблема гендерних відмінностей та подібностей вербального інтелекту осіб чоловічої та жіночої статі, які визначають їх навчальну успішність. Зокрема, у доповіді Сторчової Т.В., кандидата філологічних наук, доцента було з'ясовано переваги у здібностях дівчаток до усної мови (verbal skills), охарактеризовано декларативно-процедурну модель Томаса Улмана та визначено поняття гендерного підходу у навчанні іноземних мов;

- санітарно-гігієнічні норми застосування комп'ютерів у навчанні, а також особливості візуального сприйняття презентацій (Кужель О.М., викладач).

Викладачі активно брали участь у дискусії та задавали питання. Жваве обговорення викликали всі доповіді, оскільки вони торкнулися нагальних та актуальних питань сучасної методики викладання іноземних мов професійного спрямування.

Робота викладачів кафедри іноземних мов у підсекції «Іноземні мови професійного спрямування» була результативною та цікавою. Доповіді викладачів враховували нові підходи до навчання іноземних мов студентів немовних факультетів, що зумовлені нагальною потребою суспільства у підготовці мобільних, конкурентоспроможних фахівців, які знаходять відображення у позиції Міністерства освіти і науки України щодо інтеграції України в європейський простір та узгоджуються з Рекомендаціями Комітету Ради Європи з питань мовної освіти.

У наукових дослідженнях викладачів були розглянуті перспективи викладання та вивчення англійської мови за професійним спрямуванням в Кам'янець-Подільському національному університеті імені Івана Огієнка, що має за мету підготовку студентів до ефективної комунікації у академічному та професійному оточенні (Уманець А. В., кандидат філологічних наук, доцент); проблеми інтеграції професійно-орієнтованого навчання іноземної мови зі спеціальними дисциплінами з метою отримання додаткових професійних знань і формування професійно значимих якостей особистості (Крук А. А., кандидат філологічних наук, старший викладач); проблеми навчання англійської мови студентів нелінгвістичних вузів (Трофименко А.О., кандидат педагогічних наук, доцент); доцільність застосування комп'ютерних технологій під час виконання самостійної роботи студентами у процесі вивчення іноземної мови професійного спрямування (Попадинець О.О., кандидат філологічних наук, доцент); особливості самоосвітньої діяльності викладача іноземних мов професійного спрямування в умовах інформатизації навчального процесу (Городиська О.М., кандидат педагогічних наук, старший викладач); застосування основних видів ігрових технологій як методу активного розвитку комунікативної компетенції студентів у процесі навчання французької мови фахового спрямування (Кульбанська Р. В., старший викладач).

Підводячи підсумки індивідуальних тематичних досліджень викладачів кафедри іноземних мов, було зроблено висновки щодо необхідності та актуальності формування загальних та професійно-орієнтованих комунікативних

компетентностей студентів немовних факультетів для забезпечення ефективного іншомовного спілкування та належної адаптації у полікультурному середовищі, особистісного культурного розвитку, а також для виховання гармонійної особистості, що здатна до міжкультурного діалогу.

Важливим результатом роботи конференції було прийняття практичних висновків та рекомендацій, в яких відображено позицію учасників. Звітна конференція показала, що викладачі факультету іноземної філології ведуть плідну науково-дослідну роботу, розробляють актуальні проблеми, що мають вагомое теоретичне та практичне значення. Результати їх досліджень відображено у фахових наукових збірниках та у збірниках наукових праць університету.

Головним результатом роботи викладачів факультету став захист у 2016–2017 навчальному році 3-х кандидатських дисертацій, публікація 258 одиниць наукових, науково-методичних праць. Серед публікацій: 3 монографії; 2 брошури; 26 навчальних, навчально-методичних посібників; 34 статі у фахових виданнях; 134 статті в інших виданнях; 6 публікацій у закордонних наукових виданнях; 22 публікації у журналах із міжнародних наукометричних баз даних; 31 публікація тез доповідей на конференціях

Обговорення результатів конференції на пленарному засіданні дає підстави для визначення пропозицій щодо організації та проведення звітної конференції за підсумками НДР викладачів, докторантів та аспірантів у 2016-2017 році та поліпшення НДР:

1.) створити на факультеті робочу групу для більш ефективної організації та проведення конференції;

2.) урізноманітнити форми проведення звітних конференцій;

3.) дотримуватися термінів підготовки та проведення конференції відповідно до розпоряджень та нормативних документів К-ПНУ імені Івана Огієнка (для запобігання недоліків у формуванні програм викладачам завчасно подавати тематику доповідей, а керівникам секцій (підсекцій) інформацію про назви секцій (підсекцій) для їх уточнення та узгодження);

4.) застосовувати творчий підхід у підготовці та презентації результатів наукових досліджень;

5.) ширше використовувати мультимедійні засоби;

6.) запровадити (по можливості) практику «спарингу», виду діяльності, під час якої двоє науковців працюють над одною темою та ґрунтовно досліджують її, враховуючи різні підходи, методики, презентуючи своє бачення даної проблеми, обмінюючись досвідом та обговорюючи результати дослідження;

7.) вивчати і впроваджувати досвід організації та проведення Інтернет-конференцій;

8.) залучати до участі в конференції випускників факультету, учителів ЗОНЗ, викладачів інших навчальних закладів з метою формування творчих зв'язків, розширення міжрегіональних відносин, співробітництва та обміну науково-педагогічним досвідом;

9.) у доповідях більше звертати увагу на прикладний характер дослідження та його практичне застосування;

10.) звертати більше уваги на використання у науковій роботі результатів досліджень сучасних зарубіжних лінгвістів, літературознавців і методистів;

11.) використовувати результати наукових досліджень для написання науково-методичних посібників та розробок для спецкурсів з мовознавчих і літературознавчих дисциплін.

СЕКЦІЯ «ФІЗИКО-МАТЕМАТИЧНІ НАУКИ»

Секція фізико-математичних наук (керівники – Ширба В.С., кандидат фізико-математичних наук, професор; Ніколаєв О.М., доктор педагогічних наук, доцент; секретар – Панчук О.П., кандидат педагогічних наук, доцент) проводила роботу у складі 4 підсекцій: «Формування професійних компетентностей майбутнього вчителя фізико-технологічного профілю»; «Математика та методика навчання математики», Фізика», «Інформатика».

Керівництво роботою підсекції «Формування професійних компетентностей майбутнього вчителя фізико-технологічного профілю» здійснював Атаманчук П.С., доктор педагогічних наук, професор; секретар – Поведа Т.П., кандидат педагогічних наук, доцент. У роботі підсекції були представлені доповіді 16 учасників.

Аспірант Сондак О.В. звернула увагу на особливості вивчення дифракції світла з врахуванням індивідуалізації навчання, мотивації у формуванні предметних компетентностей з фізики у студентів-медиків засобами індивідуалізації; показала стимулюючий вплив мотивації на процес вивчення фізики, на підвищення інтересу до фізики на фоні її тісного зв'язку з медициною; аспірант Осіпов В.В. розкрив у своїй доповіді дидактичні умови формування предметної компетентності в учнів старших класів, використання інформаційно-комунікаційних технологій навчання та відповідного педагогічного програмного забезпечення для їх формування.

Керівництво роботою підсекції «Математика та методика навчання математики» здійснював Теплінський Ю.В., доктор фізико-математичних наук, професор; секретар – Думанська Т.В., асистент кафедри математики. У роботі підсекції були представлені доповіді 10 учасників.

Гудима У.В., кандидат фізико-математичних наук, доцент побудувала розв'язки задачі найкращого рівномірного відновлення функціональної залежності, заданої неточно, множиною неперервних однозначних відображень з додатковим обмеженням, що задається системою замкнених куль; Думанська Т.В., асистент кафедри математики обгрунтувала значущість методів проєктів під час навчання вищої математики студентів економічних спеціальностей; Сорич В.А., кандидат фізико-математичних наук, доцент виголосив результати досліджень найкращих сумісних наближень класів аналітичних та скінченно диференційовних функцій.

Керівництво роботою підсекції «Фізика» здійснював Криськов Ц.А., кандидат фізико-математичних наук, доцент; секретар – Люба Т.С., асистент кафедри фізики. У роботі підсекції були представлені доповіді 7 учасників.

Беркешук М.В., кандидат фізико-математичних наук, доцент проаналізував еквівалентні схеми електрохімічних систем конденсаторного типу, розкрив основні сфери їх застосування; Губанова А.О., кандидат фізико-математичних наук, доцент – розкрито результати досліджень рідин методом поверхневого плазмонного резонансу; Люба Т.С., асистент – проведено аналіз результатів дослідження фізико-хімічних властивостей тонких плівок сполук Pb-Ag-Sb-Te (LAST).

Керівництво роботою підсекції «Інформатика» здійснював Федорчук В.А., доктор технічних наук, професор, завідувач кафедри інформатики (секретар – Чевська К.С., асистент кафедри інформатики). У роботі підсекції були представлені доповіді 16 учасників.

Розумовська О.Б., старший викладач – розкрито значення інтелектуальних карт їх значення у підготовці фахівців фізико-математичного профілю з програмування; Щирба О.В., асистент – розглянуто алгоритми комп'ютерного моделювання випадкових та невизначених чинників в економічних процесах за допомогою генератора випадкових чисел; Пилипюк Т.М., кандидат фізико-математичних наук, асистент – розглянуто питання використання педагогічних програмних засобів навчального призначення, наведена їх класифікація.

СЕКЦІЯ «ПРИРОДНИЧІ НАУКИ»

Робота конференції викладачів докторантів та аспірантів за підсумками НДР у 2016 році на природничому факультеті проходила в 4 підсекціях: «Біології», «Географії та картографії», «Методики викладання природничих дисциплін» і «Екології». Було заслухано та обговорено 27 доповідей різноманітних напрямків в галузі природничих наук.

Слухачами наукових доповідей були викладачі та студенти I–VI курсів природничого факультету.

Слід відмітити кращі доповіді виголошені на конференції.

Кращою доповіддю на підсекції «Біологія» (керівник – Любінська Л.Г., доктор біологічних наук, доцент; секретар – Рубановська Н.В., асистент) була робота Матвєєва М.Д., кандидата біологічних наук, доцента – «Орнітофауна південно-східних районів Поділля (за результати польових досліджень для Атласу гніздових птахів Європи (ЕВВА2) у 2016 р.)». У доповіді здійснено аналіз орнітофауни південно-східних районів Поділля, виділено представників раритетної та рідкісної орнітофауни південно-східного Поділля. Вказані причини зміни чисельності та наявності окремих представників.

Також, слід відзначити роботу Любінської Л.Г., доктора біологічних наук, доцента – «Фенологічні дослідження в НПП «Подільські товтри», в якій проаналізовано фенологічні зміни термінів цвітіння ефемерів та ефемероїдів та їх зв'язок із кліматичними змінами протягом тривалого періоду.

Цікавою та змістовною була доповідь Козака М.І., кандидата біологічних наук, доцента – «Вища водна флора меліоративних каналів річки Турія Волинської області». В ній відмічено основні рослинні угруповання та їх трансформацію під впливом природних сукцесій.

У підсекції «Методика викладання природничих дисциплін» (керівник – Тарасенко М.О., кандидат біологічних наук, доцент; секретар – Колодій В.А., старший викладач) кращою визнана доповідь Колодій В.А., старшого викладача – «Аналіз стану використання мережі Інтернет для підготовки до уроків з біології в школі». Автор проаналізував рівень використання мережі Інтернет при самостійній підготовці учнів різних класів, вказав на рівень мотивації в різних класах та визначив джерела, які використовуються учнями для самопідготовки.

На високому науковому рівні були представлені роботи Тарасенко М.О., кандидата біологічних наук, доцента – «Досвід використання пташиного містечка БЗЗДЗ «Панівецька Дача» в навчальній та науково-дослідницькій роботі студентів природничих спеціальностей» та Одукалець І.О., асистента – «Загальні засади формування природоохоронних інтересів студентів природничого факультету К-ПНУ імені Івана Огієнка під час участі у природоохоронних акціях НПП «Подільські Товтри».

У підсекції «Географії та картографії» (керівник – Касяник І.П., кандидат географічних наук, доцент; секретар – Гарбар В.В., кандидат географічних наук, асистент) кращими визнані доповіді Миська В.З., старшого викладача – «Подієвий туризм Подільсько-Буковинського регіону: основні напрямки, проблеми та перспективи розвитку», Гарбара В.В., кандидата географічних наук, асистента – «Особливості створення цифрових моделей рельєфу (ЦМР) в ArcGIS для вирішення прикладних завдань» та Матвійчука Б.В., асистента – «Суспільно-географічний аналіз розвитку мікропідприємств Хмельницької області».

Мисько В.З. – проаналізував особливості подієвого туризму в Подільсько-Буковинському регіоні. Гарбар В.В. – продемонстрував цифрові моделі рельєфу та основні напрямки їх практичного використання. Матвійчук Б.В. – здійснив оцінку розвитку мікропідприємств Хмельницької області та надав їх суспільно-географічну характеристику.

У підсекції «Екології» (керівник – Любинський О.І., доктор сільськогосподарських наук, професор; секретар – Козьолок Ю.О., старший лаборант кафедри екології) кращими були доповіді Федорчука І.В., кандидата біологічних наук, доцента – «Біоіндикація води верхів'я річки Смотрич за макрзообентосом» та Ліщука А.В., асистента – «Інвентаризація рідкісних видів комах та їх оселищ в НПП «Подільські Товтри».

Федорчук І.В. – проаналізував стан води в верхів'ях річки Смотрич за результатами проведених біоіндикаторних досліджень мікрзообентоса.

Лішук А.В. – здійснила інвентаризацію рідкісних видів комах та їх оселищ в межах НПП «Подільські Товтри» та перспективи їх охорони.

За результатами проведеної конференції було запропоновано наступні пропозиції:

- підвищувати екологічну свідомість серед громадськості міста та населених пунктів в межах НПП «Подільські Товтри»;
- виконувати роботу практичного значення із залученням коштів місцевих громад, недержавних громадських організацій, закордонних громадських організацій;
- залучати до науково-дослідної роботи та виконання госпдоговірних та грантових тем студентів природничого факультету.

СЕКЦІЇ ПЕДАГОГІЧНОГО ФАКУЛЬТЕТУ

Наукова конференція підбила підсумки НДР викладачів педагогічного факультету у 2016–2017 навчальному році. Працювала у складі 4 секцій:

1. Педагогіка та методика дошкільної і початкової освіти (29 доповідей).

Підсекції: «Теорія та методика дошкільної освіти», «Теорія та методика початкової освіти», «Педагогіка».

2. Теорія мовознавства і методика його викладання (6 доповідей).

3. Образотворчого мистецтва (15 доповідей).

4. Музичне мистецтво (23 доповіді).

Підсекції: «Теорія, історія музики і гри на музичних інструментах»; «Вокально-хорових дисциплін та методики їх викладання».

У роботі конференції взяли участь викладачі педагогічного факультету, доповіді яких відтворювали високий науковий рівень нових наукових досліджень фахівців у галузі освіти та мистецтва з питань входження України в Європейський освітній простір та відповідала проблемам реалізації основних концептуальних підходів і технологій активного навчання фахових дисциплін у національних системах освіти й охоплювала широкий спектр шляхів вирішення теоретичних та практичних завдань і методичних розробок, які набувають особливої актуальності у зв'язку з переходом в нові умови стандартів освіти, продиктованим законом України «Про вищу освіту».

Значний внесок склали матеріали аспірантів, здобувачів, науковців, які плідно працюють у галузі освіти й отримали вагомий результат у розробці концептуальних ідей педагогіки.

Вагома частина матеріалів торкається як теоретичних, так і методологічних аспектів побудови сучасної педагогіки, мистецтва, фахових дисциплін в аспекті проблем прогнозування, моніторингу та менеджменту якості освіти фахівців профілю факультету.

На основі теоретичних та емпіричних досліджень у доповідях науково-педагогічних працівників запропоновано різноманітні варіанти вдосконалення системи освіти та мистецтва.

Пропонуються системні вирішення проблем організації навчально-виховного процесу в дошкільній, початковій, середній та вищій освіті й мистецтві, на основі побудови навчально-методичних комплексів та впровадження

інновацій на основі інформаційно-комунікаційних технологій. Низка матеріалів містять аналіз і розкривають можливості інформаційно-комунікаційних технологій в навчанні учнівської молоді та фаховій підготовці спеціалістів.

На основі історичного і всесвітнього досвіду вибудовуються конкретні схеми вдосконалення навчального процесу з урахуванням світоглядних моментів: цілепокладання, систематизація фактів, висловлення суджень і висунення гіпотез, експериментальна перевірка фактів, узагальнення знань на основі наукових теорій, формулювання умовиводів та наслідків.

Слід відзначити тенденції та особливості вдосконалення освітнього середовища та методики сучасного педагогічного експерименту. Розкрито проблеми вдосконалення часткових методик та викладання вибраних питань дошкільної, початкової, загальноосвітньої, вищої школи, мистецтва.

СЕКЦІЯ «УКРАЇНСЬКЕ МОВЗНАВСТВО»

У роботі секції брали участь 40 науково-педагогічних працівники факультету української філології та журналістики. Конференція проходила у формі пленарного та секційних засідань, виступи доповідачів були на високому науково-теоретичному рівні, в дусі дискусій з поміркованою полемікою та великим зацікавленням як молодих вчених, так і досвідчених науковців. Обговорювалися важливі та актуальні проблеми сучасного мовознавства, літературознавства та журналістики. Робота конференції продовжувалася на чотирьох секціях: «Історія української мови та лінгвокультурологія» (керівник – Коваленко Н.Д., кандидат філологічних наук, професор, секретар – Мозолюк О.М., старший викладач), «Граматичні тенденції у розвитку сучасної української літературної мови» (керівник – Козак Р.В., кандидат філологічних наук, доцент; секретар – Ладиняк Н.Б., кандидат філологічних наук, доцент), «Лексикологія, фразеологія, стилістика та методика української мови» (керівник – Попович А.С., кандидат філологічних наук, доцент; секретар – Лобода А.М., аспірант), «Історія української літератури та компаративістики» (керівник – Рарицький О.А., кандидат філологічних наук, доцент; секретар – Глушковецька Н.А., кандидат філологічних наук, старший викладач), «Текст як основна одиниця комунікації» (керівник – Волковинський О.С., доктор філологічних наук, професор, секретар – Загоруйко Н.А., кандидат філологічних наук, асистент).

Виголошені доповіді вирізнялися актуальністю, науковою новизною, логічністю і самостійністю висновків, а також можливістю їх практичного застосування під час підготовки до лекційних, практичних та семінарських занять, під час написання курсових, бакалаврських, дипломних і магістерських робіт, кандидатських і докторських дисертацій. Окремі доповіді викликали жваві дискусії через контроверсійність висновків та отриманих результатів.

На підсумковому пленарному засіданні за присутності декана факультету, доцента кафедри української мови Коваленка Б.О., заступника декана з наукової роботи та інформатизації навчального процесу, старшого викладача кафедри

історії української літератури та компаративістики Джурбій Т.О., керівників та секретарів секцій було підбито підсумки роботи підсекцій, відзначено новизну та актуальність виголошених доповідей, а також прийнято ухвалу вважати роботу підсекцій факультету української філології та журналістики проведеною на належному рівні, і надалі практикувати розподіляти виступи науковців факультету на підсекції відповідно до кола наукових зацікавлень (за умови, звичайно, що їхня кількість не буде меншою за 5 осіб), оскільки це дає можливість дослідникам розширити коло власних наукових інтересів, а також досягнути глибини існуючих наукових досліджень із конкретної галузі.

Пропозиції: 1) продовжувати дослідження за вище окресленими напрямками з подальшою публікацією наукових результатів досліджень у фахових збірниках; 2) надалі до участі у роботі конференції залучати студентів, для запозичення досвіду в подальшій роботі; 3) розширювати дієву наукову співпрацю з провідними науковцями інших вишів для обміну інформацією та досвідом.

СЕКЦІЯ «ФІЗИЧНЕ ВИХОВАННЯ, СПОРТ ІЗДОРОВ'Я ЛЮДИНИ»

Робота секції проходила у 5-ти підсекціях: «Теорія і методика фізичного виховання»; «Спорт і спортивні ігри»; «Фізичної реабілітації та медико-біологічних основ фізичного виховання»; «Фізичне виховання»; «Легка атлетика з методикою викладання».

На конференції були представлені результати наукових досліджень з таких спеціальностей (шифр спеціальності, галузь науки, спеціальність): 13. Педагогічні науки; 13.00.02 Теорія та методика навчання (з галузей знань); 13.00.04 Теорія і методика професійної освіти; 24.00.02 Фізична культура, фізичне виховання різних груп населення; 24. Фізичне виховання та спорт; 24.00.01 Олімпійський і професійний спорт.

Результати наукових досліджень, які були представлені у ході конференції, стосувалися спеціальностей Теорія і методика професійної освіти, Теорія і методика виховання, Фізична культура, фізичне виховання різних груп населення.

У роботі підсекцій було представлено 50 доповідей, над якими працювали науково-педагогічні працівники факультету, докторанти та аспіранти, презентуючи результати досліджень в рамках колективних та індивідуальних наукових тем. Серед учасників конференції були 4 доктори наук, 4 професори, 31 кандидат наук, 24 доценти, 12 старших викладачів, 22 викладачі, 1 аспірант.

Аналіз доповідей дозволяє зробити висновок, що наукові дослідження, які проводяться викладачами, докторантами та аспірантами факультету фізичної культури є актуальними, спрямованість досліджень сучасна, охоплює широкий спектр проблем фізичного виховання дітей різного шкільного віку та студентської молоді, проблеми вдосконалення навчально-тренувального процесу з видів спорту, проблем дефіциту рухової активності школярів сучас-

ної загальноосвітньої школи, проблеми профілактики неінфекційних захворювань, що пов'язані зі способом життя, особливостями харчування та фізичною активністю, проблеми безпеки учасників реабілітаційних програм при різноманітних захворюваннях різних вікових груп тощо. У кожній підсекції, за результатами даних протоколів секретарів підсекцій, було визначено кращі доповіді.

15 березня 2017 року було проведено пленарне засідання для учасників конференції, де було висвітлено стан науково-дослідної роботи на факультеті фізичної культури, перспективи підвищення її ефективності, заслухано керівників підсекцій та прийнято рекомендації і пропозиції учасників конференції. Кращими визнані доповіді: Боднар А.О., кандидата педагогічних наук, старшого викладача; Чистякової М.О., кандидата наук з фізичного виховання та спорту, старшого викладача; Авінова В.Л., викладача; Жигульової Е.О., кандидата біологічних наук, доцента, Чаплінського Р.Б., кандидата економічних наук, старшого викладача; Бугова Р.С., асистента; Мазура В.А., кандидата наук з фізичного виховання та спорту, старшого викладача; Солопчука Д.М., кандидата педагогічних наук, доцента.

Учасники конференції внесли такі пропозиції щодо покращення науково-дослідної роботи викладачів та студентів факультету фізичної культури та університету: для покращення якісного рівня науково-дослідної роботи викладачів і студентів факультету фізичної культури забезпечити фінансування на закупівлю діагностичного обладнання навчальних та наукових аудиторій і лабораторій.

Всі учасники конференції підготували до друку наукові статті, які були оформлені згідно з вимогами ДАК МОН України із урахуванням необхідних структурних елементів. Матеріали конференції подані до друку у збірнику «Наукові праці Кам'янець-Подільського національного університету імені Івана Огієнка».

УДК 378(477.43)“2016”

І.М.Конет, Р.М.Білик

Хроніка наукового життя Кам'янець-Подільського національного університету імені Івана Огієнка у 2017 році: конференції, круглі столи, семінари

На сучасному етапі розвитку національної освіти і науки окреслено цілу низку актуальних, очікуваних, інколи дискусійних проблем, які безпосередньо пов'язані з підвищенням якості освітніх послуг, подальшим розвитком наукових досліджень, забезпеченням мобільності і креативності підходів до вирішення нагальних потреб часу.

Розбудова української освіти і науки, зростаючі запити суспільства на висококваліфіковані конкурентноздатні кадри зумовлюють розв'язання різноманітних проблем, оскільки розвиток освіти і науки сьогодні потребує удосконалення й об'єктивного висвітлення на сторінках різних часописів, у роботі наукових та науково-практичних конференцій.

2017 рік позначився для Кам'янець-Подільського національного університету імені Івана Огієнка масштабністю проведення наукових заходів.

Так, зокрема, у поточному році було проведено 36 наукових заходів, у тому числі 14 міжнародних та 22 всеукраїнських і регіональних наукових конференцій, низка круглих столів та семінарів.

16 січня науково-дослідний центр огієнкознавства Кам'янець-Подільського національного університету імені Івана Огієнка провів I Всеукраїнську науково-практичну інтернет-конференцію «Канон Івана Огієнка у сучасній науковій парадигмі» (з нагоди 135-річчя від дня народження Івана Огієнка). Інтернет-конференція проводилася за допомогою системи відеоконференцій Skype for Business.

В онлайн-форумі взяли участь науковці з різних міст України: Калита О.М., Поворознюк С.І., Пуряєва Н.В., Сінченко О.Д. (м. Київ), Літвінова І. М. (м. Харків), Хом'як Н.О., Покропивний М. П. (м. Житомир), Яремчук Н.В. (м. Одеса), Папіш В. А. (м. Ужгород), Солецький О.М. (м. Коломия), Кметь І.Ф. (м. Львів), Форошевська К.О., Степанян К., Леськова А. (м. Миколаїв).

Активними учасниками інтернет-конференції були викладачі Кам'янець-Подільського національного університету імені Івана Огієнка: Коваленко Б.О. (декан факультету української філології та журналістики), Діяконович І.М., Литвинюк О.М., Франчук Т.Й. і студенти факультету української філології та журналістики: Хом'як Н., Пара А., Яремійчук У., Гарай К.

Представлені відео-доповіді, які викликали резонанс й активно обговорювалися у чаті конференції, репрезентували такі напрями огієнкознавчих досліджень: «Науковий текст Івана Огієнка: новітні теорії і методи дослідження», «Концепції Івана Огієнка у сучасному науковому просторі», «Смислообрази

національної ідентичності у філософському дискурсі Івана Огієнка», «Феномен Івана Огієнка у соціокультурних трендах доби».

В онлайн-режимі відбулася презентація сайту науково-дослідного центру огієнкознавства та перегляд фільму «Іван Огієнко (Подвижник очима студентів)».

Цікаве наукове спілкування завершилося домовленостями про наступні Огієнківські онлайн-проекти.

* * *

Відповідно до розпорядження ректора 14–15 березня 2017 року в Кам'янець-Подільському національному університеті імені Івана Огієнка проведено Звітну наукову конференцію викладачів, докторантів і аспірантів за підсумками НДР у 2016–2017 навчальному році. 14 березня конференція працювала в режимі секційних засідань у навчальних корпусах факультетів університету, наступного дня – у форматі пленарних засідань на факультетах, де було підведено підсумки роботи секційних засідань конференції та намічено перспективні плани НДР на 2017–2018 навчальний рік. Працювало 12 секцій:

- економічні дисципліни;
- історія;
- корекційна та соціальна педагогіка і психологія;
- українська філологія та журналістика;
- іноземна філологія;
- фізико-математичні науки;
- природничі науки;
- педагогіка та методика дошкільної і початкової освіти;
- теорія мовознавства та методик її викладання;
- образотворче мистецтво;
- музичне мистецтво;
- фізичне виховання, спорт і здоров'я людини.

За підсумками конференції видано збірник «Наукові праці Кам'янець-Подільського національного університету імені Івана Огієнка». Випуск 16.

* * *

16 березня відбулася III Всеукраїнська студентська наукова конференція «Актуальні проблеми та перспективи розвитку сучасної освіти та науки України».

Із настановчим словом, виступив кандидат педагогічних наук, доцент, керівник відділу наукової роботи і міжнародних зв'язків Білик Роман Михайлович.

Він наголосив на тому, що «студентське життя – золота пора не лише для здобуття знань в ході лекційних та практичних занять, але й час для реалізації себе у науковій сфері. А конференція – чудове місце для обміну досвідом... Адже електронні гаджети ніколи не замінять живого спілкування та не дадуть відчуття реалізованості...». Після вступного слова учасників конференції було поділено на дві секції.

Про роботу секційного засідання «Психологічні науки» (керівник Чеканська О.А.), «Економічні науки» (керівник Свідер О.П.), «Соціальна робота» (керівник Дідик Н.М.) доповіла керівник Чеканська Оксана Анатоліївна, кандидат психологічних наук, старший викладач.

Далі студенти проголосили свої виступи, які відтворювали результати своїх наукових пошуків.

За підсумками їх виступів було рекомендовано схвалити роботу III Всеукраїнської студентської наукової конференції «Актуальні проблеми та перспективи розвитку сучасної освіти та науки України», а доповіді її учасників – опублікувати у збірнику студентських наукових праць. Результати наукових досліджень студентів 5 курсу, з урахуванням зауважень і рекомендацій, – узагальнити у дипломних і магістерських роботах.

Заступник декана педагогічного факультету з наукової роботи та інформатизації навчального процесу, кандидат педагогічних наук, доцент, Наталія Валеріївна Бахмат привітала студентів, які взяли участь у конференції. Краші доповіді на секційному засіданні відзначено дипломами I–III ступенів.

На завершення керівник секції підвела підсумки та наголосила, що всі учасники конференції отримали задоволення від наукової та фахової дискусії, а участь в ній стане в майбутньому стартовим майданчиком для молодих педагогів. Наталія Валеріївна побажала успіхів студентам старших курсів у завершенні їх наукових досліджень та успішному захисті дипломних і магістерських робіт, а студентам II–IV курсів – найкращих результатів у навчанні, плідної роботи та продовження наукових досліджень.

За підсумками роботи першої секції, були відзначені найкращі доповіді, а саме:

I місце – Інна Козлова, магістр факультету корекційної та соціальної педагогіки і психології К-ПНУ імені Івана Огієнка (керівник – кандидат психологічних наук, доцент кафедри Дідик Н.М.);

II місце – Анастасія Драй, студентка 4-го курсу факультету корекційної та соціальної педагогіки і психології К-ПНУ імені Івана Огієнка (керівник – кандидат психологічних наук, доцент кафедри Дідик Н.М.);

III місце – Олег Дергак, магістр факультету колекційної та соціальної педагогіки і психології К-ПНУ імені Івана Огієнка (керівник – кандидат психологічних наук, доцент кафедри Дідик Н.М.).

За підсумками роботи другої секції:

I місце – Володимир Ярич, студент 4-го курсу історичного факультету К-ПНУ імені Івана Огієнка (керівник – доктор історичних наук, професор Філіпчук А.Г.);

II місце – Анна Зубик, студентка 6-го курсу факультету іноземної філології К-ПНУ імені Івана Огієнка (керівник – кандидат педагогічних наук, доцент Сторчова Т.В.);

III місце – Любов Тимчишин, студентки 3-го курсу педагогічного факультету К-ПНУ імені Івана Огієнка (керівник – кандидат педагогічних наук, стар-

ший викладач Ватаманюк Г.П.);

III місце – Артем Грачов, студент 6-го курсу історичного факультету К-ПНУ імені Івана Огієнка (керівник – кандидат історичних наук, доцент Боровець І.І.);

III місце – Юлія Олексійчук, студентка 6-го курсу факультету іноземної філології К-ПНУ імені Івана Огієнка (керівник – кандидат педагогічних наук, доцент Сторчова Т.В.);

III місце – Олена Белова та Юлія Герцан, студентки 4-го курсу педагогічного факультету К-ПНУ імені Івана Огієнка (керівник – кандидат педагогічних наук, доцент Бахмат Н.В.).

* * *

6–7 квітня 2017 року на базі кафедри теорії та методик дошкільної і початкової освіти проведено III Міжнародну науково-практичну конференцію «Актуальні проблеми наступності дошкільної і початкової освіти». Співорганізаторами виступили Кам'янець-Подільський національний університет імені Івана Огієнка, Інститут інноваційних технологій і змісту освіти, Дрогобицький державний педагогічний університет імені Івана Франка, Полтавський національний педагогічний університет імені В.Г. Короленка, Глухівський національний педагогічний університет імені Олександра Довженка, Хмельницька гуманітарно-педагогічна академія. У роботі конференції брали участь понад 150 науковців, методистів, учителів, вихователів-методистів із різних регіонів України (м. Глухів, м. Дрогобич, м. Житомир, м. Умань, м. Львів, м. Кам'янець-Подільський, м. Хмельницький, м. Київ, м. Полтава, м. Кривий Ріг, м. Тернопіль) та зарубіжжя (Білорусь (м. Мінськ), Молдова (м. Комрат), Румунія (м. Пітешті), Перу (м. Ліма).

Працювали такі секції:

- Проблеми наступності в умовах підготовки дітей п'ятирічного віку до навчання у початковій школі.
- Наступність у дошкільній і початковій освіті в педагогічній теорії та практиці.
- Проблеми підготовки педагога, здатного забезпечити наступність в умовах модернізації дошкільної і початкової освіти.
- Психолого-педагогічні умови наступності в процесі навчання та виховання дошкільників та молодших школярів.
- Наступність між дошкільною і початковою ланками освіти в умовах інклюзії.

Матеріали конференції буде опубліковано у фаховому збірнику наукових праць «Педагогічна освіта: теорія і практика» (Випуск 22 (1-2017)), який внесено до науково-метричної бази даних (INDEX COPERNICUS).

* * *

12–13 квітня 2017 року відбулася «Наукова конференція студентів та магістрантів університету за підсумками науково-дослідних робіт у 2016 році»,

яка підвела підсумки НДР студентів та магістрантів університету 2016-2017 навчального року і засвідчила зростання якісного показника цієї роботи. Студенти університету працювали у 17 секціях: Економічні дисципліни, Історія, Філософія, Політології і соціології, Корекційна та соціальна педагогіка і психологія, Психологія, Мистецькі дисципліни, Теорія та методика дошкільної і початкової освіти, Теорія і методика викладання української та іноземної мови в початковій школі, Педагогіка, Природничі науки, Українська мова, Історія української літератури, Журналістики, Іноземна філологія, Фізико-математичні науки, Фізичне виховання, спорт і здоров'я людини.

Загалом студенти та магістранти у всіх підсекціях продемонстрували достатній рівень виконання своєї науково-дослідної роботи. Більшість доповідей свідчили про глибоку обізнаність студентів щодо стану дослідження проблем у сучасній науці, належний рівень їх методологічної підготовки, вміння представити найцінніші результати їх дослідницької роботи.

Цьогорічна конференція засвідчила значну активність у науковій роботі студентів 4 та 5 курсів, що є запорукою високого рівня наукової підготовки майбутніх магістрантів. Показово і те, що студенти перших-третьох курсів не просто взяли участь у конференції, а опинилися серед переможців наукового змагання. Доповіді студентів у підсекціях супроводжувалися презентаціями, що сприяло загальному розумінню представленої проблеми та досягнутих результатів.

Розмаїття тем представлених доповідей свідчить про широке коло наукових інтересів студентів та їх керівників, що може виявитися значним потенціалом для участі студентів у всеукраїнських та міжнародних конференціях в майбутньому. У своїх доповідях студенти і магістранти акцентували увагу на особистому внеску у досліджувану проблему.

Робота у підсекціях показала, що критерієм «якісної наукової продукції» є зворотній зв'язок з аудиторією, коли доповідачі та слухачі творять єдиний науково-пізнавальний простір. Запитання, зворотні коментарі, пояснення, що мали місце під час обговорення доповідей, красномовно підтверджують це. Істотною перевагою як при презентації виступу, так і при його сприйнятті є використання мультимедійних засобів, що, з однієї сторони, значно «полегшують» подання та візуальне сприймання матеріалу, а, з іншої, вимагають значно більше зусиль, умінь та навичок для їх ефективного використання.

Підсумки роботи ще раз підтвердили, що студентська науково-практична конференція є єдиною, безальтернативною формою репрезентації сформованих умінь та навичок науково-дослідної роботи, конференція сприяє залученню студентів до самостійної, творчої та наукової роботи, виробляє в них вміння академічного письма, зв'язного висловлення та виголошення наукових промов.

20 квітня 2017 року на базі природничого факультету Кам'янець-Подільського національного університету імені Івана Огієнка відбулась IX регіональ-

на науково-практична конференція «Молоді дослідники – природі Поділля», присвячена 90-річчю з дня народження Бориса Володимировича Заверухи – доктора біологічних наук, професора, дослідника флори Поділля та одного з ініціаторів створення НПП «Подільські Товтри» та ПЗ «Медобори».

Конференція працювала у трьох підсекціях: «Біологія», «Екологія» і «Географія та краєзнавство».

Участь в роботі конференції прийняли 29 учасників (викладачі та студенти природничого факультету, вчителі, ліцеїсти та учні ЗОШ № 12 та № 15, НВК № 3 та № 14 міста Кам'янець-Подільського, Староушицької ЗОШ І–ІІІ ст.).

Роботи, представлені на конференції охоплювали різноманітні питання щодо видового складу та чисельності представників флори та фауни, особливостей розвитку та розмноження окремих видів рослин та тварин, характеристики дендрофлори, оцінки стану зовнішнього середовища, питанням оптимізації, трансформації річкових долин та моделювання масштабів техногенних катастроф з використанням засобів ArcGIS.

За результатами конференції були визначені переможці у кожній з підсекцій:

Категорія «Науковець-учень»:

І місце – Яковець Діана Олександрівна, Кам'янець-Подільська загальноосвітня школа І–ІІІ ступенів № 12 ім. Л. Дмитерка «Маслинка вузьколиста – вид-трансформер на прикладі геологічної пам'ятки природи «Китайгородське відслонення». Науковий керівник: вчитель біології Зелінська М.О.

ІІ місце – Юрченко Андрій Сергійович, Староушицька загальноосвітня школа І–ІІІ ступенів екологічного спрямування «Аналіз видового різноманіття комах ряду лускокрилі в околицях села Гораївка». Науковий керівник: вчитель біології Юрченко М.В.

ІІІ місце – Харламова Валерія Русланівна, Кам'янець-Подільська загальноосвітня школа І–ІІІ ступенів № 15 ім. «Напрямки відтворення рослинного покриву заказника «Устянський». Науковий керівник: вчитель біології Зелінська М.О.

Категорія «Науковець-студент»:

І місце – Луцька Анастасія Юріївна, студентка Біол1-В14 групи природничого факультету К-ПНУ імені Івана Огієнка. «Статевий поліморфізм *Linum hirsutum* (Linaceae) у флорі НПП «Подільські Товтри». Науковий керівник: к.б.н., доцент Оптасюк О.М.

ІІ місце – Павко Василь Олегович, студент Біол1-В14 групи природничого факультету К-ПНУ імені Івана Огієнка. «Штучні гніздівлі як метод регулювання чисельності птахів-дуплогніздників». Науковий керівник: к.б.н., доцент Тарасенко М.О.

ІІІ місце – Буряк Діана Ростиславівна, студентка Біол1-В13 групи природничого факультету К-ПНУ імені Івана Огієнка. «Просторова структура гнізд в колоніях грака *Corvus frugilegus* L. в умовах м. Кам'янець-Подільський». Науковий керівник: к.б.н., доцент Тарасенко М.О.

18–28 квітня 2017 року кафедра англійської мови (завідувач – кандидат філологічних наук, доцент О.В. Галайбіда) факультету іноземної філології Кам'янець-Подільського національного університету імені Івана Огієнка у співпраці з ННІ іноземної філології Житомирського державного університету імені Івана Франка, Донецьким національним університетом імені Василя Стуса (м. Вінниця), Університетом Миколи Коперника (м. Торунь, Польща) провела V міжнародну студентську Інтернет-конференцію «Англійська мова у міждисциплінарному контексті безперервної освіти». У конференції взяли участь 46 студентів.

Окрім згаданих вищих навчальних закладів, до конференції долучилися Сумський державний педагогічний університет імені Антона Макаренка, Хмельницький національний університет і Криворізький національний університет.

Постійно діючий сайт конференції <http://englishcontext.kpnu.edu.ua> виявився чудовим віртуальним майданчиком для студентів-учасників, які представили доповіді з актуальних проблем сучасної лінгвістики, перекладознавства та методики викладання іноземних мов. Робота конференції була організована за такими секціями: «Когнітивні підходи до мови та мовлення»; «Мовна структура, семантика, синтаксис»; «Перекладознавство»; «Вивчення та навчання другої іноземної мови».

Конференція була цікавою, конструктивною та безкоштовною, що, сподіваємося, і надалі забезпечуватиме її успіх.

11–12 травня 2017 року на економічному факультеті відбулася X Міжнародна науково-практична конференція «Проблеми, пріоритети та перспективи соціально-економічного розвитку в XXI столітті».

Співорганізаторами наукового заходу виступили Міністерство освіти і науки України, Кам'янець-Подільська міська рада, Інститут економіки промисловості Національної академії наук України, ДУ «Інститут досліджень науково-технічного потенціалу та історії науки імені Г.М. Доброва Національної академії наук України», Комратський державний університет, м. Комрат (Республіка Молдова), Академія технологій, м. Резекне (Латвійська Республіка), Інститут економіки Національної академії наук Білорусі (Республіка Білорусь).

У конференції брали участь 120 представників наукової спільноти, у тому числі 17 іноземних учасників – 8 учасників із Республіки Білорусь, 4 учасники з Республіки Польща, 2 учасники з Республіки Молдова, 2 учасники з Російської Федерації, 1 учасник з Латвійської Республіки. Широкою була і вітчизняна географія конференції: міста Харків, Київ, Одеса, Вінниця, Львів, Ніжин, Мукачеве, Ірпінь, Кам'янець-Подільський. Про високий рівень науковості заходу свідчить участь 25 докторів наук, 18 професорів та 73 кандидатів наук.

Представники вітчизняної наукової думки продемонстрували свіжі ідеї та методологічні підходи до дослідження теоретичних і прикладних проблем за напрямками роботи конференції. Широко була представлена академічна наукова спільнота: ДУ «Інститут економіки та прогнозування НАН України», Інститут демографії та соціальних досліджень імені М.В. Птухи НАН України, Інститут економіки промисловості НАН України, Інститут досліджень науково-технічного потенціалу та історії науки ім. Г.М. Доброва НАН України, Національний науковий центр «Інститут аграрної економіки». Свої статті у Віснику розмістили представники з 19 вищих навчальних закладів України.

Для безпосередньої участі у конференції до нашого університету завітали 28 запрошених науковців, серед яких 8 докторів наук і 11 кандидатів наук. Іноземну наукову спільноту під час роботи конференції у черговий раз презентували троє учасників з Познанського університету економіки (Республіка Польща) та кандидат технічних наук з Республіки Білорусь.

Робота заходу була організована в рамках пленарного засідання та за сімома секціями за актуальними тематиками – «Сучасний економічний розвиток: інноваційний аспект», «Проблеми та перспективи функціонування підприємства і підприємництва», «Пріоритети забезпечення розвитку людського потенціалу та нагромадження людського капіталу», «Розвиток індустрії гостинності: історичний, географічний та економічний аспекти», «Економічна безпека як основа соціально-економічного розвитку», «Регіональна політика і самоуправління територій в умовах децентралізації управління економікою», «Соціальні інновації та соціальне підприємництво як засіб вирішення соціальних проблем в умовах скорочення бюджетного фінансування».

За результатами міжнародної конференції опубліковано «Вісник Кам'янець-Подільського національного університету імені Івана Огієнка. Економічні науки» у двох томах, до яких загалом включено 79 статей.

* * *

19–21 травня 2017 року на базі кафедри математики фізико-математичного факультету Кам'янець-Подільського національного університету імені Івана Огієнка проведено Міжнародну наукову конференцію «Диференціальні рівняння та їх застосування», присвячену 75-річчю від дня народження доктора фізико-математичних наук, професора, лауреата Державної премії України в галузі науки і техніки Д.І. Мартинюка (1942–1996) – видатного математика, фахівця з теорії диференціальних і різницевих рівнянь, випускника фізико-математичного факультету Кам'янець-Подільського державного педагогічного інституту.

Організаторами цього річного наукового форуму були Інститут математики НАН України, Київський національний університет імені Тараса Шевченка та Кам'янець-Подільський національний університет імені Івана Огієнка.

У роботі конференції брали участь 2 академіки НАН України, 23 доктори наук, 21 кандидат наук, 12 аспірантів, з-поміж яких були представники США, Казахстану, Польщі та Словаччини.

19 травня о 10.00 конференція розпочала роботу в залі засідань вченої ради університету. Зі вступним словом і спогадами про Д.І. Мартинюка виступив академік НАН України А.М. Самойленко.

З вітальним словом до учасників конференції звернувся проректор з наукової роботи Кам'янець-Подільського національного університету імені Івана Огієнка, доктор фізико-математичних, професор І.М. Конет.

Він також за дорученням вченої ради вручив атестат почесного професора Кам'янець-Подільського національного університету імені Івана Огієнка доктору фізико-математичних наук, професору, академіку НАН України М.О. Перестюку.

13.00 до 17.00 конференція продовжила роботу в режимі секційних засідань. Працювали дві секції:

1. Звичайні диференціальні рівняння (керівник – доктор фізико-математичних наук, професор І.М. Черевко).

2. Диференціальні рівняння з частинними похідними (керівник – доктор фізико-математичних наук, професор В.В. Городецький).

Було виголошено 20 доповідей.

20 травня з 10.00 до 13.00 працювала секція «Диференціальні рівняння» (керівник – професор В.Є. Круглов), було виголошено 15 доповідей.

Цього ж дня учасники конференції поклали квіти на могилу Д.І. Мартинюка в с. Іванківці Дунаєвського району Хмельницької області.

21 травня о 10.00 академік НАН України А.М. Самойленко підвів підсумки роботи конференції та оголосив про її закриття. Зі словами вдячності організаторам конференції виступили доцент В.І. Кравець, професори В.Є. Круглов і В.М. Євтухов.

За матеріалами роботи конференції у видавництві «Аксіома» опубліковано збірник матеріалів конференції (відповідальні за випуск – І.М. Конет, Ю.В. Теплінський).

У пам'яті всіх, хто спілкувався з Дмитром Івановичем, він залишився відкритою, чуйною, доброзичливою, доброю і скромною людиною, відданим товаришем, яскравим, мудрим педагогом і наставником, талановитим вченим.

23–25 травня 2017 року на базі історичного факультету Кам'янець-Подільського національного університету імені Івана Огієнка проведено VI Всеукраїнську студентську археологічну конференцію «Археологічні дослідження в Україні: здобутки і перспективи».

Цьогорічна конференція, яка за порядком була вже шостою, зібрала юних дослідників зі всіх куточків України – від Одеси до Житомира, від Чернігова до Рівного. Приємно, що на цю конференцію було надіслано матеріали з Могильовського державного університету (Республіка Білорусь).

Почалося зібрання 23-го травня в 208 аудиторії головного корпусу університету. Перед присутніми виступив проректор із наукової роботи нашого вишу,

доктор фізико-математичних наук, професор, заслужений діяч науки і техніки України, дійсний член Академії наук вищої школи України Конет Іван Михайлович. У своїй промові він розповів про історію створення Кам'янець-Подільського університету, ознайомив гостей зі світлими та сумними її сторінками. Учасники та гості ознайомилися також із науковими здобутками викладачів, студентів, аспірантів і докторантів факультету та університету.

Привітав учасників конференції і завідувач кафедри архівознавства, спеціальних історичних та правознавчих дисциплін, кандидат історичних наук, професор Федьков Олександр Миколайович.

Також гостей привітав доцент кафедри архівознавства, спеціальних історичних та правознавчих дисциплін Гуцал Анатолій Федорович.

Конференція проходила 3 дні. Першого дня було проведено пленарне засідання, на якому зі своєю доповіддю на тему «Архетип «вогонь» та його вплив на матеріальну культуру слов'ян» виступив студент Інституту історії, етнології та правознавства Чернігівського національного університету імені Тараса Шевченка Карась Ігор Павлович. Також були заслухані доповіді «Експериментальна археологія в дослідженнях житлобудування культури Трипілля-Кукутені» студента нашого вишу Левінзона Євгенія Юрійовича.

Другий день конференції був більш насиченим. Він запам'ятався не лише плідною роботою та жвавими дискусіями по секціям, яких, до речі, було 3 («Секція історіографії та методології», «Секція актуальних проблем археології первісного суспільства» та «Секція Давньоруської та Пізньосередньовічної археології»), а й поїздкою до Хотинської фортеці, яка вразила гостей своєю величчю.

Третього дня, одразу після сніданку, нашим гостям було запропоновано екскурсію музеями міста, яку люб'язно провів кандидат історичних наук, старший науковий співробітник Кам'янець-Подільського державного історичного музею-заповідника Старенький Ігор Олександрович.

Загалом студенти були приємно вражені організацією та проведенням конференції, вони висловили щиро подяку її організаторам та пообіцяли навідатися до Кам'янца-Подільського ще.

* * *

26–29 вересня 2017 року на базі кафедри інформатики фізико-математичного факультету відбулася Міжнародна наукова конференція «Питання оптимізації обчислень (ПОО-XLIV)», присвячена 60-річчю від дня заснування Інституту кібернетики імені В.М. Глушкова НАН України.

Учасників конференції привітав Іван Михайлович Конет, проректор з наукової роботи, доктор фізико-математичних наук, професор, заслужений діяч науки і техніки України. Він розповів гостям про історію нашого університету та його сучасні наукові здобутки.

А один з учасників конференції, Анатолій Федорович Верлань, доктор технічних наук, професор, член-кореспондент НАПН України, зауважив, що

тепер до здобутків університету можна додати й ще один – вихід у фінал збірної університету з програмування.

З вітальним словом виступила й вчений секретар конференції, Інна Віталіївна Швідченко, кандидат фізико-математичних наук, старший науковий співробітник Інституту кібернетики імені В.М. Глушкова НАН України. Вона зробила акцент на тих здобутках, які вже принесла конференція та висловила сподівання, що робота цього річного форуму буде не менш, а то й більш продуктивною.

Засідання відбувалось з 26 по 29 вересня у таких секціях:

Секція 1. Загальна теорія оптимізації обчислень

Секція 2. Наближення та відновлення функцій і функціоналів

Секція 3. Цифрова обробка сигналів та зображень

Секція 4. Розв'язування рівнянь

Секція 5. Системний аналіз, оптимізація, математичне програмування, методи прийняття рішень

Секція 6. Методи захисту інформації

Секція 7. Прикладні задачі

І хоча робочими мовами конференції були українська, російська та англійська, але об'єднувальним фактором виступила універсальна мова – мова математики.

Крім наукової роботи, обговорення доповідей та палких дискусій на учасників чекали також екскурсії містом, після яких кожному захотілось неодмінно повернутися ще раз до Кам'янця-Подільського.

27–28 вересня 2017 р. на базі кафедри методики викладання фізики і дисциплін технологічної освітньої галузі фізико-математичного факультету Кам'янець-Подільського національного університету імені І.Огієнка відбулася Міжнародна наукова інтернет-конференція «Теоретичні і практичні основи управління процесами компетентнісного становлення майбутнього учителя фізико-технологічного профілю».

Конференція була проведена за допомогою програмного забезпечення Skype for Business наданого компанією Microsoft в рамках програми Office 365 for Education. Точкою трансляції була навчальна лабораторія обчислювальної техніки №3 (аудиторія № 22) кафедри інформатики.

Започаткувала таку практику інтернет-конференції «Канон Івана Огієнка у сучасній науковій парадигмі», проведена науково-дослідним центром огієнкознавства.

У роботі конференції брали участь викладачі Кам'янець-Подільського національного університету імені І.Огієнка, Національного педагогічного університету імені М.П. Драгоманова, Кіровоградського державного педагогічного університету імені Володимира Винниченка, Уманського державного педагогічного університету імені Павла Тичини, Дніпропетровського націо-

нального університету імені Олеса Гончара, Бердянського державного педагогічного університету.

З вітальним словом виступили завідувач кафедри МВФ та ДТОГ Петро Атаманчук та проректор з наукової роботи К-ПНУ ім. І. Огієнка Іван Конет.

Активними учасниками інтернет-конференції були викладачі Кам'янець-Подільського національного університету імені Івана Огієнка: Атаманчук П.С., Кух А.М., Панчук О.М., Поведа Т.П., Мендерецький В.В, Андруховський А.Б.

В онлайн-режимі доповідь учасників супроводжувалась демонстрацією презентацій.

Конференція проводилася за такими змістовими напрямками:

- компетентність і світогляд як показники дієвості навчання фізики;
- концептуальні орієнтири фізико-технологічної освіти в умовах переходу на 12-річний термін навчання у школі;
- прогнозування як засіб подолання кризових явищ в навчанні педагога фізико-технологічного профілю;
- основи управління процесами формування авторського педагогічного кредо в майбутніх педагогів фізико-технологічних спеціальностей.

Результати проведення конференції (статті) будуть опубліковані в 23-му випуску збірника наукових праць Кам'янець-Подільського національного університету імені Івана Огієнка.

* * *

29 вересня в університеті відбувся XV з'їзд Всеукраїнського Лікарського товариства. До нашого університету завітали лікарі, науковці та практики з лікарської та медичної сфери, які розповіли про нові відкриття сучасної української лікарняно-медичної практики, звернули увагу на важливість трансформації у медичній інфраструктурі, а також поділилися своїм досвідом із колегами та студентами.

Всі охочі відвідали виставку в холі університету, де проводилася демонстрація деяких продуктів медичного призначення, дехто зміг перевірити свій стан здоров'я, наприклад, поміряти артеріальний тиск, опісля чого отримав певні рекомендації щодо покращення свого самопочуття та стану здоров'я.

З'їзд відбувся до Дня працівника освіти недаремно, адже актуальною сьогодні є проблема з підготовки фахівців фізичної реабілітації в нашому університеті. Власне, у рамках з'їзду відбувся симпозіум, на якому учасники торкнулися питання мультидисциплінарного підходу до реабілітації, осередком проведення якого й стала кафедра фізичної реабілітації та медико-біологічних основ фізичного виховання.

Урочисте відкриття відбулося в актовому залі Кам'янець-Подільського національного університету імені Івана Огієнка. З вітальним словом виступили Олег Мусій, президент Всеукраїнського лікарського товариства (ВУЛТ), Володимир Мороз (Федеративна Республіка Німеччина), Мацей Гаманкевіч, президент Головної ради лікарського товариства Польщі, Микола Тищук, голова

правління Всеукраїнського лікарського товариства, Борис Ткач, голова крайової організації ВУЛТ на Хмельниччині, Дмитро Васильянов, секретар міської ради.

Гостей симпозіуму привітав Іван Конет, проректор із наукової роботи, доктор фізико-математичних наук, професор, заслужений діяч науки і техніки України. Він ознайомив гостей з історією та досягненнями вишу та побажав плідної роботи.

Із цікавою доповіддю «Кость Солуха: лікар-професіонал, патріот і громадський діяч (1917–1920 рр.)» перед присутніми виступив Олександр Завальнюк, доктор історичних наук, професор, академік АНВО України, заслужений працівник освіти України.

Наступного дня відбулися пленарні засідання, координаторами яких виступили Чаплінський Р.Б., Жигульова Е.О., Колоденко В.О. та Пандері Л.М.

Симпозіум розпочала своєю доповіддю пані Лідія Пандері, яка наголосила на важливості відновленні та створенні відповідних умов у нашому суспільстві, запропонувавши за основу проект Женевської конвенції ВООЗ «Rehabilitation 2030: a call for action», який був «запущений» в реалізацію у лютому 2017 року. Згідно із цим проектом, успіх оптимізації функціонування реабілітації залежить від змін формату керівництва на рівні Міністерства охорони здоров'я та його ієрархічно нижчих структур. У доповіді авторка наголосила на важливості взаємодії реабілітолога із іншими лікарями, а також на принциповій відмінності колективу та команди. Формування останньої і є рушійною силою в успішній реабілітації пацієнта, адже це уможлиблює забезпечує безпеку пацієнта та «профілактику» лікарських помилок.

Активну участь у роботі симпозіуму брали студенти нашого університету (спеціальність фізична реабілітація), яких також турбує проблема якісної підготовки висококваліфікованих реабілітологів.

На завершення симпозіуму виступив Ростислав Чаплінський, кандидат медичних наук, професор який слушно зауважив, що сьогодні головними проблемами країни з підготовки фахівців-реабілітологів є виготовлення і закупівля дорогівартісного обладнання (зокрема протезів), а також відсутність фахівця реабілітації в самому штатному розкладі лікарні, що створює певні перешкоди в розвитку спеціаліста цього напрямку.

5–6 жовтня 2017 року на факультеті української філології та журналістики відбулася VII Міжнародна наукова конференція «Мова, культура і соціум у гуманітарній парадигмі».

З вітальними словами до учасників наукової зустрічі звернулися проректор з наукової роботи, доктор фізико-математичних наук, професор Конет Іван Михайлович та декан факультету української філології та журналістики, кандидат філологічних наук, доцент Коваленко Борис Олексійович.

На пленарному засіданні доповіді виголосили: Павло Юхимович Гриценко

(Київ) «Українська діалектна мова: евристичний потенціал», Олена Валентинівна Кульбабська (Чернівці) «Графічне експериментаторство як засіб увиразнення українського художнього тексту кінця ХХ-початку ХХІ ст.», Нагалія Василівна Кондратенко (Одеса) «Інформаційні мовленнєві жанри українського політичного дискурсу».

Під час конференції працювало вісім наукових секцій: 1. Мовна ситуація і мовна політика; 2. Філософські аспекти лінгвістичних досліджень; 3. Соціокультурні аспекти структури мови; 4. Мова засобів масової інформації; 5. Мова і культура; 6. Соціальне і національне в аспекті художнього сприйняття; 7. Українська мова сьогодні. Стан і перспективи розвитку; 8. Соціокультурні аспекти в навчанні рідної та іноземних мов.

У конференції брали участь науковці з Житомира, Ізмаїла, Києва, Миколаєва, Одеси, Слов'янська, Сум, Тернополя, Умані, Ужгорода, Харкова, Чернівців, які поділилися результатами своїх досліджень.

Наприкінці конференції всі учасники мали змогу відвідати історичні місця «Квітки на камені» та доторкнутися до стін Хотинської фортеці.

За матеріалами конференції опубліковано збірник наукових праць (випуск 44), де висвітлюються актуальні проблеми сучасного мовознавства, літературознавства, методики викладання філологічних дисциплін, а також представлено широкий спектр наукових розробок вітчизняних і закордонних дослідників (Кам'янець-Подільський: Аксіома, 2017. 378 с.).

* * *

13–14 жовтня 2017 року в Кам'янець-Подільському національному університеті імені Івана Огієнка відбулася VIII Міжнародна наукова конференція «Актуальні проблеми історичної та теоретичної поетики». Конференція вже стала невід'ємною часткою наукового життя факультету іноземної філології, університету, країни.

Співорганізаторами конференції виступили Інститут літератури ім. Т.Г. Шевченка НАН України, Кам'янець-Подільський національний університет імені Івана Огієнка, Одеський національний університет ім. І.І. Мечникова, Природничо-Гуманістичний Університет імені Яна Коперницького в м. Кельце (Республіка Польща) Університет Миколая Коперника в Торуні (Польща), Геттінгенський університет імені Георга Августа (Німеччина).

Серед учасників конференції – професори, академіки, 15 докторів наук з України.

На пленарному засіданні з вітальним словом до науковців звернувся проєктор із наукової роботи Кам'янець-Подільського національного університету імені Івана Огієнка Іван Михайлович Конет.

Тематика доповідей відзначалася розмаїттям, глибиною та важливістю поставлених проблем. Серед них: поетика в системі літературознавчих категорій; індивідуальні поетики в контексті загальнокультурних парадигм; текст, інтертекст, культура; літературні жанри в проєкції історичної та теоретичної

поетики; компаративістичні та інтертекстуальні виміри літератури; поетика і проблеми сучасної інтерпретації літературно-художніх творів. На секційних засіданнях інтерес і жваву дискусію викликали як доповіді досвідчених науковців, так і дослідження початківців, для яких конференція стала справжнім іспитом і школою, адже поради відомих професорів, безумовно, будуть корисними для майбутніх кандидатів та докторів філологічних наук.

У конференції взяли участь 107 учасників із 28 вищих навчальних закладів, серед яких: Кам'янець-Подільський національний університет імені Івана Огієнка, Інститут літератури ім. Т.Г. Шевченка НАН України, Інститут філології Київського національного університету імені Тараса Шевченка, Київський університет імені Бориса Грінченка, Одеський національний університет ім. І.І. Мечникова, Івано-Франківський національний технічний університет нафти і газу, Мелітопольський державний педагогічний університет імені Богдана Хмельницького, Херсонський державний університет, Східноєвропейський національний університет імені Лесі Українки (м. Луцьк), Донецький національний університет імені Василя Стуса (м. Вінниця), Східноукраїнський національний університет імені Володимира Даля (м. Северодонецьк), Маріупольський державний університет, Миколаївський національний університет імені В.О. Сухомлинського, Бердянський державний педагогічний університет, Прикарпатський національний університет імені Василя Стефаника, Харківський національний педагогічний університет імені Г.С. Сковороди, ДВНЗ «Ужгородський національний університет», Рівненський державний гуманітарний університет, Сумський державний педагогічний університет ім. А.С.Макаренка, Запорізький національний університет, Запорізький національний технічний університет, Чернівецький національний університет імені Юрія Федьковича, Ніжинський державний університет ім. Миколи Гоголя, Академія адвокатури України, Хмельницький національний університет, Одеське обласне базове медичне училище, Подільський державний аграрно-технічний університет, Південноукраїнський національний педагогічний університет імені К.Д. Ушинського (м.Одеса).

VIII Міжнародна наукова конференція «Актуальні проблеми історичної та теоретичної поетики» засвідчила зростання якісного показника філологічної науки. Важливим результатом роботи конференції було прийняття висновків та рекомендацій, у яких відображено позицію учасників. На заключному пленарному засіданні 14 жовтня, звітуючи про роботу секцій, керівники підкреслили безперечний успіх конференції. В резолюції конференції було зазначено:

1. Схвалити основні положення наукових доповідей учасників конференції, відзначити їх актуальність, ґрунтовність, наукове та практичне значення, а також високу якість, наукову новизну та глибину досліджень.

2. Вважати позитивними встановлені зв'язки з обміну інформацією за результатами наукових досліджень споріднених ВНЗ.

3. Започаткувати проведення спільних наукових досліджень.

4. Впроваджувати результати конференції у практику викладання мовознавчих та літературознавчих дисциплін.

5. Опублікувати окремою збіркою доповіді учасників конференції.

6. Розширювати міжнародне співробітництво та партнерство в галузі літературознавства та мовознавства

7. Ширше використовувати під час роботи конференції новітні технології.

Основну роботу з підготовки та проведення конференції виконали викладачі кафедри германських мов і зарубіжної літератури Кам'янець-Подільського національного університету імені Івана Огієнка (завідувач кафедри – Олександр Володимирович Кеба, доктор філологічних наук, професор).

Учасникам конференції провели екскурсії до Національного історико-архітектурного заповідника «Кам'янець» та Хотинської фортеці. Гості відвідали навчально-наукову лабораторію етнології університету, яка вразила їх своєю експозицією.

19–20 жовтня 2017 року на педагогічному факультеті Кам'янець-Подільського національного університету імені Івана Огієнка відбулася Всеукраїнська науково-практична конференція «Від творчого педагога до творчої дитини: гармонія партнерської взаємодії педагога з дитиною». У роботі конференції взяли участь понад 170 науковців, викладачів вищих навчальних закладів, магістрантів, аспірантів, вихователів дошкільних навчальних закладів, учителів загальноосвітніх шкіл із різних областей України.

Учасниками конференції було розглянуто широке коло питань, присвячених проблемі розвитку творчої особистості дітей дошкільного віку, психолого-педагогічного супроводу творчого розвитку дітей дошкільного та молодшого шкільного віку, використання інноваційних технологій у формуванні творчої особистості дитини дошкільного та молодшого шкільного віку, компетентнісного підходу до формування творчої особистості дитини дошкільного віку в сучасній освіті, інноваційних досліджень зарубіжних та вітчизняних учених щодо творчого розвитку дитини-дошкільника та творчій самореалізації вихователя в навчально-виховному процесі дошкільного навчального закладу. Результати конференції будуть висвітлені в збірнику тез, який готується до друку.

17 листопада 2017 року в стінах Кам'янець-Подільського національного університету імені Івана Огієнка відбулася XV Подільська історико-краєзнавча конференція із дослідження Подільського регіону. Присвячена вона 100-річчю української революції 1917–1921 рр. та 100-річчю нашого вишу.

Модератором проведення заходу є доктор історичних наук, професор, академік УАІН, директор Центру дослідження історії Поділля Інституту історії України НАН України при К-ПНУ ім. І. Огієнка, член правління Національної спілки краєзнавців України Лев Васильович Баженов. Окрім нього до складу

робочої президії (із числа викладачів нашого університету) ввійшли Степанков Валерій Степанович, Копилов Сергій Анатолійович та Завальнюк Олександр Михайлович.

На пленарному засіданні вдалося коротко ознайомитися з краєзнавчими виданнями, які були опубліковані в період 2014–2017 рр. Відкрив форум ректор нашого університету Копилов С.А., який привітав гостей із Києва, Хмельницького, Вінниці, Дніпра, Тернополя, Житомира та інших міст. Організаційні моменти включали вступне слово Льва Васильовича Баженова, який говорив про важливість та необхідність розвитку краєзнавчої науки, нагородження подяками деяких спеціалістів за активну участь у дослідженні історії Поділля у всіх можливих сферах (зокрема, мистецькій). Він також вручив посвідчення ученим і науковцям від Національної спілки краєзнавців України.

Варто виокремити виступ Валерія Степановича Степанкова, в якому він торкнувся теми Пилявецької битви з погляду автора «Римованої хроніки». Ця доповідь є досить цікавою, адже створена вона на основі джерела, яке не може залишити байдужим як науковця, так і аматора чи пересічного студента.

Далі розпочали роботу наукові секції. Загалом конференція торкалася таких тем: «Українська національна революція 1917–1921 рр. і Поділля та Південно-Східна Волинь», «Етапи історії Кам'янець-Подільського національного університету імені Івана Огієнка (1918–2017 рр.)», «Постаті краєзнавчого руху», «Проблеми теорії, методології, історіографії та джерелознавства в дослідженні регіону», «Аспекти історії краю від доби давнини до новітнього часу», «Видатні діячі в історії та культурі регіону», «Історія міст і сіл», «Інші аспекти археології, економіки, пам'яткознавства, архівознавства, музезнавства, методики викладання, військової справи, культури тощо на Поділлі і суміжних областях». Особливо не може не вражати те, що в роботі конференції брали участь відомі науковці та краєзнавці з усієї України

Отже, 2017 рік був багатим на різні наукові форуми для колективу викладачів Кам'янець-Подільського національного університету імені Івана Огієнка, про що свідчать проведені наукові та науково-практичні конференції, семінари, круглі столи, опубліковані монографії, підручники, збірники наукових праць, навчальні і навчально-методичні посібники тощо.

УДК 908(477.43.21)“2017”

О.Б.Комарницький

**Кам'янець-Подільська міська організація
Національної спілки краєзнавців України у 2017 р.:
основні результати діяльності**

У статті охарактеризовано діяльність у 2017 р. Кам'янець-Подільської міської організації Національної спілки краєзнавців України. Йдеться про кількісний і якісний склад осередку, який за цими показниками є найкращим у Хмельницькій області. Зазначається, що осередок гідно представлений в керівних органах НСКУ, в органах місцевого самоврядування. Низка краєзнавців очолюють наукові інституції. Розповідається про проведення організацією декількох наукових конференцій та круглих столів, участь її членів у громадсько-науковій діяльності, зокрема, у рецензуванні конкурсних робіт членів МАН України, членстві у журі цього конкурсу, предметних олімпіадах з історії, конкурсів студентських наукових робіт, здобутки вихованців членів осередку. Автор аналізує співпрацю краєзнавців міста з учителями регіону, показує проведення фольклористичної роботи, діяльність археологів-краєзнавців. Наводяться дані про публікацію краєзнавцями монографій, книг, брошур та покажчиків, навчальних видань, статей, редагування наукових збірників та бібліографічних покажчиків, рецензування наукових видань, роботу у складі спеціалізованих вчених рад по захисту дисертацій Кам'янець-Подільського національного університету імені Івана Огієнка, Чернівецького національного університету імені Юрія Федьковича, Національного інституту стратегічних досліджень, рецензування дисертацій, написання відгуків на автореферати дисертацій.

Ключові слова: Кам'янець-Подільський, краєзнавці, осередок, книга, збірник, конференція.

В незалежній Україні національно-культурне відродження нашого народу стало реальністю. Все більше і більше зростає інтерес до минулого своєї Батьківщини, краю де народився і живеш, де виросло не одне покоління родичів, близьких і знайомих. Знання свого краю є невід'ємною частиною духовності, важливий засіб забезпечення нерозривного зв'язку минулого нашого краю з вітчизняною і світовою історією. Значну роботу у цьому напрямку проводить Кам'янець-Подільська міська організація Національної спілки краєзнавців України.

У нашій статті ми охарактеризуємо діяльність означеного осередку у 2017 р.

На 1 січня 2018 р. міська організація налічувала 59 осіб, у т.ч. 14 докторів наук, професорів, 30 кандидатів наук, доцентів. Наприкінці 2017 р. виявили бажання бути членами НСКУ доктори філологічних наук, професор Л.М.Мар-

чук і доцент О.А.Рарицький, декан факультету української філології і журналістики, кандидат філологічних наук, доцент Б.О.Коваленко, кандидати філологічних наук, доценти Т.О.Джурбій, Н.Д.Коваленко, О.І.Почапська, голова міської організації Всеукраїнського товариства «Просвіта» В.В.Полятинчук, краєзнавець Д.Р.Яблонська. Нині їхні документи у стадії підготовки для затвердження у Президії НСКУ.

Приємно, що у звітному 2017 р. член спілки А.Ю.Скрипник захистив докторську дисертацію. О.М.Завальнюк та І.М.Конет є переможцями XII обласного конкурсу науково-дослідних робіт відповідно номінаціях «Гуманітарні науки» і «Фундаментальні НДР». О.М.Завальнюк і Н.О.Урсу нагороджені високими державними нагородами – відповідно Почесними грамотами Кабінету Міністрів України і Верховної Ради України, С.А.Копилов – грамотою Верховної Ради України. О.Б.Комарницький удостоєний премії імені Іона Винокура.

У 2017 р. краєзнавці міста працювали над втіленням у життя рішень IV–V з'їздів НСКУ, пленумів обласної організації спілки.

Члени міської організації підтримують товариські, дружні взаємини з колегами з інституту історії, політології і етнології Вінницького державного педагогічного університету імені Михайла Коцюбинського, історичного факультету Чернівецького національного університету імені Юрія Федьковича, науковцями Державних архівів Вінницької, Хмельницької та Житомирської областей, Хмельницького історичного музею, Державного історико-культурного заповідника «Межибіж» (сmt. Меджибіж Летичівського району), Кам'янець-Подільським державним історичним музеєм-заповідником, Національним історико-архітектурним заповідником «Кам'янець», Кам'янець-Подільськими міською організацією Національної спілки журналістів України, міським об'єднанням Товариства «Просвіта» імені Тараса Шевченка. Впродовж року вивчався досвід роботи Вінницької обласної організації НСКУ.

Осередок гідно представлений в органах місцевого самоврядування. О.Б.Комарницький є членом архітектурно-містобудівної ради, а також комісії із встановлення меморіальних знаків виконавчого комітету Кам'янець-Подільської міської ради. У 2017 р. він був членом тимчасових комісій, на яких розглядалися питання про спорудження пам'ятника борцям за Незалежність України, відзначення у місті подій Української революції 1917–1920 рр. О.В.Будзей плідно працює у складі міської топонімичної комісії.

Низка краєзнавців очолюють наукові інституції. О.М.Завальнюк здійснює керівництво осередком міжнародного Українського історичного товариства (м.Кент, США; м.Острог, Україна), Л.В.Баженов – Центром дослідження історії Поділля Інституту історії України НАН України, Н.О.Урсу – Міжнародним науковим центром досліджень історії образотворчого, декоративно-прикладного мистецтва й архітектури, С.А.Копилов – науковою лабораторією «Проблем дидактики історії» кафедри всесвітньої історії, С.Е.Баженова – навчально-науковою лабораторією «Інноваційні технології в туризмі».

М.А.Печенюк здійснивала керівництво роботою кабінету-музею імені М.Леонтовича.

Краєзнавець Л.В.Баженов є керівником наукової школи «Регіональна історія Правобережної України», О.М.Завальнюк – «Проблеми української історії кінця XIX ст. – 30-ті рр. XX ст.», С.А.Копилов – «Проблеми української історіографії XVIII – початку XXI ст.», Н.О.Урсу – «Художня спадщина України в контексті сучасного мистецтвознавства», М.А.Печенюк – «Проблеми естетичного виховання молоді засобами музики у школах різного типу навчання і вищих закладах освіти».

О.М.Завальнюк є членом Президії НСКУ. До складу Правління НСКУ входить Л.В.Баженов. Ю.А.Хоптяр є членом колегії Державного архіву Хмельницької області, а С.В.Трубчанинов і А.Б.Задорожнюк – вченої ради Національного історико-архітектурного заповідника «Кам'янець», О.Б.Комарницький – музейної ради Кам'янець-Подільського державного історичного музею-заповідника.

Впродовж року вдалося провести декілька наукових конференцій та круглих столів. Зокрема, 14–15 грудня відбулася V Міжнародна науково-практична конференція «Микола Леонтович і сучасна освіта та культура», присвячена 140-річчю від дня народження видатного українського композитора, музично-педагогічного і культурного діяча, яка продовжила традицію попередніх всеукраїнських конференцій, присвячених впровадженню ідей великого подолання в українську і світову культуру й освіту. 24–25 листопада було проведено II Міжнародну науково-практичну конференцію «Ференц Ліст і Україна», присвячену 170-ій річниці з часу перебування Ференца Ліста в Україні.

11 жовтня спільно з Кам'янець-Подільським державним історичним музеєм-заповідником провели VII всеукраїнську науково-практичну конференцію «Археологія і фортифікація України». За підсумками наукової конференції видано науковий збірник [1].

Міська організація НСКУ виступила ініціатором і співорганізатором регіональної науково-практичної конференції «Володимир Гагенмейстер. Життя і творчість» (18 травня), науково-практичної конференції «Поділля у добу Української Центральної Ради» (15 червня) [2], круглого столу «Політичні репресії на Поділлі: причини, сутність та наслідки» (16 травня) [3].

Краєзнавці були учасниками десятків міжнародних, всеукраїнських та регіональних наукових конференцій, були організаторами чи співорганізаторами низки різного рівня наукових форумів.

Значна увага в осередку приділялася громадсько-науковій діяльності її членів. Зокрема, вони брали участь у рецензуванні конкурсних робіт членів МАН України, були членами журі цього конкурсу (В.А.Дубінський, А.Л.Глушківський, П.В.Кліщинський, А.Г.Бренюк, С.А.Сидорук, В.Б.Стецок, Ю.А.Хоптяр, В.В.Щегельський, Л.А.Воронюк, Ю.А.Клімчук). За ініціативи В.А.Дубінського і при підтримці міської організації НСКУ було опубліковано 4-й випуск праць членів Кам'янець-Подільського міського наукового това-

риства Малої академії наук [4].

Дубінський В.А. очолював журі першого етапу конкурсних робіт членів МАН України, а також II етапу Всеукраїнської олімпіади з історії. Відрадно, що учениці 10 класу Кульчиєвської ЗОШ I–III ступенів Вероніка і Маргарита Тахтееви, Анастасія Гаврилук посіли другі місця на обласному етапі конкурсі МАН. Їхніми роботами керував С.А.Сидорук. Такі ж здобутки мають двоє вихованців Ю.А.Клімчука. Один із його учнів посів II місце у Всеукраїнському конкурсі МАН «Юніор-дослідник. Історик». Сам краєзнавець був учасником Всеукраїнського конкурсу майстерності педагогічних працівників позашкільних навчальних закладів «Джерело творчості» у номінації «Керівник гуртка-2017» і посів II місце на обласному етапі.

І.М.Конет був членом галузевої комісії другого етапу Всеукраїнського конкурсу студентських наукових робіт в галузі «Математичні науки» (м. Вінниця, 30–31 березня 2017 р.), членом журі фінального етапу XX Всеукраїнського учнівського турніру юних математиків імені професора М.Й. Ядренка (м. Чернівці, 29 жовтня – 3 листопада 2017 р.). В.Б.Стецюк входив до складу журі Всеукраїнського конкурсу «Моя Батьківщина – Україна» (I етап), а також Всеукраїнського конкурсу звітів про походи вихідного дня юних туристів (міський етап).

О.Б.Комарніцький консультував студентів податкового коледжу Д.Демидас і К.Думанську, які посіли відповідно перші-другі місця на міському і II (обласному) етапах олімпіади з історії України серед студентів коледжів, технікумів та училищ.

Краєзнавці міста активно співпрацюють з учителями регіону. Л.А.Воронюк входила до складу міського журі Всеукраїнського конкурсу «Учитель 2017 року». В.А.Дубінський брав участь у міських педагогічних конференціях вчителів історії м. Кам'янець-Подільського, Кам'янець-Подільського, Дунаєвського районів, під час яких розповів про здобутки краєзнавців міста, закликав до активнішої співпраці. Велику краєзнавчу роботу серед учнівської молоді проводила Л.А.Воронюк. Вона проводила Музейні уроки, уроки-екскурсії, створила учнівсько-вчительські проекти «Місця, які варто відвідати в Кам'янець-Подільському», була керівником учнівської команди в змаганнях «ВЕБ-квест», темою яких була «Держава графа Сцибора-Мархоцького». Краєзнавець створила віртуальну екскурсію «Кам'янець-Подільський: подорож в історію України доби УНР» (матеріал розміщено на сайті Хмельницького інституту післядипломної педагогічної освіти), започаткувала електронний каталог фото Подільського краю, організувала фотоконкурс для старшокласників «Золоте Поділлячко», етнографічну експедицію «Пізнаючи свій край, пізнаєш себе», учнівську конференцію «В межиріччі Буга, Збруча та Случа».

Члени осередку проводять фольклористичну роботу. Так, В.В.Щегельський продовжував роботу над програмною темою лабораторії етнології «Народна культура Поділля в контексті національного відродження України»,

допомагав учням і вчителям шкіл, студентам, аспірантам, докторантам у підборі джерел та літератури із фондів навчально-наукової лабораторії етнології Кам'янець-Подільського національного університету імені Івана Огієнка. Студенти, очолювані В.В.Щегельським, брали участь у роботі літньої двотижневої етнологічної експедиції за маршрутом – сс. Оринин, Ріпинці, Теклівка Кам'янець-Подільського району Хмельницької обл. Записана автентична фольклорна інформація поповнила архів фондів матеріалів лабораторії етнології. Краєзнавець сприяв в організації та проведенні студентськими академічними групами факультету української філології та журналістики народознавчих заходів: «Андріївські вечорниці» та «Гадання на Катерини», постійно здійснював допомогу фондовим реквізитом лабораторії у проведенні загальноуніверситетських заходів, а саме: «З глибини сторіч – козацький клич»: історико-патріотичний захід до дня українського козацтва, дня захисника України та свята Покрови» (12 жовтня); «Осінній благодійний ярмарок» – (рекреаційна зона ЦК університету, 12 жовтня); «Літературне свято на честь 80-річчя з дня народження Наталі Кашук» (13 листопада 2017 року); «Новорічна феєрія» – виставка різдвяної атрибутики, довідкової літератури тощо (рекреаційна зона університету, 21 грудня 2017 – 8 січня 2018 р.).

Значні здобутки мають археологи-краєзнавці. Зокрема, А.Ф.Гуцал, В.А.Гуцал розробляли держбюджетну, госпрозрахункову тему «Дослідження пам'яток раннього залізного віку та території Середнього Подністров'я». Вони проводили археологічні розвідки та проводили археологічні експертизи земельних ділянок на території Хмельницької обл., брали участь науково-дослідних експедиціях в Кам'янці-Подільському, на Рудковецькому городищі.

І.О.Старенький, працюючи начальником постійнодіючої археологічної експедиції «Кам'янець» ДПОАСУ «Подільська археологія» проводив охоронні дослідження на території Старого міста за адресами: П'ятницька, 12, Польський ринок, 29-35, Кузнечна, 12, Шпитальна, 10, також у м. Городок та Бакотському скельно-печерному монастирі. Як керівник археологічної експедиції Кам'янець-Подільського державного історичного музею-заповідника здійснив археологічні розвідки в околицях Бакоти, Баговиці, Жванця та Сокола Кам'янець-Подільського району. Розробив електронну археологічну карту Кам'янця-Подільського. Брав участь у розробці та реалізації міжнародного українсько-литовського проекту (Інститут історії України, Інститут історії Литви, Кам'янець-Подільський державний історичний музей-заповідник) з відкриття експозиції «Поділля у складі ВКЛ» в пристінному корпусі на території Старого замку. Краєзнавець брав безпосередню участь у придбанні та перевезенні до Кам'янця-Подільського зі Львова архіву родини Ю.Ролле, у зйомках циклу сюжетів про вулицю Соборну, Карвасари, Підзамче, мости Кам'янця-Подільського та трипільську пам'ятки с. Жванець для телепрограми «Вулиці рідного міста» ХОДТРК «Поділля-Центр»; у прямому ефірі телеканалу ЗІК у програмі «Історична правда з Вахтангом Кіпіані» про рабовласництво в Україні; дав інтерв'ю Городоцькому районному телерадіопресцентру з приводу археоло-

гічних досліджень на території м. Городок.

Краєзнавець Н.О.Урсу продовжила дослідження впливу візантійського стилю в архітектурі на сакральне мистецтво Хмельниччини, для чого виїжджала у м. Несебр (Болгарія, серпень 2017 року); проводила пошук мистецтвознавчих, історичних та архівних матеріалів для створення образів св. Апостолів Петра і Павла для храму св. Катерини Олександрійської у смт Вапнярці тощо.

Березіна І.В. виступила арт-менеджером фестивалю скульптури в дереві «ПОДІЛЛЯ WOODCRAFT» (серпень 2017 р., м. Кам'янець-Подільський, ЖК «Нова Будова»), куратором виставок «Простір без Часу. Світ» (постмодерну) Олега Червоноградського (м. Чернівці, серпень 2017 р.), виставки-презентації дослідження творчості Наполеона Орди. Краєзнавець організувала концерт барда, співака і композитора, виконавця козацьких і стрілецьких пісень Тараса Житинського.

З.М.Климишина надавала консультації щодо виконання тематичних запитів з генеалогії співробітникам Кам'янець-Подільського міського архіву та Державного архіву Хмельницької області. Вивчала родоводи письменника Є.Гуцала, відомого мостобудівника М.Савенка, родини дворян Паєвських, досліджувала діяльність дитячих будинків для дітей, батьки яких були репресовані, проводила збір музейних експонатів, книг, журналів, листівок, буклетів, інших матеріалів для Кам'янець-Подільського державного історичного музею-заповідника, міського архіву, Інституту національної пам'яті.

Значну екскурсійну роботу проводили В.А.Нестеренко, В.В.Щегельський, А.Ю.Скрипник, В.Б.Стецюк, Р.В.Йолтуховський, В.В.Пагор, К.В.Мельничук.

Члени осередку провели велику видавничу роботу. Зокрема, вдалося опублікувати 10 монографій [5-14], 12 книг, брошур та покажчиків [15-26], 5 навчальних видань [27-31]. Краєзнавці видали 428 статей, у т.ч. 87 статті у фахових журналах і наукових збірниках, 322 – в інших наукових виданнях, 19 – у закордонних виданнях.

Найбільший науковий доробок мають О.М.Завальнюк, який опублікував 36 праць, О.Б.Комарніцький – 32, І.М.Конет – 29, А.Г.Філінюк – 27, І.О.Старенький – 24, В.Б.Стецюк – 23, Л.В.Баженов – 22, В.С.Прокопчук – 21.

Наприкінці травня, під час відзначення «Дня науки», у залі засідань Кам'янець-Подільської міської ради було презентовано багато ілюстровану науково-популярну книгу тандему краєзнавців О.І.Расщупкіна та С.В.Трубчанінова про Кам'янець [25]. Варто зазначити, що дане видання вийшло як українською, так і англійською мовами, а отже служитиме популяризації історії міста Кам'янець-Подільського у багатьох країнах світу.

Низку публікацій краєзнавці опублікували у місцевих газетах. Зокрема, О.В.Будзей впродовж року регулярно вів рубрику «Історія» в газеті «Подільчанин». У цьому ж виданні щоп'ятниці публікувалася краєзнавча сторінка «Кам'янецькі перехрестя» та рубрика «Видано в Кам'янці». На сайті «Вічний Кам'янець» розміщував краєзнавчі матеріали, а також протягом року щодня виставляв зібрані протягом кількох років дані для «Кам'янецького календаря».

Підписав із видавництвом «Абетка» договір на видання в 2018 році 256-сторінкової книжки «Твій Кам'янець». Частина матеріалу вже здав видавництву.

У місцевій періодиці публікувалися також О.Б.Комарніцький, В.А.Нестеренко, Г.О.Осетрова, В.В.Пагор, І.О.Старенький.

Ряд членів міської організації були відповідальними редакторами, секретарями, членами редколегій 73 наукових збірників та бібліографічних покажчиків. Краєзнавці міста виступили рецензентами наукових та навчальних видань. Зокрема, О.М.Завальнюк прорецензував 17 видань, Л.В.Баженов – 8, І.М.Конет – 5, А.В.Рудь – 4, В.А.Дубінський – 3, Н.О.Урсу і А.Г.Філінюка – по 2, С.Е.Баженова, О.А.Чеканська, А.Ф.Гуцал, А.Б.Задорожнюк, С.А.Копилов – по 1.

Члени міської організації працювали у складі спеціалізованих вчених рад по захисту дисертацій Кам'янець-Подільського національного університету імені Івана Огієнка (О.М.Завальнюк, Л.В.Баженов, С.Е.Баженова, С.А.Копилов, В.С.Лозовий, А.Г.Філінюк), Чернівецького національного університету імені Юрія Федьковича (Л.В.Баженов), Національного інституту стратегічних досліджень (В.С.Лозовий).

Краєзнавці здійснювали рецензування 40 дисертацій, написали 33 відгуки на автореферати дисертацій. Під керівництвом А.Г.Філінюка кандидатську дисертацію захистила А.Л.Богуцька.

Отже, у 2017 р. осередок краєзнавців із Кам'янця-Подільського провів чималу корисну роботу, яка вилася у загальний величезний доробок Національної спілки краєзнавців України.

Список використаних джерел і літератури

1. Археологія і фортифікація України: зб. матеріалів VII Всеукр. наук.-практ. конф., м. Кам'янець-Подільський, 11 жовтня 2017 р. / [редкол.: О.О.Заремба (відп. ред.), І.О.Старенький, П.А.Болтанюк та ін.]. Кам'янець-Подільський: ПП Буйницький О.А., 2017. 400 с.
2. Будзей О. Поділля в роки Української Центральної Ради // Подолянин. 2017. 23 червня.
3. Будзей О. «Розгул червоного диявола» // Подолянин. 2017. 26 травня.
4. Наукові студії учнів-старшокласників: зб. наукових повідомлень за підсумками роботи Кам'янець-Подільської філії Малої Академії наук. / [редкол.: В.А.Дубінський (співголова), С.В.Старченко (співголова), О.Б.Комарніцький (відп. ред.) та ін.]. Кам'янець-Подільський, 2017. Вип. 4. 56 с.
5. Баженов Л.В., Баженова С.Е., Буторіна В.В. та ін. Історико-культурні, географічні та економічні аспекти розвитку туризму на Хмельниччині: колект. монограф. Кам'янець-Подільський: К-ПНУ імені Івана Огієнка, 2017. 168 с.
6. Баженов Л.В., Задорожнюк В.Л. Володимир Січинський і Україна: монографія, присв. 100-річчю Української революції 1917–1921 рр. Кам'янець-Подільський: Аксіома, 2017. 352 с.
7. Баженова С.Е. Юзеф Ролле і Україна: монограф. Кам'янець-Подільський: Сисин Я.І., 2017. 202 с.

8. Байдич В. Г., Завальнюк О. М., Комарніцький О. Б. Архівна справа на Хмельниччині: історія та сучасність. Вінниця: ТОВ «Ніланд-ЛТД», 2017. 390 с.

9. Замки, фортеці, пізньосередньовічні міські укріплення Хмельницької області / В.А.Захар'єв, І.О.Старенький, С.М.Шпаковський. Хмельницький: ФОП Цюпак А. А., 2017. 216 с.

10. Зваричук Е.О. та ін. Винний та гастрономічний туризм: глобальні тренди/ за ред. Д.І.Басюк. Вінниця, 2017. 318 с.

11. Комарніцький О. Б. Студенти-педагоги у модернізації вищої освіти радянської України у 1920-1930-х рр.: монограф./наук. ред. проф. О. М. Завальнюк. Кам'янець-Подільський: ТОВ «Друкарня «Рута», 2017. 984 с.

12. Урсу Н.О. Домініканський костел св. Миколая в Кам'янці-Подільському: монограф. Кам'янець-Подільський: Аксіома, 2017. 116 с.

13. Урсу Н.О. Храми Домініканського ордену на землях Східного Поділля: монограф. Berlin: LAP Lambert Academic Publishing, 2017. 64 с.

14. Урсу Н. О. Чари козацького письма. Мальовниче життя Бориса Негоди : монограф. Кам'янець-Подільський: Аксіома, 2017. 123 с.

15. Баженов Л.В., Єсунін С.М. та ін. Місто Хмельницький: путівник. Хмельницький: ФОП Сторожук, 2017. 80 с.: іл.

16. Березіна І.В. Твори Тетяни Яблонської у збірці Кам'янець-Подільського історичного музею-заповідника. Альбом-збірка. Кам'янець-Подільський: ФОП Сисин Я.І., 2017. 44 с.

17. Березіна І.В. Мистецький розмай Леоніда Сорокатога. Альбом-збірка. Кам'янець-Подільський: Аксіома, 2017. 23 с.

18. Видання особового фонду Павла Дорожинського, які зберігаються у фонді читального залу історичного факультету К-ПНУ імені Івана Огієнка: бібліографічний покажчик / [ред. кол. В.А.Дубінський (голова), Л.В. Климчук (відп.ред.) та ін.]. Кам'янець-Подільський: К-ПНУ імені Івана Огієнка, 2017. 54 с.

19. Завальнюк О.М. Володимир Байдич: щирий українець, патріот, науковець і професіонал-управлінець (до 60-річчя від дня народження). Хмельницький, 2017. 52 с.

20. Завальнюк О.М., Олійник С.В. Поділля і Південно-Східна Волинь в добу Центральної Ради. Кам'янець-Подільський, 2017. 129 с.

21. Завальнюк О.М. Українська інтелігенція і реформування загальноосвітньої школи на Поділлі (1917–1920 рр.): Історичний нарис. Кам'янець-Подільський, 2017. 70 с.

22. Конет І.М., Білик Р.М. Наукова і науково-технічна діяльність Кам'янець-Подільського національного університету імені Івана Огієнка у 2016 році: довідкове видання. Кам'янець-Подільський: Кам'янець-Подільський національний університет імені Івана Огієнка, 2017. 91 с.

23. Конет І.М., Білик Р.М., Яблонська Д.Р. Рейтинг наукової роботи професорсько-викладацького складу (штатних працівників) кафедр університету за 2016 рік. Кам'янець-Подільський: Кам'янець-Подільський національний університет імені Івана Огієнка, 2017. 19 с.

24. Повстанський рух на Поділлі під проводом отамана Гальчевського (Орла): зб. док. і матеріалів / Упоряд.: В.Г.Байдич (голова), О.М.Завальнюк, В.В.Галатир,

Ю.В.Олійник, Н.В.Павлунішена. Хмельницький: „Поліграфіст-2”, 2017. 256 с.

25. Расшупкін О.І., Трубчанінов С.В. Кам'янець на Поділлі. Кам'янець-Подільський: ФОП Сисин Я.І., 2017. 128 с.

26. У пошуках історичної правди: до 65-річчя від дня народження і 40-річчя науково-педагогічної діяльності доктора історичних наук, професора, академіка О.М.Завальнюка / [уклад.: В.С.Степанков, А.Г.Філінюк, О.Б.Комарницький]. Кам'янець-Подільський: Аксіома, 2016. 464 с.

27. Баженова С.Е. Кулінарна етнологія: навч. посіб. для студентів за напрямом підготовки «Готельно-ресторанна справа». Кам'янець-Подільський: Абетка-Світ, 2017. 246 с.

28. Баженова С.Е. Основи туropolерейтингу: навч. посіб. для студентів за напрямом підготовки «Туризм». Кам'янець-Подільський: Кам'янець-Поділ. нац. ун-т імені Івана Огієнка, 2017. 186 с.

29. Баженова С.Е., Опря Б.О. Екскурсологія: підруч. для магістрантів з спеціальності «Туризм». Кам'янець-Подільський: ПП «Медобори-2006», 2017. 352 с.

30. Методичні рекомендації для виконання та захисту дипломних робіт зі спеціальності 242 Туризм за освітньою програмою Туризмознавство / [Уклад. Баженова С.Е.] Кам'янець-Подільський: Кам'янець-Поділ. нац. ун-т імені Івана Огієнка, 2017. 52 с.

31. Паур І.В. Музейна практика: навч.-метод. вказівки для студентів художніх спеціальностей. Кам'янець-Подільський, 2017. 60 с.

Oleksander Komarnitskyi

**Kamyanets-Podilsky region organization
of the National Union of Local History of Ukraine in 2017:
main results of activities**

The article describes the activities in 2017 of the Kamyanets-Podilsky region organization of the National Union of Local History of Ukraine. We are talking about the numerous and qualitative structure of the cell, which is the best in Khmelnytsky district. It is noted that the cell is adequately represented in the government of the NSCU, in the local self-government. Scientific organizations are headed by a number of local historians. It is told about the organization of several scientific conferences and roundtables, participation of its members in social and scientific activities, also, in reviewing the contest works of members of the IAS of Ukraine, membership in the jury of this contest, subject Olympiads of history, competitions of student scientific works. The author analyzes the cooperation of the regional ethnographers with the teachers of the region, shows the work of folklore work, the activity of archaeologists. There is a data of the publication of monographs, books, pamphlets and indexes, educational publications, articles, editing of scientific collections and bibliographic indexes, review of scientific publications, work as part of specialized scientific councils for the protection of these of the Kamyanets-Podilsky National University of Ivan Ohienko, the Chernivsi National University of Yuri Fedkovych, National Institute for Strategic Studies, reviewing these, writing reviews on the author's these.

Keywords: Kamyanets-Podilsky, local lore, cell, book, collection, conference.

А.Б. Комарницький

**Каменец-Подольская городская организация
Национального союза краеведов Украины в 2017 г. :
основные результаты деятельности**

В статье охарактеризована деятельность в 2017 г. Каменец-Подольской городской организации Национального союза краеведов Украины. Речь идет о количественном и качественном составе ячейки, которая по этим показателям является лучшей в Хмельницкой области. Отмечается, что ячейка достойно представлена в руководящих органах НСКУ, в органах местного самоуправления. Ряд краеведов возглавляют научные организации. Рассказывается о проведении организацией нескольких научных конференций и круглых столов, участие ее членов в общественно-научной деятельности, в частности, в рецензировании конкурсных работ членов МАН Украины, членстве в жюри этого конкурса, предметных олимпиадах по истории, конкурсов студенческих научных работ, достижения воспитанников членов организации. Автор анализирует сотрудничество краеведов города с учителями региона, показывает проведение фольклористической работы, деятельность археологов-краеведов. Приводятся данные о публикации краеведами монографий, книг, брошюр и справочников, учебных изданий, статей, редактировании научных сборников и библиографических указателей, рецензирование научных изданий, о работе в составе специализированных ученых советов по защите диссертаций Каменец-Подольского национального университета имени Ивана Огиенко, Черновицкого национального университета имени Юрия Федьковича, Национального института стратегических исследований, рецензирование диссертаций, написание отзывов на авторефераты диссертаций.

Ключевые слова: Каменец-Подольский, краеведы, ячейка, книга, сборник, конференция.

Одержано 25 грудня 2017 року

УДК 08(477.43.21)“2017”

І.М.Конет, Р.М.Білик

Наукові видання університету в 2017 році

Відомо, що наукова робота разом з освітнім та виховним процесами є невід’ємною складовою діяльності будь-якого закладу вищої освіти. Не є винятком і наш університет, в якому наукова робота здійснюється з перших днів його заснування.

Показники наукової та науково-технічної діяльності значною мірою залежать від наукових видань університету (монографій, препринтів, наукових журналів, збірників наукових праць, матеріалів і тез конференцій тощо).

Сьогодні університет є засновником 50 наукових періодичних видань, зареєстрованих у Міністерстві юстиції України, 14 з яких є фаховими виданнями України, 8 – включено до міжнародних наукометричних баз даних (Google Scholar, Index Copernicus, CEJSH та ін.).

Розподіл періодичних видань за факультетами

Історичний факультет

1. Наукові праці Кам’янець-Подільського національного університету імені Івана Огієнка. Історичні науки: збірник наукових праць. (Фахове видання. Індукується БД: Google Scholar; Index Copernicus, ICV 2016: 51,12; CEJSH).
2. Освіта, наука і культура на Поділлі: збірник наукових праць (Фахове видання. Індукується БД: Google Scholar).
3. Вісник Кам’янець-Подільського національного університету імені Івана Огієнка. Історичні науки: збірник наукових праць. (Фахове видання. Індукується БД: Google Scholar).
4. Іван Огієнко і сучасна наука та освіта. Серія історична: збірник наукових праць. (Фахове видання. Індукується БД: Google Scholar).
5. Студії Центру дослідження історії Поділля Кам’янець-Подільського національного університету імені Івана Огієнка: збірник наукових статей.
6. Проблеми дидактики історії: збірник наукових праць.
7. Проблеми історії країн Центральної та Східної Європи: збірник наукових праць.
8. Наукові праці студентів історичного факультету Кам’янець-Подільського національного університету імені Івана Огієнка: збірник наукових праць.
9. Політія: збірник наукових праць студентів історичного факультету Кам’янець-Подільського національного університету імені Івана Огієнка спеціальності “Політологія”.
10. Збірник наукових праць “Політологічні студії”.
11. Краєзнавець Хмельниччини: збірник наукових праць.
12. Хмельниччина краєзнавча: бібліографічний показник.
13. Філософ-і-Я: наукові розвідки студентів Кам’янець-Подільського національного університету імені Івана Огієнка: науковий журнал.

Природничий факультет

1. Вісник Кам'янець-Подільського національного університету імені Івана Огієнка. Природничі науки: збірник наукових праць.
2. Вісник Кам'янець-Подільського національного університету імені Івана Огієнка. Серія: Екологія: збірник наукових праць.
3. Вісник Кам'янець-Подільського національного університету імені Івана Огієнка. Серія: Військово-технічні науки: збірник наукових праць.
4. Збірник наукових праць студентів та магістрантів Кам'янець-Подільського національного університету імені Івана Огієнка. Природничі науки.

Фізико-математичний факультет

1. Збірник наукових праць Кам'янець-Подільського національного університету імені Івана Огієнка: Серія педагогічна. (Фахове видання. Індекссується БД: Google Scholar, Index Copernicus, ICV 2016: 59,45; CEJSH).
2. Математичне та комп'ютерне моделювання. Серія: Фізико-математичні науки: збірник наукових праць. (Фахове видання. Індекссується БД: Google Scholar).
3. Математичне та комп'ютерне моделювання. Серія: Технічні науки: збірник наукових праць. (Фахове видання. Індекссується БД: Google Scholar; Norwegian Register for Scientific Journals, Series and Publishers database).
4. Вісник Кам'янець-Подільського національного університету імені Івана Огієнка. Фізико-математичні науки: збірник наукових праць.
5. Збірник матеріалів наукових досліджень студентів та магістрантів Кам'янець-Подільського національного університету імені Івана Огієнка. Фізико-математичні науки.

Економічний факультет

1. Вісник Кам'янець-Подільського національного університету імені Івана Огієнка. Економічні науки: збірник наукових праць..
2. Збірник наукових праць студентів та магістрантів економічного факультету Кам'янець-Подільського національного університету імені Івана Огієнка.

Факультет корекційної та соціальної педагогіки і психології

1. Збірник наукових праць «Проблеми сучасної психології» (Фахове видання. Індекссується БД: Google Scholar; Index Copernicus, ICV 2016: 62,05; CEJSH; RESEARCH BIBLE; ERIN PLUS).
2. Актуальні питання корекційної освіти (педагогічні науки): збірник наукових праць. (Фахове видання. Індекссується БД: Google Scholar, Index Copernicus, ICV 2016: 53,6).
3. Збірник наукових праць Кам'янець-Подільського національного університету імені Івана Огієнка. Серія соціально-педагогічна (Фахове видання. Індекссується БД: Google Scholar).
4. Вісник Кам'янець-Подільського національного університету імені

Івана Огієнка. Психологічні науки: збірник наукових праць.

5. Вісник Кам'янець-Подільського національного університету імені Івана Огієнка. Корекційна педагогіка і психологія: збірник наукових праць.

6. Збірник наукових праць студентів та магістрантів факультету корекційної та соціальної педагогіки і психології Кам'янець-Подільського національного університету імені Івана Огієнка.

7. Логопедія (педагогічні науки): науковий журнал.

Факультет української філології та журналістики

1. Іван Огієнко і сучасна наука та освіта. Серія філологічна: збірник наукових праць. (Фахове видання. Індукується БД: Google Scholar; Index Copernicus, ICV 2016: 50,57).

2. Наукові праці Кам'янець-Подільського національного університету імені Івана Огієнка. Філологічні науки: збірник наукових праць. (Фахове видання. Індукується БД: Google Scholar; Index Copernicus, ICV 2016: 57,92; CEJSH).

3. Вісник Кам'янець-Подільського національного університету імені Івана Огієнка. Серія: Літературознавство: збірник наукових праць.

4. Збірник наукових праць студентів та магістрантів факультету української філології та журналістики Кам'янець-Подільського національного університету імені Івана Огієнка.

5. Національно-культурний аспект вивчення україністики і полоністики: збірник студентських наукових праць.

Факультет іноземної філології

1. Наукові праці Кам'янець-Подільського національного університету імені Івана Огієнка. Філологічні науки: збірник наукових праць. (Фахове видання. Індукується БД: Google Scholar; Index Copernicus, ICV 2016: 57,92; CEJSH).

2. Вісник Кам'янець-Подільського національного університету імені Івана Огієнка. Філологічні науки: збірник наукових праць.

3. Збірник наукових праць студентів та магістрантів факультету іноземної філології Кам'янець-Подільського національного університету імені Івана Огієнка.

Факультет фізичної культури

1. Вісник Кам'янець-Подільського національного університету імені Івана Огієнка. Фізичне виховання, спорт і здоров'я людини: збірник наукових праць. (Фахове видання. Індукується БД: Google Scholar; Index Copernicus, ICV 2016: 53,5; CEJSH).

2. Збірник матеріалів наукових досліджень студентів та магістрантів Кам'янець-Подільського національного університету імені Івана Огієнка. Факультет фізичної культури.

3. Збірник наукових праць "Сучасні проблеми фізичного виховання, спорту та здоров'я людини".

4. Збірник наукових праць «Формування здорового способу життя

студентської та учнівської молоді засобами освіти».

Педагогічний факультет

1. Збірник наукових праць «Педагогічна освіта: теорія і практика» (Фахове видання. Індукується БД: Google Scholar; Index Copernicus, ICV 2016: 56,12; CEJSH).
2. Вісник Кам'янець-Подільського національного університету імені Івана Огієнка. Педагогічні науки: збірник наукових праць.
3. Наукові праці студентів та магістрантів мистецьких спеціальностей Кам'янець-Подільського національного університету імені Івана Огієнка: збірник наукових праць.
4. Збірник наукових праць студентів та магістрантів педагогічного факультету Кам'янець-Подільського національного університету імені Івана Огієнка.

Загальноуніверситетські видання

1. Наукові праці Кам'янець-Подільського національного університету імені Івана Огієнка: збірник за підсумками звітної наукової конференції викладачів, докторантів і аспірантів.
2. Збірник наукових праць студентів та магістрантів Кам'янець-Подільського національного університету імені Івана Огієнка.
3. Збірник наукових праць молодих вчених Кам'янець-Подільського національного університету імені Івана Огієнка.
4. Наукові праці Кам'янець-Подільського національного університету імені Івана Огієнка. Серія: Бібліотекознавство. Книгознавство: збірник наукових праць.
5. Наукові школи університету: бібліографічний покажчик.

На жаль, у 2017 році ми втратили два періодичних наукових видання університету («Подільський природничий вісник» і «Спеціальна педагогіка та психологія. Педагогічні науки». Причина – порушення вимог, що висуваються до друкованих засобів масової інформації, а саме – невиконання пункту щодо обов'язкової розсилки сигнальних примірників видань до Міністерства юстиції України та наукових бібліотек України.

На історичному факультеті видається 4 фахових видання, на фізико-математичному та економічному факультетах – по 3, на факультеті української філології та журналістики – 2, на факультетах іноземної філології, фізичної культури та педагогічному – по 1.

Фахові видання

1. Наукові праці Кам'янець-Подільського національного університету імені Івана Огієнка. Історичні науки: збірник наукових праць. (Фахове видання. Індукується БД: Google Scholar; Index Copernicus, ICV 2016: 51,12; CEJSH).
2. Освіта, наука і культура на Поділлі: збірник наукових праць (Фахове видання. Індукується БД: Google Scholar).

3. Вісник Кам'янець-Подільського національного університету імені Івана Огієнка. Історичні науки: збірник наукових праць. (Фахове видання. Індексуються БД: Google Scholar).

4. Іван Огієнко і сучасна наука та освіта. Серія історична: збірник наукових праць. (Фахове видання. Індексуються БД: Google Scholar).

5. Іван Огієнко і сучасна наука та освіта. Серія філологічна: збірник наукових праць. (Фахове видання. Індексуються БД: Google Scholar; Index Copernicus, ICV 2016: 50,57).

6. Наукові праці Кам'янець-Подільського національного університету імені Івана Огієнка. Філологічні науки: збірник наукових праць. (Фахове видання. Індексуються БД: Google Scholar; Index Copernicus, ICV 2016: 57,92; CEJSH).

7. Збірник наукових праць Кам'янець-Подільського національного університету імені Івана Огієнка: Серія педагогічна. (Фахове видання. Індексуються БД: Google Scholar, Index Copernicus, ICV 2016: 59,45; CEJSH).

8. Математичне та комп'ютерне моделювання. Серія: Фізико-математичні науки: збірник наукових праць. (Фахове видання. Індексуються БД: Google Scholar).

9. Математичне та комп'ютерне моделювання. Серія: Технічні науки: збірник наукових праць. (Фахове видання. Індексуються БД: Google Scholar; Norwegian Register for Scientific Journals, Series and Publishers database).

10. Збірник наукових праць «Проблеми сучасної психології» (Фахове видання. Індексуються БД: Google Scholar; Index Copernicus, ICV 2016: 62,05; CEJSH; RESEARCH BIBLE; ERIN PLUS).

11. Актуальні питання корекційної освіти (педагогічні науки): збірник наукових праць. (Фахове видання. Індексуються БД: Google Scholar, Index Copernicus, ICV 2016: 53,6).

12. Збірник наукових праць Кам'янець-Подільського національного університету імені Івана Огієнка. Серія соціально-педагогічна (Фахове видання. Індексуються БД: Google Scholar).

13. Вісник Кам'янець-Подільського національного університету імені Івана Огієнка. Фізичне виховання, спорт і здоров'я людини: збірник наукових праць. (Фахове видання. Індексуються БД: Google Scholar; Index Copernicus, ICV 2016: 53,5; CEJSH).

14. Збірник наукових праць «Педагогічна освіта: теорія і практика» (Фахове видання. Індексуються БД: Google Scholar; Index Copernicus, ICV 2016: 56,12; CEJSH).

Міжнародною базою даних Index Copernicus індексуються по 2 видання, що видаються на факультетах: історичному, української філології та журналістики, а також КСПП, та по 1 виданню на факультетах: фізико-математичному, іноземної філології, фізичної культури та педагогічному.

Кожен факультет, крім природничого та економічного, має періодичні наукові видання, що включені до Переліку фахових видань України. Тому деканам і професорсько-викладацькому складу згаданих факультетів варто

задуматись над створенням фахового видання, адже наукового та кадрового потенціалу у них не менше ніж на інших факультетах.

Зазначимо також, що результатом фундаментальних і прикладних досліджень та розробок науково-педагогічних працівників університету у 2017 році є: 51 монографій, 2 підручники, 65 навчальних та навчально-методичних посібників.

| | Монографія | Підручник | Навчальний та навчально-методичний посібник | Разом |
|---|------------|-----------|---|-------|
| Історичний факультет | 7 | 0 | 1 | 8 |
| Природничий факультет | 8 | 1 | 5 | 14 |
| Фізико-математичний факультет | 3 | 0 | 7 | 10 |
| Економічний факультет | 10 | 1 | 5 | 16 |
| Факультет КСПП | 5 | 0 | 10 | 15 |
| Факультет української філології та журналістики | 3 | 0 | 3 | 6 |
| Факультет іноземної філології | 7 | 0 | 22 | 29 |
| Факультет фізичної культури | 1 | 0 | 7 | 8 |
| Педагогічний факультет | 7 | 0 | 5 | 12 |
| Всього | 51 | 2 | 65 | 118 |

Складним залишається питання web-сайтів збірників наукових видань (обов'язкова вимога МОН України до фахових видань), оскільки саме від їх наявності та якості залежить індексація в міжнародних наукометричних базах даних і пошукових системах, а відтак і доступність для користувачів, що у свою чергу веде до збільшення h-індекса (індекса Гірша) науковця, збірника, університету, тим самим збільшуючи рейтинг нашого навчального закладу.

Не в усіх фахових видань є власні web-сайти (збірник наукових праць «Актуальні питання корекційної освіти»; «Збірник наукових праць Кам'янець-Подільського національного університету імені Івана Огієнка. Серія соціально-педагогічна»; збірник наукових праць «Педагогічна освіта: теорія і практика»). У деяких із цих періодичних видань університету електронний архів з номерами розміщений на web-сайті факультету, а номери інших видань розміщені на web-сайті Наукового порталу університету, що створює певні незручності для користувачів. Тому є прохання до головних редакторів збірників фахових видань, у яких ще й досі немає власного web-сайту, звернутися за технічною допомогою з його розробки до Центру інформаційних технологій університету

(ЦІТУ) і найближчим часом розробити і наповнити їх. Це також зменшить труднощі під час наступної перересстрації в МОН України фахових видань.

Головні редактори періодичних видань університету, у яких є власні веб-сайти, контролюйте своєчасність розміщення електронних версій номерів своїх видань, оскільки їх оновлення відбувалося ще у 2013 році. Ефективність таких сайтів, зміст яких є застарілим, прямує до нуля.

Також варто електронні версії нефахових періодичних видань передати до репозитарію університету, щоб наукові праці наших науково-педагогічних працівників були у вільному доступі якомога ширшому колу користувачів мережі Інтернет, що у свою чергу сприятиме розширенню читацької аудиторії та збільшенню кількості цитувань наукових публікацій співробітників університету, а також дасть змогу створити надійну й доступну систему обліку публікацій наукових праць факультетів та працівників університету.

З метою підвищення якості періодичних наукових видань університету та заохочення їх редакційних колегій є пропозиція розробити «Критерії оцінки діяльності редакційних колегій періодичних наукових видань університету» та проводити щорічний рейтинг наукових періодичних видань університету, визначаючи найбільш перспективні. Відповідно до цього періодичне видання можна буде оцінювати за такими критеріями: якісний склад редколегії, процедура рецензування, наявність англomовних публікацій, наявність веб-сайту видання тощо.

У вересні 2017 Кам'янець-Подільський національний університет імені Івана Огієнка отримав доступ до міжнародної наукометричної бази даних Scopus за кошти держбюджету. Міжнародна база даних Scopus дає можливість:

- побачити та відстежити необхідну інформацію, що зацікавила науковця з певної галузі про наукові дослідження та розробки (у яких журналах, у яких авторів, які існують патенти, дані за роками тощо), та порівняти їх із власними результатами;
- знайти повноцінну електронну версію матеріалів, що зацікавили чи їх реферативний опис;
- отримувати дані про авторів, які публікуються у певній галузі та яка цікавить (ім'я автора, місце роботи, тематика публікацій, h-індекс цитування тощо);
- аналізувати та порівнювати наукові журнали, які цікавлять (згідно з даними цитування, наукової активності) для подальшого вибору, в якому з них краще публікуватися чи який з них пропонує найбільш цінну наукову інформацію.

Водночас в університеті немає консультативного центру, що надавав би інформаційну підтримку з питань просування наукових видань і напрацювань науково-педагогічних працівників у міжнародних наукометричних базах даних Web of Science, Scopus, Index Copernicus, Google Scholar; пошуку шляхів входження фахових збірників наукових праць факультетів до цих баз. Тому є пропозиція створити на базі електронної бібліотеки університету сектор інформаційної підтримки з цього питання.

УДК 94(477+474.5)“13/17”:002.5

*В.В.Газін, В.А.Дубінський***V Міжнародна наукова конференція «Україна і Велике князівство Литовське в XIV–XVIII ст.: політичні, економічні, міжнаціональні та соціокультурні відносини у загальноєвропейському вимірі»
(Кам'янець-Подільський, 13–16 вересня 2017 р.)**

Україна та Литва тісно пов'язані історичними долями. Сьогодні Литовська Республіка є одним з стратегічних партнерів України, найпослідовнішим її «адвокатом» у Європейському Союзі. Неоціненою є допомога литовського народу українцям у важкі часи, коли наш народ протистоїть агресії з боку Москви. В минулому одним з найяскравіших періодів, коли тісно переплелися історичні шляхи України та Литви був період Великого князівства Литовського, період піднесення великої держави, де литовці та українці спільно протистояли реалізації агресивних планів монголо-татар та московитів, держави, яка стала впливовим гравцем на політичній мапі Східної Європи.

Відтак, не дивно, що тематика Великого князівства Литовського, українсько-литовської співпраці в політичній, військовій, соціокультурній сфері є вельми популярною в сучасній історіографії як України, так і Литви.

Цілком логічною в цьому сенсі є традиційна практика проведення міжнародного наукового форуму на тему: «Україна і Велике князівство Литовське в XIV–XVIII ст.: політичні, економічні, міжнаціональні та соціокультурні відносини у загальноєвропейському вимірі» (уже 5-го) саме в Кам'янці-Подільському, який свого часу був одним з важливих політичних, економічних та військових центрів Великого князівства Литовського, столицею Подільського князівства, очолюваного князями Коріатовичами, племінниками великого литовського князя Ольгерда.

Отже, 13–16 вересня 2017 року на базі історичного факультету Кам'янець-Подільського національного університету імені Івана Огієнка уже вп'яте відбулася міжнародна наукова конференція, яка зібрала доволі представницьке коло істориків, фахівців з литуаністики, історії України періоду XIV–XVIII ст., археологів, тих, хто просто цікавиться історією рідного краю.

Цьогорічна конференція проводиться за підтримки Міністерства освіти і науки України та в рамках проекту «Спадщина Великого князівства Литовського на території України в історичній ретроспективі», який фінансується Програмою розвитку співпраці і підтримки демократії Міністерства закордонних справ Литовської Республіки. Партнером проекту та співорганізатором конференції виступив Інститут історії України НАН України (директор – академік НАН України, доктор історичних наук, професор В.А. Смолій).

У роботі даного наукового форуму взяли участь вчені з України, Литви, Білорусі, Молдови, а також Республіки Польщі.

В основі тематики конференції перебували проблеми історії Великого

князівства Литовського та становища українських земель у складі ВКЛ, розвитку українсько-литовських стосунків протягом XII–XIX ст. При цьому увага науковців була сконцентрована у сфері політичних, соціально-економічних, культурних та правових відносин.

Сама конференція проходила в форматі «круглого столу», що дозволило її учасникам виголосити свої доповіді і провести плідну й цікаву дискусію. Варто відзначити, що задана тематика є сама по собі дискусійною. В історії Великого князівства Литовського, в історії взаємовідносин українців і литовців і на сьогодні залишається досить багато нез'ясованих моментів. Відтак, конференція сприяла подальшому дослідженню даної проблематики.

Загалом, подібні наукові форуми позитивні тим, що дають змогу вченим оприлюднити результати своїх останніх наукових пошуків, обмінятися думками з колегами, з'ясувати основні тенденції, щодо вивчення даних питань в українській, литовській, білоруській та молдавській історіографіях.

Серед учасників конференції були: академік НАН України, доктор історичних наук, професор Валерій Смолій, доктори історичних наук Сергій Копилов, Валерій Степанков, Анатолій Філінюк (Кам'янець-Подільський), Борис Черкас (Київ), науковців Литовської республіки представляли Оксана Валенене та Саулос Сарцявічус, Білорусь – Ірина Кітурка та Радіон Попель, Молдову – Валентин Константінов та Євгеній Черненко. Також з доповіддю виступив доктор історії з Ягеллонського університету (Краків) Віталій Нагірний. Українські учасники конференції представляли широке коло вітчизняних університетів та наукових установ (Інститут історії України НАН України, Національний науково-дослідний інститут українознавства та всесвітньої історії Міністерства освіти і науки України, Центральний державний архів зарубіжної україніки, Кам'янець-Подільський національний університет імені Івана Огієнка, Чернівецький національний університет імені Юрія Федьковича, Національний університет «Острозька академія», Дніпровський національний університет, Миколаївський національний університет імені В.О. Сухомлинського, Хмельницький університет управління та права, Переяслав-Хмельницький державний педагогічний університет імені Григорія Сковороди, Кам'янець-Подільський державний історичний музей-заповідник

Роботу конференції відкрив ректор Кам'янець-Подільського національного університету імені Івана Огієнка, професор Сергій Копилов, який коротко зупинився на місці проблематики взаємовідносин України та Литви в українській та зарубіжній історіографії, проаналізував результати роботи попередніх чотирьох конференцій, які проводилися в університеті, побажав учасникам цього річного форуму плідної роботи на найкращих вражень від перебування в Кам'янці-Подільському.

Від імені міського голови Кам'янця-Подільського Михайла Сімашкевича до учасників конференції з привітальним словом звернувся секретар міської ради Дмитро Васильянов. У своєму виступі він наголосив на ролі литовського чинника в історії міста та значенні Кам'янця власне в період Великого князів-

ства Литовського. Зокрема, він процитував визначного українського історика Володимира Антоновича, який відзначав, що «процвітання Кам'яця настає з XIV століття, коли Коріатовичі зробили його стольним містом». Також зробив акцент на значенні магдебурзького права, яке 7 лютого 1374 року було надане Кам'яцю грамотою князів Юрія та Олександра Коріатовичів, що сприяло розвитку міста, його торгівлі та сприяло його перетворенню в адміністративний, торговельний та політичний центр Поділля.

Вступна частина конференції завершилася презентацією історико-туристичного путівника «Шлях Гедиміновичів». У її рамках виступив кандидат історичних наук, старший науковий співробітник Інституту історії України НАН України Дмитро Вашук, який власне представив яскравий та змістовний путівник, виданий в рамках реалізації проекту «Спадщина Великого князівства Литовського на території України в історичній ретроспективі». У путівнику зібрано світлини та подано коротку історичну довідку про замки та фортеці Поділля, які склали своєрідну захисну лінію Великого князівства Литовського, які постали нездоланною перешкодою на шляху ворогів, а сьогодні являють собою історичну та культурну цінність.

Також організаторами конференції було презентовано IV випуск збірника наукових праць «Ukraina Lithuanica: студії з історії Великого князівства Литовського»: На пошану Миколи Федоровича Котляра з нагоди його 85-річчя, у який увійшли матеріали, оприлюднені в ході IV Міжнародної наукової конференції «Україна і Велике князівство Литовське в XIV–XVIII ст.: політичні, економічні, міжнаціональні та соціокультурні відносини у загальноєвропейському вимірі», що проходила в Кам'янці-Подільському у вересні 2015 р.

Власне сама робота конференції розпочалася з доповіді доктора історичних наук, провідного наукового співробітника Інституту історії України НАН України Бориса Черкаса, яка стосувалася місця та ролі Великого князівства Литовського в історії України. На його думку, Велике князівство Литовське було унікальним явищем у політичній історії Європи. Секрет цієї унікальності, яка визначила інтенсивний розвиток держави полягав у тому, що, ставши за своєю сутністю поліетнічним державним утворенням, князівство не провокувало переваги якогось одного етносу над іншими. Фактично держава розширювалася за рахунок злиття династій – старої руської Рюриківичів і нової литовської Гедиміновичів.

Як зазначив доповідач, у межах великого князівства Литовського відбулось об'єднання більшості українських земель (за винятком Галичини та Закарпаття) в одну спільність. При цьому вони зберегли свій внутрішній устрій, адміністративний апарат і військо.

Підсумовуючи свій виступ, Б. Черкас відзначив, що головним результатом існування українських земель у складі Великого князівства Литовського було те, що саме протягом цього періоду в свідомості населення, яке мешкало на терені від Сіверського Дінця й аж до Карпатських гір, та від Прип'яті до Чорного моря остаточно закріпилося розуміння своєї окремішності, що породило в

наступні століття ідею відродження на землях від Волині до Сіверщини окремого князівства.

Дмитро Вашук представив доповідь на тему: «Державно-правовий статус Великого князівства Литовського у світлі історіографічних концепцій». Зокрема, він зазначив, що до сьогодні немає одностайної відповіді на питання чим було Велике князівство Литовське з точки зору державно-правового статусу. Хоча, як зазначив доповідач, найпоширенішою залишається концепція про федеративний устрій ВКЛ, свого часу обґрунтована ще М. Любавським, і якої і сьогодні притримується переважна більшість дослідників, існують спроби піддати сумніву. Прикладом цього слугують дослідження В. Заїкіна, який вказує на існування різних форм державного ладу в різні історичні періоди існування ВКЛ, а також висновки З. Норкуса, який переконаний в імперському статусі ВКЛ.

Доктор історії з Ягеллонського університету (м. Краків, Польща) Віталій Нагірний торкнувся питання стосовно перших контактів Князівств Волинської землі і Литви наприкінці XII – в першій третині XIII ст., яке, через сучасний стан джерел, залишається відкритим. На думку вченого, ключове значення для відносин між волинськими князівствами і Литвою мав договір, укладений між Романовичами і литовськими вождями в 1219 р. При цьому В. Нагірний зазначив, що саме Романовичі були значно зацікавленішими в мирному договорі, який дав їм можливість не тільки забезпечити північні кордони своїх володінь, але і здобути союзника в боротьбі з краківським князем Лешком Білим.

Проблеми збройної боротьби за вакантний після несподіваної загибелі влітку 1374 р. Юрія Коріатовича престол «князя литовського» і «воеводи, господаря землі Молдавської» стосувалася доповідь Андрія Федорука про битву коаліції князів Галичини і Поділля з єміром «Гемерем». Активними її учасниками крім вже традиційних представників литовсько-руської династії Гедиміновичів, що правили в землях Поділля, стали також й інші впливові сусіди Молдавії.

Унаслідок здобутої перемоги над татарським єміром («Теметею») об'єднаному війську князів з Галичини і Поділля вдалося поставити на престол Молдавії якогось «Журжа» – вірного союзника і підданого короля Людовіка. Останнє також дало можливість забезпечити необхідні умови для поживлення торговельних відносин Львова з містами Причорномор'я, що згодом призвело до появи великої економічної артерії – важливої для розвитку всієї «земли Молдавської».

Вельми цікавими виявилися наступні доповіді. І якщо Ірина Хромова у своєму виступі, як і Д. Вашук, торкнулася питань про політичний статус українських земель у складі Великого князівства Литовського (за нумізматичними джерелами), то Андрій Стасюк зосередився на проблемі місіонерської діяльності францисканців у Великому князівстві Литовському упродовж XIV ст., яка значною мірою була сконцентрована на руських землях.

Валентин Константинов та Євгеній Черненкій, які представляли Молдову, у своїх доповідях зосередилися на проблемах взаємовідносин Молдавського

князівства з Великим князівством Литовським. Зокрема, В. Константинов проаналізував особливості відносин двох держав в 1505–1517 рр. за часів правління в Молдавії Богдана III, сина визначного молдавського господаря Стефана Великого. Він відзначив той факт, що в умовах загострення стосунків між Молдавією та Туреччиною, яке саме спостерігалось в означений період, саме Польща та Литва дипломатично підтримали молдавського господаря. Причину таких дій Константинов вбачав в тому, що Польща та ВКЛ не були зацікавлені в ослабленні молдавського князівства так як це призвело б до укріплення Кримського ханства та Османської імперії. Є. Черненкій, своєю чергою, акцентував увагу на питаннях, пов'язаних з підписанням договору між королем Сигизмундом II Августом та молдавським господарем Олександром Лепушняну у 1554 р.

Однією з ключових, а також таких, що викликали жваву дискусію серед учасників конференції, виявилася доповідь доктора історичних наук, знаного фахівця з історії Української революції XVII ст. Валерія Степанкова «Щоденник канцелярський» Я. Радзивілла як джерело дослідження зимово-весняної кампанії польського війська на Поділлі (лютий – квітень 1651 р.)». Як відзначив доповідач, студіювання «Щоденника» дало підстави згрупувати виявлені відомості про лютнево-квітневу кампанію 1651 р. польського війська проти козацької України у більш-менш цілісну інформаційну систему, що проливає світло на подію, яка започаткувала новий виток українсько-польського збройного протистояння. Зокрема, на задуми польського командування, ситуацію у Подільському прикордонні у січні–лютому 1651 р., позицію київського воєводи А. Кисіля щодо продовження переговорного процесу з Б. Хмельницьким, напад поляків на Красне та їх наступальні операції, включаючи облогу Вінницької залози полковника І. Богуна, відступ польського війська до Кам'янця-Подільського й оцінку кампанії окремими шляхтичами тощо. Загалом, підсумовуючи сказане В. Степанков зазначив, що аналіз матеріалів «Щоденника канцелярського» Я. Радзивілла промовляє про їхню значну джерельну цінність для реконструкції зимово-весняної кампанії 1651 р. польського війська.

Володимир Газін у своїй доповіді зосередився на аналізі військових кампаній, які відбувалися на території ВКЛ у ході московсько-польської війни 1654–1667 рр. та їх впливу на перебіг протистояння Москви та Варшави. Так, коротко окресливши хід військових дій Москви проти ВКЛ в 1654–1655 рр., доповідач наголосив, що у результаті перемог росіян були сформовані тенденції, які мали суттєвий вплив на подальший розвиток московсько-польського протистояння, яке відбувалося не лише на полях битв, а й на дипломатичній ниві. Москва прагнула закріпити за собою захоплені землі. А визнання входування литовських земель до складу царських володінь ставилося в якості головної умови миру. Другим наслідком московських успіхів 1654–1655 рр., на думку В. Газіна, став розкол в середовищі литовської панівної верхівки. Третій фактор, який постав у результаті московської окупації більшої частини ВКЛ, – це

позиція литовської верхівки в «українському питанні», яка підтримала так звану «партію війни». Їх позиція зумовлювалася занепокоєнням, що будь-які поступки українцям та просування в справі утворення польсько-українського союзу, призведуть до загострення відносин з Москвою, а відтак погіршення становища окупованих царськими військами литовських земель. Насамкінець, землі ВКЛ надалі перебували в епіцентрі московсько-польського протистояння за першість в регіоні Східної Європи.

Соціально-економічних проблем історії Великого князівства Литовського стосувалися доповіді представників Острозької академії Петра Кулаковського й Тетяни Дубляниці.

Так, П. Кулаковський звернув увагу присутніх на проблему матеріального забезпечення урядів Київщини і Волині в середині XVI століття. Зокрема, йшлося про зміни в системі управління українських земель в складі ВКЛ та матеріального забезпечення урядів, які відбулися у результаті адміністративно-політичної реформи 1565–1566 рр. Як відзначив доповідач, до вказаної реформи практично всі уряди, згадувані у джерелах на території Київщини й Волині, мали функціональне призначення і забезпечували свою діяльність за рахунок різноманітних прибутків. Реформа дещо підкорегувала ситуацію – крім функціональних урядів виникли титулярні (без обов'язків). Частина традиційних для українських земель урядів зникла, частина з певними корективами була інтегрована у нову систему (воєводи, старости, хорунжі, війські); інша ж частина (городничі, ключники, мостовничі) залишилася поза впровадженою земською ієрархією, але при цьому зберегла певну частку своїх функцій і їх матеріальне забезпечення.

На особливості розвитку фільваркове господарство Ковельського староства в другій половині XVI ст. звернула увагу Т. Дубляниці. У якості джерела дослідницею було обрано інвентар 1556 та пізніший – 1590 р., які, на думку дослідниці, є одним з найбільш інформаційно насичених видів описово-статистичних джерел для вивчення фільваркового господарства. Їх аналіз дав підстави стверджувати, що основу фільваркового господарства становило вирощування зернових культур, з яких переважно жито та пшениця мали товарний характер. Розвивалося, хоч і в меншій мірі, тваринництво, а також допоміжні промисли, особливо бортництво та рибальство.

Джерелознавчих аспектів стосувалися доповіді Лариси Жеребцової, Віктора Атаманенка та Родіона Попеля. Зокрема, Л. Жеребцова зосередилася на питанні висвітлення торгівельного життя Києва в трактаті Михалона Литвина «Про звичаї татар, литовців та московитів».

В. Атаманенко здійснив аналіз джерел, які містять описи міст Волині середини XVI століття. Як відзначив доповідач, на 40–60-ті рр. XVI ст. припадає створення різних за якістю інформації описово-статистичних джерел, в яких міститься свідчення про соціальні, економічні та демографічні характеристики ряду міст Волині. Важливим, на його думку, є те, що вони стосуються різних регіонів Волині, а для поліської її частини є унікальними, зважаючи на стан

збереженості щодо інших господарських комплексів аж до середини XVII ст. Інвентарі середини XVI ст. фіксують початковий етап урбанізаційного підйому. Поряд із сучасними їм ревізіями замків 1545 і 1552 рр. вони закладають підстави статистичного дослідження розвитку волинських латифундій «литовської» доби, досить бідної подібними категоріями джерел для українських земель. Як відзначив В. Атаманенко, усі ці документи дають можливість повному підійти до вивчення такої суто джерелознавчої проблеми, як генеза, еволюція, запозичення норм, поширення описово-статистичної, облікової документації у державних та приватних маєтностях Волині.

Радіон Попель (Республіка Білорусь) проаналізував формування образу Києва та Київської землі в складі Великого князівства Литовського в творах іноземних авторів XV–XVI ст. При цьому він відзначив, що велике значення в дослідженні образу Києва і Київської землі в складі ВКЛ XV–XVI ст. має вивчення наративних (оповідних) джерел XV–XVIII ст. Серед найбільш важливих з них пам'ятники літописання і хронографії. До них можна віднести білорусько-литовські літописи (Літописець великих князів литовських, Хроніка Великого Князівства Литовського і Жомойтского і ін.), пам'ятники українського місцевого літописання XVII–XVIII ст. – «козацькі» і «церковні» літописи (Густинський літопис, літописи Я. Бінвільського, Г. Грабянки, хроніка Ф. Софроневича та ін.). Особливу групу, на думку дослідника, складають польські хроніки – Я. Длугоша, Б. Ваповського, М. Меховського, М. Бельського і ін., а також московські і молдавські літописи того ж періоду. На думку дослідника, аналіз образу Києва і Київської землі в складі Великого Князівства Литовського дозволяє виділити, щонайменше, шість смислових сюжетів: «релігійний» і «політичний», які тісно пов'язані між собою і розкривають роль Києва як стародавнього державного і сакрального центру; «архітектурний» сюжет, який знаходиться в тісному взаємозв'язку з першими і об'єднує цінні відомості з різних наративних джерел про зовнішній вигляд Києва в складі ВКЛ; «східний» сюжет, що дещо ізольований від попередніх і представляє, несподіваний погляд на Київ як на частину цивілізації великого Сходу; «античний» сюжет, що, навпаки, пов'язує Київ з витоками цивілізації і культури Заходу - древніми Грецією і Римом; а також «бутовий» сюжет, який в тій, чи іншій мірі асоційований з попередніми сюжетами і представляє деякі подробиці життя населення Києва і Київської землі в складі ВКЛ.

Особливий інтерес учасників конференції та всіх присутніх викликали доповіді представників Литовської Республіки Оксани Валенене, яка стосувалася особливостей топографії Вільна в XIII–XVIII ст., а також Саулюса Сарцявічуса, який здійснив аналіз геохімічних даних цегли Луцького замку. Зокрема, Оксана Валенене на основі топографічного аналізу структур Вільна в різні періоди розглянула розвиток столиці Великого князівства Литовського від часу заснування міста до завершення існування князівства. На думку дослідниці, оптимальним підходом до вивчення настільки неоднорідних та розрізнених джерел є створення комплексної географічної інформаційної бази

даних, яка не тільки підвищує інформативність окремих фактів, але й надає об'єкту дослідження візуальність, що є найкращим способом сприйняття просторової структури, якою є місто. Саме за допомогою такої бази даних дослідниця ознайомила присутніх з особливостями розвитку топографії Вільна, охарактеризувала площу та розташування районів, вулиць, окремих об'єктів, їх функції та зв'язки, структуру земельних ділянок, юридичний поділ, соціотопографію.

На завершальному засіданні конференції були виголошені ще дві доповіді. Ігор Старенький охарактеризував археологічні дослідження палацу XIV–XV ст. у Бакоті, які проводилися експедицією Кам'янець-Подільського державного історичного музею-заповідника на чолі з Григорієм Хотюном та експедицією Кам'янець-Подільського педагогічного інституту під керівництвом Іона Винокура в 60-х рр. XX ст. У результаті яких було проведено стаціонарні розкопки середньовічного палацу XIV–XV ст. На думку доповідача, означений палац без перебільшення являється надзвичайно важливою пам'яткою археології та історії, адже проливає світло на тип палацового комплексу та кам'яного будівництва періоду входження Поділля до складу Великого князівства Литовського.

Владислав Безпалько у своїй доповіді «Особливості побутування селянського жіночого одягу на Волині XVI ст. (за актовими джерелами)». Дослідник акцентував увагу на тому, що вивчення українського селянського жіночого одягу XVI ст. є перспективним напрямком дослідження і потребує залучення різноманітних джерел інформації, зокрема й письмових. Зокрема, надзвичайно цінними є документальні згадки про комплекти одягу, який був одягнений на жінках за різних обставин та ситуацій, що є важливим джерелом для реконструкції уявлень про практичне користування одягом у будень та свято. При цьому, як зазначив В. Безпалько, для подальшого вивчення предметів українського жіночого вбрання ранньомодерної доби необхідною є кореляція отриманого з актових джерел знання із зображальними та археологічними джерелами.

За результатами конференції були висловлені пропозиції щодо продовження співпраці в галузі литuanістики, створення словника основних дефініцій, що стосуються періоду існування Великого князівства Литовського. Було зазначено на необхідності організації круглих столів з питань термінології, що є актуальною проблемою сучасної української історіографії.

Дана конференція стала помітною подією в науковому житті України та засвідчила продовження плідної наукової співпраці Кам'янець-Подільського національного університету імені Івана Огієнка з Інститутом історії України НАН України. У її ході були обговорені останні досягнення української та зарубіжної історіографії у дослідженні різноманітних проблем історії Великого князівства Литовського та українсько-литовських стосунків (політичних, соціально-економічних та культурних). За результатами роботи конференції опубліковані тези доповідей. Матеріали конференції планується опублікувати в V томі збірника наукових праць «Ukraina Lithuania: студії з історії Великого князівства Литовського».

УДК 517.9

І.М.Конет, Ю.В.Теплінський

Міжнародна математична конференція “Диференціальні рівняння та їх застосування”

19–21 травня 2017 року на базі кафедри математики фізико-математичного факультету Кам’янець-Подільського національного університету імені Івана Огієнка проведено міжнародну наукову конференцію, присвячену 75-річчю від дня народження доктора фізико-математичних наук, професора, лауреата Державної премії України в галузі науки і техніки Д.І. Мартинюка (1942–1996) – видатного математика, фахівця з теорії диференціальних і різницевих рівнянь, випускника фізико-математичного факультету Кам’янець-Подільського державного педагогічного інституту.

Народився Дмитро Іванович Мартинюк 11 березня 1942 року в селі Іванківці Дунаєвського району Хмельницької області в сім’ї селян-колгоспників. У тому ж 1942 році батько загинув на фронті. Непростим було дитинство Дмитра Івановича, зазнав і голоду, і злиднів. Освіту здобув у Іванківській семирічній та в Горчичнянській середній школах. У 1957 році вступив до Кам’янець-Подільського державного педагогічного інституту після закінчення якого у віці 20 років був залишений асистентом кафедри математики.

У 1965 році вступив до аспірантури Інституту математики АН УРСР, де під керівництвом академіка Ю.О. Митропольського почав займатися дослідженням диференціальних рівнянь з відхиленням аргументу запізнюючого типу. У 1967 році достроково закінчив аспірантуру та в жовтні того ж року успішно захистив дисертацію “Периодические решения нелинейных систем дифференциальных уравнений с запаздывающим аргументом” на здобуття наукового ступеня кандидата фізико-математичних наук.

31 вересня 1967 року Дмитро Іванович зарахований асистентом кафедри інтегральних та диференціальних рівнянь Київського державного університету, в 1968 році обраний на посаду старшого викладача кафедри, а в 1969 році – доцента кафедри.

Викладаючи в університеті спеціальні курси з теорії диференціальних рівнянь, Дмитро Іванович постійно й успішно займається науковою роботою. У 1969 р. виходить його перша книга “Лекции по теории колебаний систем с запаздыванием”, а в 1970 році – монографія “Лекции по теории устойчивости решений систем с последствием”.

У 1982 році Д.І.Мартинюк успішно захистив докторську дисертацію “Периодические и квазипериодические решения дифференциально-разностных и разностных уравнений”. У 1983 році його було обрано за конкурсом на посаду професора кафедри інтегральних та диференціальних рівнянь. Працюючи на цій посаді, Дмитро Іванович читав загальний курс лекцій з теорії диференціальних рівнянь, інтегральних рівнянь, диференціально-різницевих

рівнянь, різницевих рівнянь. Викладацька діяльність плідно поєднувалася з науковою роботою. Результати його досліджень опубліковані в численних наукових статтях та у шести монографіях, які присвячені сучасним досягненням якісної теорії диференціально-різницевих і різницевих рівнянь.

У 1985 році наукові досягнення Д.І.Мартинюка були відзначені Державною премією України в галузі науки і техніки.

З 1988 по 1995 роки професор Д.І. Мартинюк очолював кафедру математичної фізики механіко-математичного факультету Київського університету, поєднуючи в цей час наукову роботу з педагогічною діяльністю. Він виховав 9 кандидатів наук і залишився для цих людей не тільки науковим керівником, але й мудрим наставником і чуйним товаришем. Протягом багатьох років Д.І. Мартинюк був членом Вченої ради механіко-математичного факультету, спеціалізованих рад з присудження наукових ступенів кандидатів і докторів наук у Київському університеті й Інституті математики НАН України.

У 1995 році у зв'язку з погіршенням стану здоров'я Дмитро Іванович за власним бажанням залишає посаду завідувача кафедри математичної фізики і повертається на кафедру інтегральних та диференціальних рівнянь, де й працює до останнього дня свого життя – 27 жовтня 1996 року.

У травні 2002 року Інститутом математики НАН України, Київським національним університетом імені Тараса Шевченка та Кам'янець-Подільським державним педагогічним університетом була проведена міжнародна конференція "П'яті Боголюбівські читання", присвячена 60-річчю від дня народження Д.І.Мартинюка.

У червні 2012 року Інститутом математики НАН України, Київським національним університетом імені Тараса Шевченка та Кам'янець-Подільським національним університетом імені Івана Огієнка була проведена міжнародна конференція, присвячена 70-річчю від дня народження Д.І. Мартинюка.

Організаторами цього річного наукового форуму були Інститут математики НАН України, Київський національний університет імені Тараса Шевченка та Кам'янець-Подільський національний університет імені Івана Огієнка.

Організаційний комітет конференції очолювали академік НАН України, директор Інституту математики НАН України А.М.Самойленко, академік НАН України, завідувач кафедри інтегральних та диференціальних рівнянь Київського національного університету імені Тараса Шевченка М.О. Перестюк, ректор Кам'янець-Подільського національного університету імені Івана Огієнка, доктор історичних наук, професор С.А. Копилов.

Заступники голів – доктори фізико-математичних наук, професори І.М. Конет, Ю.В. Теплінський.

До складу оргкомітету входили академіки НАН України О.І. Луковський, В.Л. Макаров, члени-кореспонденти НАН України О.А. Бойчук, В.Ю. Слюсарчук, Б.Й. Пташник, доктори фізико-математичних наук, професори Я.Й. Бігун, Н.О. Вірченко, В.І. Герасименко, В.В. Городецький, М.Ф. Городній, В.М. Євтухов, М.І. Іванчов, С.Д. Івасишен, П.І. Калинюк, О.В. Капустян, І.І. Король,

В.В. Маринець, І.О. Парасюк, Г.П. Пелюх, Р.І. Петришин, І.Д. Пукальський, В.Г.Самойленко, О.М. Станжицький, В.І. Ткаченко, І.М. Черевко, доктор технічних наук, професор В.А. Федорчук, кандидати фізико-математичних наук, доценти В.О. Гнатюк, В.І. Кравець, В.Г. Паньков, В.С.Щирба, А.І. Юрчик.

У роботі конференції брали участь 2 академіки НАН України, 23 доктори наук, 21 кандидат наук, 12 аспірантів, з-поміж яких були представники США, Казахстану, Польщі та Словаччини.

19 травня о 10.00 конференція розпочала роботу в залі засідань вченої ради університету. Зі вступним словом і спогадами про Д.І.Мартинюка виступив академік НАН України А.М. Самойленко. З вітальним словом до учасників конференції звернувся проректор з наукової роботи Кам'янець-Подільського національного університету імені Івана Огієнка, доктор фізико-математичних наук, професор І.М. Конет. Він також за дорученням вченої ради вручив атестат почесного професора Кам'янець-Подільського національного університету імені Івана Огієнка доктору фізико-математичних наук, професору, академіку НАН України М.О. Перестюку.

Далі конференція продовжила роботу в режимі пленарного засідання, на якому з цікавими і змістовними доповідями виступили академік НАН України М.О. Перестюк, доктори фізико-математичних наук, професори В.Г. Самойленко (Київський національний університет імені Тараса Шевченка), В.І. Герасименко (Інститут математики НАН України), А.К. Прикарпатський (Дрогобицький державний педагогічний університет імені Івана Франка).

З 13.00 до 17.00 конференція продовжила роботу в режимі секційних засідань. Працювали дві секції:

1. Звичайні диференціальні рівняння (керівник – доктор фізико-математичних наук, професор І.М. Черевко).

2. Диференціальні рівняння з частинними похідними (керівник – доктор фізико-математичних наук, професор В.В. Городецький).

Було виголошено 20 доповідей.

20 травня з 10.00 до 13.00 працювала секція «Диференціальні рівняння» (керівник – професор В.Є. Круглов), було виголошено 15 доповідей.

Цього ж дня учасники конференції поклали квіти на могилу Д.І.Мартинюка в с. Іванківці Дунаєвського району Хмельницької області.

21 травня о 10.00 академік НАН України А.М. Самойленко підвів підсумки роботи конференції та оголосив про її закриття. Зі словами вдячності організаторам конференції виступили доцент В.І. Кравець, професори В.Є. Круглов і В.М. Євтухов.

Для учасників конференції було організовано екскурсії нашим містом, до Хотинської фортеці та до скельного монастиря (с. Бакота).

За матеріалами роботи конференції у видавництві «Аксіома» опубліковано збірник матеріалів конференції (відповідальні за випуск – І.М. Конет, Ю.В. Теплінський).

УДК 372.8

*П.С.Атаманчук, І.М.Конет, О.М.Ніколаєв***Міжнародна наукова інтернет-конференція “Теоретичні і практичні основи управління процесами компетентнісного становлення майбутнього вчителя фізико-технічного профілю”**

27–28 вересня 2017 року на базі фізико-математичного факультету Кам’янець-Подільського національного університету імені Івана Огієнка відбулася міжнародна наукова інтернет-конференція “Теоретичні і практичні основи управління процесами компетентнісного становлення майбутнього вчителя фізико-технологічного профілю”.

Організаторами конференції виступили Міністерство освіти і науки України та Кам’янець-Подільський національний університет імені Івана Огієнка. Голова робочого комітету конференції – доктор педагогічних наук, професор, заслужений працівник освіти України, дійсний член АНВО України, завідувач кафедри методики викладання фізики і дисциплін технологічної освітньої галузі Кам’янець-Подільського національного університету імені Івана Огієнка Атаманчук П.С., заступники голови – доктор фізико-математичних наук, професор, заслужений діяч науки і техніки України, дійсний член АНВШ України, проректор з наукової роботи Кам’янець-Подільського національного університету імені Івана Огієнка Конет І.М., кандидат фізико-математичних наук, доцент, професор кафедри інформатики, декан фізико-математичного факультету Кам’янець-Подільського національного університету імені Івана Огієнка Щирба В.С.

У конференції взяли участь понад 60 осіб з різних регіонів України та зарубіжжя (Бердянськ, Дніпро, Житомир, Запоріжжя, Кам’янець-Подільський, Київ, Кишинів, Кіровоград, Кривий Ріг, Кропивницький, Рівне, Тернопіль, Умань, Черкаси, Чернігів, Черноморськ, Теннессі (США)), які представляли різні професійні групи (викладачі, викладачі вищої школи та системи післядипломної освіти, вчителі, докторанти, аспіранти, магістранти).

Конференція проходила за такими змістовими напрямками:

- компетентність і світогляд як показники дівості навчання фізики;
- концептуальні орієнтири фізико-технологічної освіти в умовах переходу на 12-річний термін навчання в загальноосвітній школі;
- прогнозування як засіб подолання кризових явищ у навчанні педагога фізико-технологічного профілю;
- основи управління процесами формування авторського педагогічного кредо в майбутніх педагогів фізико-технологічних спеціальностей.

До редакційної колегії надійшли доповіді від науковців таких навчальних закладів: Бердянського державного педагогічного університету; Військового інституту інформатизації та телекомунікацій; ДВНЗ “Криворізький національний університет”; Дніпропетровського національного університету ім. Олеса

Гончара; Житомирського військового інституту імені С.П. Корольова; Запорізького національного університету; Інституту високих технологій Київського національного університету імені Тараса Шевченка; Кам'янець-Подільського національного університету імені Івана Огієнка; Кіровоградського державного педагогічного університету імені Володимира Винниченка; Криворізького державного педагогічного університету; Льотної академії Національного авіаційного університету; Молдавського державного університету (Молдова); Національного педагогічного університету імені М.П. Драгоманова; Рівненського державного базового медичного коледжу; Тернопільського національного педагогічного університету імені Володимира Гнатюка; Уманського державного педагогічного університету імені Павла Тичини; Університету Теннессі (США); Черкаського національного університету імені Богдана Хмельницького; Чернігівського національного педагогічного університету імені Т.Г.Шевченка; Чорноморського національного університету імені Петра Могили.

Конференція була проведена за допомогою програмного забезпечення Skype for Business наданого компанією Microsoft в рамках програми Office 365 for Education. Точкою трансляції була навчальна лабораторія обчислювальної техніки №3 (аудиторія № 22) кафедри інформатики.

Робота конференції включала такі основні форми: реєстрація учасників, відкриття конференції, пленарне засідання, секційні засідання.

Під час відкриття конференції з вітальним словом вступили: доктор педагогічних наук, професор, заслужений працівник освіти України, дійсний член АНВО України, завідувач кафедри методики викладання фізики і дисциплін технологічної освітньої галузі Кам'янець-Подільського національного університету імені Івана Огієнка Петро Сергійович Атаманчук, який наголосив на важливості впровадження ефективних методик індивідуалізації навчання та технологій управління процесом компетентнісного і світоглядного становлення майбутнього вчителя фізики; доктор фізико-математичних наук, професор, заслужений діяч науки і техніки України, дійсний член АНВШ України, проректор з наукової роботи Кам'янець-Подільського національного університету імені Івана Огієнка Іван Михайлович Конет, який відзначив актуальні напрямки педагогічної та наукової діяльності колективу кафедри методики викладання фізики і дисциплін технологічної освітньої галузі, основні досягнення учасників наукової школи “Теоретико-технологічні аспекти об’єктивізації контролю навчальної діяльності”, яку очолює професор Атаманчук П.С., окреслив орієнтири майбутніх наукових розвідок виконавців держбюджетної теми “Теорія управління процесами формування компетентнісних і світоглядних якостей майбутнього вчителя фізико-технологічного профілю”.

На пленарне засідання свої доповіді представили: доктор педагогічних наук, професор, академік НАПН України, академік-секретар Відділення дидактики, методики та інформаційних технологій в освіті НАПН України Олександр Іванович Ляшенко “Сучасні пріоритети реформування української школи”;

доктор фізико-математичних наук, професор, академік НАПН України, дійсний член АНВО України, завідувач кафедри загальної та прикладної фізики фізико-математичного факультету Національного педагогічного університету імені М.П. Драгоманова Микола Іванович Шуг, доктор педагогічних наук, професор, професор кафедри загальної та прикладної фізики фізико-математичного факультету Національного педагогічного університету імені М.П. Драгоманова Людмила Юрійвна Благодаренко “Фізична освіта в педагогічних університетах”; доктор педагогічних наук, професор, завідувач кафедри теорії та методики технологічної підготовки, охорони праці та безпеки життєдіяльності, професор кафедри фізики та методики її викладання Кіровоградського державного педагогічного університету імені Володимира Винниченка Микола Ілліч Садовий “Якість професійної підготовки майбутніх учителів фізики”; доктор фізико-математичних наук, професор, проректор з дистанційної освіти та інноваційних технологій навчання Національного педагогічного університету імені М.П. Драгоманова Анатолій Петрович Кудін “Підготовка навчального контенту заняття з математики та фізики”; доктор педагогічних наук, професор, завідувач кафедри фізики та методики її викладання Кіровоградського державного педагогічного університету імені Володимира Винниченка Степан Петрович Величко “Поєднання сучасних поглядів на поліпшення проблеми підготовки високопрофесійного вчителя фізики”.

Активними учасниками інтернет-конференції були викладачі Кам’янець-Подільського національного університету імені Івана Огієнка, доповіді яких супроводжувались демонстрацією презентацій.

Доктор педагогічних наук, професор, дійсний член АНВО України, завідувач кафедри методики викладання фізики і дисциплін технологічної освітньої галузі Кам’янець-Подільського національного університету імені Івана Огієнка Атаманчук П.С. виголосив доповідь “Індивідуалізація компетентнісного підходу в фаховому становленні майбутнього вчителя фізики”. Зокрема вказав, що персоналізований тотальний (всі види навчальних, науково-дослідницьких та фахових занять) методичний супровід навчально-пізнавальної діяльності кожного студента гарантовано забезпечує досягнення прогнозованих показників компетентності та світогляду майбутнього вчителя фізики. В ході міжнародного співробітництва з вищими навчальними закладами та науковими установами, участі в наукових конференціях, симпозіумах, виставках, ярмарках та Європейсько-Азіатських і національних першостях з наукової аналітики в галузях дидактик (<http://gisap.eu/ru/user/1943>) пройшли серйозну апробацію та можуть бути запропоновані для освітнього ринку такі інтелектуальні продукти автора наукового проекту: монографії, підручники, навчальні посібники, інноваційні методики і технології підготовки сучасного фахівця, дидактичні розробки і педагогічні засоби, програмні продукти, електронні посібники, презентаційні матеріали тощо. Вважаємо надто важливим, щоб перехід на європейські стандарти та Національну рамку кваліфікацій (Україна) спонукав освітянську галузь нарощувати свій потенціал щодо забезпечення якіс-

ного навчання за рахунок впровадження ефективних методик його індивідуалізації та технологій управління процесом компетентнісного і світоглядного становлення майбутнього вчителя фізики.

Кандидат педагогічних наук, доцент, професор кафедри методики викладання фізики і дисциплін технологічної освітньої галузі Кам'янець-Подільського національного університету імені Івана Огієнка Кух А.М. виголосив доповідь “Управління професійною підготовкою майбутнього вчителя фізики за компетентностями”. Доведено, що процес управління у фаховій підготовці майбутнього вчителя фізики за компетентностями ґрунтується на врахуванні когнітивного, афектного і психомоторного компонентів. Важливим чинником в управлінні професійним зростанням майбутнього педагога є готовність студента до рефлексії, до роботи в умовах квазіпрофесійної діяльності та адекватного освітнього середовища. Сам процес управління пролягає через низку етапів – діагностики вихідного рівня компетентності, знань, прогнозування вихідного рівня компетентності, учіння, як процесу засвоєння змісту компетентності і фахових дій, контрольної ланки, для визначення рівня сформованих компетентностей, корекції. Процес управління враховує компоненти освітнього середовища як такі, без яких неможливо сформувати професійно-методичні компетенції та перевірити рівень їх сформованості.

Кандидат педагогічних наук, доцент, доцент кафедри методики викладання фізики і дисциплін технологічної освітньої галузі Кам'янець-Подільського національного університету імені Івана Огієнка Панчук О.П. виголосив доповідь “Принципи реалізації неперервної професійної освіти в концепції «Освіта упродовж життя»”. Перехід суспільства з індустріальної стадії розвитку до постіндустріальної, що притаманно сучасності, висуває якісно нові вимоги до професійної підготовки фахівців. Значною мірою це стосується не тільки змісту, форм і методів навчання, а й самого спрямування сучасної професійної освіти на формування здатності фахівців до навчання упродовж життя. Особливо важливим є усвідомлення людиною значущості такого навчання для її професійної мобільності, підтримки власної конкурентоспроможності на ринку праці.

Слід підкреслити, що сама ідея неперервної професійної освіти, реалізації концепції “Освіта упродовж життя” посідає важливе місце серед сучасних прогресивних освітніх ідей, спрямованих на забезпечення сталого розвитку нашого суспільства та прогресу всього людства у XXI столітті. З цього випливає актуальність проблеми створення гнучких механізмів постійного оновлення змісту освіти та технологій неперервного оновлення знань. У контексті неперервної професійної освіти важливо зазначити також проблему стандартизації освітніх інформаційних технологій. Неперервна професійна освіта має виключне значення як для самої особистості, так і для держави.

Кандидат педагогічних наук, доцент, доцент кафедри методики викладання фізики і дисциплін технологічної освітньої галузі Кам'янець-Подільського національного університету імені Івана Огієнка Поведа Т.П. виголосила допо-

відь “Методичні підходи до реалізації контекстного навчання майбутніх учителів фізики у вищому навчальному закладі”. У пошуку методологічного концепту формування професійної діяльності майбутніх учителів фізики та реалізації його у межах навчального процесу у ВНЗ, доцільно звернутись до технології контекстного навчання. Як відомо, формування пізнавальної мотивації студентів зводиться до формування пізнавального інтересу. Розвиток пізнавального інтересу студентів найкраще відбувається при використанні контекстного навчання, в умовах якого реалізується фундаменталізація та професіоналізація студентів шляхом включення до змісту навчання фізики основ професійних дій. Навчальна інформація має засвоюватися студентом засобами моделювання власних практичних дій, наближених до предметного і соціального змісту майбутньої професії, що супроводжується перетворенням знань з предмета навчальної діяльності на засіб регуляції професійної діяльності, а також трансформацією мотивації – з навчальної на професійну. Мотивована навчальна діяльність студентів-майбутніх учителів фізики на практичних та лабораторних заняттях з фізики потребує відповідного методичного забезпечення та відповідних форм навчальної роботи.

Доктор педагогічних наук, професор, професор кафедри методики викладання фізики і дисциплін технологічної освітньої галузі Кам’янець-Подільського національного університету імені Івана Огієнка Мендерецький В.В. виступив доповідь “Формування експериментаторської компетентності за допомогою нових інформаційних технологій”. Інформаційні технології в навчанні – це педагогічні технології, що використовують технічні і програмні засоби з метою інтенсифікації навчання. Масове використання комп’ютерних засобів у навчальних закладах зумовлює поступову зміну і розвиток методичного забезпечення навчального процесу.

Обмежені можливості традиційної постановки експерименту – складність його постановки, відсутність складного і дорогого устаткування змушує до використання комп’ютерних технологій у ході його постановки. Комп’ютерні технології дають позитивний ефект у ході вивчення нового матеріалу коли необхідно проводити демонстрацію фізичного явища чи процесу, а технічні можливості провести натурний експеримент відсутні. Використання комп’ютерної техніки дає змогу проводити демонстраційні досліди, лабораторні роботи та фізичні практикуми на якісно новому рівні. Комп’ютеризовані лабораторні установки дозволяють виконувати необхідні вимірювання на реальному устаткуванні, а також проводити моделювання досліджуваних процесів. На основі мультимедійних засобів розширилось коло дослідів, які можливо проводити самостійно. Використання віртуальних середовищ у навчальному процесі є досить цікавим феноменом, оскільки у віртуальному просторі студенти відчують себе дослідниками.

Існує можливість ефективно використовувати комп’ютерні технології проведення лабораторних робіт у режимі тренінгу, поєднання навчання і тестування з метою підготовки до наступних експериментувань. За їх допомо-

гою можна ефективно здійснювати інструктування про порядок виконання дослідження, видавати вказівки щодо підготовки експерименту та способи його проведення, моделювали складні явища і процеси. Технологія віртуального лабораторного практикуму є оптимальною для системи дистанційного навчання.

Комп'ютеризоване тестове опитування є ефективним способом перевірки достатності опорних знань для виконання наступної роботи. Попередня тестова діагностика готовності до виконання експериментальних досліджень дозволяє за короткий час охопити контролем весь масив студентів, запропонувавши кожному індивідуальні завдання. Використання комп'ютерної техніки для контролю за достовірністю виконаних експериментальних досліджень, проведених розрахунків величин, сприяє зростанню ефективності управління процесом формування експериментаторської компетентності. Застосування таких технологій для опрацювання результатів експерименту дозволяє забезпечити високу точність одержаних результатів та їх достовірність. Інформаційні технології забезпечують скорочення часу на контроль, дають змогу охопити ним водночас усіх студентів, забезпечують його систематичність та об'єктивність.

Дослідження показали, що наразі мало уваги надається питанням поєднання традиційної й інформаційної технологій навчання. Нам вдалося створити модель поетапного та цілеспрямованого формування експериментаторської компетентності майбутніх фахівців у системі їх фахової підготовки. Така організація навчально-пізнавальної діяльності покращує загальну освітню компетентність та розвиває експериментальні способи діяльності випускника ВНЗ. Вирішення проблеми поліпшення якості і забезпечення індивідуалізації навчання досягне лише на основі органічного застосування комп'ютерної техніки в навчальному процесі поряд із традиційними методами навчання.

Варто відзначити роботу активних учасників конференції із Молдови Нікорич В., кандидата фізико-математичних наук, доцента кафедри прикладної фізики та інформатики, декана факультету фізики і інженерії (Молдавський державний університет) та Юларжі Е., викладача Конгазької гімназії ім. Н. Чебанова "Використання програми Moodle при викладанні фізики". Автори доводять, що підвищити мотиваційний потенціал учня в наш час допомагають комп'ютерні програми. У вищій школі застосовуються інтерактивні системи, які дозволяють як навчати студентів, так і оцінювати їх знання. Якщо заняття проводяться в комп'ютерному класі, то ефективність процесу навчання зростає, оскільки викладач з одного боку може бачити, чим займається кожен студент, а з іншого – керувати роботою студентів. Виділено візуальні навчальні системи, починаючи з комерційних систем (Blackboard), продовжуючи публічними системами з вільним доступом (платформа Moodle, Claroline, ATutor, ILIAS або XERTE), які сприяють активізації навчальної діяльності за допомогою Web технологій. Платформа Moodle (Modular Object Oriented Distance Learning Environment) становить собою сучасну концепцію навчан-

ня, яка забезпечує індивідуальну діяльність учня не тільки під час лекції, а й під час підготовки до занять. Це модульне середовище призначене для навчання на відстані, і орієнтоване на певну дисципліну.

Модульна конструкція платформи і дисципліни дозволяє переглядати зміст курсу за модулями, зупиняючись на необхідному для вивчення матеріалі. Кожен учень може працювати в програмі у зручний для себе час і вивчити потрібний йому матеріал. Практика доводить доцільність використання в навчанні платформи Moodle, що значно розширює можливості учнів успішно освоїти пропонований матеріал.

У роботі конференції взяли участь викладачі класичних та педагогічних навчальних закладів Словаччини, Польщі, Молдови, Угорщини: Міхал Вархола, доктор філософії, професор машинобудівного факультету Кошицького технічного університету, Президент академічного товариства імені М. Балудяньського (м. Кошице, Словаччина); Марек Палюх, доктор габілітований гуманітарних наук, професор надзвичайний, завідувач кафедри соціальної педагогіки і ресоціалізації Педагогічного факультету Жешувського університету (м. Жешув, Польща); Іштван Керестень, кандидат педагогічних наук, доцент кафедри соціальної педагогіки Дебреценського університету (м. Дебрецен, Угорщина); Валентина Нікорич, кандидат фізико-математичних наук, доцент кафедри прикладної фізики і інформатики, декан факультету фізики і інженерії Молдавського державного університету (м. Кишинів, Молдова).

Конференція визнала актуальною проблему управління процесами компетентнісного становлення майбутніх учителів фізико-технологічного профілю. Значна частина доповідей торкалася проблем формування компетентності та світогляду як визначальних показників дієвого навчання, теоретичних і методичних засад управління процесами підготовки вчителів фізико-технологічного профілю, прогнозування як одного із визначальних засобів подолання кризових явищ у навчанні педагогів фізико-технологічного профілю.

Організатори міжнародної наукової інтернет-конференції “Теоретичні і практичні основи управління процесами компетентнісного становлення майбутнього вчителя фізико-технологічного профілю” впевнені, що проведена робота була цікавою та корисною для всіх учасників та щиро вдячні всім, хто брав участь в її проведенні, за їх слушні думки та цінні зауваження і пропозиції.

УДК 001(477.43)"2017"

В.А.Дубінський

**Історичний факультет Кам'янець-Подільського національного
університету імені Івана Огієнка:
хроніка наукового життя у 2017 році**

Наукова робота впродовж 2017 року залишалася пріоритетним напрямком діяльності історичного факультету Кам'янець-Подільського національного університету імені Івана Огієнка. На факультеті створені всі необхідні умови для здійснення науково-дослідної роботи:

- головну роль в організації науково-дослідної роботи відіграють кафедри факультету, там здійснюється планування НДР, питання якої постійно обговорюються на їх засіданнях, підводяться підсумки;

- на факультеті видається 7 наукових збірників, 4 з яких є фаховими;

- факультет є базою для проведення різноманітних міжнародних, всеукраїнських та регіональних наукових конференцій та круглих столів;

- на історичному факультеті функціонують наукові школи:

1. Аграрна історія України (кер. І.В. Рибак, В.В. Нечитайло)

2. Археологія Поділля та Південно-Східної Волині (кер. В.І. Якубовський, А.Ф. Гуцал)

3. Історичне краєзнавство та регіональні дослідження Правобережної України (Л.В. Баженов)

4. Історія Української революції 1648–1676 рр. та Гетьманщини (друга половина XVII – XVIII ст.) (В.А. Смолій, В.С. Степанков)

5. Україна наприкінці XIX ст. – у 30-х рр. XX ст. (О. М. Завальнюк);

- постійно поповнюються фонди відділу рідкісних видань, абонементу та читального залу історичного факультету монографічною, науковою та науково-популярною літературою за рахунок коштів університету та подарунків науково-педагогічних працівників факультету.

Окрім того, на факультеті діє 42 наукових гуртки та проблемні групи з різних напрямків наукових студій, що є основою для здійснення належної студентської наукової роботи. У хроніці подано основні події наукового життя історичного факультету Кам'янець-Подільського національного університету імені Івана Огієнка у 2017 році.

20 лютого 2017 року – опубліковано науково-документальне видання із серії присвяченої 100-річчю Кам'янець-Подільського національного університету імені Івана Огієнка “Кам'янець-Подільський державний український університет (1918–1921 рр.) у документах і матеріалах / [укладачі, автори статті д.і.н., професори С.А. Копилов, О.М. Завальнюк]. Кам'янець-Подільський: Аксіома, 2016. 848 с.

2 березня 2017 року – проведено круглий стіл “Політична освіта очима студентів”, у роботі якого брали участь викладачі та студенти історичного

факультету й представники молодіжних громадських організацій міста.

14–15 березня 2017 року – наукова конференція викладачів, докторантів і аспірантів Кам'янець-Подільського національного університету імені Івана Огієнка за підсумками НДР у 2016 році; у секції “Історія” працювали такі підсекції: Давня і середньовічна історія України; Нова історія України; Новітня історія України; Регіональна історія; Всесвітня історія; Історіографія та джерелознавство; Філософські дисципліни та Політологія і соціологія. Загалом у її роботі брали участь 65 викладачів, докторантів і аспірантів факультету.

16 березня 2017 року – III Всеукраїнська студентська наукова конференція “Актуальні проблеми та перспективи розвитку сучасної освіти та науки України” (м. Кам'янець-Подільський). Брала участь 40 студентів з Києва, Чернівців, Житомира, Тернополя та Кам'яця-Подільського. Серед них три студента історичного факультету В. Ярич, А. Грачов і В. Слюсаренко.

23 березня 2017 року – надруковано бібліографічний показчик “Видання особового фонду Павла Дорожинського, що зберігаються у фонді читального залу історичного факультету Кам'янець-Подільського національного університету імені Івана Огієнка” [уклад.: Г.В. Гайшук, Т.М. Опря; редкол. В.А. Дубінський (голова), Л.В. Климчук (відп. ред.) та ін.]. Кам'янець-Подільський: К-ПНУ імені Івана Огієнка, 2017. 54 с.

24 березня 2017 року – науково-методологічний семінар, присвячений 100-річчю від початку Української революції 1917–1921 рр. для вчителів м. Кам'яця-Подільського та Кам'янець-Подільського району. В його роботі брали участь д.і.н., професор О. Завальнюк, к.і.н., доценти С. Олійник, В. Стецюк, В. Дубінський.

12–13 квітня 2017 року – наукова конференція студентів і магістрантів за підсумками НДР у 2016–2017 навчальному році. У секції “Історія” працівники підсекції “Археології, давньої і середньовічної історії України”, “Нової історії України”, “Новітньої історії України”, “Всесвітньої історії”, “Правознавчих дисциплін”, “Регіональної історії”, “Історії та культури подільського єврейства”, “Проблеми українського націєтворення”. У їх роботі брали участь 129 студентів історичного факультету.

14 квітня 2017 року – надруковано “Наукові студії учнів-старшокласників: збірник наукових повідомлень за підсумками роботи Кам'янець-Подільської філії Малої Академії наук. Випуск 4” / [редкол.: В.А. Дубінський (співгол.), С.В. Старченко (співгол.) та ін.]. Кам'янець-Подільський, 2017. 56 с.

21 квітня 2017 року – к.і.н., доцент кафедри історії України О. Федьков виступив опонентом при захисті кандидатської дисертації на тему: “Російський націоналістичний рух на Наддніпрянській Україні на початку ХХ ст.: ідеологія та практика” Ольгою Oberшт на засіданні спеціалізованої вченої ради Д 76.051.06 у Чернівецькому національному університеті імені Юрія Федьковича (наук. керівник – д.і.н., професор О. Добржанський).

25 квітня 2017 року – VII Всеукраїнська науково-практична конференція “Духовні витоки Поділля: церква та релігійні діячі в історії краю” (м. Хмель-

ницький, Хмельницька гуманітарно-педагогічна академія); брали участь д.і.н., професор, академік УАІН Л. Баженов, д.і.н., професор, академік АНВО О. Завальнюк, д.і.н., професор, академік АНВО, завідувач кафедри історії України А. Філінюк, к.і.н., доцент І. Опря, к.і.н., доцент, докторант кафедри історії України О. Комарницький.

11–12 травня 2017 року – I Міжнародна науково-практична конференція “Сатанів: вагоме минуле, динамічне сьогодення, впевнене майбутнє” (Хмельницький-Сатанів; Хмельницька обласна рада, Хмельницький обласний інститут післядипломної педагогічної освіти, Кам’янець-Подільський національний університет імені Івана Огієнка, Хмельницька обласна організація НСКУ) – брали участь д.і.н., професор, академік УАІН Л. Баженов; д.і.н., професор, академік АНВО України, завідувач кафедри історії України А. Філінюк; д.п.н., доцент, завідувач кафедри політології і соціології С. Вонсович; д.і.н., професор В. Лозовий; к.і.н., доцент С. Сидорук; аспірант кафедри історії України В. Моздир; к.і.н., доцент В. Стецюк; к.і.н., доцент Г. Вонсович.

16 травня 2017 року – спільно з Кам’янець-Подільським державним історичним музеєм-заповідником, Кам’янець-Подільською міською організацією Національної спілки краєзнавців проведено круглий стіл: “Політичні репресії на Поділлі: причини, сутність та наслідки”. У його роботі брали участь науковці з м. Хмельницького та Кам’яця-Подільського, з науково-педагогічних працівників факультету: д.і.н., професори О. Завальнюк, А. Філінюк, Л. Баженов; к.і.н., доценти О. Комарницький, В. Дубінський.

18 травня 2017 року – регіональна науково-практична конференція “Володимир Гагенмейстер. Життя і творчість”, присвячена 130-річчю від дня народження українського художника, графіка, мистецтвознавця та видавця В.М. Гагенмейстера (м. Кам’янець-Подільський). Брали участь викладачі факультету д.і.н., професори Л. Баженов, О. Завальнюк, к.і.н., доцент О. Комарницький.

20 травня 2017 року – надрукована монографія д.і.н., професора кафедри всесвітньої історії, академіка УАІН Лева Баженова та к.і.н. та доцента Валентини Задорожнюк (випускниця історичного факультету 1995 року) “Володимир Січинський і Україна”. Кам’янець-Подільський: Аксіома, 2017. 352 с.

20 травня 2017 року – видана збірка наукових статей студентів історичного факультету спеціальності “Політологія” – “Політія”. Кам’янець-Подільський: К-ПНУ імені Івана Огієнка, 2017. Вип. 6. 110 с.

23–25 травня 2017 року – VI Всеукраїнська студентська археологічна конференція “Археологічні дослідження в Україні: здобутки і перспективи” (м. Кам’янець-Подільський). Брали участь 25 студентів з Одеси, Львова, Житомира, Чернігова, Рівного, Хмельницького та Кам’яця-Подільського. Серед них студенти історичного факультету: А. Лучінська, Є. Левінзон, С. Сніховська, О. Ткаченко, Р. Щербань, Р. Нікітін, М. Сльозкін, Т. Турковський, К. Шупарська. За результатами роботи конференції підготовлений збірник матеріалів Археологічні дослідження в Україні: здобутки і перспективи. Кам’янець-Подільський: ФОП Сисин В.І., 2017. 168 с.

25–27 травня 2017 року – Всеукраїнська науково-практична конференція “Князі Острозькі в історії Центрально-Східної Європи: минуле і сучасність” (м. Старокостянтинів; співорганізатори – Старокостянтинівська міська рада, кафедра історії України історичного факультету Кам’янець-Подільського національного університету імені Івана Огієнка). Брала участь науковці з Вінниці, Дніпра, Чернівців, Луцька, Хмельницького, Житомира, Кам’янець-Подільського, Славуті, Старокостянтинова, Збаражя, Старої Синяви. Серед викладачів факультету д.і.н., професори, академіки А. Філінюк, О. Завальнюк, к.і.н., професори Ю. Хоптяр, В. Якубовський, к.і.н., доцент В. Дубінський, старший лаборант С. Тимків, аспірант В. Моздир. Надруковано науковий збірник *Князі Острозькі в історії Центрально-Східної Європи: минуле і сучасність: науковий збірник. Старокостянтинів: ФОП Бицик Ю.В., 2017. 280 с.*

27 травня 2017 року – у сесійній залі Кам’янець-Подільської міської ради відбулася презентація науково-популярного видання “Кам’янець на Поділлі”. Кам’янець-Подільський: ФОП Сисин Я.І., 2017. 128 с. за редакцією к.і.н., доцента кафедри історії України Сергія Трубочанінова (співавтор Олександр Расщупкін).

29 травня 2017 року – науковий семінар “Соціальні виклики країн Центральної та Східної Європи”, організований Кам’янець-Подільським національним університетом імені Івана Огієнка та Люблінським католицьким університетом Іоанна Павла II. Брала участь викладачі історичного факультету: к.і.н., доцент В. Газін, к.с.н., доценти Т. Білецька, О. Рибшун, к.п.н., доцент О. Вінничук.

15 червня 2017 року – регіональна науково-практична конференція “Поділля в роки Української Центральної Ради” (м. Кам’янець-Подільський; співорганізатори – К-ПНУ імені Івана Огієнка, Кам’янець-Подільський державний історичний музей-заповідник, Кам’янець-Подільська міська організація НСКУ). Брала участь науковці з Києва, Вінниці, Тернополя, Житомира, Хмельницького та Кам’яня-Подільського. Серед викладачів і студентів історичного факультету: д.і.н., професори Л. Баженов, О. Завальнюк, к.і.н., доценти А. Глушковецький, О. Комарницький, В. Стецюк, к.і.н., ст.викладач П. Кліщинський, студент III курсу Р. Олійник.

30 червня 2017 року – засідання вченої ради Д 71.053.01 у Кам’янець-Подільському національному університеті імені Івана Огієнка, що відновила роботу після перереєстрації по спеціальності “Історія України”, де розглядатимуться дослідження на отримання наукових ступенів кандидата і доктора історичних наук. Першим став захист дисертації Альони Богуцької (випускниця історичного факультету 2015 р.) на тему: “Етнонаціональний та етнодемографічний розвиток Правобережної України наприкінці XVIII – в першій половині XIX ст.”, поданої на здобуття наукового ступеня кандидата історичних наук за спеціальністю 07.00.01 – історія України (науковий керівник – Анатолій Філінюк, доктор історичних наук, професор, академік АН ВО України, завідувач кафедри історії України (Кам’янець-Подільський націо-

нальний університет імені Івана Огієнка). Наступним захист дисертації Миколи Циганюка (випускник історичного факультету 2000 р.) на тему: “Соціально-політична боротьба в Україні під час виборів та діяльності І Державної думи”, поданої на здобуття наукового ступеня кандидата історичних наук за спеціальністю 07.00.01 – історія України. (науковий керівник – Олександр Федьков, кандидат історичних наук, доцент, завідувач кафедри архівознавства, спеціальних історичних та правознавчих дисциплін (Кам’янець-Подільський національний університет імені Івана Огієнка).

28 липня 2017 року – науково-краєзнавчий круглий стіл “Українське військо: сторінки історії ХХ–ХХІ століть”, присвячений 100-річчю формування у Меджибожі І-го Українського корпусу під командуванням Павла Скоропадського (сmt Меджибіж, Хмельницька область). Брало участь науковці з Києва, Вінниці, Запоріжжя, Хмельницького, Кам’янець-Подільського, Бережан та сmt Меджибіж. Серед викладачів історичного факультету д.і.н., професор Л. Баженов, к.і.н., професор Ю. Хоптяр.

15 серпня 2017 року – вийшла друком монографія кандидата історичних наук, доцента, завідувача кафедри архівознавства, спеціальних історичних та правознавчих дисциплін Олександра Федькова “Українська соціал-демократична спілка на початку ХХ ст.: у пошуках ідейно-політичної ідентичності”. Кам’янець-Подільський: К-ПНУ імені Івана Огієнка, 2017. 600 с.

1 вересня 2017 року – побачила світ монографія кандидата історичних наук, доцента кафедри історії України Олександра Комарницького “Студенти-педагоги у модернізації вищої освіти радянської України у 1920–1930-х рр.” (наук. редактор проф. О. Завальнюк). Кам’янець-Подільський: ТОВ “Друкарня “Рута”, 2017. 984 с.

5 вересня 2017 року – видано науково-краєзнавчий збірник “Краєзнавець Хмельниччини” / гол. ред. Л.В. Баженов, відп. ред. С.А. Копилов. Кам’янець-Подільський: К-ПНУ імені Івана Огієнка, 2017. Вип. 10. 160 с. Подано матеріали д.і.н., професора Л. Баженова, к.і.н., професора Ю. Хоптяра, к.і.н., доцента О. Комарницького, аспіранта В. Пагора.

10 вересня 2017 року – надруковано збірник наукових статей “Ukraina Lithuanica: студії з історії Великого князівства Литовського”. К.: Інститут історії України НАН України; Кам’янець-Подільський: К-ПНУ імені Івана Огієнка, 2017. Т. IV.: На пошану Миколи Федоровича Котляра з нагоди його 85-річчя. 294 с. У ньому вміщено матеріали д.і.н., професора В. Степанкова, к.і.н., доцента В. Газіна, к.і.н., ст. викладача О. Югі.

13–16 вересня 2017 року – V міжнародна наукова конференція “Україна і Велике князівство Литовське в XIV–XVIII ст.: політичні, економічні, міжнародні та соціокультурні відносини у загальноєвропейському вимірі” (м. Кам’янець-Подільський; співорганізатори Інститут історії України НАН України, Інститут історії Литви та Кам’янець-Подільський національний університет імені Івана Огієнка). Брало участь науковці з Литви, Польщі, Молдови, Білорусі та України. Серед викладачів історичного факультету: д.і.н.,

професори В. Степанков, А. Філінюк; к.і.н., доценти В. Газін, А. Задорожнюк, А. Заводовський; к.і.н., ст. викладач О. Юга, ст. викл. В. Верстюк.

15 вересня 2017 року – видано збірник “Наукові праці Кам’янець-Подільського національного університету імені Івана Огієнка. Історичні науки”. Кам’янець-Подільський: ТОВ “Друкарня Рута”, 2017. Т. 27: До 70-річчя від дня народження професора Валерія Степановича. 478 с. У ньому представлено 34 наукові матеріали, авторами 17-ти з них є доктори історичних наук, професори. Серед викладачів історичного факультету: д.і.н., професори О. Завальнюк, С. Копилов, В. Газін, А. Філінюк, В. Нечитайло, О. Головка, О. Лисенко; к.і.н., доценти С. Олійник, О. Федьков, І. Опря, О. Комарніцький, к.і.н., ст. викладачі П. Кліщинський, О. Юга; ст. викладачі В. Верстюк, В. Степанков; аспіранти О. Мацьков, В. Покалюк.

18 вересня 2017 року – опубліковано біобібліографічний покажчик “Провідний вчений-історик України й талановитий педагог – Валерій Степанович Степанков (до 70-річчя від дня народження та 50-річчя науково-педагогічної діяльності) / Кам’янець-Поділ. нац. ун-т ім. Івана Огієнка; [редкол.: С.А. Копилов (голов. ред.), Л.В. Климчук (відп. ред.) та ін.; уклад.: Н.Д. Крючкова, В.Ф. Биковська, Л.В. Гончарова; бібліогр. ред. Т.М. Опря]. Кам’янець-Подільський, 2017. 84 с.

20 вересня 2017 року – вийшов друком науковий збірник “Іван Огієнко і сучасна наука та освіта: серія історична / [редкол.: С.А. Копилов (гол. ред.), О.М. Завальнюк (відп. ред.) та ін.]. Кам’янець-Подільський: К-ПНУ імені Івана Огієнка, 2017. Вип. XIII. 268 с. Серед викладачів факультету авторами статей стали: д.і.н., професори С. Копилов, О. Завальнюк, О. Головка, О. Лисенко, В. Лозовий; к.і.н., доценти С. Олійник, І. Боровець, О. Федьков, В. Дубінський, О. Комарніцький, Г. Вонсович, В. Адамовський, Ю. Хоптяр, В. Стецюк, А. Глушковецький; к.і.н., ст. викладач П. Кліщинський; ст. викладач В. Верстюк; докторант кафедри історії України В. Магась; аспіранти В. Моздир, О. Комарова, В. Чернов, В. Баглай, С. Омаров.

22 вересня 2017 року – засідання вченої ради Д 71.053.01 у Кам’янець-Подільському національному університеті імені Івана Огієнка, на якому відбувся захист дисертації Анатолія Скрипника (випускник історичного факультету) на тему: “Вплив російської військової присутності у Правобережній Україні на інкорпорацію регіону наприкінці XVIII – середини 60-х рр. XIX ст.” поданої на здобуття наукового ступеня доктора історичних наук за спеціальністю 07.00.01 – історія України. (науковий консультант – Олександр Реєнт, доктор історичних наук, професор, член-кореспондент НАН України, заступник директора, завідувач відділу історії України XIX – початку XX ст. (Інститут історії України НАН України, м. Київ) та захист дисертації Анни Поліщук на тему: “Гуманітарна сфера областей України в умовах кризи радянської системи: основні процеси, досягнення і невирішені проблеми (1965-й – 1985-ті рр.) (на матеріалах Вінниччини і Хмельниччини)”, поданої на здобуття наукового ступеня кандидата історичних наук за спеціальністю 07.00.01 –

історія України. (науковий керівник – Олег Мельничук., доктор історичних наук, професор, завідувач кафедри всесвітньої історії Вінницького державного педагогічного університету імені Михайла Коцюбинського).

27 вересня 2017 року – наукова історико-краєзнавча конференція з міжнародною участю “Хмельниччина: історія та сучасність” (до 80-річчя утворення Хмельницької області). Брала участь науковці з Києва, Львова, Дніпра, Вінниці, Хмельницького, Кам’янець-Подільського, Бара, Красилова, Деражні та вчені з США, Польщі, Болгарії. Серед викладачів історичного факультету: д.і.н., професори Л. Баженов, О. Завальнюк, А. Філінюк, к.і.н., доценти В. Дубінський, О. Комарницький, С. Олійник, В. Стецюк, С. Сидорук, В. Якубовський; аспірант В. Покалок. За результатами конференції підготовлено збірник “Хмельниччина: історія та сучасність” / Ред. кол. Баженов Л.В. (голова), Єсюнін С.М. (мпівголова, відповід. редактор) та ін. Хмельницький, 2017. 488 с.

27 вересня 2017 року – к.і.н., доцент, завідувач кафедри архівознавства, спеціальних історичних та правознавчих дисциплін О. Федьков виступив офіційним опонентом під час захисту кандидатської дисертації Юлією Бургаз на тему: “Роль університетів Російської імперії у формуванні радикально-революційних настроїв студентів (друга половина XIX – початок XX ст.)” на засіданні спеціалізованої вченої ради Д 73.053.01 у Черкаському національному університеті імені Богдана Хмельницького (науковий керівник – д.і.н., професор Анатолій Морозов).

30 вересня 2017 року – побачило світ наукове видання Байдиц В.Г., Завальнюк О.М., Комарницький О.Б. Архівна справа на Хмельниччині: історія та сучасність / Серія “Праці Державного архіву Хмельницької області”. Випуск 17 / підбірка документів – Олійник Ю.В., Галатир В.В. Вінниця: ТОВ “Нілан-ЛТД”, 2017. 392 с.

15–17 жовтня 2017 року – міжнародна наукова конференція “Османська імперія, Україна та Крим у східноєвропейській геополітиці” (м. Кам’янець-Подільський; спів організатори Інститут історії України та Кам’янець-Подільський національний університет імені Івана Огієнка). Брала участь науковці з провідних університетів Туреччини (Стамбул, Фірат, Еде, Сакар’я) та наукових установ (Інститут історії України НАН України, Інститут української археографії та джерелознавства імені Михайла Грушевського НАН України, Інститут Сходознавства НАН України) і університетів України (Київський національний університет імені Тараса Шевченка, Національний університет “Києво-Могилянська академія”, Одеський національний університет імені Іллі Мечнікова, Дніпропетровський національний університет імені Олеся Гончара, Хмельницький університет управління та права, Кам’янець-Подільський національний університет імені Івана Огієнка). Серед викладачів і студентів історичного факультету: д.і.н., професор В. Степанков, к.і.н., доцент В. Газін, к.і.н., ст. викладач О. Юга, студенти магістратури А. Грачов, А. Дмитрук. Матеріали конференції вміщено у збірнику наукових праць “Проблеми історії країн

Центральної та Східної Європи” / [редкол.: В.С. Степанков (голова) та ін.]. Кам’янець-Подільський: К-ПНУ імені Івана Огієнка, 2017. Випуск 6: На пошану професора Л.А. Коваленка. 344 с.

20 жовтня 2017 року – Всеукраїнська науково-практична конференція “Релігія і церква як чинник історичних і суспільних процесів Східної Європи”, присвячена 500-річчю Реформації (сmt Меджибіж, Хмельницька область). Брало участь науковці з Києва, Харкова, Львова, Чернівців, Хмельницького, Вінниці та Кам’янця-Подільського. Серед викладачів факультету д.і.н., професор Л. Баженов, к.і.н., професор Ю. Хоптяр, к.і.н., доцент В. Стецюк.

27–28 жовтня 2017 року – VI Могилів-Подільська науково-практична конференція (м. Могилів-Подільський). Брало участь науковці з Києва, Львова, Чернівців, Вінниці, Дніпра, Хмельницького, Кам’янця-Подільського та Могилів-Подільського. Серед викладачів факультету д.і.н., професор Л. Баженов, к.і.н., доцент О. Баженов.

31 жовтня 2017 року – науково-методологічний семінар для вчителів суспільно-гуманітарних дисциплін Дунаєвського району Хмельницької області на тему: “Актуальні проблеми викладання вітчизняної історії в середній школі: теоретичний і методологічний аспект”. У його роботі брало участь д.і.н., професори В. Степанков, А. Філінюк, О. Завальнюк, к.і.н., доцент В. Дубінський.

17–18 листопада 2017 року – XV Подільська наукова історико-краєзнавча конференція (м. Кам’янець-Подільський; співорганізатори – Інститут історії України НАН України, Кам’янець-Подільський національний університет імені Івана Огієнка, Державний архів Хмельницької області, Державний історико-культурний заповідник “Межибіж”, Хмельницька обласна організація Національної спілки краєзнавців України). Брало участь близько 130 науковців і краєзнавців з Києва, Вінниці, Дніпра, Хмельницького, Тернополя, Кам’янця-Подільського, Красилова, Летичева, Городка та сmt Меджибожа. За результатами роботи конференції підготовлено збірник “Матеріали XV Подільської наукової історико-краєзнавчої конференції, присвяченої 100-річчю Української революції 1917–1921 рр., 100-річчю заснування Кам’янця-Подільського національного університету імені Івана Огієнка / [редкол.: Копилов С.А. (співголова), Реєнт О.П. (співголова), Баженов Л.В. (відп. ред.) та ін.]. Кам’янець-Подільський: ФОП Сисин О.В., 2017. 532 с.

24–25 листопада 2017 року – II Міжнародна науково-практична конференція “Ференц Ліст і Україна” (до 170-річчя з часу перебування композитора в Україні) (м. Кам’янець-Подільський; співорганізатори Кам’янець-Подільський національний університет імені Івана Огієнка, Могилівський державний університет імені А. Кулешова (Республіка Білорусь), Подільське обласне культурно-просвітницьке товариство імені Ференца Ліста, Хмельницька обласна організація НСКУ). Брало участь науковці з Києва, Одеси, Хмельницького, Кам’янця-Подільського та Могиліова (Республіка Білорусь). Серед викладачів історичного факультету д.і.н., професор Л. Баженов, к.і.н., доцент О. Комарницький.

8 грудня 2017 року – VI Археологічні читання (Підсумки археологічного сезону 2017 року в Державному історико-культурному заповіднику “Межибіж”). Брали участь науковці з Києва, Львова, Вінниці, Кам’янець-Подільського, Могилів-Подільського та смт Меджибіж. Серед викладачів і студентів історичного факультету: д.і.н., професор Л. Баженов, к.і.н., професор Ю. Хоптяр, доцент А. Гуцал, завідувач археологічної лабораторії, викладач В. Гуцал, студенти II курсу Є. Левінзон, М. Сльозкін, III курсу С. Сніховська.

11–13 грудня 2017 року – I етап Всеукраїнського конкурсу-захисту робіт Кам’янець-Подільської міської філії Малої академії наук; члени журі в секції “Історія” к.і.н., доцент В. Дубінський, А. Лубчинський, к.і.н., ст. викладач О. Юга, в секції “Філософія, соціологія, правознавство” к.с.н., доцент Т. Білецька, к.і.н., доцент В. Адамовський, к.ф.н., доцент М. Плахтій; керівники учнівських наукових робіт к.і.н., доценти І. Боровець, С. Сидорук, к.п.н., доцент В. Кобильник.

14–15 грудня 2017 року – V Міжнародна науково-практична конференція “Микола Леонтович і сучасна освіта та культура” (до 140-річчя від дня народження композитора) (м. Кам’янець-Подільський; співорганізатори Кам’янець-Подільський національний університет імені Івана Огієнка, Могильовський державний університет імені А. Кулешова (Республіка Білорусь), Інститут мистецтвознавства, фольклористики та етнології імені М.Т. Рильського НАН України, Київська організація національної музичної спілки, Кам’янець-Подільська міська організація НСКУ). Брали участь науковці з Києва, Хмельницького, Вінниці та Кам’янець-Подільського. Серед викладачів факультету д.і.н., професори Л. Баженов, О. Завальнюк, к.і.н., доцент О. Комарницький.

15 грудня 2017 року – опубліковано навчальний посібник к.і.н., професора Івана Рибак “Російська імперія: поліетнічність, територіальне розширення, занепад та розпад”. (Кам’янець-Подільський: Кам’янець-Подільський національний університет імені Івана Огієнка, 2017. 132 с)..

20 грудня 2017 року – на історичний факультет надійшла інформація (IC Journals Master List 2016) щодо зміни індексу балів Index Copernicus у “Наукових працях Кам’янець-Подільського національного університету імені Івана Огієнка. Історичні науки” з 32,48 (2014 р.) на 51,12 (2016 р.).

22 грудня 2017 року – захист докторської дисертації на засіданні спеціалізованої вченої ради Д 26.235.01 в Інституті історії України НАН України завідувачем кафедри архівознавства, спеціальних історичних та правознавчих дисциплін Олександром Федьковим на тему: “Українська соціал-демократична спілка в суспільному житті Наддніпрянської України на початку XX ст.” (07.00.01 – історія України). Науковий консультант – д.і.н., професор, член-кореспондент НАН України О. Реєнт. Офіційні опоненти: д.і.н., професор, заслужений діяч науки і техніки Т. Бевз; д.і.н., старший науковий співробітник І. Гирич; д.і.н., професор, головний науковий співробітник В. Лозовий.

26 грудня 2017 року – надруковано навчальний посібник для студентів історичних факультетів “Поділля та Південно-Східна Волинь за Центральної

Ради”. (Кам’янець-Подільський: ПП “Медобори 2006”, 2017. 130 с.) Автори посібника – д.і.н., професор, академік АНВО О. Завальнюк і к.і.н., доцент С. Олійник.

27 грудня 2017 року – презентовано збірник наукових праць “Освіта, наука і культура на Поділлі” (Кам’янець-Подільський: Оіюм, 2016. Т. 23: Присвячено 150-річчю від дня народження М.С. Грушевського. 672 с.). Опубліковано 57 матеріалів, авторами матеріалів є науковці з Києва, Івано-Франківська, Вінниці, Тернополя, Хмельницького та Кам’янця-Подільського. З них викладачі історичного факультету: д.і.н., професори Л. Баженов, В. Газін, О. Завальнюк, А. Філінюк, В. Лозовий, к.і.н., доценти І. Боровець, Г. Вонсович, В. Газін, В. Дубінський, А. Задорожнюк, О. Комарніцький, С. Олійник, І. Опря, В. Стецюк, С. Трубочанінов, Ю. Хоптяр; к.соц.н., доцент Т. Білецька; к.і.н., ст. викладач П. Кліщинський; викладач, зав. археологічною лабораторією В. Гуцал; аспіранти О. Комарова, В. Покалюк, В. Пагор.

27 грудня 2017 року – опубліковано історичний нарис д.і.н., професора Олександра Завальнюка “Подільська інтелігенція у реформуванні загально-освітньої школи у добу Української революції (1917–1920 рр.)” (Кам’янець-Подільський: ПП “Медобори 2006”, 2017. 62 с.).

28 грудня 2017 року – видано збірник “Наукові праці студентів і магістрантів історичного факультету Кам’янець-Подільського національного університету імені Івана Огієнка / [редкол. С.А. Копилов (відп. ред.) та ін.]. Кам’янець-Подільський: К-ПНУ імені Івана Огієнка, 2017. Вип. 14. 140 с. У науковому виданні вміщено 27 статей студентів історичного факультету за результатами науково-дослідної роботи у 2016-2017 навчальному році.

29 грудня 2017 року – вийшов у світ збірник наукових праць “Вісник Кам’янець-Подільського національного університету імені Івана Огієнка. Історичні науки” / [редкол.: А.Г. Філінюк (відп. ред.) та ін.]. (Кам’янець-Подільський: Кам’янець-Подільський національний університет імені Івана Огієнка, 2017. Вип. 10: Присвячено 100-річчю Української революції 1917–1921 рр. 532 с.). Вміщено 49 статей, серед них автори – викладачі і аспіранти факультету д.і.н., професори Л. Баженов, А. Філінюк, О. Завальнюк, к.і.н., доценти О. Баженов, О. Федьков, А. Заводовський, А. Задорожнюк, С. Сидорук, В. Стецюк, В. Адамовський, О. Комарніцький, А. Лубчинський, С. Трубочанінов, В. Газін, С. Олійник, Т. Ігнатєва, к.і.н., старший викладач П. Кліщинський, старший викладач В. Степанков, докторант, к.і.н. В. Магась, аспіранти В. Чернов, О. Мацьков, О. Ляшук, В. Моздір, Ю. Клімчук, В. Яблонський, студенти О. Черняк, Н. Сірук.

Одержано 30 грудня 2017 року

УДК 001/061.2(477)

В.А.Гуцал

Конференція “Етнокультурні процеси на півдні Східної Європи у I тис. н. е” у Меджибожі

В давній історії слов'янства винятково важливе місце належить черняхівській культурі. І хоча вивчається вона вже більше сотні років але і сьогодні залишається чимало питань, на які ще немає відповідей. Більше півстоліття свого життя віддав вивченню цих старожитностей відомий український археолог Винокур Іон Ізраїлевич (Срулевич). Доля розпорядилася так, що основний період його творчості пов'язаний з Поділлям і Волинню, а Кам'янець-Подільський, де він постійно проживав, став його рідним містом. І Винокур був дуже активним дослідником, багато виїжджав на археологічні розвідки та розкопки, вивчав спадщину черняхівців на території кількох областей. Його комунікабельність, вміння завжди знайти співбесідника, толерантність і відданість дружбі з людьми, яких він цінував, створили навколо нього атмосферу добрих взаємин і поваги. Тому цілком зрозуміло, що його пам'ятають і серед широкого кола спеціалістів і серед громадськості. Свідченням чого є присвячені йому окремі публікації, збірники наукових праць, конференції, які періодично проводяться в різних містах. Черговий такий форум “Етнокультурні процеси на півдні Східної Європи у I тис. н. е.”, ініційований Відділом археології ранніх слов'ян та регіональних польових досліджень Інституту археології НАН України, Управлінням культури, національностей, релігій та туризму Хмельницької облдержадміністрації та Державним історико-культурним заповідником “Межибіж” відбувся у м. Меджибожі 6–7 жовтня 2015 р.

Для участі в роботі конференції прибули представники науково-дослідних установ Кам'янця-Подільського, Львова, Полтави, Рівного, Санкт-Петербурга, Тернополя, Харкова, Хмельницького, Чернівців. Найбільш представницькою виявилась київська делегація, яка складалася із співробітників Інституту археології НАНУ на чолі із завідуючим відділом О.Петраускасом, Національного музею історії України, Національного університету ім. Т.Г.Шевченка, Інституту національної пам'яті Кабінету міністрів України, Інституту мистецтвознавства, фольклористики та етнографії.

Зібрання розпочалося із пленарного засідання, яке відкрив директор заповідника О.Погорілець – колишній учень І.Винокура. Він, зокрема, підкреслив, що творчі досягнення подільського вченого і зараз продовжують служити науці. Зворушливим був виступ доктора історичних наук Л.Вакуленко, яка сказала, що саме Іон Ізраїлевич привів її в археологію, в його експедиціях вона отримала перші уроки самостійного дослідження пам'яток, через нього познайомилася з відомими вченими. Із своїм баченням значення наукового доробку І.Винокура поділилися викладачі Кам'янець-Подільського національного університету ім. Івана Огієнка Л.Баженов, Ю.Хоптяр, А.Гуцал, В.Гуцал.

На конференції працювали дві секції: “Археологія римського часу на теренах України” і “Археологія середньовіччя на території України”.

На першій секції обговорювалися різні аспекти функціонування черняхівських і хронологічно близьких до них старожитностей.

Так, Ю.Башкатов (Інститут археології НАН України) зупинився на результатах свого дослідження про час появи пізньозарубинецьких пам’яток на території Середнього Подніпров’я. Дослідник вважає, що вони з’явилися значно раніше ніж прийнято вважати.

Дискусійною виявилася доповідь М.Любечева (Харківський національний університет ім. В.Н.Каразіна), який спробував на основі наявних археологічних матеріалів виділити культурні групи ранньоримського часу у Дніпро-Донецькому лісостепу.

Т.Слободян (Інститут археології НАН України) говорив про хронологічні індикатори в поховальних комплексах Прикарпаття.

С.Діденко (Інститут археології НАН України) свій виступ присвятив характеристиці амфорної тари, виявленої на поселенні пізньоримського часу в с.Комарів Чернівецької області. Значна кількість знахідок на пам’ятці належить до предметів античного походження. Першу категорію складають фрагменти тарного й столового посуду, серед якого трапилися амфори невідомого раніше типу, які вказують на італійський напрямок торгових зв’язків.

Спільне дослідження Л.Вакуленко (Національний музей історії України) та А.Скиби (Інститут археології НАН України) стосувалося житлових споруд черняхівського поселення с.Сокил Кам’янець-Подільського району, у яких знаходилися печі, збудовані з каменю. Ці та деякі інші деталі, простежені в Соколі, досить важливі для розв’язання складних проблем слов’янського етногенезу.

У виступі К.Мизгіна (Харківський національний університет ім. В.Н.Каразіна) йшлося про можливості реконструкції етнокультурних процесів у Центральній та Східній Європі I тис. н.е., які відкриваються у зв’язку із численними знахідками римських монет.

Про проблеми морфологічних особливостей та тактичного призначення лезової зброї типу «Хазанов/5» говорив В.Дідик (Науково-методичний центр охорони культурної спадщини, м.Харків).

Досить важливим для розуміння особливостей розвитку черняхівської культури є виявлення нових пам’яток. З інтересом сприйняли науковці повідомлення про відкриття черняхівського могильника в с.Лісові Гринівці Хмельницького району. Про результати робіт на пам’ятці інформували присутніх Б.Строцьонь (Дочірнє підприємство “Подільська археологія” НДЦ ОАСУ ІА НАН України, м.Тернопіль) та С.Демидко Хмельницький обласний краєзнавчий музей).

На могильнику (більша його площа зруйнована) уціліло близько 20 поховань. Відомо, що антропологічні матеріали з могильників черняхівської культури, особливо західних районів України, вивчені погано. Досі в розпоряд-

женні антропологів були матеріали лише із шести цвинтарів регіону, однак і вони здебільшого представлені скупо та дуже фрагментарно, і в кращому разі можна було визначити лише стать і вік померлого. Тому захоронення у Лісових Гринівцях зразу ж привернули увагу спеціалістів. З результатами палеопатологічних досліджень кістяків, розкопаних там на конференції виступила О.Козак (Інститут археології НАН України).

Роботи на черняхівських пам'ятках іноді дають унікальні речі. За останні роки, наприклад, трапилися знахідки римських бронзових казанів, що відкриває додаткові можливості для вивчення культурних, економічних зв'язків місцевих аборигенів з римськими провінціями. Ця тема прозвучала у доповіді О.Надвірняка (проект "ТerraAmadociae", м.Хмельницький), та О.Погорільця (Державний історико-культурний заповідник "Межибіж").

Надвичайно рідкісну категорії предметів у черняхівській культурі являють римські військові металеві дипломи, які видавалися воїнам після закінчення служби. Кілька їх фрагментів знайдені на території Хмельницької області і число знахідок поступово зростає. Свої оцінки цьому явищу дав О.Надвірняк (Київський національний університет ім.Т.Шевченка).

Досить цікавими виробами, що зустрічаються серед черняхівських матеріалів є скляний посуд різних форм, які, у свій час, були охарактеризовані і відповідно пронумеровані німецьким ученим Х.Еггерсом. Ім'я дослідника і його нумерація закріпилися за видами посудин і ними зараз послуговуються археологи. Саме з аналізом скляних виробів типу "Еггерс/230" і їх хронологічними ознаками ознайомив присутніх О.Петраускас (Інститут археології НАН України).

Пам'ятки черняхівського зразка відомі і на території Румунії, де їх називають Сінтана де Муреш. О.Гопкало (Інститут археології АН України) збирала відомості про намистини, які трапилися у жіночих поховання високого рангу, відкритих на території України і Румунії, розповіла про розроблену нею типологію цього виду прикрас і розглянула питання їхнього взаємозв'язку з іншими деталями жіночого одягу.

До вивчення проблеми етнокультурної ситуації на Волино-Подільському пограниччі у пізньоримський час звернувся Я.Онищук (Львівський національний університет ім. І.Франка).

Інтенсивно працювала і секція середньовічної археології. У доповіді О.Погорільця (Державний історико-культурний заповідник "Межибіж"), А.Панікарського (Інститут археології НАН України), Володарця-Урбановича (снт.Меджибіж) говорилося про ранньосередньовічні знахідки з Меджибожа та їх місце серед слов'янських старожитностей.

Співробітниця Інституту історії матеріальної культури РАН (Санкт-Петербург) О.Щеглова доповіла про комплекс ювеліра з Бернашівки (Могилів-Подільський район) та свинцево-олов'яні прикраси скарбів "старожитностей антів". Вона відзначила, що зараз відомі ювелірні вироби, які виготовлені у бернашівських формах. А у ще одному її виступі розглядалися ювелірні стилі

виробів з т. з. Волниківського скарбу (Курська обл.) – унікальної археологічної колекції, що відноситься до періоду Великого переселення народів (перша половина V ст.). Колекція включає в себе металеві деталі поясних наборів, мечів і кінської зброї. Вироби такого типу вперше виявлені на території Європейської Росії в кількості, що дозволяє реконструювати цілі комплекти спорядження коня і вершника.

Доповідь В. Колоди (Харківський національний педагогічний університет ім. Г.С.Сковороди) була присвячена фібулам антських часів із городища Коропів Хутори (Харківська обл.).

Особливості розвитку сільського господарства другої половини I тис. н.е. висвітлив С. Горбаненко (Інститут археології НАН України).

Я. Погоральський (Львівський національний університет ім. І. Франка) досліджував закономірності планування та розташування житлових будівель на слов'янських поселеннях VIII–X ст. Верхнього та Середнього Подністер'я.

Переконливо прозвучали аргументи М. Філіпчука (Львівський національний університет ім. І. Франка) щодо формування протодержавних структур в Українському Прикарпатті в останній чверті I тис. н. е.

Старожитності IX–X ст. Західного Поділля стали об'єктом вивчення Р. Миська (Львівський інститут банківської справи УБС НБУ). Він зупинився на їх культурному вияві та соціально-економічних аспектах.

До конференції було видано збірку спогадів про Винокура І.С. Розпочинається вона статтею Л. Вакуленко, яка згадує свою участь в перших експедиціях Іона Ізраїлевича у с. Василів Чернівецької та с. Іванківці Житомирської областей, робить наголос на його людських якостях: доброзичливості, щирості, порядності, готовності завжди допомогти і підкреслює, що головним змістом життєвого кредо цієї людини було: “Головне – працювати”. Цьому принципу він ніколи не зраджував і трудився до останнього.

Інформацією про співпрацю археолога І. Винокура та архітектора-реставратора Євгенії Пламеницької поділилася Ольга Пламеницька – нинішній директор Науково-дослідного інституту пам'яткоохоронних досліджень Міністерства культури України. Серед іншого, вона зауважила, що завдяки об'єднаним зусиллям цих двох науковців у 60-х роках XX ст. на території Старого замку у Кам'янці-Подільському було відкрито муровані фортифікації давньоруської доби і “вперше в історії архітектурних досліджень регіону, на українському матеріалі, було доведено результативність і наукову ефективність методу архітектурної археології – методу складного, науково прецизійного і бездоганного за умови ретельності виконання польових та камеральних робіт”.

У своїй далекій студентській роки поринув випускник Кам'янець-Подільського педінституту Ю. Блажевич, коли він з групою однокурсників у 1966 р. досліджував під керівництвом І. Винокура, поселення черняхівської культури у с. Ружичанка Хмельницького району, де вдалося відкрити ряд житлових та господарських споруд, численні керамічні матеріали та інші речі. Це, як пише

автор, була школа пізнання і практична участь у вивченні історичного минулого нашого краю й головне – “мудре і людяне ставлення і вміле керівництво з боку нашого вчителя, наставника, цікавого співробітника Іона Винокура”.

Із вдячністю відгукується про вченого перший директор Нетішинського міського музею Галина Фурманчук. Коли постало питання про створення музею, першим до кого вона звернулася за допомогою був І.Винокур. Він надав необхідні консультації, передав частину матеріалів із розкопок курганів епохи бронзи біля с.Дорогоща і в подальшому тримав діяльність музею під прицілом.

Сказали добрі слова про Іона Ізраїлевича і дали високу оцінку його особистості професор Кам’янець-Подільського національного університету ім.Івана Огієнка Ю.Хоптяр, головний спеціаліст Управління культури, національностей та туризму Хмельницької облдержадміністрації В.Лукашук, директор заповідника “Межибіж” О.Погорілець, завідувач відділу пам’яток історії та культури у Хмельницькій області С.Шпаковський, завідуючий відділу історії Хмельницького обласного краєзнавчого музею С.Демидко, к.і.н. С.Маярчак, координатор проекту “*Terra Amadociae*” О.Надвірняк. Всі разом вони створили яскравий образ свого наставника, вчителя, колеги і товариша.

Отже, із впевненістю можна стверджувати, що форум у пам’ять І.Винокура виявився корисним в усіх відношеннях. Перш за все, було обговорено ряд важливих питань, що стосуються вивчення черняхівської культури, намічено шляхи вирішення тих із них, які є дискусійними. Позитивним стало і те, що для роботи в конференції прибуло значне число молодих науковців, для яких вона стала серйозною науковою школою і випробуванням на правильність вибору професії археолога. Спілкування представників старшої і молодшої генерацій дослідників збагатило всіх. За результатами роботи конференції готується до друку збірник статей.

УДК 378-057.87(477.43)“2016/2017”

І.М.Конет, Р.М.Білик

Звітна наукова конференція студентів і магістрантів університету за підсумками НДР у 2016–2017 навчальному році

Відповідно до розпорядження ректора університету 12–13 квітня 2017 року відбулася наукова конференція студентів і магістрантів університету за підсумками НДР у 2016–2017 навчальному році. 12 квітня конференція проходила в режимі секційних засідань у навчальних корпусах факультетів університету. Загалом конференція працювала у 17 секціях.

13 квітня проведено пленарні засідання на факультетах, на яких було підведено підсумки роботи секцій і підсекцій та намічено перспективні плани НДРС на 2017–2018 навчальний рік. На конференції відповідно до програми планувалося заслухати понад 1000 доповідей, більшу частину з яких було виголошено.

ІСТОРИЧНИЙ ФАКУЛЬТЕТ

На факультеті працювало 3 секції (історії, філософії, політології).

Секція Історії (керівник – Дубінський В.А., кандидат історичних наук, доцент; секретар – Газін В.В., кандидат історичних наук, доцент) працювала в такому форматі:

- *підсекція Археології, давньої та середньовічної історії України* (керівник – Гуцал А.Ф., доцент; секретар – Сніховська С.Й., студентка 2 курсу історичного факультету).

- *підсекція Нової історії України* (керівник – Сидорук С.А., кандидат історичних наук, доцент, секретар – Черняк О.А., магістрантка історичного факультету).

- *підсекція Новітньої історії України, історіографії, джерелознавства та методології історії* (керівник – Кліщинський П.В., кандидат історичних наук, доцент; секретар – Скочко М.С., студентка 4 курсу історичного факультету).

- *підсекція Всесвітньої історії* (керівник – Боровець І.І., кандидат історичних наук, доцент; секретар – Андоверова А.Ф., студентка 2 курсу історичного факультету).

- *підсекція Правознавчих дисциплін* (керівник – Хоптяр Ю.А., кандидат історичних наук, професор; секретар – Приймак М.Р., студентка 3 курсу історичного факультету).

- *підсекція Регіональної історії* (керівник – Олійник С.В., кандидат історичних наук, доцент; секретар – Дякова Ю.С., студентка 3 курсу історичного факультету).

- *підсекція Історії та культури подільського єврейства* (керівник – Стецюк В.Б., кандидат історичних наук, доцент; секретар – Сеньків С.В., студентка 1 курсу історичного факультету).

- *підсекція Проблем українського націєтворення* (керівник – Заводовський А.А., кандидат історичних наук, доцент; секретар – Терещук О.В., студентка 5 курсу історичного факультету).

Секція Філософії (керівник – Найчук А.В., кандидат філософських наук, доцент; секретар – Волковинський С.О. кандидат філософських наук, старший викладач) працювала в такому форматі:

- *підсекція Філософії та її проблематики* (керівник – Ганаба С.О., доктор філософських наук, доцент; секретар – Вінярська О.А., студентка 4 курсу педагогічного факультету).

- *підсекція Філософського світогляду: від теорії до практики* (керівник – Сулятицька Т.В., кандидат філософських наук, доцент; секретар – Дмитрук А.М., магістрантка історичного факультету).

Секція Політології і соціології (керівник – Вонсович С.Г., доктор політичних наук, доцент; секретар – Логина Н.В., магістрантка історичного факультету).

- *підсекція Політологічного процесу* (керівники – Городецький О.О., кандидат філософських наук, доцент; Рибщун О.В., кандидат соціологічних наук, доцент; секретар – Сидорук О.О., студентка 3 курсу історичного факультету).

- *підсекція Політологічної теорії* (керівники – Ігнатєва Т.В., кандидат історичних наук, доцент; Маркітантов В.Ю., кандидат політичних наук, доцент; секретар – Логина Н.В., магістрантка історичного факультету).

Робота конференції засвідчила декілька важливих моментів, на яких **варто звернути увагу**, а саме:

- конференція засвідчила значний інтерес студентства до наукової діяльності, а також доволі ефективну роботу викладачів факультету-керівників наукових гуртків та проблемних груп, які працюють на факультеті. Окремі студенти висловили бажання взяти участь у роботі декількох підсекцій, що говорить про доволі широкі наукові інтереси студентства, бажання охопити широкий спектр тем, пропонувані викладачами.

- традиційною уже стає робота підсекції з проблем юдаїки (керівник кандидат історичних наук, доцент В.Б.Стецюк).

- керівництво підсекціями, поряд з знаними й досвідченими професорами, здійснювали молоді викладачі, які цим самим отримували безцінний досвід проведення подібних заходів, організації наукової дискусії тощо.

- вагому участь в підготовці та проведенні конференції взяло Товариство студентів (слухачів) аспірантів, докторантів та молодих вчених університету. Зокрема, саме за його рекомендацій були визначені секретарі підсекцій. Вважаємо, що саме активізація ролі Товариство студентів (слухачів) аспірантів, докторантів та молодих вчених має значні перспективи й в подальшій організації подібних наукових заходів.

- традиційно конференція на історичному факультеті пройшла надзвичайно продуктивно (абсолютна більшість задекларованих доповідей була оприлюднена). Практично всі доповіді викликали інтерес аудиторії та жваву

дискусію, під час якої студенти обмінювалися думками стосовно піднятих проблем.

- вельми приємно відзначити ту деталь, що в роботі конференції брали участь студенти інших факультетів університету (української філології та журналістики, корекційної та соціальної педагогіки і психології).

- насамкінець, що також вельми приємно, уже напередодні конференції, а також в найближчі дні після її проведення студенти активно надавали свої матеріали для друку в збірнику наукових праць студентів та магістрантів історичного факультету.

Звичайно, не можна оминати й **проблеми**, з якими зіткнулися організатори конференції:

- цього разу конференція припала на вкрай несприятливий час. Через ущільнення навчального процесу, робота конференції відбувалася в умовах навчального процесу, що призвело до нестачі аудиторного фонду (окремі підсекції змушені були працювати на кафедрах історичного факультету).

- традиційною проблемою стає необхідність ділити аудиторії з природничим факультетом. Там заняття відбуваються в другу зміну, в час, коли саме було призначено роботу конференції.

По завершенню роботи конференції історичного факультету, учасниками були визначені **кращі доповідачі**, а також висловлені пропозиції стосовно вдосконалення проведення конференції в наступні роки.

Кращими доповідачами визначено:

I місце

Сніховська С.Й. – студентка 2 курсу історичного факультету;
Дмитрук А.М. – магістрантка історичного факультету;
Щербань Р.П. – студент 2 курсу історичного факультету;
Суховій Д.В. – магістрантка історичного факультету;
Шупарська К.О. – студентка 3 курсу історичного факультету;
Братік К.Ю. – студентка 4 курсу історичного факультету;
Левінзон Є.Ю. – студент 1 курсу історичного факультету;
Василик М. М. – студентка 3 курсу факультету іноземної філології;
Кіндрачук Н.З. – студентка 1 курсу історичного факультету;
Сторчова А.В. – студентка 3 курсу історичного факультету;
Магера А.М. – студентка 4 курсу історичного факультету.

II місце

Пелехацька Т.В. – студентка 4 курсу історичного факультету;
Марціник М.В. – магістрантка історичного факультету;
Черняк О.А. – магістрантка історичного факультету;
Юрчак Т.М. – студентка 4 курсу історичного факультету;
Дякова Ю.С. – студентка 3 курсу історичного факультету;
Романюк І.М. – студентка 3 курсу факультету іноземної філології;
Вінярська О.А. – студентка 4 курсу педагогічного факультету;
Мельник І. П. – студентка 3 курсу педагогічного факультету;

Волоховський Д.А. – студент 3 курсу факультету іноземної філології;
Зарічний І.В. – студент 3 курсу історичного факультету;
Жондло А.П. – студентка 4 курсу історичного факультету

III місце

Сльозкін М.О. – студент 1 курсу історичного факультету;
Турковський Т.А. – студент 2 курсу історичного факультету;
Простак Ю.А. – магістрантка історичного факультету;
Станчук В.М. – магістрант історичного факультету;
Гнатюк І.В. – студентка 4 курсу історичного факультету;
Тютюнник М.В. – студент 4 курсу історичного факультету;
Ковальчук А.П. – студент 4 курсу історичного факультету;
Шолк О.М. – студент 3 курсу історичного факультету;
Вахула Л.Р. – студентка 2 курсу природничого факультету;
Біньковська Т.Р. – студентка 4 курсу історичного факультету;
Коцюбанський Т.А. – студент 4 курсу історичного факультету;
Чухась В.І. – студентка 4 курсу педагогічного факультету;
Івончик А.І. – студентка 2 курсу історичного факультету;
Швєць С.А. – магістрант факультету української філології та журналістики;
Гоме́нюк О.Ю. – магістрант спеціальності історичного факультету;
Подлюк Ю.Л. – студентка 2 курсу історичного факультету.

Учасниками конференції були висловленні такі **пропозиції**:

1. Для проведення звітних наукових конференцій студентів і магістрантів відводити окремий день.

2. Передбачати програмою не більше 10–12 доповідей у підсекціях, щоб усі доповідачі мали змогу обов'язково виступити.

3. До роботи у підсекціях залучати не тільки доповідачів і викладачів, а всіх науково-педагогічних працівників, аспірантів і студентів, у тому числі першокурсників.

4. Залучати до участі в конференції студентів інших вишів і студентів заочної форми навчання.

Отже, слід відзначити, що конференція засвідчила позитивні тенденції, які характеризують стан науково-дослідної роботи студентів на історичному факультеті. Все більше студентів, починаючи вже з 1–2 курсу активно включаються в науково-дослідну роботу, вони охоче беруть участь у різноманітних конференціях та в заходах ініційованих студентським науковим товариством, у написанні наукових конкурсних робіт та статей до збірників наукових праць.

Варто відзначити доволі серйозну тематику, якою займаються студенти. Це сприяє зростанню рівня кваліфікаційних робіт (бакалаврських, магістерських), які захищаються на історичному факультеті.

ЕКОНОМІЧНИЙ ФАКУЛЬТЕТ

Робота конференції на економічному факультеті відбувалася в рамках секції **Економічних дисциплін** (керівник – Лисак В.Ю., кандидат економічних

наук, доцент; секретар – Боднарчук Т.Л., кандидат економічних наук, асистент), яка працювала за 3-ма підсекціями: *економіка підприємства* (керівник – Кушнір О.К., кандидат економічних наук, доцент кафедри; секретар – Щербан Ю.І., студентка 4 курсу економічного факультету); *управління персоналом та економіка праці* (керівник – Стрельбіцький П.А., кандидат економічних наук, доцент; секретар – Матковська А.С., студентка 4 курсу економічного факультету); *туризм та готельно-ресторанна справа* (керівник – Баженова С.Е. – доктор історичних наук, професор; секретар – Буторіна В.Б., кандидат економічних наук, старший викладач).

У роботі наукової конференції взяли участь 90 студентів економічного факультету. Виступи учасників відзначалися логічною побудовою, змістовним викладом матеріалів досліджень, обґрунтованістю висновків і мали прикладний характер.

За результатами секційних засідань 13 квітня під час проведення пленарного засідань на економічному факультеті було визначено **кращі доповіді** та відмічено кращих доповідачів, зокрема:

1. Ситар Н.В. “Аналіз експортно-імпортних операцій Кам’янець-Подільського колективного швейного підприємства”, в якій вона зробила аналіз теоретико-практичних аспектів зовнішньоекономічної діяльності підприємства.

2. Щербан Ю.І. “Інноваційний маркетинг в діяльності банківських структур”, яку вона присвятила оцінці ефективності реалізації банківського продукту через механізми інноваційного маркетингу.

3. Бойчук Ю.О. “Аналіз агропромислового розвитку Кам’янець-Подільського району”, в якій вона обґрунтувала основні проблеми формування агропромислового комплексу в означеному регіоні.

4. Кріль О.В. “Значення ведення переговорів у результатах підприємницької діяльності”, яку вона присвятила означенню цілей, засобів та напрямків ведення бізнес-переговорів.

5. Ткачук М.Ю. “Глобалізація брендів у сучасних умовах”, в якій вона розглянула тенденції становлення глобальних торговельних марок за сучасних умов.

6. Бонар І.М. “Сучасний стан безробіття в Україні”, яку вона присвятила оцінці сучасного рівня безробіття та причин незайнятості в Україні.

7. Перепелюк К.О. “Тенденції зайнятості в Україні”, в якій вона дослідила проблеми зайнятості та розвитку вітчизняного ринку праці.

8. Задорожний В.М. “Засоби і методи поліпшення мотивації праці”, у якій він акцентував увагу на засобах стимулювання підвищення ефективності роботи працівників на підприємствах.

9. Матковська А.С. “Управління виконанням та оцінюванням роботи індивіда на засадах перформанс-менеджменту”, в якій вона висвітлила суть та особливості перформанс-менеджменту як засобу об’єктивної оцінки діяльності особистості.

10. Антосюк Т.М. “Вінницький обласний краєзнавчий музей – як центр розвитку пам’ятко-охоронної та музейної справи на Поділлі”, де він проаналізував особливості розвитку музейної справи на Поділлі.

11. Гудзінська Я.В. “Роль тематичних парків у туристичній інфраструктурі”, де вона визначила вагомість тематичних парків у стимулюванні розвитку туристичної галузі.

ФАКУЛЬТЕТ КОРЕКЦІЙНОЇ ТА СОЦІАЛЬНОЇ ПЕДАГОГКИ І ПСИХОЛОГІЇ

Цього року учасниками конференції студентів та магістрантів на факультеті корекційної та соціальної педагогіки і психології виступили студенти та магістранти факультету корекційної та соціальної педагогіки і психології, педагогічного факультету, факультету української філології та журналістики, факультету іноземної філології.

Робота конференції на відбувалася в рамках 2 секцій: **секція Корекційної та соціальної педагогіки і психології** (керівник – Співак В.І., кандидат психологічних наук, доцент; секретар – Гаврилова Н.С., кандидат психологічних наук, доцент), яка працювала за 2-ма підсекціями: *Логопедія та спеціальні методики* (керівник – Гаврилов О.В., кандидат психологічних наук, доцент; секретар – Гаврилова Н.С., кандидат психологічних наук, доцент) та *Корекційна робота з дітьми з особливостями психофізичного розвитку* (керівник – Миронова С.П., доктор педагогічних наук, професор; секретар – Буйняк М.Г., аспірант кафедри корекційної педагогіки та інклюзивної освіти); **секція Психології** (керівник – Онуфрієва Л.А., кандидат психологічних наук, професор кафедри; секретар – Чеканська О.А., кандидат психологічних наук, старший викладач), яка працювала за 10-ма підсекціями: *Актуальні проблеми сучасної психології* (керівник – Гудима О.В., кандидат психологічних наук, доцент); *Актуальні проблеми психології особистості* (керівник – Сімко Р.Т., кандидат психологічних наук, доцент кафедри; секретар – Данчук Ю.П., кандидат психологічних наук, асистент); *Загальної психології* (керівник – Онуфрієва Л.А., кандидат психологічних наук, професор кафедри; секретар – Чеканська О.А., кандидат психологічних наук, старший викладач); *Соціальна педагогіка і соціальна робота* (керівник – Мельник Л.П., кандидат педагогічних наук, доцент; секретар – Дідик Н.М., кандидат психологічних наук, старший викладач); *Актуальні проблеми практичної психології* (керівник – Славіна Н.С., кандидат психологічних наук, доцент; секретар – Жижак Н.В., кандидат психологічних наук, старший викладач); *Психокорекція* (керівник – Гончарук Н.М., кандидат психологічних наук, доцент; секретар – Гоцуляк Н.Є., кандидат психологічних наук, доцент кафедри); *Психолого-медико-педагогічні основи корекційної роботи* (керівник – Вержиковська О.М., кандидат педагогічних наук, доцент; секретар – Рудзевич І.Л., кандидат психологічних наук, доцент); *Психологія дошкільної та шкільної освіти* (керівник – Панчук Н.П., кандидат психологічних наук, доцент; секретар – Чайковська О.М., кандидат психологічних наук, старший викладач); *Психологія*

вищої школи (керівник – Савицька О.В., кандидат психологічних наук, доцент; секретар – Толков О.С., кандидат психологічних наук, старший викладач); *Психологія освіти дорослих* (керівник – Сич В.М., кандидат психологічних наук, доцент; секретар – Грубі Т.В., кандидат психологічних наук, старший викладач).

У роботі підсекції “Психологія дошкільної та шкільної освіти” було заслухано доповіді 17 студентів. Кращими у підсекції визначені доповіді:

1. Ніколаєвська Ю.С., студентка 3 курсу педагогічного факультету. Науковий керівник – Чайковська О.М., кандидат психологічних наук, старший викладач.

2. Бойко Н.А., студентка 2 курсу, педагогічного факультету Науковий керівник – Сич В.М., кандидат психологічних наук, доцент.

3. Новосьолова О.Ю., студентка 3 курсу педагогічного факультету. Науковий керівник – Чайковська О.М., кандидат психологічних наук, старший викладач.

У роботі підсекції “Психологія вищої школи” було заслухано 13 доповідей студентів. Кращими визначені доповіді:

1. Білак Н.І., студентка 3 курсу факультету української філології та журналістики. Науковий керівник – Савицька О.В., кандидат психологічних наук, доцент.

2. Угніченко І.С., студентка 3 курсу факультету української філології та журналістики. Науковий керівник – Савицька О.В., кандидат психологічних наук, доцент.

3. Тернопольська М. Р., студентка 3 курсу факультету української філології та журналістики. Науковий керівник – Савицька О.В., кандидат психологічних наук, доцент.

У роботі підсекції “Психологія освіти дорослих” було заслухано 12 доповідей студентів. Кращими у підсекції визначені доповіді:

1. Заставницька Я. А., студентка факультету корекційної та соціальної педагогіки і психології. Науковий керівник – Грубі Т.В., кандидат психологічних наук, старший викладач.

2. Костишен В.В., магістрантки педагогічного факультету. Науковий керівник – Столяренко О.Б., кандидат психологічних наук, доцент.

3. Нагорна В. І., студентка факультету корекційної та соціальної педагогіки і психології. Науковий керівник – Сич В.М., кандидат психологічних наук, доцент.

У роботі підсекції “Соціальної педагогіки і соціальної роботи” було заслухано 33 доповіді студентів. Кращими у підсекції визначені доповіді:

1. Костишин Х.В., студентка 3 курсу факультету корекційної та соціальної педагогіки і психології. Науковий керівник – Мельник Л.П., кандидат педагогічних наук, доцент кафедри соціальної педагогіки і соціальної роботи.

2. Боршуляк Н., магістра факультету корекційної та соціальної педагогіки і психології. Науковий керівник – Данилюк О.І., кандидат економічних наук,

старший викладач кафедри соціальної педагогіки і соціальної роботи.

3. Янковська М. Ю., студентка 4 курсу факультету корекційної та соціальної педагогіки і психології. Науковий керівник – Мельник Л.П., кандидат педагогічних наук, доцент кафедри соціальної педагогіки і соціальної роботи.

4. Люткевич Т.І., магістрантка факультету корекційної та соціальної педагогіки і психології. Науковий керівник – Данилюк О.І., кандидат економічних наук, старший викладач кафедри соціальної педагогіки і соціальної роботи.

5. Власова А.А., студентка 1 курсу факультету корекційної та соціальної педагогіки і психології. Науковий керівник – Сербалюк Ю. В., кандидат історичних наук, доцент кафедри соціальної педагогіки і соціальної роботи.

6. Деревенчук О.В., студентка 2 курсу факультету корекційної та соціальної педагогіки і психології. Науковий керівник – Чайковська О.М., кандидат психологічних наук, старший викладач кафедри соціальної педагогіки і соціальної роботи.

У роботі підсекції “Логопедії та спеціальних методик” було заслухано 19 доповідей студентів. Кращими у підсекції визначені доповіді:

1. Єремеек Т.А., студентка 3 курсу факультету корекційної та соціальної педагогіки і психології. Науковий керівник – Белова О.Б., кандидат педагогічних наук, старший викладач кафедри логопедії та спеціальних методик.

2. Лижечка М.П., магістрантка факультету корекційної та соціальної педагогіки і психології. Науковий керівник – Мілевська О.П., кандидат педагогічних наук, доцент.

3. Цибульська Д.В., магістрантка факультету корекційної та соціальної педагогіки і психології. Науковий керівник – Галецька Ю.В. кандидат педагогічних наук, доцент.

У роботі підсекції “Корекційна робота з дітьми з особливостями психофізичного розвитку” виступили 20 студентів. Кращими у підсекції визначені доповіді:

1. Пітик О.М, магістрантка факультету корекційної та соціальної педагогіки і психології. Науковий керівник – Миронова С.П., доктор педагогічних наук, професор.

2. Генік Т.В., магістрантка факультету корекційної та соціальної педагогіки і психології. Науковий керівник – Миронова С.П., доктор педагогічних наук, професор.

3. Задорожна К.О., студентка 2 курсу факультету корекційної та соціальної педагогіки і психології. Науковий керівник – Миронова С.П., доктор педагогічних наук, професор.

4. Собко В.С., магістрантка факультету корекційної та соціальної педагогіки і психології. Науковий керівник – Докучина Т.О., кандидат педагогічних наук, старший викладач.

5. Невідомська В.В., студентка 2 курсу факультету корекційної та соціальної педагогіки і психології. Науковий керівник – Миронова С.П., доктор педагогічних наук, професор.

У роботі підсекції “Психолого-медико-педагогічних основ корекційної роботи” було заслухано 9 доповідей студентів. Кращими у підсекції визначені доповіді:

1. Теплицька Х.П., студентка 5 курсу факультету корекційної та соціальної педагогіки і психології. Науковий керівник – Вержиховська О.М., кандидат педагогічних наук, доцент.

2. Пастух Н.В., студентка 6 курсу факультету корекційної та соціальної педагогіки і психології. Науковий керівник – Вержиховська О.М., кандидат педагогічних наук, доцент.

3. Гулей М.Д., студентка 6 курсу факультету корекційної та соціальної педагогіки і психології. Науковий керівник – Вержиховська О.М., кандидат педагогічних наук, доцент.

ФАКУЛЬТЕТ ІНОЗЕМНОЇ ФІЛОЛОГІЇ

Наукова конференція підбила підсумки НДР студентів і магістрантів факультету іноземної філології за 2016–2017 навчальний рік та засвідчила зростання як кількісного, так і якісного показника цієї роботи. Учасники працювали у секції “Іноземна філологія”, що складалася з 16 підсекцій. Основні напрямки досліджень визначалися як проблематикою колективних тем, які розробляються на кафедрах факультету, так і проблемами індивідуальних наукових розвідок (курскових, бакалаврських, дипломних, магістерських робіт). У роботі підсекцій використовувалися різні форми роботи, що сприяло виникненню дискусій та ґрунтовному обговоренню проблем.

У чотирьох літературознавчих підсекціях із заявлених у програмі 44 учасників з доповідями виступили 28. Засідання підсекцій продемонструвало зростання інтересу студентів до сучасних літературознавчих проблем, достатню наукову зрілість студентів 4–5 курсів, магістрантів. Показово те, що в роботі підсекцій взяли участь студенти перших курсів, чий доповіді справили приємне враження і глибиною думки, і науковою новизною. Тематика доповідей засвідчує розмаїття наукових інтересів учасників конференції. У центрі уваги опинилися проблеми як зарубіжної літератури так і методики її викладання, історії та теорії літератури, поетики, структури літературного твору та художнього образу, проблема жанрів та їх модифікацій, засоби художньої виразності, специфіка компаративного аналізу. Значна кількість доповідей була присвячена дослідженню поетики творчості окремих письменників. Приємно вражає зростання наукового рівня досліджень студентів і магістрантів.

У підсекції *Слов'янської філології* розглядалися як літературознавчі, так і мовознавчі проблеми. У центрі уваги опинилися питання полоністики. Результати досліджень свідчать про зацікавленість студентів у роботі, свідомий та самостійний підхід до визначених наукових розвідок.

Вже другий рік поспіль на конференції була представлена підсекції *Римо-рики*. У підсекції працювали студенти різних факультетів. Представлені доповіді

мультимедійними презентаціями. Доповідачі продемонстрували вільне володіння теоретичним матеріалом і вразили присутніх високим рівнем володіння практичними навичками ораторського мистецтва. На думку присутніх краще представили свою майстерність студенти факультету іноземної філології.

Викладачами кафедри німецької мови було організовано роботу у двох підсекціях. У підсекції *Сучасних підходів у методиці навчання іноземної мови* було заслухані всі заявлені у програмі доповіді. Основна увага зосереджена на подальшій розробці актуальних проблем викладання іноземних мов.

У підсекції *Соціолінгвістичний та міжкультурний аспекти дослідження німецької мови* виступили всі заявлені у програмі студенти. Основні напрями дослідження даної конференції визначалися лінгвістичними проблемами, порівняльним переказом. Основна увага була зосереджена на подальшій розробці актуальних мовознавчих проблем у межах германістики.

Усі представлені в двох підсекціях доповіді студентів були цікавими, змістовними. Слід відмітити те, що під час виступів студенти та магістранти використовували мультимедійні засоби, наочність (схеми, таблиці), що сприяло кращому сприйняттю поданої інформації іншими учасниками конференції. Доповідачі продемонстрували уміння чітко окреслювати проблему, пов'язувати її з актуальністю досліджуваного питання та його практичним застосуванням.

Проблеми англійської мови, методики її викладання, загального мовознавства розглядалися у чотирьох підсекціях.

Різноманітні дидактичні і методичні проблеми обговорювалися на засіданні підсекції *Лінгводидактики*. На секції були заслухані доповіді за такими напрямами досліджень: навчання лексики на основі сучасних методичних технологій, формування методичної гендерно чутливої компетентності студентів-германістів, принципи навчання у процесі викладання другої іноземної мови, а також комунікативні методи викладання англійської мови. Результативність досліджень з лінгводидактики/методики визначається прикладним характером, тому всі представлені наукові розвідки магістрантів, спрямовані на безпосереднє використання їх результатів на практиці, були визнані цінними для роботи як в середній, так і вищій школі. Виступи учасників стали переконливим доказом належної фахової підготовки студентів.

У підсекції *Проблеми семантики та стилістики тексту* основними напрямами студентських досліджень стали: лінгвістичний механізм створення комічного ефекту, стилістичні функції парентез, експресивність синтаксичних конструкцій англомовного наукового тексту, безеквівалентний світ фентезі тощо. Розмаїття досліджуваних аспектів викликало інтерес та жваву дискусію. Теоретичні викладки супроводжувалися ілюстрацією практичного матеріалу дослідження. Робота підсекції пройшла на належному організаційному та науковому рівні.

Проблеми словотворення сучасної англійської мови, перекладу лексичних одиниць різної стильової приналежності та функціонально-стилістичних

особливостях власних назв опинилися в центрі уваги учасників у підсекції *Лексико-граматичні, фонетичні та словотворчі засоби мови*. Доповіді відзначалися практичним спрямуванням та актуальністю результатів досліджень. Жвава дискусія, що розгорнулася під час роботи підсекції, ще раз довела інтерес аудиторії до проведеного заходу.

Різноманітні актуальні проблеми лінгвістики були окреслені у виступах учасників підсекції *Когнітивної лінгвістики*. На засіданні підсекції було заслухано всі заявлені у програмі доповіді. Вони свідчили про актуальність проведених досліджень, які фокусувались на сучасних проблемах когнітивної лінгвістики як-то: концептологія, категоризація, когнітивне вивчення медіа-дискурсу, когнітивна семантика та граматики. Дослідження виявилися досить результативними, оскільки вказали на широту теоретичного вивчення проблем та їх практичне вирішення.

Високою результативністю відзначилися дослідження Максимчук Анастасії, Тимчук Катерини, Магдій Олександри та Сідорової Олени, які виявили зацікавлення науковою роботою та планують продовжувати свої дослідження.

Доказом змістовності та вагомості доповідей була жвава дискусія, у ході якої окреслилися перспективи дослідницької роботи студентів. Запитання свідчили про належний рівень теоретичної та практичної підготовки студентів з лінгвістики, а також про міждисциплінарність сучасних досліджень: взаємозв'язок германістики та літератури Великої Британії, лінгвістики з психологією, соціологією та фізіологією.

До роботи у підсекціях ESP тексти та особливості їх перекладу, Англійської мови, Іноземних мов були залучені студенти різних факультетів. І хоча іноземна мова не є їх профілюючим предметом, їм вдалося продемонструвати свої знання і зацікавленість предметом. Доповіді студентів мали практичне та прикладне спрямування, досліджували перспективи викладання та вивчення іноземних мов за професійним спрямуванням, проблеми ефективної комунікації студентів у академічному і професійному оточенні. У роботі підсекцій використовувались різні форми роботи, що сприяло цікавій дискусії і ґрунтовному обговоренню проблем. Основними напрямками дослідження були:

- ESP тексти та особливості їх перекладу;
- українська література в поезії, прозі й драмі;
- археологічна культура в часі й просторі;
- відомі жінки в журналістиці;
- значення і роль реклами в сучасному суспільстві;
- реабілітаційний спорт і спорт для інвалідів;
- дошкільна освіта в Україні.

У роботі підсекцій використовувався мультимедійний проектор у поєднанні з широким застосуванням комп'ютерних технологій, ілюстративного матеріалу, представленого на електронних носіях.

Загалом студенти та магістранти у всіх підсекціях продемонстрували достатній рівень виконання своєї науково-дослідної роботи. Більшість доповідей

свідчили про глибоку обізнаність студентів щодо стану дослідження проблем у сучасній науці, належний рівень їх методологічної підготовки, вміння представити найцінніші результати їх дослідницької роботи.

Цьогорічна конференція засвідчила значну активність у науковій роботі студентів 4 та 5 курсів, що є запорукою високого рівня наукової підготовки майбутніх магістрантів. Показово і те, що студенти перших-третьох курсів не просто взяли участь у конференції, а опинилися серед переможців наукового змагання. Доповіді студентів у підсекціях лінгвістичного циклу супроводжувались презентаціями, що сприяло загальному розумінню представленої проблеми та досягнутих результатів.

Розмаїття тем представлених доповідей свідчить про широке коло наукових інтересів студентів та їх керівників, що може виявитись значним потенціалом для участі студентів у всеукраїнських та міжнародних конференціях в майбутньому. У своїх доповідях студенти і магістранти акцентували увагу на особистому внеску у досліджувану проблему.

До публікації в університетський збірник були рекомендовані статті студентів та магістрантів:

1. Боднарчук Діани Володимирівни, магістранта факультету іноземної філології.
2. Григоровської Світлани Леонідівни, магістранта факультету іноземної філології.
3. Дем'янець Ірини Василівни, студентки 3 курсу факультету іноземної філології.
4. Жильчук Олександри Олександрівни, студентки 3 курсу факультету іноземної філології.
5. Конончук Наталії Віталіївни, студентки 5 курсу факультету іноземної філології.
6. Костири Ірини Олегівни, студентки 4 курсу факультету іноземної філології.
7. Красик Анастасії Олесівни, студентки 3 курсу факультету іноземної філології.
8. Курман Софії Ігорівни, студентки 5 курсу факультету іноземної філології.
9. Лисаник Христини Володимирівни, студентки 4 курсу факультету іноземної філології.
10. Максимчук Анастасії Олександрівни, студентки 3 курсу факультету іноземної філології.
11. Стефанюк Юлії Русланівни, студентки 3 курсу факультету іноземної філології.
12. Тимчук Катерини Олегівни, студентки 4 курсу факультету іноземної філології.
13. Чорного Романа Анатолійовича, студента 2 курсу факультету іноземної філології.
14. Шимкової Богдани Сергіївни, студентки 2 курсу факультету іноземної філології.

15. Янковського Андрія Леонідовича, студента 3 курсу факультету іноземної філології.

Робота у підсекціях показала, що критерієм “якісної наукової продукції” є зворотній зв’язок з аудиторією, коли доповідачі та слухачі творять єдиний науково-пізнавальний простір. Запитання, зворотні коментарі, пояснення, що мали місце під час обговорення доповідей, красномовно підтверджують це. Істотною перевагою як при презентації виступу, так і при його сприйнятті є використання мультимедійних засобів, що, з однієї сторони, значно “полегшують” подання та візуальне сприймання матеріалу, а, з іншої, вимагають значно більше зусиль, вмінь та навичок для їх ефективного використання. Підсумки роботи ще раз підтвердили, що студентська науково-практична конференція є єдиною, безальтернативною формою репрезентації сформованих вмінь та навичок науково-дослідної роботи, конференція сприяє залученню студентів до самостійної, творчої та наукової роботи, виробляє в них вміння академічного письма, зв’язного висловлення та виголошення наукових промов.

Одним *із недоліків* цьогорічної конференції є суттєва різниця між кількістю заявлених у програмі і реально представлених доповідей. Це пояснюється збігом у термінах проведення звітної конференції та асистентської практики магістрантів.

Обговорення результатів конференції на пленарному засіданні дає підстави для визначення наступних *пропозицій* щодо організації та проведення наукової конференції студентів та магістрантів:

- переглянути терміни проведення конференції і виділити для проведення конференції окремий день;
- урізноманітнити форми проведення звітних конференцій;
- ширше застосовувати сучасні комп’ютерні технології;
- забезпечити роботу кожної із підсекцій мультимедійним обладнанням;
- при оцінюванні студентських доповідей викладачам кафедри звертати увагу на обов’язкове врахування вимог, що ставляться до робіт такого типу, а саме: науковий характер дослідження, творчий підхід та новизну, особистий внесок студента в досліджувану проблематику, вміння самостійно окреслити проблему та пов’язати її з актуальністю досліджуваного питання та його практичним застосуванням;
 - створити умови для попереднього ознайомлення з програмою конференції і з анотаціями заявлених доповідей
 - зобов’язати викладачів, незалежно від того, чи є вони науковими керівниками студентських дослідницьких робіт, активніше брати участь у роботі підсекцій з метою сприяння подальшому конструктивному обговоренню та об’єктивного розподілу призових місць;
 - активніше залучати студентів молодших курсів до науково-дослідної роботи;
 - залучати до участі в конференції учнів, членів МАН;

- залучати до участі в конференції студентів інших ВНЗ;
- запровадити практику проведення міжвузівських студентських конференцій;
- поширювати досвід організації та проведення студентських наукових Інтернет-конференцій.

ФІЗИКО-МАТЕМАТИЧНИЙ ФАКУЛЬТЕТ

Секція фізико-математичних наук (керівник – Ніколаєв О.М., кандидат педагогічних наук, доцент; секретар – Іванюк В.А., кандидат технічних наук, доцент) проводила роботу у складі 9 підсекцій.

Керівництво роботою підсекції “Гармонійний аналіз” здійснював Сорич В.А., кандидат фізико-математичних наук, доцент; секретар – Трицька К.В., магістрантка фізико-математичного факультету. У роботі підсекції були представлені доповіді 5 учасників. Змістовну і цікаву доповідь представила Куйда О.І., студентка М1-S16 групи, фізико-математичного факультету, яка доповіла про одержані асимптотичні рівності для величини сумісного наближення класів Вейля-Надя інтерполяційними поліномами.

Керівництво роботою підсекції “Диференціальні рівняння” здійснював Теплінський Ю.В., доктор фізико-математичних наук, професор; секретар – Кухар Л.М., магістрантка фізико-математичного факультету. У роботі підсекції були представлені доповіді 3 учасників. Результати своїх наукових досліджень щодо реалізації методу Ньютона-Канторовича в задачі про продовження розв’язків еволюційних рівнянь навела Кухар Л. М., магістрантка фізико-математичного факультету.

Керівництво роботою підсекції “Теорія наближення” здійснював Гнатюк В.О., кандидат фізико-математичних наук, професором кафедри; секретар – Царук К.І., магістрантка фізико-математичного факультету. У роботі підсекції були представлені доповіді 10 учасників. Змістовну доповідь щодо проблеми дослідження нулів дзета-функції на критичній прямій виголосила Кошевек В.В., студентка 5 курсу фізико-математичного факультету.

Керівництво роботою підсекції “Алгебра і методика навчання математики” здійснював Смержевський Ю.Л., кандидат педагогічних наук, доцент; секретар – Іванчук М.Д., студентка 5 курсу фізико-математичного факультету. У роботі підсекції були представлені доповіді 7 учасників. Змістовну і цікаву доповідь представила Гомілко А.П., студентка 5 курсу фізико-математичного факультету, розглянувши актуальні питання вивчення рівнянь та систем рівнянь у шкільному курсі математики. Наведено окремі методичні аспекти, застосування яких дасть змогу підвищити якість навчання учнів. Заслуговує уваги доповідь, яку виголосив Попович Р.Ю., студент 5 курсу фізико-математичного факультету, у якій автором розроблено методику вивчення трикутників у курсі геометрії 7 класу, що забезпечуватиме процес засвоєння учнями навчального матеріалу, сприятиме розвитку в учнів стійкого інтересу до успішного вивчення математики.

Керівництво роботою підсекції “Математичне моделювання” здійснював Федорчук В.А., доктор технічних наук, професор; секретар – Колодніцька Т.С., студентка 4 курсу фізико-математичного факультету. У роботі підсекції були представлені доповіді 17 учасників. Основні аспекти комп’ютерного моделювання процесу теплопровідності обмеженого порожнистого циліндра методом опорних перерізів навела Колодніцька Т.С., студентка 4 курсу фізико-математичного факультету.

Керівництво роботою підсекції “Інформаційні технології” здійснював Слободянюк О.В., кандидат технічних наук, доцент кафедри інформатики; секретар – Іщенко А.В., студентка 4 курсу фізико-математичного факультету. У роботі підсекції були представлені доповіді 11 учасників. Цікаву доповідь виголосив Карбань О.В., на тему “Розробка мобільного додатку для інформаційно-аналітичного ресурсу «Наукова звітність»”, у якій розглянув проблему ведення наукової звітності. Узагальнено новий матеріал з досліджуваної теми, а також проаналізовані існуючі рішення і їх недоліки. На основі проведеного дослідження було прийнято оригінальне рішення використовувати архітектуру MVP. Смотров А.В., студент 4 курсу фізико-математичного факультету розглянув розробку веб-інтерфейсу для інформаційно-аналітичного онлайн ресурсу “Наукова звітність”. Автор розглянув, зібрав та систематизував інформацію про основні характерні особливості технологій PHP та СУБД MySQL, їх роль у розробці веб-інтерфейсів. Хмельовський Д.Р., студент 4 курсу фізико-математичного факультету розглянув особливості проектування UX-дизайну для мобільного додатку. У доповіді зроблено акцент, що розробка користувацьких інтерфейсів при грамотному підході будується таким чином, щоб створити його максимально привабливим і зручним для оптимізації його взаємодії з користувачем

Керівництво роботою підсекції “Математичного прогнозування, оптимізації та програмних засобів обробки даних” здійснював Щирба В.С., кандидат фізико-математичних наук, професор кафедри; секретар – Колодрібська О.Г., студентка 4 курсу фізико-математичного факультету. У роботі підсекції були представлені доповіді 8 учасників. Варто відзначити цікаву та змістовну доповідь, яку виголосила Колодрібська О.Г., студентка 4 курсу фізико-математичного факультету стосовно проблеми використання програмних засобів для обробки графів і дерев. Основну увагу приділено програмним засобам для реалізації алгоритмів обробки даних нелінійної структури.

Керівництво роботою підсекції “Освітні вимірювання та методика навчання інформатики” здійснювала Мястковська М.О., кандидат педагогічних наук, старший викладач кафедри інформатики; секретар – Гуцуляк Т.Я., магістрант фізико-математичного факультету. У роботі підсекції були представлені доповіді 14 учасників. Зокрема, Піскун Т.С., студентка 3 курсу фізико-математичного факультету, у своїй доповіді розглянула задачі фізичного змісту в програмуванні як один із прийомів реалізації інтегрованого навчання. Варто відзначити, що автором розглянуто актуальні питання використання в школі

задач фізичного змісту при вивченні програмування як прийому міжпредметної інтеграції в розрізі створення сприятливих умов для формування цілісного образу світу, подолання фрагментарності світогляду випускника школи, прояву творчості учня, а також проведено ґрунтовний аналіз основних форм її реалізації в шкільній практиці. Ямполь Ю.В., студент 3 курсу фізико-математичного факультету, розглянув особливості використання сервісу Google Forms для організації тестування з інформатики, навів особливості використання інформаційних технологій у процесі контролю навчальних досягнень учнів та студентів з інформатики. Досліджене інформаційне освітнє середовище Google Forms, дозволяє кожному учневі та студенту набути навичок самостійності та самооцінювання.

Керівництво роботою підсекції “Фізика” здійснював Криськов Ц. А., кандидат фізико-математичних наук, доцент; секретар – Герасимчук О.О., магістрант фізико-математичного факультету. У роботі підсекції були представлені доповіді 18 учасників. Петльована Ю.С., студентка 3 курсу фізико-математичного факультету розглянула проблему формування мотивації навчальної діяльності учнів на уроках фізики за сучасних умов; роль професіоналізму педагогічних працівників у формуванні мотивації навчальної діяльності, розвитку особистості та творчого потенціалу учня; методи формування в учнів мотивів і пізнавальних інтересів. Герасимчук О.О., студентка 5 курсу фізико-математичного факультету, розповіла про темну матерію у Всесвіті, провівши аналіз особливостей темної матерії у Всесвіті. Також розглянуто природу темної матерії.

Керівництво роботою підсекції “Дидактика фізики як визначальник пріоритетів і орієнтирів якісного навчання” здійснював Атаманчук П.С., доктор педагогічних наук, професор; секретар – Чаадаєва О.О., студентка 5 курсу фізико-математичного факультету. У роботі підсекції були представлені доповіді 18 учасників. Кілівнік Я.Р., студент 5-го курсу фізико-математичного факультету, виголосив цікаву доповідь щодо шляхів вирішення проблеми застосування спеціальних навчальних програм, які використовують для розв’язування задач на уроках фізики. Ним висвітлено особливості використання на уроках з фізики комп’ютерів, розв’язування задач за допомогою програмування, розглянуто програмні засоби які використовують у школі, які можна використовувати на уроках з фізики, узагальнено шляхи впровадження таких уроків в процес навчання, визначено проблеми, які стоять перед використанням таких засобів на уроках.

Керівництво роботою підсекції “Методологічних основ розвитку професійної компетентності студентів у процесі вивчення предметів фізико-технологічного профілю” здійснював Мендерецький В.В., доктор педагогічних наук, професор; секретар – Гловюк Л.Г., студентка 5 курсу фізико-математичного факультету. У роботі підсекції були представлені доповіді 13 учасників. Зокрема, важливі результати власного дослідження виголосила Циканюк Н.І., студентка 4-го курсу фізико-математичного факультету, які стосуються ролі

фізичного експерименту при вивченні теми «магнітне поле» для учнів 9 класу. Розглянуто роль фізичного експерименту при вивченні теми «Магнітне поле», його основні аспекти впровадження на уроках фізики та вплив на формування наукового світогляду учнів.

ФАКУЛЬТЕТ УКРАЇНСЬКОЇ ФІЛОЛОГІЇ ТА ЖУРНАЛІСТИКИ

У роботі конференції факультету української філології та журналістики взяли участь 195 доповідачів.

На факультеті працювало три секції:

“Українська мова” – керівник Марчук Л.М., доктор філологічних наук, професор; секретар – Колісник Ю.Ю., студентка 6 курсу факультету української філології та журналістики.

“Історія української літератури” – керівник Рарицький О.А., кандидат філологічних наук, доцент; секретар – Яремійчук У.В., студентка 3 курсу факультету української філології та журналістики.

“Журналістика” – керівник Волковинський О.С., доктор філологічних наук, професор; секретар – Колупасва О.М., кандидат філологічних наук, асистент.

Робота секції “Українська мова” проходила у 4 підсекціях, секції “Історія української літератури” – у 5 підсекціях, секції “Журналістика” – у 2 підсекціях.

Зачитані доповіді вирізнялися актуальністю, науковою новизною, логічністю і самостійністю висновків, а також можливістю їх практичного застосування під час підготовки до лекційних, практичних та семінарських занять, під час написання курсових, бакалаврських, дипломних і магістерських робіт. Окремі доповіді викликали жваві дискусії через контрверсійність висновків та отриманих результатів.

На підсумковому пленарному засіданні за присутності декана факультету Коваленка Б.О., заступника декана з наукової роботи та інформатизації навчального процесу, керівників секцій та підсекцій було підбито підсумки роботи наукової конференції, відзначено новизну та актуальність виголошених доповідей, нагороджено переможців, а також прийнято ухвалу вважати роботу секцій на факультеті української філології та журналістики належною, і надалі практикувати розподіляти виступи студентів факультету на підсекції відповідно до кола наукових зацікавлень (за умови, звичайно, що їхня кількість не буде меншою за 5 осіб та не перевищуватиме 15 осіб), оскільки це дає можливість дослідникам розширити коло власних наукових інтересів, а також досягнути глибини існуючих наукових досліджень із конкретної галузі. Також було запропоновано вважати участь студентів у роботі конференції апробацією їх наукових робіт (курсівих, дипломних).

За підсумками роботи секцій переможцями підсекцій стали такі учасники:

Підсекція “Історія та культура мови”

І місце

Жижа Ірина Ігорівна, студентка 2 курсу факультету української філології та журналістики; науковий керівник – Мозолюк О.М., старший викладач.

II місце

Юхней Христина Іванівна, студентка 4 курсу факультету української філології та журналістики; науковий керівник – Мозолок О.М., старший викладач.

Гуменна Марія Василівна, студентка 2 курсу факультету української філології та журналістики; науковий керівник – Коваленко Н.Д., кандидат філологічних наук, професор кафедри.

Грушанська Діана Юрївна, студентка 2 курсу факультету української філології та журналістики; науковий керівник – Мозолок О.М., старший викладач.

III місце

Кучер Віта Віталіївна, студентка 5 курсу факультету української філології та журналістики; науковий керівник – Шеремета Н.П., кандидат філологічних наук, доцент.

Гнаткович Уляна Віталіївна, студентка 2 курсу факультету української філології та журналістики; науковий керівник – Коваленко Н.Д., кандидат філологічних наук, професор кафедри кафедри.

Бараболя Юлія Русланівна, студентка 2 курсу факультету української філології та журналістики; науковий керівник – Мозолок О.М., старший викладач.

Підсекція “Лексика та фразеологія”

I місце

Хом’як Наталя Валеріївна, студентка 6 курсу факультету української філології та журналістики; науковий керівник – Маркітантов Ю.О., кандидат філологічних наук, професор кафедри.

II місце

Бординюк Вікторія Вікторівна, студентка 2 курсу факультету української філології та журналістики; науковий керівник Маркітантов Ю.О., кандидат філологічних наук, професор кафедри.

III місце

Зуляк Ольга Василівна, студентка 6 курсу факультету української філології та журналістики; науковий керівник – Маркітантов Ю.О., кандидат філологічних наук, професор кафедри.

Козак Дмитро, студент 2 курсу факультету української філології та журналістики; науковий керівник – Марчук Л.М., доктор філологічних наук, професор.

Підсекція “Методика української мови та фоностилістика”

I місце

Драгомерецька Лілія Володимирівна, студентка 6 курсу факультету української філології та журналістики; науковий керівник – Попович А.С., кандидат філологічних наук, професор кафедри.

II місце

Ясинецька Анастасія Олександрівна, студентка 4 курсу факультету української філології та журналістики; науковий керівник – Попович А.С., кандидат філологічних наук, професор кафедри.

III місце

Шубала Ірина Володимирівна, студентка 4 курсу факультету української філології та журналістики; науковий керівник – Попович А.С., кандидат філологічних наук, професор кафедри.

Тернопольська Марина Русланівна, студентка 2 курсу факультету української філології та журналістики; науковий керівник – Попович А.С., кандидат філологічних наук, професор кафедри.

Підсекція “Лінгвокультурологія”

I місце

Колісник Юлія Юріївна, студентка 6 курсу факультету української філології та журналістики; науковий керівник – Марчук Л.М., доктор філологічних наук, професор.

II місце

Довбня Сніжана Іванівна, студентка 3 курсу факультету української філології та журналістики; науковий керівник – Марчук Л.М., доктор філологічних наук, професор.

III місце

Радун Анна Валеріївна, студентка 6 курсу факультету української філології та журналістики; науковий керівник – Ладияк Н.Б., кандидат філологічних наук, доцент.

Підсекція “Термінологія та граматики”

I місце

Лиса Вікторія Леонідівна, студентка 2 курсу факультету української філології та журналістики; науковий керівник – Сірант А.М., кандидат філологічних наук, асистент.

II місце

Кушнір Вікторія Володимирівна, студентка 5 курсу факультету української філології та журналістики; науковий керівник – Дзюбак Н.М., кандидат філологічних наук, доцент.

Пісоцька Людмила Віталіївна, студентка 5 курсу факультету української філології та журналістики; науковий керівник – Монастирська Р.І., кандидат філологічних наук, старший викладач.

III місце

Туганашева Анастасія Владиславівна, студентка 1 курсу факультету української філології та журналістики; науковий керівник – Ладияк Н.Б., кандидат філологічних наук, доцент.

Підсекція “Давня українська література”

I місце

Яремійчук Уляна Василівна, студентка 3 курсу факультету української філології та журналістики; науковий керівник – Рарицький О.А., кандидат філологічних наук, доцент.

II місце

Сушириба Оксана Андріївна, студентка 3 курсу факультету української

філології та журналістики; науковий керівник – Рарицький О.А., кандидат філологічних наук, доцент.

III місце

Золотарьова Віта Вадимівна, студентка 3 курсу факультету української філології та журналістики; науковий керівник – Рарицький О.А., кандидат філологічних наук, доцент.

Підсекція “Огієнкознавство”

I місце

Неставальська Наталія Леонідівна, студентка 2 курсу факультету української філології та журналістики; науковий керівник – Атаманчук В.П., кандидат філологічних наук, доцент.

II місце

Никуляк Анастасія Олександрівна, студентка 4 курсу факультету української філології та журналістики; науковий керівник – Атаманчук В.П., кандидат філологічних наук, доцент.

Рибалка Тетяна Сергіївна, студентка 3 курсу; науковий керівник – Атаманчук В.П., кандидат філологічних наук, доцент.

III місце

Яремійчук Уляна Василівна, студентка 3 курсу; науковий керівник – Атаманчук В.П., кандидат філологічних наук, доцент.

Хом’як Нагала Валеріївна, студентка 6 курсу; науковий керівник – Атаманчук В.П., кандидат філологічних наук, доцент.

Підсекція “Методика викладання української літератури”

I місце

Біленчук Ганна Дмитрівна, студентка 4 курсу факультету української філології та журналістики; науковий керівник – Лаврусевич Н.О., кандидат педагогічних наук, доцент.

II місце

Заріцька Аліна Віталіївна, студентка 4 курсу факультету української філології та журналістики; науковий керівник – Громик Л.І., кандидат філологічних наук, доцент.

III місце

Бельма Ольга Олегівна, студентка 4 курсу факультету української філології та журналістики; науковий керівник – Лаврусевич Н.О., кандидат педагогічних наук, доцент.

Вардинська Анна Віталіївна, студентка 4 курсу факультету української філології та журналістики; науковий керівник – Громик Л.І., кандидат філологічних наук, доцент.

Підсекція “Фольклор та етнографія”

I місце

Пікуля Лариса В’ячеславівна, студентка 3 курсу факультету української філології та журналістики; науковий керівник – Щегельський В.В., кандидат філологічних наук, старший викладач.

II місце

Царюк Ірина Михайлівна, студентка 3 курсу факультету української філології та журналістики; науковий керівник – Щегельський В.В., кандидат філологічних наук, старший викладач.

III місце

Кириловська Катерина Віталіївна, студентка 3 курсу факультету української філології та журналістики; науковий керівник – Щегельський В.В., кандидат філологічних наук, старший викладач.

Підсекція “Нова українська література”

I місце

Басараба Оксана Андріївна, студентка 3 курсу факультету української філології та журналістики; науковий керівник – Починок Л.І., кандидат філологічних наук, доцент.

II місце

Лісова Крістіна Валеріївна, студентка 3 курсу факультету української філології та журналістики; науковий керівник – Джурбій Т.О., кандидат філологічних наук, доцент.

III місце

Неставальська Наталія Леонідівна; студентка 2 курсу факультету української філології та журналістики; науковий керівник – Джурбій Т.О., кандидат філологічних наук, доцент.

Підсекція “Новітня українська література”

I місце

Мазурик Марія Петрівна, студентка 3 курсу факультету української філології та журналістики; науковий керівник – Волковинська І.В., кандидат філологічних наук, старший викладач.

II місце

Мосендз Софія Вікторівна, студентка 3 курсу факультету української філології та журналістики; науковий керівник – Волковинська І.В., кандидат філологічних наук, старший викладач.

III місце

Довгий Олексій Олександрович, студент 6 курсу факультету української філології та журналістики; науковий керівник – Насмінчук Г.Й., кандидат філологічних наук, професор.

Підсекція “Сучасна українська література”

I місце

Рибух Наталія Іванівна, студентка 3 курсу факультету української філології та журналістики; науковий керівник – Насмінчук Г.Й., кандидат філологічних наук, професор.

II місце

Пікуля Лариса В’ячеславівна, студентка 3 курсу факультету української філології та журналістики; науковий керівник – Рарицький О.А., кандидат філологічних наук, доцент.

III місце

Юшко Юлія Тарасівна, студентка 3 курсу факультету української філології та журналістики; науковий керівник – Глушковецька Н.А., кандидат філологічних наук, старший викладач.

Підсекція «Проблеми журналістської жанрології, теорії та історії журналістики»**I місце**

Фортельна Ольга Петрівна, студентка 6 курсу факультету української філології та журналістики; науковий керівник – Насмінчук І.А., кандидат філологічних наук, доцент.

II місце

Туришин Аліна Миколаївна, студентка 1 курсу факультету української філології та журналістики; науковий керівник – Колупасва О.М., кандидат філологічних наук, асистент.

III місце

Боднар Юлія Іллівна, студентка 4 курсу факультету української філології та журналістики; науковий керівник – Громик Л.І., кандидат філологічних наук, доцент.

Підсекція “Актуальні проблеми сучасних ЗМІ”**I місце**

Юхней Христина Юрївна, студентка 4 курсу факультету української філології та журналістики; науковий керівник – Колупасва О.М., кандидат філологічних наук, асистент.

II місце

Грушанська Діана Юрївна, студентка 2 курсу факультету української філології та журналістики; науковий керівник – Лівіцька О.В., кандидат філологічних наук, асистент.

III місце

Хижа Ірина Ігорівна, студентка 2 курсу факультету української філології та журналістики; науковий керівник – Лівіцька О.В., кандидат філологічних наук, асистент.

ПРИРОДНИЧИЙ ФАКУЛЬТЕТ

Конференція на природничому факультеті працювала в одній секції – “Природничі науки” та 7 підсекціях: “Ботаніки”, “Зоології”, “Географії та картографії”, “Екології №1”, “Екології №2”, “Екології №3” і “Методики навчання біології”. Було представлено 63 доповіді, що свідчить про чисельні дослідження у різних напрямках природничих наук. Слід відмітити кращі доповіді виголошені на конференції, які відмічені грамотами:

Підсекція “Ботаніки”**I місце**

Романюк Діана Леонідівна, студентка 4 курсу природничого факультету; науковий керівник – Оптасюк О.М., кандидат біологічних наук, доцент.

II місце

Гончарук Олена Олексіївна, студентка 4 курсу природничого факультету; науковий керівник – Любінська Л.Г., доктор біологічних наук, професор.

Вонцовська Вікторія Романівна, магістрантка природничого факультету; науковий керівник – Любінська Л.Г., доктор біологічних наук, професор.

III місце

Тимкова Анастасія Олегівна, студентка 4 курсу природничого факультету; науковий керівник – Оптасюк О.М., кандидат біологічних наук, доцент.

Підсекція “Зоологія”

I місце

Буряк Діана Ростиславівна, студентка 4 курсу природничого факультету; науковий керівник – Тарасенко М.О., кандидат біологічних наук, доцент.

II місце

Повзенюк Вікторія Анатоліївна, магістрантка природничого факультету; науковий керівник – Тарасенко М.О., кандидат біологічних наук, доцент.

Бучацька Олена Сергіївна, студентка 4 курсу природничого факультету; науковий керівник – Матвеев М.Д., кандидат біологічних наук, доцент.

Чоп Юлія Вікторівна, студентка 4 курсу природничого факультету; науковий керівник – Тарасенко М.О., кандидат біологічних наук, доцент.

Підсекція “Методики навчання біології”

I місце

Журинська Анастасія Борисівна, студентка 4 курсу природничого факультету; науковий керівник – Колодій В.О., старший викладач.

II місце

Дорога Ірина Іванівна, магістрантка природничого факультету; науковий керівник – Казанішена Н.В., кандидат педагогічних наук, доцент.

III місце

Мазурець Олександр Михайлович, магістрант природничого факультету; науковий керівник – Казанішена Н.В., кандидат педагогічних наук, доцент.

Підсекція “Географії та картографії”

I місце

Бігняк Ольга Петрівна, магістрантка природничого факультету; науковий керівник – Касіяник І.П., кандидат географічних наук, доцент.

II місце

Семенюк Валерія Валеріївна, магістрантка природничого факультету; науковий керівник – Назарук М.М., доктор географічних наук, професор.

III місце

Рудський Вадим Дмитрович, магістрант природничого факультету; науковий керівник – Назарук М.М., доктор географічних наук, професор.

Підсекція “Екології № 1”

I місце

Козлюк Марія Вікторівна, студентка 4 курсу природничого факультету;

науковий керівник – Любинський О.І., доктор сільськогосподарських наук, професор.

II місце

Майовський Олег Ігорович, студент 4 курсу природничого факультету; науковий керівник – Любінська Л.Г., доктор біологічних наук, професор кафедри.

III місце

Свінтіцька Тетяна Володимирівна, студентка 4 курсу природничого факультету; науковий керівник – Любінська Л.Г., доктор біологічних наук, професор кафедри.

Підсекція “Екології № 2”

I місце

Лінник Дмитро Олександрович, магістрант природничого факультету; науковий керівник – Любинський О.І., доктор сільськогосподарських наук, професор.

II місце

Барвінський Юрій Ігорович, магістрант природничого факультету; науковий керівник – Любинський О.І., доктор сільськогосподарських наук, професор.

III місце

Юзвак Олег Вікторович, магістрант природничого факультету; науковий керівник – Любинський О.І., доктор сільськогосподарських наук, професор.

У кожній підсекції були присутні викладачі – наукові керівники студентів, студенти молодших курсів.

Конференція пройшла успішно, доповіді студентів супроводжувалися демонстрацією презентацій. Високою була активність студентів, які задавали багато запитань доповідачам.

ФАКУЛЬТЕТ ФІЗИЧНОЇ КУЛЬТУРИ

Робота конференції на факультеті фізичної культури відбувалася в рамках секції “Фізичне виховання, спорт і здоров’я людини” (керівник – Стасюк І.І., кандидат наук з фізичного виховання і спорту, доцент; секретар – Бесарабчук Г.В., старший викладач).

Секція працювала за такими підсекціями:

- підсекція “Методики фізичного виховання різних груп населення” (керівник – Чистякова М.О., кандидат наук з фізичного виховання і спорту, старший викладач; секретар – Ареш’єва А.А., студентка 2 курсу факультету фізичної культури);

- підсекція “Оптимізації процесу тренувальної та змагальної діяльності спортсменів з видів спорту” (керівник – Мазур В.А., кандидат наук з фізичного виховання і спорту, викладач; секретар – Парова Н.В., студентка 2 курсу факультету фізичної культури);

- підсекція “Медико-біологічних основ фізичного виховання та фізичної

реабілітації” (керівник – Чаплінський Р.Б., кандидат медичних наук, професор кафедри; секретар – Чесановська Ю.В., студентка 4 курсу факультету фізичної культури);

• підсекція “Теоретико-методологічні основи оздоровчої рухової активності студентської та учнівської молоді” (керівник – Юрчишин Ю.В., кандидат наук з фізичного виховання і спорту, доцент; секретар – Бойко І.В., студентка 1 курсу природничого факультету).

Відповідно до програми конференції було заявлено 68 доповідей студентів факультету фізичної культури, природничого факультету, економічного факультету.

За результатами роботи підсекцій президією було визначено кращі доповідачі та визначені місця між учасниками конференції.

Переможцями і призерами конференції у 2017 році стали:

1 місце

1. Чесановська Юлія Вікторівна, студентка 4 курсу факультету фізичної культури, тема доповіді “Соціально-гігієнічні аспекти способу життя та особливості статевовиховання сільських дівчат-підлітків”; науковий керівник – Жигульова Е.О., кандидат біологічних наук, доцент.

2. Жовнір Сніжана Русланівна, студентка 4 курсу факультету фізичної культури, тема доповіді “Значення води в житті людини”; науковий керівник – Колісник О.І., викладач.

3. Мостова Олеся Миколаївна, студентка 4 курсу факультету фізичної культури, тема доповіді “Вплив фізичної підготовки на спортивну майстерність в бар’єрному бігу”; науковий керівник – Вергуш О.М., викладач.

2 місце

1. Залярнюк Тетяна Геннадіївна, студентка 1 курсу факультету фізичної культури, тема доповіді “Вплив наркотичних речовин на організм людини”; науковий керівник – Чаплінський Р.Б., кандидат медичних наук, професор кафедри.

2. Яневич Максим Миколайович, студент 2 курсу факультету фізичної культури, тема доповіді “Особливості проведення занять з фізичного виховання молодших школярів при порушеннях постави”; науковий керівник – Чистякова М.О., кандидат наук з фізичного виховання і спорту, старший викладач.

3. Лісовий Дмитро Олександрович, студент 4 курсу факультету фізичної культури, тема доповіді “Використання гіпоксичної маски в процесі підготовки бігунів на середні та довгі дистанції”; науковий керівник – Ладияк А.Б., викладач.

3 місце

1. Овчарук Ірина Миколаївна, студентка 4 курсу факультету фізичної культури, тема доповіді “Сон, як невід’ємна складова частина життя людини”; науковий керівник – Чаплінський Р.Б., кандидат медичних наук, професор кафедри.

2. Ареф’єва Анна Андріївна, студентка 2 курсу факультету фізичної куль-

тури, тема доповіді “Особливості проведення занять з фізичного виховання молодших школярів, які часто хворіють на респіраторні захворювання”; науковий керівник – Чистякова М.О., кандидат наук з фізичного виховання і спорту, старший викладач.

3. Райтаровський Костянтин Романович, студент 2 курсу факультету фізичної культури, тема доповіді “Удосконалення фізичної та технічної підготовки в штовханні ядра коловим махом”; науковий керівник – Вергуш О.М., викладач.

Подяка

1. Семенюк Анатолій Анатолійович, магістрант 1 курсу факультету фізичної культури, тема доповіді “Нейроциркуляторна дистонія, як найбільш розповсюджене захворювання серцево-судинної системи в осіб молодого віку”; науковий керівник – Чаплінський Р.Б., кандидат медичних наук, професор кафедри.

2. Гулеватий Дмитро Володимирович, студент 3 курсу факультету фізичної культури, тема доповіді “Становлення і розвиток фізкультурно-спортивної освіти на Поділлі в першій половині ХХ століття”; науковий керівник – Ковальчук Г.П., кандидат педагогічних наук.

Окремо були відзначені факультетом фізичної культури та кафедрою фізичного виховання доповідачі підсекції “Теоретико-методологічні основи оздоровчої рухової активності студентської та учнівської молоді”:

1. Бойко І.В., студентка 1 курсу природничого факультету.
2. Башинська С.В., студентка 2 курсу факультету фізичної культури.
3. Морозов Р.В., студент 4 курсу природничого факультету.
4. Одинець І.А., студентка 1 курсу історичного факультету.
5. Смалюк Л.С., студент 1 курсу магістратури факультету фізичної культури.
6. Штокалюк О.В., студентка 1 курсу магістратури факультету фізичної культури.
7. Фреїв В.А., студентка 1 курсу економічного факультету.
8. Рудковська Я.І., студентка 1 курсу природничого факультету.
9. Бродзяк А.В., студент 1 курсу природничого факультету.
10. Ліпський Я.Л., студент 5 курсу факультету фізичної культури.
11. Зирчик С.А., студент 2 курсу факультету фізичної культури.
12. Перепелиця О.М., студентка 1 курсу економічного факультету.
13. Скавронська Ю.О., студентка 1 курсу природничого факультету.
14. Каліцун О.В., студентка 1 курсу факультету корекційної та соціальної педагогіки і психології.
15. Кондратюк Н.О., студентка 1 курсу факультету корекційної та соціальної педагогіки і психології.
16. Чоботаєва Х.С., студентка 1 курсу факультету корекційної та соціальної педагогіки і психології.
17. Вусатюк О.В., студентка 1 курсу факультету іноземної філології.

ПЕДАГОГІЧНИЙ ФАКУЛЬТЕТ

Конференція на педагогічному факультеті працювала за 4 секціями:

1. Теорія та методика дошкільної і початкової освіти (80 доповідей).

Підсекції: теорія та методика дошкільної освіти, теорія та методика початкової освіти.

2. Теорія і методика навчання української та іноземної мови в початковій школі (86 доповідей).

Підсекції: теорії і методики викладання української мови в початковій школі, інноваційні технології викладання української мови в початковій школі, методика викладання іноземної мови в початковій школі.

3. Педагогіка (40 доповідей).

Підсекції: загальна педагогіка, управління навчальним закладам.

4. Мистецькі дисципліни (57 доповідей).

Викладачами кафедр факультету (Лабунець В. М., Печенюк М. А., Маринін І. Г., Карташова Ж. Ю., Бабюк Т.І., Ватаманюк Г.П., Газіна І.О., Демчик К.І., Олійник О.М., Бахмат Н.В., Борейко О.С., Гнатенко О.С., Довгань О.С., Ковальчук І.А., Ковальчук А.Ф., Попова О.Ю., Мартіна О.В., Третяк Н. В., Гудима Н.В., Урсу Н. О., Підгурний І. С., Березіна І. В., та ін.) підготовлено 263 студентів-доповідачів, які приймали активну участь у секційних засіданнях конференції.

За матеріалами конференції опубліковано статті у збірниках:

- Збірник наукових праць студентів і магістрантів педагогічного факультету Кам'янець-Подільського національного університету імені Івана Огієнка / Кам'янець-Подільський національний університет імені Івана Огієнка / [редкол. : В. М. Лабунець (відп. ред.) та ін]. Вип. XIII. Кам'янець-Подільський: Друк-Сервіс, 2017. 330 с.

- Збірник наукових праць студентів і магістрантів мистецьких спеціальностей педагогічного факультету Кам'янець-Подільського національного університету імені Івана Огієнка / [редкол. : В.М. Лабунець (відп. ред.) та ін]. Вип. X. Кам'янець-Подільський: Друк-Сервіс, 2017. 160 с.

Матеріали кращих доповідачів студентської звітної конференції студентів і магістрантів було подано до друку в загальноуніверситетський "Збірник наукових праць студентів і магістрантів Кам'янець-Подільського національного університету імені Івана Огієнка". Випуск 10. 2017.

УДК 378-057.85(477.43)“2017”

І.М.Конет, Р.М.Білик

ІХ конференція молодих вчених університету

14–15 листопада 2017 року відбулася конференція молодих вчених Кам'янець-Подільського національного університету імені Івана Огієнка.

Відповідно до програми конференції працювало 11 секцій: *Економічних дисциплін* (керівник – кандидат економічних наук, доцент Ткачук В.В.); *Історії* (керівники – кандидати історичних наук, доценти Дубінський В.А., Газін В.В., Боровець І.І.); *Іноземної філології* (керівник – кандидат філологічних наук, доцент Шулик П.Л.); *Української філології та журналістики* (керівник – кандидат філологічних наук, доцент Коваленко Б.О.); *Корекційної та соціальної педагогіки і психології* (керівник – кандидат психологічних наук, доцент В.І. Співак); *Педагогіки, теорії та практики дошкільної і початкової освіти* (керівник – доктор педагогічних наук, професор Лабунець В.Л.); *Музичного мистецтва* (керівник – кандидат педагогічних наук, професор Печенюк М.А.); *Образотворчого мистецтва* (керівник – кандидат мистецтвознавства, старший викладач Шульц Н.А.); *Природничих наук* (керівник – кандидат біологічних наук, доцент М.Д. Матвеев); *Фізико-математичних наук* (керівник – кандидат фізико-математичних наук, доцент Оптасюк С.В.); *Фізичної культури, спорту і здоров'я людини* (керівник – кандидат наук з фізичного виховання та спорту, доцент Стасюк І.І.).

СЕКЦІЯ “ЕКОНОМІЧНІ ДИСЦИПЛІНИ”

У роботі секції “Економічні дисципліни” брали участь 7 молодих вчених економічного факультету, які є кандидатами наук. Усі доповіді висвітлювали актуальні проблеми політичної економії, макроекономіки, мікро- економіки та сучасних економічних теорій.

Зокрема, тематика доповідей стосувалася багатьох проблемних питань соціально-економічного розвитку вітчизняних підприємств та підприємництва, еволюції інституту менеджменту та адміністрування, тенденцій становлення сфери обслуговування в Україні. Доповідачами було висвітлено надзвичайно цікаві та актуальні питання, що стосувалися ролі громадських об'єднань у реалізації системи захисту прав споживачів в Україні (Боднарчук Т.Л.), теоретичним підходам до типології підприємців (Буторіна В.Б.), методам оцінки персоналу підприємств (Лисак В.Ю.), аналізу мотивації і стимулювання праці працівників (Рарок Л.А.), розвитку малого підприємництва як передумови створення нових робочих місць (Рарок О.В.), особливостям сучасної мотиваційної політики на підприємствах в умовах постіндустріальної економіки (Чаплінський В.Р), розвитку теоретичних засад корпоративної соціальної відповідальності (Семендяк В.М.).

Про актуальність та високу цінність отриманих результатів у ході досліджень

молодих науковців економічного факультету, представлених на конференції у вигляді доповідей з ілюстраціями, свідчила жвава дискусія між учасниками конференції та доповідачами. Активну участь у роботі секції приймали студенти як у ролі слухачів, так й диспутантів.

Після того, як були заслухані доповіді усіх учасників конференції та обговорено різні дискусійні питання, керівником секції було проаналізовано тенденції розвитку науки на базі економічного факультету та визначено перспективні напрямки проведення подальших наукових досліджень та розробок. Відповідно, підведення підсумків секційного засідання дало можливість сформулювати пропозиції щодо оптимізації проведення наукової конференції молодих вчених на базі Університету, зокрема, такі:

- активно залучати до участі в конференції представників Наукового товариства студентів (слухачів) аспірантів, докторантів і молодих вчених університету, студентів-магістрантів як у ролі слухачів, так й доповідачів, що сприятиме інтеграції студентського та викладацького колективу у єдине наукове товариство факультету;

- з метою підвищення якості науково-дослідної роботи молодих фахівців у тій чи іншій сфері економічних досліджень сприяти участі викладачів у грантових проєктах та програмах;

- розширити сторінковий обсяг матеріалу, який подається до друку в збірник, з метою більш ширшого та ґрунтовнішого висвітлення отриманих результатів науково-дослідної роботи;

- заохочувати та стимулювати подальшу наукову роботу молодих викладачів, результати дослідження яких мають яскраво виражений прикладний характер.

СЕКЦІЯ “ІСТОРІЯ”

У роботі секції “Історія” загалом взяли участь 13 молодих вчених, які представляють історичний факультет Кам’янець-Подільського національного університету імені Івана Огієнка.

Зокрема, виголосили свої доповіді та взяли участь в дискусіях: Боровець І.І., кандидат історичних наук, доцент; Юга О.А., кандидат історичних наук, старший викладач; Верстюк В.В., старший викладач; Стецюк В.Б., кандидат історичних наук, доцент; Яблонська Д.Р., провідний фахівець відділу наукової роботи і міжнародних зв’язків; Марчук О.І., аспірант кафедри історії України; Клімчук Ю.А., аспірант кафедри історії України; Ляскович Р.С., аспірант кафедри історії України; Слюсаренко В.В., аспірант кафедри історії України; Бабюк Д.С., аспірант кафедри всесвітньої історії; Пагор В.В., аспірант кафедри історії України; Покалюк В.В., аспірант кафедри історії України; Комарова О.О., аспірантка кафедри історії України.

Наукові доповіді, які прозвучали на засіданні секції, були на достатньо високому рівні, актуальні, викликали інтерес аудиторії, про що свідчить велика кількість запитань до доповідачів та жвава дискусія.

Так, доцент кафедри всесвітньої історії Боровець І. зосередив увагу на проблемі угорсько-словацького збройного конфлікту 1939 року.

Кандидат історичних наук, старший викладач Юга О. виголосив доповідь на тему: “Позиція київського воєводи А. Киселя щодо української проблеми наприкінці 1650 року”.

Доповідь Верстюка В.В. стосувалася українсько-трансільванським відносинам за гетьманату Б. Хмельницького в оцінці М. Костомарова.

Стецюк В.Б. виголосив доповідь на тему: “Військова повинність на Правобережній Україні (1874–1884 рр.): етносоціальний вимір”.

Яблонська Д.Р., доповіла про діяльність історика, архівіста Пилипа Васильовича Клименка в межах кам’янецького періоду, а Покалюк В.В. акцентував увагу присутніх на проблемі підготовки фахівців у сільськогосподарських вишах УСРР у 1920-х рр.

За наслідками роботи секції кращими визначені доповіді: Стецюка В.Б., Яблонської Д.Р., Пагора В.В.

Загалом робота секції була проведена на високому організаційному та науковому рівнях, доповіді відзначалися глибиною дослідження, змістовною та логічною довершеністю. Характерними рисами проблем, що розглядалися є їх наукова новизна та актуальність.

Ухвалили:

- проводити подібні конференції слід частіше, щоб молоді дослідники мали змогу обмінюватися думками та напрацюваннями, отримували досвід публічних виступів та дискусій;

- залучати до участі в конференції молодих вчителів, методистів шкіл міста та району, студентів-магістрантів як у ролі слухачів, так й доповідачів, що сприятиме зближенню вищої освіти до реальний проблем сучасної загальноосвітньої школи.

СЕКЦІЯ “ФІЗИЧНЕ ВИХОВАННЯ, СПОРТ І ЗДОРОВ’Я ЛЮДИНИ”

У роботі секції “Фізичне виховання, спорт і здоров’я людини” загалом взяла участь 15 молодих вчених факультету фізичного виховання Кам’янець-Подільського національного університету імені Івана Огієнка.

Очолив секцію фізичної культури, кандидат наук з фізичного виховання та спорту, доцент, декан факультету Стасюк Іван Іванович. Секретарем секції визначено старшого викладача кафедри теорії і методики фізичного виховання, заступника декана з наукової роботи та інформатизації навчального процесу факультету фізичної культури Боднар Аліну Олександрівну.

Для належної роботи секції було створено оргкомітет, до складу якого ввійшли провідні науково-педагогічні співробітники факультету: Зубаль М.В., кандидат наук з фізичного виховання і спорту, доцент кафедри спорту і спортивних ігор; Бабюк С.М., кандидат педагогічних наук, доцент кафедри теорії і методики фізичного виховання; Совтисік Д.Д., кандидат біологічних наук, професор кафедри фізичної реабілітації та медико-біологічних основ фізич-

ного виховання; Зданюк В.В., кандидат педагогічних наук, старший викладач кафедри фізичної реабілітації та медико-біологічних основ фізичного виховання; Гурман Л.Д., кандидат педагогічних наук, професор кафедри, завідувач кафедри легкої атлетики з методикою викладання, заслужений тренер України; Заїкін А.В., кандидат педагогічних наук, доцент, заступник декана з навчально-методичної роботи, заслужений тренер України.

У відповідні терміни до відділу наукової роботи і міжнародних зв'язків університету було подано тематику доповідей, друковані й електронні версії матеріалів наукових досліджень учасників конференції.

На засіданні секції заслухали доповіді молодих вчених факультету щодо їх результатів науково-дослідної роботи у 2017 році. Наукові виступи були актуальними, науково обгрунтованими і носили практичний характер. За результатами секції було рекомендовано відмітити доповіді кращих доповідачів, а саме: Юрчишина Ю.В., Боднар А.О., Мазура В.А.

На пленарному засіданні 14 листопада були підведені підсумки роботи секції “Фізичне виховання, спорт і здоров’я людини” та озвучено такі пропозиції:

1. Активніше залучати до наукової роботи молодих викладачів.
2. У своїх дослідженнях більшу увагу звернути на застосування методів математичної статистики.
3. Розширити спектр тематики наукових досліджень.
4. Більш коректно та відповідально відноситись до написання та оформлення наукових статей.
5. Для кращого сприйняття викладеного матеріалу доповідачам використовувати мультимедійні засоби.
6. Відзначити кращі доповіді викладачів на пленарному засіданні університету.

СЕКЦІЯ “ІНОЗЕМНА ФІЛОЛОГІЯ”

ІХ наукова конференція молодих вчених підбила підсумки НДР молодих викладачів та аспірантів факультету іноземної філології за 2017 рік і засвідчила зростання як кількісного, так якісного показника цієї роботи. Тільки за 2016–2017 навчальний рік молоді вчені факультету:

- взяли участь у конференціях різних рівнів: 10 закордонних, 30 міжнародних, 13 регіональних;
- опублікували:
 - а.) 1 монографію;
 - б.) 8 навчальних, навчально-методичних посібників;
 - в.) 6 статей у фахових виданнях;
 - г.) 58 статей в інших виданнях;
 - д.) 1 статтю у закордонних наукових виданнях;
 - е.) 6 публікацій у журналах із міжнародних наукометричних баз даних;
 - ж.) 10 публікацій тез доповідей на конференціях;

з.) захистили І кандидатську дисертацію: викладач кафедри англійської мови Мельник І.В. отримала науковий ступінь кандидата філологічних наук (спеціальність 10.02.04 – германські мови);

- викладач кафедри німецької мови Микуляк М.І. пройшла стажування в середній школі Тео Шоллера у м. Нюрнберг;

- викладач кафедри англійської мови Хохель Д.Ю. взяла участь у 12 онлайн-проектах, організованих університетами США та ін..

Основні напрямки досліджень визначалися як проблематикою колективних тем, які розробляються на кафедрах факультету, так і проблемами індивідуальних наукових розвідок. Тематика цих розвідок засвідчує розмаїття наукових інтересів учасників конференції. У центрі уваги опинилися структура літературного твору та художнього образу, своєрідність наративу модерністських та постмодерністських творів, засоби художньої виразності, різнопланові аспекти мовознавства, методика викладання іноземних мов та дидактики. У роботі підсекції використовувалися різні форми роботи, що сприяло виникненню дискусій та ґрунтовному обговоренню проблем. Засідання проходили у дружній та невимушеній атмосфері. Всі доповіді були підготовлені на достатньому науковому рівні.

Важливим результатом роботи конференції було прийняття практичних висновків та рекомендацій, в яких відображено позицію учасників. Конференція засвідчила, що молоді викладачі факультету іноземної філології ведуть плідну науково-дослідну роботу, розробляють актуальні проблеми, що мають вагоме теоретичне та практичне значення. Результати їх досліджень відображено у фахових наукових збірниках та у збірниках наукових праць університету.

Обговорення результатів конференції на пленарному засіданні дає підстави для визначення таких пропозицій щодо організації та проведення наукової конференції молодих вчених:

1. Молодим викладачам більш чітко окреслити рамки проблематики наукових досліджень та притримуватися їх.

2. У доповідях більше звертати увагу на прикладний характер дослідження та його практичне застосування під час вивчення.

3. Надалі впроваджувати практику проведення наукових конференцій молодих вчених.

4. Урізноманітнити форми проведення конференції.

5. Ширше використовувати мультимедійні засоби.

6. Залучати провідних фахівців до роботи конференції.

7. Запрошувати на конференцію студентів випускних курсів.

8. Для ефективного проведення конференції здійснювати друк матеріалів до початку конференції.

9. Матеріально стимулювати кращих доповідачів.

СЕКЦІЯ “КОРЕКЦІЙНА ТА СОЦІАЛЬНА ПЕДАГОГІКА І ПСИХОЛОГІЯ”

У роботі секції “Корекційна та соціальна педагогіка і психологія” загалом взяли участь 22 молодих вчених, які представляють факультет корекційної та соціальної педагогіки і психології.

У межах секції функціонувало 5 підсекцій: *Загальної та практичної психології* (керівник – Онуфрієва Л.А., кандидат психологічних наук, доцент); *Психолого-медико-педагогічних основ корекційної роботи* (керівник – Вержиковська О. М., кандидат педагогічних наук, доцент); *Корекційна робота з дітьми з особливостями психофізичного розвитку в умовах корекційної та інклюзивної освіти* (керівник – Миронова С.П., доктор педагогічних наук, професор); *Соціальної педагогіки і соціальної роботи* (керівник – Мельник Л.П., кандидат педагогічних наук, доцент); *Психологія освіти* (керівник – Толков О.С., кандидат психологічних наук, старший викладач).

За результатами секції кращими визнано доповіді:

1. Чеканської О. А., кандидата психологічних наук, старшого викладача “Вплив інтелектуальних дій на формування образу “Я” особистості”. У виступі було висвітлено вплив інтелектуальних дій на всі структурні компоненти образу “Я”. Виявлено взаємозв’язок та взаємозалежність між особливостями розвитку образу “Я” і репрезентативним інтелектом, як елементами в структурі особистості.

2. Жилик Н.В., кандидат психологічних наук, старший викладач “Теоретико-методологічні підходи щодо функціонування смислових завдань моторних дій”. Доповідач здійснила теоретико-методологічний аналіз підходів до дослідження смислових завдань моторних дій. Розкрила значення діяльності парадигми для вивчення закономірностей та механізмів керування моторними діями за допомогою смислових завдань. Розглянула особливості застосування принципів детермінізму, системності, розвитку як методологічних засад дослідження відображувальної та регулятивної функцій психіки людини.

СЕКЦІЯ “ФІЗИКО-МАТЕМАТИЧНІ НАУКИ”

У роботі секції “Фізико-математичні науки” брали активну участь 7 викладачів та 5 студентів фізико-математичного факультету. Керівництво секцією здійснював кандидат фізико-математичних наук, доцент Оптасюк С.В.; секретар – старший лаборант кафедри фізики Люба Т.С. Перед початком роботи конференції було заплановано для заслуховування 5 доповідей. Вдалось заслухати 4 доповіді. Кращі доповіді оформлено у вигляді статей і подано до друку в університетський та факультетський збірники.

Учасниками конференції було виголошено ряд цікавих та змістовних доповідей, а саме:

1. Методологічні засади підготовки майбутніх фахівці професійної освіти з охорони праці. Білик Р.М., кандидат педагогічних наук, доцент кафедри МВФ і ДТОГ.

2. Шляхи підвищення пізнавальної активності студентів під час розв'язування текстових задач з елементарної математики. Думанська Т. В., асистент кафедри математики.

3. Матриці відстаней та матриці показників. Зеленський О.В., кандидат фізико-математичних наук, доцент кафедри математики.

4. Дослідження електрофізичних характеристик полікристалічних структур на основі телуриду свинцю. Ткачук І.В., Люба Т.С., старші лаборанти кафедри фізики.

5. Використання MS Forms в організації для контролю знань студентів. Татауров В.П., асистент кафедри інформатики. Чевська К.С., асистент кафедри інформатики.

Зміст відзначених доповідей полягав в наступному.

Змістовну і цікаву доповідь представила Думанська Т.В., навівши методичні поради щодо удосконалення практичних навичок студентів під час розв'язування сюжетних задач під час навчання елементарної математики.

Ткачук І.В. у своїй доповіді навела один із методів дослідження гальваномагнітних явищ тонкоплівкових напівпровідникових сполук системи AIVBVI. Під час проведення дослідження були отримані вольт-амперні характеристики тонких плівок PbTe:Sb та проаналізовані основні параметри тонких плівок для різної товщини за допомогою методу Холла.

Оригінальне бачення проблеми використання MS Forms в організації для контролю знань студентів представив Татауров В.П., доповідь якого викликала дискусію.

Кращими визнані доповіді: “Шляхи підвищення пізнавальної активності студентів під час розв'язування текстових задач з елементарної математики”, автором якої виступила Думанська Т. В., асистент кафедри математики та “Дослідження електрофізичних характеристик полікристалічних структур на основі телуриду свинцю” – Ткачук І.В. старшого лаборанта кафедри фізики.

СЕКЦІЯ “ПЕДАГОГІКИ, ТЕОРІЇ ТА ПРАКТИКИ ДОШКІЛЬНОЇ І ПОЧАТКОВОЇ ОСВІТИ”

Молоді вчені педагогічного факультету зробили свій внесок до розвитку сучасної науки в галузі дошкільної та початкової освіти, образотворчого та музичного мистецтва.

Робота конференції проходила 15 листопада (працювала у форматі секційних та пленарних засідань педагогічного факультету) в навчальних корпусах факультету.

Працювало 2 підсекції :

1. Педагогіки, теорії та практики початкової освіти (керівник – Мелексецева Н.В., кандидат філологічних наук, старший викладач).

2. Педагогіки, теорії та практики дошкільної освіти (керівник – Демчик К.І., кандидат педагогічних наук, старший викладач).

Проведення ІХ наукової конференції молодих вчених дозволило переконатись у високому професіоналізмі та науковій компетентності викладачів педагогічного факультету.

Усі результати доповідей були оформлені у вигляді статей та подані до друку у “Збірнику наукових праць молодих вчених Кам’янець-Подільського національного університету імені Івана Огієнка”. Тематика досліджень молодих вчених кафедр педагогічного факультету визначено актуальною та такою, що відповідає профілю основних напрямів підготовки педагогічних кадрів у руслі сучасних вимог. Наукові та навчально-методичні дослідження, творчі роботи викладачів кафедр факультету сприяють підвищенню ефективності навчального процесу, вдосконаленню змісту навчання з урахуванням сучасного стану розвитку науки і педагогічних технологій.

Усі виступи, виголошені доповідачами на конференції, відповідають профілю дисциплін, які вони викладають, а наслідки наукової роботи впроваджуються в освітній процес факультету.

Виголошені доповіді є складовими індивідуальних і колективних тем та результатом роботи науково-дослідних центрів, які функціонують на кафедрах, а саме:

- науково-дослідний центр “Історія, теорія і практика музичної інструментально-виконавської освіти” (керівник – Лабунець В.М., доктор педагогічних наук, професор, декан педагогічного факультету);

- науково-дослідний центр імені М. Леонтовича (керівник – Печенюк М.А., кандидат педагогічних наук, професор, завідувач кафедри мистецьких дисциплін);

- міжнародний науковий центр досліджень історії образотворчого, декоративно-прикладного мистецтва й архітектури (керівник – Урсу Н.О., доктор мистецтвознавства, професор, завідувач кафедри мистецьких дисциплін);

- наукова школа “Художня спадщина України в контексті сучасного мистецтвознавства” (керівник – Урсу Н.О., доктор мистецтвознавства, професор, завідувач кафедри мистецьких дисциплін.);

- наукова лабораторія “Теоретико-методологічні засади дошкільної і початкової освіти” (керівник – Бабюк Т.Й., кандидат педагогічних наук, доцент, завідувач кафедри теорії та методик дошкільної і початкової освіти);

- наукова лабораторія “Теоретико-методичне обґрунтування оптимізації навчально-виховного процесу студентської молоді ВНЗ” (керівник – Кучинська І.О., доктор педагогічних наук, професор, завідувач кафедри педагогіки дошкільної, початкової, середньої і вищої освіти та управління навчальним закладом);

- наукова лабораторія “Засоби вираження зв’язного мовлення молодших школярів” (керівник – Гудима Н.В., кандидат філологічних наук, доцент, завідувач кафедри мовознавчих дисциплін).

Також, слід зазначити, що учасники конференції відмітили змістовні виступи молодих учених-доцентів Гудими Н. В., Демчик К.І., Прядко О. М., Підгур-

ного І.С. Більшість доповідей викликали зацікавленість колег до піднятої молодими вченими тематики. Повідомлення супроводжувалися демонстрацією візуальних матеріалів за допомогою мультимедійних засобів та друкованої продукції молодих вчених кафедр факультету.

Ухвалили:

1. Доповіді молодих вчених кафедр педагогічного факультету вважати актуальними, такими, що відповідають загальній темі кафедрального дослідження та темам індивідуальних науково-дослідних робіт викладачів.

2. Рекомендувати доповідачам доопрацювати виголошені результати наукових пошуків та опублікувати їх у фахових виданнях.

3. З метою оволодіння молоддю міжнародною мовою, що формує їх спроможність вести діалоги, відповідати на запитання англійською мовою, рекомендувати викладачам факультету вивчати англійську мову в лінгвістичному центрі КПНУ. Це сприятиме розширенню міжнародної співпраці шляхом залучення закордонних фахівців у галузі освіти та мистецтва у наступних конференціях.

Проведення ІХ наукової конференції молодих учених дало змогу розглянути основні проблеми, як досліджують молоді вчені та фахівці факультету, та обмінятися знаннями, досвідом і думками між ними, й окреслити шляхи розв'язання сучасних проблем галузей освіти та мистецтва, визначити перспективні напрями та методологічні прийоми проведення наукових досліджень.

СЕКЦІЯ “ПРИРОДНИЧІ НАУКИ”

Робота ІХ наукової конференції молодих вчених на природничому факультеті проводилась в одній секції “Природничих наук”. Загалом всі доповіді були цікавими, змістовними і викликали здорову наукову полеміку:

1. Гарбара В.В., кандидата географічних наук, старшого викладача “Педогенез Товтрового пасма”».

2. Касіяника І.П. кандидата географічних наук, доцента “Сучасний стан та умови розвитку геотуризму в м. Кам’янець-Подільський”.

3. Лісовського А.С., кандидата географічних наук, асистента “Інноваційні види туризму в межах Хмельницького Придністер’я”.

4. Матуз О.В., магістра, асистента “Геодемографічний прогноз для м. Хмельницький”.

5. Матвійчук Б.В., магістра, асистента “Територіальні відмінності продуктивності праці у сфері малого бізнесу в Хмельницькій області”.

6. Придеткевича С.С., кандидата географічних наук, асистента “Екотон як межа між антропогенними ландшафтами”.

7. Шаравари В.В., кандидата технічних наук, асистента “Первинний моніторинг насиченості малими ГЕС території Кам’янець-Подільського району”.

Кращими роботами в підсекції визначені:

I місце – “Сучасний стан та умови розвитку геотуризму в м. Кам’янець-Подільський” (Касяник І.П.);

II місце – “Екотон як межа між антропогенними ландшафтами” (Придеткевич С.С.);

III місце – “Інноваційні види туризму в межах Хмельницького Придністер’я” (Лісовський А.С.).

СЕКЦІЯ “УКРАЇНЬСЬКА ФІЛОЛОГІЯ ТА ЖУРНАЛІСТИКА”

У роботі конференції взяли участь 8 доповідачів. Конференція традиційно відбувалася у формі пленарного засідання та засідання наукової секції, які пройшли на високому науково-теоретичному рівні, в дусі дискусій з поміркованою полемікою та великим зацікавленням молодих вчених. У ході роботи конференції було окреслено стан науково-дослідної роботи молодих вчених на факультеті та перспективи підвищення її ефективності. Робота конференції проводилася у секції: “Українська філологія та журналістика” (керівник – Коваленко Б.О., кандидат філологічних наук, доцент, секретар – Джурбій Т.О., кандидат філологічних наук, старший викладач).

Виголошені доповіді вирізнялися актуальністю, науковою новизною, логічністю і самостійністю висновків, а також можливістю їх практичного застосування під час підготовки до лекційних, практичних та семінарських занять, під час написання курсових, бакалаврських, дипломних і магістерських робіт, кандидатських і докторських дисертацій. Окремі доповіді викликали жваві дискусії через контрверсійність висновків та отриманих результатів.

На підсумковому пленарному засіданні за присутності декана факультету, доцента кафедри української мови Коваленка Б.О., заступника декана з наукової роботи та інформатизації навчального процесу, старшого викладача кафедри історії української літератури та компаративістики Джурбій Т.О., та учасників секції було підбито підсумки роботи, відзначено новизну та актуальність виголошених доповідей, а також прийнято ухвалу вважати роботу підсекції факультету української філології та журналістики проведеною на належному рівні, надалі практикувати розподіляти виступи науковців факультету на підсекції відповідно до кола наукових зацікавлень (за умови, звичайно, що їхня кількість не буде меншою за 5 осіб), оскільки це дає можливість дослідникам розширити коло власних наукових інтересів, а також осягнути глибину існуючих наукових досліджень із конкретної галузі.

Рекомендації: 1) розширювати рамки наукової комунікації через залучення молодих вчених до активного обговорення нагальних наукових проблем; 2) надалі до участі у роботі конференції залучати студентів, для запозичення досвіду в подальшій роботі; 3) знімати відеоролики про роботу секції молодих вчених і викладати їх у соціальні мережі та на сайти кафедр й університету; 4) проводити наукову конференцію молодих вчених у веб-форматі з можливістю подальшого друку електронного збірника на сайті університету.

УДК 378-057.85(477.43)“2016”

В.А.Гуцал

V Всеукраїнська студентська конференція “Археологічні дослідження в Україні: здобутки і перспективи”

Збігло багато років відтоді, як за рішенням тодішньої кафедри історії народів Росії і спеціальних історичних дисциплін та завдяки підтримці деканату й ректорату Кам’янець-Подільського державного університету у вересні 2006 р. було проведено першу студентську конференцію “Археологічні дослідження в Україні: здобутки і перспективи”. Даний захід планувався з метою підтримки та популяризації студентської науково-дослідної роботи в галузі археології та давньої історії України. З певною періодичністю конференції продовжувалися скликатися і у наступні роки.

16–18 травня 2016 р. у Кам’янці-Подільському проходила V Всеукраїнська археологічна студентська конференція, на яку прибули представники вишів Чернігова, Харкова, Одеси, Житомира, Луцька, Львова та Кам’янця-Подільського. Пленарне засідання розпочалось у конференц-залі центрального корпусу університету. Зі вступним словом до учасників форуму, звернувся доцент кафедри архівознавства, спеціальних історичних та правознавчих дисциплін А.Ф.Гуцал. Він привітав усіх присутніх із відкриттям конференції, повідомив про загальний план роботи та презентував збірник матеріалів, який щойно надійшов із друку. Після того проректор з наукової роботи професор І.М.Конет зробив доповідь про історію університету, його традиції та досягнення.

Далі слово було надано гостям. Першою до кафедри піднялась студентка Чернігівського національного педагогічного університету імені Т.Г.Шевченка Ю.І.Бовда. Її доповідь стосувалася проблеми оздоблення чернігівських храмів XI – початку XIII ст. різаним каменем, використання якого відрізнялось від візантійських і романських аналогів, що свідчить про самотність майстерності місцевих давньоруських ремісників. Студент Житомирського державного університету імені Івана Франка В.А.Цьопич розповів про історію археологічних досліджень літописного Іскоростеня, проведених в останні роки. Представник Харківського національного університету імені В.Н.Каразіна В.В.Чуйков на основі матеріалів останніх років, здобутих при розкопках могильника черняхівської культури у Войтенках, подав свої роздуми щодо хронологічної класифікації пряжок, які побутували в цій культурі. Про особливості трипільської культури Сабагинівського типу говорила студентка Одеського національного університету імені І.І.Мечникова М.А.Лобанова. Студентки Кам’янець-Подільського національного університету ім. Івана Огієнка М.В.Марціник та Т.М.Микитюк подали свої дослідження, що стосувались відповідно городищ в басейні річок Случ і Південний Буг та функціонування середньовічної монети на території Хотинської фортеці. Треба відмітити, що усі доповідачі за допомогою новітніх засобів вдало використовували у своїх виступах ілюстративний матеріал.

В подальшому робота конференції продовжилась у навчальному корпусі історичного факультету по вулиці Татарській, 14. Секція історіографії та методики археологічних досліджень заслухала доповіді А.М.Дмитрук (Кам'янець-Подільський національний університет ім. Івана Огієнка) і А.В.Пословської (Східноєвропейський національний університет імені Лесі Українки) про життя та творчість відомих українських археологів – Івана Івановича Зайця та Володимира Боніфатійовича Антоновича.

Ряд напрацювань торкалися історіографічних досліджень. Студенти В.О.Габришен (Кам'янець-Подільський національний університет ім. Івана Огієнка) заглибився в історію досліджень давньоруських міст Погориння XI–XIII ст., О.С.Шугалій (Чернігівський національний педагогічний університет ім. Т.Г.Шевченка) з'ясував питання локалізації літописного острогу міста Чернігова, С.М.Змерзла (Львівський національний університет ім. Івана Франка) вияснила деталі, пов'язані із дослідженням кераміки празько-корчацької культури у Верхньому і Середньому Подніпров'ї та Верхньому Попрутті. Доповідачі з нашого вузу О.Є.Беднарська та Н.Б.Ткачук зробили екскурс в історію археологічних досліджень експедиції Кам'янець-Подільського педінституту у 60–80 роки ХХ ст. та висвітлення цих досягнень на сторінках газети “Радянський студент”, а О.І.Сірук доповів про участь кам'янецького “десанту” в молодіжній археологічній школі, що працювала на знаменитому Більському городищі, про яке писав батько історії Геродот, і яке ототожнюється з містом Гелоном.

Секція актуальних проблем археології первісного суспільства розглядала в основному пам'ятки раннього залізного віку. Студентка С.Й.Сніховська з Кам'янця-Подільського намагалася вирішити питання, пов'язані із місцем та роллю Рудковецького городища в системі середньо-дністровських пам'яток, а її однокурсник Р.П.Щербань торкнувся проблеми походження та функціонального призначення скіфських дзеркал, виявлених на старожитностях Поділля. Класифікації скіфських прикрас приурочила свій виступ студентка Житомирського державного університету ім.І.Франка Д.В.Костриця. Представники харківської археологічної школи В.І.Щепаченко (університет ім. В.Н.Каразіна) та А.І.Спіцина (національний педагогічний університет ім. Г.С.Сковороди) ознайомили присутніх, відповідно, із типологією трьохручних горщиків черняхівської культури та досягненнями експедиції Харківського педуніверситету в дослідженні слов'янських пам'яток.

Робота секція давньоруської та пізньосередньовічної археології базувалась в основному на матеріалах, здобутих доповідачами самостійно в експедиціях, які працювали на давньоруських пам'ятках. Чернівчанин В.А.Калініченко подав опис середньовічних предметів озброєння далекого бою з Рухотинського городища, кам'ячани Р.О.Нікітін та Т.А.Турковський звернулися до висвітлення археологічних комплексів із розкопок Губинського та Тербовлянського городищ. Житомиряни В.І.Помінчук і Д.С.Сагайдак розповіли про археологічні здобутки в Олевську та дали характеристику срібним прикрасам давньоруського Іскростеня. Чернігівчани І.П.Карась досконало вивчив обрядовість

жіночих інгумаційних поховань Шестовицького курганного некрополя, а П.А.Кириченко на основі скарбів іноземної монети зупинився на реконструкції водних шляхів Чернігово-Сіверщини.

Впродовж секційних занять студенти жваво обговорювали дискусійні питання, рекомендували один одному нову літературу, ділились власним досвідом та обмінювались адресами. Треба відмітити, що троє учасників – О.С.Беднарська, В.А.Калініченко і В.А.Цьопич вдруге брали участь у Кам'янець-Подільській археологічній конференції, про що, власне, свідчить і високий рівень їх доповідей. Загалом же, переважна більшість молодих дослідників підготувала оригінальні, самостійні дослідження побудовані на матеріалах археологічних розкопок останніх років.

Конференція не обмежувалась лише суто секційною роботою, а включала в себе й ознайомлення із архітектурними пам'ятками Кам'янця-Подільського та археологічними дослідженнями на території Старого Міста. Показово, що такі екскурсії провели члени археологічного гуртка О.С.Беднарська і Т.А.Турковський. Крім цього, учасники відвідали Кам'янець-Подільський державний історичний музей-заповідник, археологічний музей, картинну галерею.

Була здійснена також подорож до Борщівського краєзнавчого музею та організована екскурсія по лабіринтах знаменитої трипільської печери “Вертеба”. Археологи-початківці на собі відчули ефект від вдало виконаної в її коридорах та залах музеєфікації, виявлених тут об'єктів. Безпосередній контакт із артефактами та таємничим середовищем дав змогу екскурсантам на деякий час перенестись у світ цієї, поки що мало зрозумілої, але такої цікавої і підсвідомо близької нам землеробської культури.

По дорозі також відбулась зупинка поблизу села Бурти, де на місці курганного некрополя VII–VI ст. до н.е., який з-поміж інших відрізняється велетенськими розмірами насипів, було організовано виїзне засідання. В ході даного заходу завідувачем науково-дослідної лабораторії археології Кам'янець-Подільського університету В.А. Гуцалом проведено лекцію з історії досліджень пам'яток Подільської курганної групи скіфського часу та здійснено практичні заняття з польової археології.

Ще одна зупинка була запланована на кордоні Тернопільської та Хмельницької областей, поблизу пам'ятного знаку, поставленого на місці можливого захоронення командира УПА Романа Шухевича, де кожен із присутніх вшанував пам'ять цієї непересічної людини.

На заключному пленарному засіданні учасники конференції висловили щире захоплення високим рівнем організації, подільською гостинністю та неймовірними враженнями, отриманими під час запропонованої культурної програми. В резолюції форуму було наголошено на необхідності продовження подібних зустрічей. Всі зійшлись на тому, що такі заходи потрібні не лише для становлення молодіжної археологічної школи, але й сприяють налагодженню тісних наукових зв'язків між регіонами та їх подальшій співпраці, розвитку історичної науки загалом.

Рецензії та бібліографія

УДК 929.62(477.43)

О.М.Шинкарьова

Символіка Хмельницької області: історія і сучасність

У повідомленні розповідається про творення і поширення регіональної символіки на Хмельниччині. Наголошено на важливості співпраці у цьому процесі представників місцевого самоврядування з істориками та фахівцями з геральдики. Показана актуальність та важливість видання довідника "Символіка Хмельницької області" геральдистів Валерія Напиткіна і Костянтина Богатова. У названому довіднику не лише зафіксовані описи та ілюстрації всіх відомих гербів і прапорів населених пунктів з Хмельницької області, але й розкривається методично вірний напрямоку розробці символіки для тих з них, які не мають її на сьогоднішній час.

Ключові слова: *герб, прапор, місцеве самоврядування, Хмельницька область, Кам'янець-Подільський район.*

З розвитком незалежної української держави невпинно зростає інтерес до наукового вивчення регіональної символіки. У цьому контексті варто вказати на роботи А. Гречила [4-6], Я. Дашкевича [7], Ю. Савчука [22] та інших авторів.

Необхідність вивчення сучасної української територіальної та міської геральдики, на думку С. Трубочанінова, викликана такою вимогою часу, як відновлення історичної пам'яті нових поколінь. Багато сучасних територіальних і міських символів ґрунтуються на гербах міст і земель, що склалися ще в дорядянський період. Тому розвиток національної символіки неможливий без всебічного вивчення історичного геральдичного досвіду конкретної території, без чітких уявлень про еволюцію геральдики в контексті загальноукраїнських геральдичних і соціально-політичних процесів [25, с. 424]. На початку ХХІ ст. київська дослідниця Я. Іщенко зазначала, що серед сучасних дослідників геральдики вже давно побутує думка про необхідність створення реєстру всіх міських гербів, починаючи від часу їх появи та функціонування на теренах України. Та одна справа – висловлювати пропозиції щодо необхідності провести такий облік, а інша – взятися за цю важку і відповідальну роботу [11, с. 391]. Саме такою важкою і відповідальною роботою вже багато років займається ентузіаст з Хмельницького Валерій Напиткін – автор унікального

сайту “Українська геральдика” [23]. У 2005 р. з’явився друком його перший довідник з геральдики Хмельницької області [14].

Інтерес до регіональної символіки в українському суспільстві забезпечується, зокрема, прагненням місцевого самоврядування мати власні герб і прапор. Це можливо або через повернення історичної символіки селам, селищам, містам, або ж через творення нової. Відповідно до ст. 22 Закону України “Про місцеве самоврядування в Україні” територіальні громади сіл, селищ, міст можуть мати власну символіку (герб, прапор тощо), яка відображає їх історичні, культурні, соціально-економічні та інші місцеві особливості і традиції. З урахуванням пропозицій органів місцевого самоврядування сіл, селищ, міст районними, обласними радами може бути затверджена символіка відповідно району, області [9].

Варто зазначити, що прийнятий в 2000 р. Указ Президента України “Про впорядкування геральдичної справи в Україні” не містить рецептів щодо розробки і впровадження територіальної і міської символіки [див.: 26]. Тому, як показує практика, регіональна і територіальна символіка, затверджена у наш час місцевими органами влади, не завжди відповідає історичній ретроспективі та загальноприйнятим геральдичним правилам [12; 13].

Символіка, яка побутувала і використовується на території сучасної Хмельниччини від XVII ст. до наших днів найбільш повно показана у довіднику “Символіка Хмельницької області”, що вийшов друком у 2016 р. [15]. Авторі-упорядники В. Напиткін (м. Хмельницький) та К. Богатов (м. Кишинів) зуміли не лише узагальнити зібрану протягом тривалого часу інформацію про міську і сільську символіку регіону, але й подати методичні рекомендації для розробки і створення нової. Прослідковуючи творення та мінливість місцевої символіки, автори прагнули зафіксувати факт існування її у конкретному населеному пункті, не вдаючись до критичного розбору.

Після переднього слова авторів-упорядників, вміщено передмову наукового редактора – голови Українського геральдичного товариства, доктора історичних наук А. Гречила. Автор передмови зацентрував увагу на тому, що символіка місцевого самоврядування має бути оперта на традиції: “... тільки нормальний фаховий підхід і приведення вже використовуваних знаків до єдиних геральдичних норм, а також нове повноцінне герботворення дадуть змогу створити оперту на наукових засадах систему муніципальної та територіальної геральдики і прапорництва” [15, с. 5].

У вступній частині авторами довідника стисло викладені основи геральдики та загальні принципи сучасної геральдики і прапорництва, розглянуто історію розвитку геральдики на території Хмельниччини.

Історичні землі Поділля та Волині, з частин яких і складається Хмельницька область, мають давні геральдичні традиції, що природно відображаються у сучасній (відновленій та новоствореній) символіці. Авторі зауважили, що останнім часом відбувається певне поширення подільських символів на територію історичної Волині. Співвідношення використання “хреста” і “сонця”

на гербах волинської і подільської частин Хмельницької області показано у двох окремих діаграмах. Так, волинській частині області “сонце” на гербах використовується лише у 6% випадків, “хрест” – у 26%, решта 68% припадає на використання нейтральних символів. Натомість лише 3% гербів подільської частини мають “хрест”, тоді як “сонце” – 72%, на нейтральні ж символи припадає решта 25% [15, с. 10-11].

На відмінну від історичних гербів, що давно перебувають у полі зору дослідників, сучасна територіальна і міська герботворчість, за словами авторів довідника, інколи все ще залишається таємницею організаторів конкурсів, що проводяться швидко і під якусь конкретну дату чи подію [15, с. 12]. За даними, наведеними у довіднику, за період від 1993 р. до 2016 р. місцевим самоврядуванням населених пунктів області було затверджено 153 герби (85 – на волинській, 68 – на подільській частинах) [15, с. 12]. Найбільше місцевих символів було прийнято на волинській частині області у 2015 р. 355 офіційно схвалених символів 46 припадає на населені пункти Славутського району [15, с. 12, 119-120].

Після картографічного показу адміністративно-територіального поділу Хмельницької області, у довіднику систематично подана територіальна і муніципальна символіка. Спочатку йдуть герби та прапори області, потім – міст обласного значення, далі – районів за абеткою. По кожному окремому району першою показана символіка районного центру, далі – селищ міського типу і сіл за абеткою. Всього у довіднику “Символіка Хмельницької області” викладені ілюстрації та описи 214 гербів і 134 прапорів із зазначенням їхніх авторів-розробників, дати затвердження та іншої необхідної інформації.

Зауважимо, що В. Напиткіну належать розробки гербів і прапорів сіл Бачманівки, Ганнополя, Головлі, Гути, Жукова, Нижніх Головлі, Пашуків, Старого Кривина, Хоровця Славутського району та смт. Чорного Острова Хмельницького району [15, с. 71, 74, 76-77, 79, 86, 88, 93-94, 97, 106], герби і прапори для сіл Вачіва, Улашанівки Славутського району розроблено спільно із К. Богатовим [15, с. 72, 95], а у розробці символіки для с. Зінькова Вінківського району автори-упорядники довідника співпрацювали з О. Рудницьким [15, с. 27].

Окрім того, до розробки 43 гербів і прапорів Хмельниччини В. Напиткін долучився разом із іншими розробниками, такими як Г. Пиріжок, А. Ткачук, Н. Свінцицька, А. Гречило, Н. Семенюк, В. Конченко, Н. Кравченко, В. Кирилюк, В. Локайчук, Р. Шевчук, О. Шевчук, К. Кирилюк, М. Несен, В. Жилик, В. Самчук, Л. Кондратюк, І. Савчук, Т. Загоруйко, О. Матвійчук, А. Клімчук, І. Каленюк, Н. Шурхно, Ю. Юрчук, В. Михайлюк, Л. Хоміч, В. Гуменюк, В. Каленюк, П. Марчук, І. Шеренгівська, Л. Палій, С. Садовська, В. Гаврилюк, Н. Темнюк, В. Петрук, О. Юркевич, Л. Суха, Н. Ковальчук, В. Семенюк, В. Малинюк, О. Клименко, Н. Попенчук, О. Улянський, О. Косік, П. Сахнюк, Т. Корсун, Л. Пашинська, М. Хойна, Л. Кравчук, О. Сукач, Н. Семенюк, Н. Миронюк, Н. Кравчук, В. Лійський [15, с. 28, 31, 55-56, 68, 71-73, 75, 77-78, 80-96, 98, 103].

Серед авторів місцевих символів с. Котелянка Полонського району, крім В. Напиткіна, А. Гречила, С. Янюка, О. Янюка, М. Янюка, значаться ще й колективи Котелянської ЗОШ І–ІІІ ст. і Котелянської сільської ради [15, с. 68].

Окремо подані ілюстрації та описи проектів гербів Б. Кене для кількох населених пунктів сучасної Хмельниччини. Діяльність Б. Кене на чолі Департаменту герольдії з 1856 р. коротко охарактеризована у першому пункті вступу. Розроблені Б. Кене герби для багатьох населених пунктів Російської імперії, у тому числі для Ізяслава (16 липня 1859 р.), Кам'яця-Подільського (3 лютого 1859 р.), Летичева (17 березня 1864 р.), Нової Ушиці (24 березня 1864 р.), Новолабуні (1963 р.), Старокостянтинівка (19 листопада 1863 р.), Проскурова (31 березня 1864 р.), є прикладом спроби створити цілісну геральдичну систему на теренах імперії. Проте жоден проект Б. Кене для населених пунктів на території сучасної Хмельниччини не був офіційно затверджений [15, с. 115-116, 7-8, 11; 17].

Підготовлені авторами-упорядниками перелік територій та населених пунктів по районах, алфавітний перелік населених пунктів, список перейменувань населених пунктів та іменний покажчик значно спрощують пошук необхідної інформації у довіднику.

Найбільшу історію герботворення серед населених пунктів Хмельниччини має місто Кам'янець-Подільський. У довіднику В. Напиткіна та К. Богатова представлено п'ять його гербів, що були чинними у різний історичний час [15, с. 19-20]. Після проголошення незалежної України до питання міського гербу поверталися кілька разів, востаннє – у 2012 р. Розпорядженням міського голови від 26 січня 2012 р. “з метою належного врегулювання процесу відновлення місцевої символіки, ведення його на науковому професійному рівні, забезпечення координації герботворчих процесів в місті” було навіть створено спеціальну геральдичну комісію в складі 14 осіб на чолі з першим заступником міського голови Г. Горшуновим [1, с. 1].

Варто нагадати, що Я. Дашкевич, виходячи з історико-юридичних та сфрагістичних даних і враховуючи етнічну історію міста, виокремлював п'ять “геральдичних” періодів у минулому Кам'яця-Подільського: 1) єдиний герб – магдебурзької юрисдикції, мабуть, 1374–1491 рр.; 2) два герби – магдебурзької та руської юрисдикції, 1491–1496 р.; 3) три герби – магдебурзької, руської та вірменської юрисдикції, 1496–1670 рр.; 4) два герби – магдебурзької та вірменської юрисдикції, 1670–1790 рр.; 5) єдиний герб – магдебурзької юрисдикції, 1790–1796 рр. [7, с. 76-77].

Варто також пригадати, що за радянської доби геральдика перебувала під значним ідеологічним тиском. Автори-розробники гербів намагалися втиснути в них максимум предметів, що мали б символізувати поступ міста, його промисловий чи науковий потенціал тощо. І всю цю композицію мали увінчувати радянські символи. Так, герб Кам'яця-Подільського, розроблений місцевим художником Д. Бриком і затверджений 5 вересня 1967 р., мав у лазуровому шиті золоті зображення: усміхнене Сонце, розгорнута книга, контури

Старої фортеці та шестерня. В главі – зображення прапора УРСР [8].

Серед науковців неодноразово ставилося питання доцільності зображення сонця на гербі Кам'янець-Подільського. А. Гречило наголошує, що в геральдиці, емблематиці та прапорництві астральні символи є дуже популярними. При цьому вони лише зрідка відображають саме астрономічні об'єкти, а частіше мають або якесь алегоричне значення, або використовуються як релігійні, політичні чи етнографічні знаки, або попросту вказують на кількісні значення складових частин. Так, Сонце на гербі Поділля у XVI–XVII ст. сприймалося сучасниками як символ “Бога провидячого Саваофа око” [3, с. 217].

Депутатський корпус Кам'янець-Подільського вів гарячу дискусію з приводу малого, середнього та великого гербів міста. Врешті-решт було вирішено зачекати з прийняттям великого герба [2]. Кам'янець-Подільська міська рада відповідно до ст. 22 част. 3 згаданого вище закону (зміст, опис та порядок використання символіки територіальних громад сіл, селищ, міст, районів і областей визначаються відповідною радою згідно з законом) затвердила малий і середній герби, чим і реалізувала своє право у питанні обрання (розробки, визначення) і затвердження символіки міста [16].

Ідея ж зображення на гербі давнього символу магдебурзької юрисдикції (св. Юрія) була реалізована у 2000 р. при розробці герба для Кам'янець-Подільського району. Автором герба, затвердженого рішенням №3 дванадцятої сесії районної ради XXIII скликання 17 серпня 2000 р. став А. Гречило [19, арк. 19; 15, с. 57]. Варто підкреслити, що районна рада попереднього скликання не змогла затвердити проект символіки району [18, арк. 90], хоча в районній пресі висловлювалися сподівання про її прийняття “до ювілею” [10; 27].

Слід відмітити, що в Хмельницькій області офіційно затверджену символіку мають всі 20 районів та 6 міст обласного значення. Проте лише 6 міст районного значення з 7, 10 селищ міського типу з 24 можуть похвалитися власними офіційними символами [15, с. 12, 117-124].

За даними, наведеними у довіднику В. Напиткіна і К. Богатова, Кам'янець-Подільський район має затверджену місцеву символіку тільки для двох населених пунктів. Герб і прапор села Панівці затверджено рішенням сільської ради 17 грудня 2009 р. рішенням №9 XIX сесії сільської ради. Автором місцевої символіки виступив голова сільської ради А. Костюк [20, арк. 159, 164, 196-197]. Описи символіки Панівців, які вміщені в протоколах сесій Панівецької сільської ради далекі від геральдичних правил [див.: 20, арк. 197]. Тому використаємо опис, який зроблено фахівцем: У лазуровому щиті сходить золоте сонце з променями до країв щита, диск сонця облямований лазуровим пробитим кільцем і вписаний у срібну підкову вушками донизу, обтяжену вгорі укороченою зеленою гілкою у лівий перев'яз. На гілці сидить сокіл натурального кольору, обернений вліво, з повернутою назад головою [23].

Герб і прапор села Оринин затверджені 10 липня 2003 р. рішенням сільської ради. Автором-розробником цієї символіки був голова сільської ради В. Гай-

щук [21, арк. 128-130]. Проте автори-упорядники довідника не наважилися включити герб Оринина до переліку символіки Хмельниччини через невідповідність геральдичним правилам [15, с. 13]. Так, В. Гайшук “ввів” у геральдику “малиновий” та “калиновий” кольори [21, арк. 145]

Таким чином, довідник “Символіка Хмельницької області” геральдистів В. Напиткіна і К. Богатова не лише фіксує описи та ілюстрації всіх відомих гербів і прапорів населених пунктів Хмельницької області, але й вказує на методично вірний напрямок у розробці символіки для тих з них, які не мають її на сьогоднішній час. У цьому процесі представникам місцевого самоврядування слід налагодити співпрацю з істориками та фахівцями з геральдики.

Список використаних джерел і літератури

1. Будзей О. Яким має бути герб Кам’янця-Подільського? // Подолянин (Кам’янець-Подільський). 2012. 20 квітня. С. 1, 8.
2. Гайдамашко В. Малий та середній герби міста: на фінішній прямій // Кам’янець-Подільський вісник. 2012. 31 серпня. С. 5.
3. Гречило А. Астральна символіка в українській територіальній геральдиці // Українське небо 2. Студії над історією астрономії в Україні: збірник наукових праць. Львів: Інститут прикладних проблем механіки і математики ім. Я. С. Підстригача НАН України, 2016. С. 214-233.
4. Гречило А. Символи Кам’янця-Подільського // Zeszyty Kaliskiego Towarzystwa Przyjaciół Nauk. Kalisz, 2014. № 14: Z zagadnień heraldyki i nauk pokrewnych. S. 80-94.
5. Гречило А. Українська міська геральдика. Київ; Львів: УГТ, 1998. 192 с.
6. Гречило А. Українська територіальна геральдика. Київ: Інститут археографії та джерелознавства, 2010. 280 с.
7. Дашкевич, Я. Кам’янець-Подільський XVI–XVIII ст.: місто трьох гербів // Міста та містечка в гербах, прапорах і печатках. Львів, 2003. Вип. 1. С. 75-94.
8. Завальнюк О., Комарницький О. Дмитро Іванович Брик // Минуле і сучасне Кам’янця-Подільського. Кам’янець-Подільський, Вип. 1. 2003. С. 191-194.
9. Закон України “Про місцеве самоврядування в Україні” (Відомості Верховної Ради України, 1997, № 24, ст. 170). URL: <http://zakon3.rada.gov.ua/laws/show/280/97-вр> (дата звернення: 1.09.2017).
10. Зарицький М. Нова символіка – до ювілею // Подільські вісті. 1997. 7 листопада. С. 1.
11. Іщенко Я. Довідкові регіональні видання з геральдики. Рецензія на кн.: Кривошапка А.И., Марков В.Л. Алфавитный каталог городов, поселков, сел, губерний и областей России, СНГ, бывших союзных республик СССР, имеющих старые и новые гербы. Санкт-Петербург, 1996. 200 с. // Історико-географічні дослідження в Україні. Збірник наукових праць / НАН України, Інститут історії України. Київ, 2004. Число 7. С. 390-397.
12. Іщенко Я.О. Сучасний стан муніципальної геральдики в Україні: перші здобутки і невирішені проблеми // Український історичний журнал. 2006. №3. С. 125-136.
13. Максименко С.В. Типові помилки в сучасних муніципальних гербах Донбасу

// Історичні і політологічні дослідження: науковий журнал (Донецьк). 2010. № 3-4. С. 79-84.

14. Напиткін В. Геральдика Хмельниччини. Тернопіль: Підручники і посібники, 2005. 48 с.

15. Напиткін В.М., Богатов К.М. Символіка Хмельницької області: Довідник. Хмельницький: Мельник А.А., 2016. 128 с.; іл.

16. Про герб міста Кам'янець-Подільського. Рішення тридцять шостої сесії Кам'янець-Подільської міської ради VI скликання від 18 грудня 2012 року. URL: <http://kam-pod.gov.ua/nashe-misto/simvolika> (дата звернення: 1.09.2017).

17. Прокопьев С.М., Фахрутдинова Д. Барон Б.В. Кёне и его геральдические реформы // Вестник МГУП имени Ивана Федорова. 2016. № 2. С. 47-51.

18. Протокол 11–12 сесій 22-го скликання з додатками до них. Том 2 (останній). 30.10.1997 – 29.12.1997 // Архівний відділ Кам'янець-Подільської районної державної адміністрації. Ф. 118. Оп. 1. Спр. 103. 124 арк.

19. Протокол № 12 XII сесії Кам'янець-Подільської районної ради XXIII скликання. 17 серпня 2000 р. // Архівний відділ Кам'янець-Подільської районної державної адміністрації. Ф. 118. Оп. 1. Спр. 139. 95 арк.

20. Протоколи 16-19 сесій Панівецької сільської ради 5 скликання з додатками до них. 24.01.2009 – 17 грудня 2009 р // Архівний відділ Кам'янець-Подільської районної державної адміністрації. Ф. 56. Оп. 1. Спр. 208. 294 арк.

21. Протоколи 4-6 сесій Орининської сільської ради 4-го скликання з додатками до них. 7 лютого 2003 – 10 липня 2003 // Архівний відділ Кам'янець-Подільської районної державної адміністрації. Ф. 23. Оп. 1. Спр. 761. 191 арк.

22. Савчук Ю. Міська геральдика Поділля. Вінниця: Континет-ПРИМ, 1995. 144 с., 32 с. іл.

23. Сайт “Українська геральдика”. URL: <http://www.heraldry.com.ua> (дата звернення: 30.08.2017).

24. Стародубцев Н. Иллюстрированный словарь по геральдике: 1005 терминов на русском, украинском, эсперанто, французском, немецком, латинском языках. Донецк, 1996. 345 с.

25. Трубчанинов С. В. Територіальна та міська геральдика Поділля: історія та сучасний стан // Освіта, культура і наука на Поділлі: збірник наукових праць. Кам'янець-Подільський: Оіюм, 2011. Т. 18. С. 424-440.

26. Указ Президента України “Про впорядкування геральдичної справи в Україні” №694/2000 від 18 травня 2000 року. URL: <http://zakon5.rada.gov.ua/laws/show/694/2000> (дата звернення: 1.09.2017).

27. Якими мають бути герб і прапор нашого району? // Край Кам'янецький. 1997. 28 жовтня. С. 3.

Olesya Shynkaryova

Symbols of the Khmelnytsky region: history and modernity

The report describes the creation and distribution of regional symbols in the Khmelnytsky region. The importance of cooperation in this process between local government representatives and historians and heraldry specialists was

emphasized. The relevance and importance of the publication of the “Symbolics of the Khmelnytsky region” by heraldry Valeryi Napytkin and Konstantin Bogatov are shown. In the above directory, not only are descriptions and illustrations of all known coats of arms and flags of settlements in the Khmelnytsky region fixed, but methodically right direction is also revealed in the development of symbols for those who do not have it in today’s time.

Keywords: *coat of arms, flag, local government, Khmelnytsky region, Kamianets-Podilskyi district.*

А.М. Шинкарева

Символика Хмельницкой области: история и современность

В сообщении рассказывается о создании и распространении региональной символики в Хмельницкой области. Подчеркнута важность сотрудничества в этом процессе представителей местного самоуправления с историками и специалистами по геральдике. Показана актуальность и важность издания справочника “Символика Хмельницкой области” геральдистов Валерия Напюткина и Константина Богатова. В указанном справочнике не только зафиксированы описания и иллюстрации всех известных гербов и флагов населенных пунктов в Хмельницкой области, но и раскрывается методично верное направление в разработке символики для тех из них, которые не имеют ее в сегодняшнее время.

Ключевые слова: *герб, флаг, местное самоуправление, Хмельницкая область, Каменец-Подольский район.*

Одержано 8 вересня 2017 року

Pro memoria

УДК 338.48(477.43)(092)“20/21”

А.О.Хоптяр, Ю.А.Хоптяр, А.Ю.Хоптяр

Олександр Степанович Юрков – будівничий туристичної справи на Поділлі (кінець ХХ – початок ХХІ ст.)

У статті висвітлюється життєвий шлях О.С.Юркова, як одного з будівничих туристичної справи на Поділлі. Родині, колегам та знайомим Олександр Степанович запам'ятовується як людина надзвичайно чуйна, відповідальна, з активною громадською позицією. Про це свідчить перелік посад, які свого часу він займав: оператор щєбеневого подрібнювача і піонервожатий, учитель музики і наставник танцювального колективу, інструктор комітету комсомолу і профспілковий лідер великого будівельного тресту, керівник туристичного бюро і директор туристичної бази. Олександр Степанович вважав, що передусім потрібно добре знати свою рідну мову, літературу, історію Батьківщини і рідного краю, шанувати батьків і людей, любити пісню, працю, спорт, усе людське, а як наслідок, знайти себе в улюбленій справі і бути вірним їй усе життя. Він цінував і любив сім'ю. З дружиною Вірою Спиридонівною прожили у парі 50 років і у жовтні 2017 р. відзначили золоте весілля. Виростили двох доньок. Старша Алла, – нині кандидат філологічних наук, доцент кафедри англійської мови К-ПНУ імені Івана Огієнка. Молодша донька Тетяна, також випускниця К-ПНУ, працює педагогом за кордоном. Кандидатську дисертацію у 2015 р. захистив онук Андрій Хоптяр. Правнуки Владислав та Аліса також мріють бути науковцями, істориками, дослідниками... Онука Аліка успадкувала непересічний артистичний талант дідуся.

Олександр Степанович був чуйним керівником і талановитим педагогом, вдало поєднував у собі якості наставника, організатора, громадського діяча, митця, вчителя, людини. І встигав скрізь. Його багаторічна сумлінна праця поцінована багаточисельними грамотами та подяками. Та головна нагорода для нього була глибока пошана та вдячність усіх тих, хто знаходився поруч.

Ключові слова: туристична справа, організація туризму, туристична база, пансіонат, екскурсійне бюро, туристичні маршрути.

The article focuses on the investigation of O. S. Yurkov's activity in tourist sphere in Podillya. Relatives, colleagues and friends remember him as tactful, reliable and active personality. This idea is supported by a long list of his occupation: a macadam crusher operator, a pioneer leader, a music teacher, a dancing club instructor, a trade union leader of a big building trust, a tourist bureau main manager and a director of the best regional tourist camp. Oleksandr Yurkov had a big confidence that knowledge of mother tongue, the Ukrainian literature and history, respectful attitude to parents and other people, ability to love and work hard lead us to professional realization.

Oleksandr Yurkov was fond of his family. He had been living for 50 years with his beloved wife Vira and celebrated their "golden wedding" in October of 2017. Two daughters were grown by them. The older daughter Alla is a Doctor of Philosophy, an assistant professor of Ivan Ohienko K-PNU. The younger daughter Tetiana has also graduated from Ivan Ohienko K-PNU and is a teacher abroad. Oleksandr's grandson Andrii is also a Doctor of Philosophy, grandchildren Vladyslav and Alice have also a dream to become investigators and scientists.... Oleksandr's granddaughter Alica inherited his artistic talent.

Oleksandr Yurkov was a tactful director and a skillful pedagogue, a tutor and a manager; a public figure and an artist, a teacher and a real man. He did a lot in all these status and areas. Oleksandr's honest, dutiful and responsible work was marked by honorary diplomas. But close people's gratitude was a real award for him.

Keywords: *tourist business, tourist management, tourist camp, holiday hotel, tourist bureau, tourist routes.*

29 жовтня 2017 р. після важкої хвороби на 75-му році пішов з життя Юрков Олександр Степанович (1943–2017).

Олександр Степанович Юрков належав до когорти тих сподвижників туристичної справи, котрі розвивали цю сферу діяльності на Поділлі упродовж останньої чверті ХХ та початку ХХІ ст.

Він народився у буремні роки Другої світової війни – 10 серпня 1943 р. у м. Кам'янці-Подільському, у багатодітній трудовій сім'ї. Батько – Степан Федорович (1912–1997), мати – Броніслава Олександрівна (1921–1995). З раннього дитинства Олександра, як і старшого брата Анатолія та двох сестер – Тамару та Людмилу, залучали до праці, допомагати батькам у домашньому господарстві. Дитинство Сашка промайнуло на кручах рідного міста, у районі Біланівки, та на мальовничих схилах р. Смотрич чудового подільського краю. Тут, у Кам'янці-Подільському, укріплювалося його родинне коріння, писалася доля родоводу. З дитинства запам'яталися барвисті народні весілля, яскраві свята, цікаві обряди. Мабуть звідси Олександр Степанович протягом всього життя черпав сили та натхнення для своєї плідної діяльності. Життєві сили надавала також любов до музики та співу. До чарівного світу музики Олександра з раннього дитинства прилучив батько. Саме за його ініціативою було створено домашній музичний ансамбль.

Упродовж 1951–1961 рр. Сашко навчався у середній школі №3. З перших років навчання відзначався старанністю у виконанні шкільних завдань. Особливо у характері юнака проявлялося почуття справедливості, за що він був готовий боротися до кінця. З вдячністю Олександр Степанович згадував своїх вчителів: В.А.Вольського, А.К.Ткачука, А.В.Поліщук. Саме вони прищепили йому любов до пізнання, природи, роботи з людьми. Навчання в школі у повоєнний період давалося нелегко, адже не вистачало найнеобхіднішого. Домашні завдання часто-густо доводилося виконувати на газетному папері. Через низький рівень життя верхній одяг та взуття діти носили по черзі. Певного заробітку давав сімейний ансамбль, де Олександр грав спочатку на гармошці, а пізніше на баяні, які опанував самотужки, а батько – на бубні. Цей музичний колектив майже десять років дарував гарний настрій на весіллях та інших традиційних заходах, швидко здобуваючи популярність, завдяки талановитому чарівному співу юнака, його привабливій манері декламувати вірші, гнучкій пластиці рухів у танцювальному колі.

Після успішного закінчення середньої школи навчається у 1962 р. у річній школі робітничої молоді і починає свою трудову біографію на заводі будівельних матеріалів (тоді його називали щебзавод).

Робота біля агрегату, який з гуркотом цілодобово подрібнював каміння, добути поруч у кар'єрі с.Пудлівці, була надзвичайно важкою та небезпечною, і віднесена законодавством до переліку шкідливих, за які були передбачені певні пільги та відшкодування. Наставником на посаді оператора машини по дробленню каменя у О.С.Юркова був його родич, по материнській лінії – Расцький Валентин Володимирович (1927–2014). Олександр на все життя запам'ятав настанови дядька Валентина і до кінця своїх днів про нього тепло відгукувався.

У вільний від важкої роботи час, молодий чоловік відновлював свої сили не відпочинком, а музикою. Сімейний оркестр не припиняв своїх виступів на аматорському рівні. Можна виділити два напрямки у репертуарі самодіяльних музикантів, першість у яких, безумовно, утримував Олександр. Насамперед, це пісні близькі до народних – лірично-побутові чи жартівливі з простою, ясною мелодією, характерними ліричними зворотами. Другий напрямок – це естрадні пісні, в яких наспівність поєднується з гнучкою вокальною декламацією і досить інтенсивною динамікою. Саме вдало підібраний репертуар, професіоналізм виконання забезпечували ансамблю неабияку популярність і, врешті решт, музиканти були запрошені до музичного штату ресторану “Дністер” (с.Жванець).

Далі була служба у Збройних Силах. До служби Олександр ставився надзвичайно поважно, і вважав, що той чоловік, який не служив у війську, просто не відбувся як сильна особистість, на якого дівчата будуть дивитися з підозрою та зневагою. Виконуючи свій конституційний обов'язок, юнак з 1962 по 1965 р. служив у Криму, поблизу с.Советське. В армії Олександр познайомився з своїм земляком Олексієм Бецом, пізніше відомим подільським композитором

та музикантом, в творчому доробку якого з'являється понад 200 пісень [2, с. 44]. У результаті цього знайомства виникла творча співпраця: хлопці дуетом співали на солдатських концертах, у два баяни виконували музичні твори, готували танцювальні композиції [1, с. 85].

Звільнившись з лав радянської армії у 1965 р., Олександр Степанович повертається у рідне місто. Не маючи спеціальної освіти, пішов працювати на педагогічну ниву. Ще під час проходження служби у нього проявився талант до народного танцю. Надзвичайний музичний слух, тонке відчуття такту і ритму легко давало можливість впоратися зі складними танцювальними елементами. Отож, маючи хист до народного танцю, Олександр розпочав роботу наставником у танцювальному ансамблі міського будинку культури. Досить швидко танцювальний колектив досягнув професійного рівня і виступав не тільки на міських святкових заходах, але й брав участь у республіканських конкурсах, здобуваючи призові місця.

У вересні 1966 р. на запрошення завідуючої шкільним відділом міського комітету комсомолу А.Буданцевої та директора школи №9 Л.Пілатович перейшов на роботу до школи вчителем музики та за сумісництвом старшим піонервожатим. Працюючи у школі, готував дітей до виступів зі співів та танців на святкових концертах. І нині, згадуючи ті часи, колеги по школі з теплотою відгадують про виховну роботу молодого вчителя та наставника.

На гарного, активного, талановитого юнака "заглядалася" не одна дівчина, проте, у жовтні 1967 р. лише Віра Степова змогла підкорити його серце і молоді одружилися. Олександр Степанович цінував і любив сім'ю. З дружиною Вірою Спиридонівною прожили у парі 50 років і у жовтні 2017 р. відзначили золоте весілля. Виростили двох доньок. Старша Алла, – нині кандидат філологічних наук, доцент кафедри англійської мови К-ПНУ імені Івана Огієнка. Молодша донька Тетяна, також випускниця К-ПНУ, працює педагогом за кордоном. Кандидатську дисертацію у 2015 р. захистив онук Андрій Хоптяр. Правнуки Владислав та Аліса також мріють бути науковцями, істориками, дослідниками... Онучка Аліка успадкувала непересічний артистичний талант дідуся.

Для надолуження прогалин у педагогічній освіті Олександр Степанович у 1967 р. вступає спочатку на факультет підготовки учителів початкових класів, а в 1968 р. переводиться на історичний факультет Кам'янець-Подільського педагогічного інституту, обираючи заочну форму навчання.

Історичний факультет тоді був осередком підготовки висококваліфікованих кадрів, які крім роботи на педагогічній ниві, після закінчення вишу, могли працювати у державних органах влади та управління різного рівня, міністерства внутрішніх справ, держбезпеки та інших. Добре вмотивовані студенти історичного факультету з року в рік нарощували свою активність, як у навчанні, так і у науковій роботі. Активно працювали вихованці у наукових гуртках та проблемних групах. Неухильно зростала кількість виконаних та успішно захищених дипломних робіт. За високі показники в галузі наукових досліджень

факультет було визнано базовим у проведенні студентської наукової роботи для педагогічних інститутів України, а колегія Міністерства освіти ухвалила занести його до Книги Пошани Міністерства [3, с. 26]. Пануюча тут атмосфера наукового пошуку, демократичності, поваги до особистості студента, витворена викладацьким колективом, який очолювали завідуючі кафедрами професори Л.А.Коваленко, І.С.Винокур і декан факультету доцент А.О.Копилов, сприяла розкриттю здібностей Олександра Юркова у навчанні й пробудженню інтересу до громадської роботи. Наприкінці 1960-х – початку 1970 х рр. з такого творчого студентського гурту вийшли згодом доктори історичних наук, професори Л.В.Баженов, В.С.Степанков, О.М.Завальнюк, директор Інституту історії України НАН України, академік В.А.Смолій. Здобуваючи освіту заочно, Олександр Степанович одночасно працював на організаційній роботі у Кам'янець-Подільському міському комітеті комсомолу інструктором. Теплим словом вдячності він згадував А.О.Копилова, І.С.Винокура, П.Ф.Лаптіна, М.Ф.Александрю, В.А.Радіоненка, А.С.Хоптяра та інших викладачів, які навчали його, сприяли становленню непересічної особистості. У 1972 р. після успішного складення державних іспитів Олександр Степанович закінчив історичний факультет і отримав диплом учителя історії.

Перед молодим фахівцем відкривалася перспектива праці на педагогічній ниві у школі, однак, доля розпорядилася інакше. ... З 1973 по 1979 р. О.С.Юрков, отримавши направлення на роботу, спочатку працював комсомольським ватажком у місцевому будівельному тресті, а згодом – головою профспілки будівельників. Будівельний трест зводив тоді промисловий гігант Європи – цементний завод. Будівництво заводу велося швидкими темпами, трест працював у чотири зміни, тому на сон залишалося всього кілька годин. Робота у профкомі була різноманітною, бо доводилося і вугілля заготовляти, і квартири з автомобілями розподіляти, і бути мировим суддею, психологом і ще виконувати чимало громадських доручень. Та за будь-яких обставин Олександр Степанович залишався скромною, відповідальною людиною, завжди думав про людей, не придбавши собі матеріальних благ.

З 1979 р. Олександр Степанович перейшов на нову роботу у туристичну сферу і присвятив їй свої 27 років життя – до кінця своєї трудової діяльності. Набутий попередній досвід позитивно впливав на вирішення завдань, які стояли перед колективами. Спершу була робота на посаді директора у туристичному екскурсійному бюро. Енергійний директор розгорнув широкомасштабну діяльність у межах всього колишнього СРСР. Працівників та директора екскурсбюро важко було застати на місці, адже доводилося їздити по величезній країні, домовлятися та укладати договори з десятками міст та селищ, прокладати нові туристичні маршрути. Налагодивши безперерйну роботу у екскурсбюро, його директор продемонстрував свої беззаперечні організаторські якості і тому вже у 1980 р. Олександрю Степановичу довірили посаду директора туристичної бази “Подоланка”, найбільшої у Хмельницькій області [4, с. 4].

Туристична база знаходилася на балансі профспілок України, а обласним

керівником туристичної сфери на той час був, також випускник історичного факультету К-ПДПІ, І.М.Заграй. Так два випускники істфаку одного вишу і працювали чверть століття у вдалому управлінському тандемі.

Робота на посаді директора Кам'янець-Подільської турбази "Подоланка" вимагала великого напруження, адже щоденно, практично круглий рік, на базі проживало до 800 осіб, яким необхідно було забезпечити проживання, високоякісне триразове щоденне харчування, екскурсії та розваги. Серед туристів люди траплялися різні та й умови проживання були не такі як "на морі", але зі всіма Олександр Степанович умів знайти спільну мову і за період його керівництва жодної скарги щодо якості туристичних послуг до керівних органів не надійшло. Часто, щоб створити доброзичливу та гостинну атмосферу, директор власноруч брав баян і чарівною українською піснею збирав чимало аудиторію вдячних слухачів.

У вересні 1997 р. турбаза змінила свій статус і здобула назву: "Пансіонат Поділля" [5, с. 6]. У зв'язку з цим змінився і склад відпочиваючих. Упродовж п'яти років до 2006 р. пансіонат отримував державне фінансування для оздоровлення у літній період дітей із забруднених радіаційних зон через аварію на Чорнобильській атомній станції. Такий стан речей багато до чого зобов'язував дирекцію пансіонату, чимало аспектів діяльності довелося переглянути. І знову відповідальність за це лягла на плечі директора. Проте, як завжди, О.С.Юрков вийшов із цього становища достойно.

Олександр Степанович був чуйним керівником і талановитим педагогом, вдало поєднував у собі якості наставника, організатора, громадського діяча, митця, вчителя, людини. І встигав скрізь. Багаторічна сумлінна праця поцінована багаточисельними грамотами та подяками. Але головна нагорода для нього була глибока пошана всіх тих, хто знаходився поруч.

Із фотографії, що збереглася у сімейному альбомі, на нас привітно дивиться людина, чії очі щедро світяться розумом, добром, ширістю. Таким був Олександр Степанович у житті, таким залишиться у людській пам'яті.

Список використаних джерел та літератури

1. Хоптяр А.Ю., Хоптяр Ю.А. Олександр Степанович Юрков – будівничий туристичної справи на Поділлі // Проблеми туристичної галузі України: збукти, стан, перспективи/ Збірник праць та матеріалів засідання наукового симпозиуму, 3–4 квітня 2014 року / [редкол.: С.Е.Баженова (голова), Л.В.Баженов (наук. ред.), С.Д.Гальчак та ін.]. Кам'янець-Подільський: Кам'янець-Подільський національний університет імені Івана Огієнка, 2014. С. 85-87.
2. Кам'янець-Подільський державний університет в особах. Кам'янець-Подільський: Оіюм, 2003. Т.1. 796.
3. Копилов С.А., Газін В.В. Історичний факультет Кам'янець-Подільського національного університету. Кам'янець-Подільський: Аксіома, 2008. 76 с.
4. Подолянин. 2003, 8 серпня.
5. Подолянин. 2017, 1 грудня.

Наші автори

Адамський Віктор Романович (м.Хмельницький), кандидат історичних наук, викладач кафедри суспільних дисциплін Хмельницької гуманітарно-педагогічної академії.

Алещенко Михайло Іванович (м.Кам'янець-Подільський), кандидат історичних наук, керівник прес-центру ради Організації ветеранів Подільського державного аграрно-технічного університету.

Атаманчук Петро Сергійович (м.Кам'янець-Подільський), доктор педагогічних наук, професор, завідувач кафедри методики викладання фізики та дисциплін технологічної освітньої галузі Кам'янець-Подільського національного університету імені Івана Огієнка, заслужений працівник освіти України.

Баженов Олександр Львович (м.Кам'янець-Подільський), кандидат історичних наук, доцент кафедри архівознавства, спеціальних історичних та правознавчих дисциплін Кам'янець-Подільського національного університету імені Івана Огієнка.

Баженова Стефанія Едуардівна (м.Кам'янець-Подільський), доктор історичних наук, професор, завідувач кафедри туризму і готельно-ресторанної справи Кам'янець-Подільського національного університету імені Івана Огієнка.

Білецька Ольга Валеріївна (с.Осички, Савранський район Одеської області), кандидат історичних наук, вчитель Осичківської ЗОШ I–III ступенів.

Білик Роман Миколайович (м.Кам'янець-Подільський), кандидат педагогічних наук, доцент, керівник відділу наукової роботи і міжнародних зв'язків Кам'янець-Подільського національного університету імені Івана Огієнка.

Блажевич Юрій Іванович (м.Хмельницький), кандидат історичних наук, доцент кафедри суспільних дисциплін Хмельницької гуманітарно-педагогічної академії, почесний краєзнавець України.

Боднар Аліна Олександрівна (м.Кам'янець-Подільський), кандидат педагогічних наук, старший викладач, заступник декана з наукової роботи та інформатизації навчального процесу факультету фізичної культури Кам'янець-Подільського національного університету імені Івана Огієнка.

Бондаренко Сергій Васильович (м.Тернопіль), кандидат історичних наук, доцент кафедри філософії та суспільних дисциплін ДВНЗ “Тернопільський державний медичний університет імені І.Я.Горбачевського МОЗ України”.

Веселовська Таясія Євгенівна (м.Кам’янець-Подільський), кандидат технічних наук, Кам’янець-Подільський коледж харчової промисловості Національного університету харчових технологій.

Воронецький Вадим Борисович (м.Кам’янець-Подільський), викладач кафедри фізичної реабілітації та медико-біологічних основ фізичного виховання Кам’янець-Подільського національного університету імені Івана Огієнка, заслужений тренер України.

Газін Володимир Володимирович (м.Кам’янець-Подільський), кандидат історичних наук, доцент, заступник декана з наукової роботи та інформатизації навчального процесу історичного факультету Кам’янець-Подільського національного університету імені Івана Огієнка.

Галатир Віталій Вікторович (м.Хмельницький), кандидат історичних наук, головний науковий співробітник відділу інформаційних технологій Державного архіву Хмельницької області.

Гуцал Віталій Анатолійович (м.Кам’янець-Подільський), завідувач науково-дослідної археологічної лабораторії Кам’янець-Подільського національного університету імені Івана Огієнка.

Дубінський Володимир Анатолійович (м.Кам’янець-Подільський), кандидат історичних наук, доцент, декан історичного факультету Кам’янець-Подільського національного університету імені Івана Огієнка.

Єсюнін Сергій Миколайович (м.Хмельницький), кандидат історичних наук, провідний науковий співробітник Хмельницького обласного краєзнавчого музею.

Журавльов Святослав Андрійович (м.Харків), кандидат історичних наук, вчитель історії та географії Харківської спеціалізованої школи №73.

Завальнюк Олександр Михайлович (м.Кам’янець-Подільський), доктор історичних наук, професор кафедри історії України Кам’янець-Подільського національного університету імені Івана Огієнка, заслужений працівник освіти України.

Зайкін Андрій Володимирович (м.Кам’янець-Подільський), кандидат педагогічних наук, доцент кафедри фізичної реабілітації та медико-біологічних основ фізичного виховання, заступник декана з навчально-методичної роботи факультету фізичної культури Кам’янець-Подільського національного університету імені Івана Огієнка, заслужений тренер України.

Іваневич Лілія Анатоліївна (м.Хмельницький), кандидат історичних наук, докторант Інституту мистецтвознавства, фольклористики та етнології імені М.Т.Рильського.

Івахова Катерина Петрівна (м.Хмельницький), кандидат мистецтвознавства, доцент кафедри теорії та методики музичного мистецтва Хмельницької гуманітарно-педагогічної академії.

Комарницький Олександр Борисович (м.Кам'янець-Подільський), кандидат історичних наук, доцент кафедри історії України Кам'янець-Подільського національного університету імені Івана Огієнка, голова Кам'янець-Подільської міської організації Національної спілки краєзнавців України.

Конет Іван Михайлович (м.Кам'янець-Подільський), доктор фізико-математичних наук, професор кафедри диференціальних рівнянь і прикладної математики, проректор з наукової роботи Кам'янець-Подільського національного університету імені Івана Огієнка, заслужений діяч науки і техніки України.

Копилов Сергій Анатолійович (м.Кам'янець-Подільський), доктор історичних наук, професор кафедри всесвітньої історії, ректор Кам'янець-Подільського національного університету імені Івана Огієнка.

Коцюк Володимир Дмитрович (м.Хмельницький), кандидат історичних наук, декан гуманітарно-економічного факультету Хмельницького інституту Міжрегіональної Академії управління персоналом.

Красота Ігор Васильович (м.Київ), полковник запасу, науковий співробітник Науково-методичного центру кадрової політики Міністерства оборони України.

Лозовий Віталій Станіславович (м.Київ), доктор історичних наук, провідний науковий співробітник Національного інституту стратегічних досліджень при Президентові України.

Ляшенко Марія Леонідівна (м.Київ), аспірантка Національного педагогічного університету ім. М.П. Драгоманова.

Маринін Іван Григорович (м.Кам'янець-Подільський), кандидат педагогічних наук, професор кафедри теорії, історії музики і гри на музичних інструментах Кам'янець-Подільського національного університету імені Івана Огієнка.

Маїталір Андрій Іванович (м.Тернопіль), кандидат історичних наук, викладач кафедри філософії та суспільних дисциплін, начальник навчального відділу ДВНЗ "Тернопільський державний медичний університет імені І.Я. Горбачевського МОЗ України".

Моздір Віталій Вікторович (м.Волочиськ), аспірант кафедри історії України Кам'янець-Подільського національного університету імені Івана Огієнка.

Напиткін Валерій Михайлович (м. Хмельницький), краєзнавець, дослідник української геральдики, письменник.

Нечитайло Павло Олександрович (м. Кам'янець-Подільський), кандидат історичних наук, начальник Кам'янець-Подільської архітектурно-археологічної експедиції НДЦ "ОАСУ" Інституту археології НАН України.

Николаєв Олексій Михайлович (м. Кам'янець-Подільський), доктор педагогічних наук, доцент, доцент кафедри методики викладання фізики і дисциплін технологічної освітньої галузі Кам'янець-Подільського національного університету імені Івана Огієнка.

Олійник Сергій Васильович (м. Кам'янець-Подільський), кандидат історичних наук, доцент кафедри історії України Кам'янець-Подільського національного університету імені Івана Огієнка.

Пагор Валентин Віталійович (м. Кам'янець-Подільський), молодший науковий співробітник НІАЗ "Кам'янець", аспірант кафедри історії України Кам'янець-Подільського національного університету імені Івана Огієнка.

Пилипишин Олег Іванович (м. Тернопіль), кандидат історичних наук, доцент кафедри філософії та суспільних дисциплін ДВНЗ "Тернопільський державний медичний університет імені І.Я. Горбачевського МОЗ України".

Покалюк Вадим Вікторович (м. Кам'янець-Подільський), викладач коледжу Подільської аграрно-технічної академії, аспірант кафедри історії України Кам'янець-Подільського національного університету імені Івана Огієнка.

Прокочук Віктор Степанович (м. Дунаївці), доктор історичних наук, професор, заслужений працівник освіти України.

Рудь Анатолій Володимирович (м. Кам'янець-Подільський), доктор філософії в галузі технічних наук, професор, завідувач кафедри сільськогосподарських машин і механізованих технологій Подільського державного аграрно-технічного університету, заслужений працівник освіти України.

Савчук Інна Іванівна (м. Львів), кандидат історичних наук, викладач кафедри загально-професійних та соціально-гуманітарних дисциплін Львівського факультету менеджменту і бізнесу Київського університету культури.

Сесак Іван Васильович (м. Кам'янець-Подільський), кандидат історичних наук, старший викладач кафедри педагогіки дошкільної, початкової, середньої і вищої освіти та управління навчальним закладом Кам'янець-Подільського національного університету імені Івана Огієнка.

Сидорук Любов Віталівна (м. Кам'янець-Подільський), завідувач архівно-інформаційного відділу Кам'янець-Подільського національного університету імені Івана Огієнка.

Сидорук Сергій Антонович (м. Кам'янець-Подільський), кандидат історичних наук, доцент кафедри історії України Кам'янець-Подільського національного університету імені Івана Огієнка.

Солончук Дмитро Миколайович (м. Кам'янець-Подільський), кандидат педагогічних наук, доцент, завідувач кафедри фізичного виховання Кам'янець-

Подільського національного університету імені Івана Огієнка.

Сопіга Михайло Олександрович (м.Тернопіль), кандидат історичних наук, доцент кафедри філософії та суспільних дисциплін ДВНЗ “Тернопільський державний медичний університет імені І.Я. Горбачевського МОЗ України”.

Старенький Ігор Олександрович (м.Кам’янець-Подільський), кандидат історичних наук, провідний науковий співробітник Кам’янець-Подільського державного історичного музею-заповідника.

Стасюк Іван Іванович (м.Кам’янець-Подільський), кандидат наук з фізичного виховання та спорту, доцент, декан факультету фізичної культури Кам’янець-Подільського національного університету імені Івана Огієнка.

Телячий Юрій Васильович (м.Київ), доктор історичних наук, професор, начальник Управління контролю у сфері вищої освіти Державної інспекції навчальних закладів України.

Теплінський Юрій Володимирович (м.Кам’янець-Подільський), доктор фізико-математичних наук, професор, завідувач кафедри математики Кам’янець-Подільського національного університету імені Івана Огієнка, заслужений працівник народної освіти України, лауреат Державної премії України в галузі науки і техніки.

Трембіцький Андрій Анатолійович (м. Хмельницький), магістр історії, краєзнавець.

Трембіцький Анатолій Михайлович (м.Хмельницький), кандидат історичних наук, старший науковий співробітник, доцент кафедри права та правохоронної діяльності Хмельницького інституту Міжрегіональної Академії управління персоналом, почесний краєзнавець України.

Трубчанінов Сергій Васильович (м.Кам’янець-Подільський), кандидат історичних наук, доцент кафедри історії України Кам’янець-Подільського національного університету імені Івана Огієнка.

Філінюк Анатолій Григорович (м.Кам’янець-Подільський), доктор історичних наук, професор, завідувач кафедри історії України Кам’янець-Подільського національного університету імені Івана Огієнка, заслужений діяч науки і техніки України.

Хоптяр Алла Олександрівна (м.Кам’янець-Подільський), кандидат філологічних наук, доцент кафедри англійської мови Кам’янець-Подільського національного університету імені Івана Огієнка.

Хоптяр Андрій Юрійович (м.Кам’янець-Подільський), кандидат історичних наук, науковий співробітник Кам’янець-Подільського державного історичного музею-заповідника.

Хоптяр Юрій Анатолійович (м.Кам’янець-Подільський), кандидат історичних наук, професор кафедри архівознавства, спеціальних історичних та

правознавчих дисциплін Кам'янець-Подільського національного університету імені Івана Огієнка.

Чуткий Андрій Іванович (м.Київ), доктор історичних наук, доцент, професор кафедри історії та документознавства Національного авіаційного університету.

Шинкарьова Олеся Михайлівна (м.Тернопіль), кандидат історичних наук. Тернопільський місіонерський інститут.

Щегельський Валерій Васильович (м.Кам'янець-Подільський), кандидат філологічних наук, старший викладач кафедри історії української літератури і компаративістики, завідувач навчально-наукової лабораторії етнології Кам'янець-Подільського національного університету імені Івана Огієнка.

Яблонська Діана Русланівна (м.Кам'янець-Подільський), провідний фахівець відділу наукової роботи і міжнародних зв'язків Кам'янець-Подільського національного університету імені Івана Огієнка.

Our authors

Viktor Adamskyj (Khmelnysky), Candidate of Historical Science, lecturer of the Department of Social Sciences of the Khmelnytsky Humanitarian and Pedagogical Academy.

Mykhailo Aleshchenko (Kamianets-Podilskyi), Candidate of Historical Sciences, head of the press-center of the Council of the Veterans Organization of the Podilsky State Agrarian-Technical University.

Petro Atamanchuk (Kamianets-Podilskyi), Doctor of Pedagogical Sciences, Professor, head of the Department of methodology of teaching physics and disciplines of the technological educational branch of the Kamianets-Podilskyi Ivan Ohienko National University, Honored Worker of Education of Ukraine.

Oleksander Bazhenov (Kamianets-Podilskyi), Candidate of Historical Science, Assistant Professor of the Department of Archives, Special Historical and Law Sciences of the Kamianets-Podilskyi Ivan Ohienko National University.

Stefania Bazhenova (Kamianets-Podilskyi), Doctor of Historical science, Professor, Head of the Department of tourism, hotel and restaurant business of the Kamianets-Podilskyi Ivan Ohienko National University.

Olga Biletska (v. Osycky Savran district Odessa region) Candidate of Historical Science, teacher.

Roman Bilyk (Kamianets-Podilskyi), Candidate of Pedagogical Science, Assistant Professor, Head of Department of scientific work and international relations of the Kamianets-Podilskyi Ivan Ohienko National University.

Yurii Blazevidh (Khmelnysky), Candidate of Historical Science, Assistant Professor of the Department of Social Sciences of the Khmelnytsky Humanitarian and Pedagogical Academy.

Sergii Bondarenko (Ternopil), Candidate of Historical Sciences, Assistant professor of the Department of Philosophy and Social Sciences of the Ternopil State I. Gorbachevsky Medical University.

Andrii Chutkyi (Kyiv), Doctor of Historical Sciences, Professor of the National Aviation University.

Volodymyr Dubinskyi (Kamianets-Podilskyi), Candidate of Historical Science, Assistant Professor of the Department of World History, Dean of the Faculty of History of the Kamianets-Podilskyi Ivan Ohienko National University.

Anatoly Filinyuk (Kamianets-Podilskyi), Doctor of Historical Science, Professor, Head of the Department of History of Ukraine of the Kamianets-Podilskyi Ivan Ohienko National University.

Vitalii Galatyr (Khmelnysky), Candidate of Historical Science, Chief Scientist of the Regional Archives.

Volodymyr Gazin (Kamianets-Podilskyi), Candidate of Historical Science, Assistant Professor of the Department of History of Ukraine of the Kamianets-Podilskyi Ivan Ohienko National University.

Vitaly Gutsal (Kamianets-Podilskyi), director of Archaeological laboratory of the Kamianets-Podilskyi Ivan Ohienko National University.

Kateryna Ivakhova (Khmelnysky), Candidate of Art Criticism, Assistant Professor of the Department of Theory and Methods of Musical Art of the Khmelnytsky Humanitarian Pedagogical Academy.

Liliya Ivanevich (Khmelnysky), Candidate of Historical Science, doctoral student of the M. T. Rytsky Institute of Art Studies, Folklore and Ethnology.

Alla Khoptyar (Kamianets-Podilskyi), Candidate of Philological Science, Assistant Professor of the Department of English of the Kamianets-Podilskyi Ivan Ohienko National University.

Andriy Khoptyar (Kamianets-Podilskyi), Candidate of Historical Science, Research fellow of the Kamianets-Podilskyi State Historical Museum and Reservation.

Yurii Khoptyar (Kamianets-Podilskyi), Candidate of Historical Science, Professor of the Department of Archives, Special Historical and Law Sciences of the Kamianets-Podilskyi Ivan Ohienko National University.

Volodymyr Kocyk (Khmelnysky), Candidate of Historical Science, Dean of the Faculty of Humanities and Economics of the Khmelnytsky Institute of the Interregional Academy of Human Resources Management.

Oleksander Komarnitskyi (Kamianets-Podilskyi), Candidate of Historical Science, Assistant Professor, doctoral student of the Department of History of Ukraine of the Kamianets-Podilskyi Ivan Ohienko National University, Head of Kamianets-Podilskyi City Organization of the National Union of Regional Ethnographers of Ukraine.

Ivan Konet (Kamianets-Podilskyi), Doctor of Physical and Mathematical Science, Professor of the Department of Differential Calculus and Applied Mathematics, Pro-Rector of the Scientific Work of the Kamianets-Podilskyi Ivan Ohienko National University.

Sergii Kopylov (Kamianets-Podilskyi), Doctor of Historical Science, Professor, Chancellor of the Kamianets-Podilskyi Ivan Ohienko National University, Honored Worker of Education of Ukraine.

Igor Krasota (Kyiv), Colonel, scientific worker of Scientific and Methodical

Centre of Staff Policy of Ministry of Defense of Ukraine.

Maria Lyashenko (Kyiv), postgraduate student of the National Pedagogical Mykhailo Drahomanov University.

Vitaly Lozovyi (Kyiv), Doctor of Historical Science, Leading scientific worker of the National Institute of Strategic Investigations be the President of Ukraine.

Ivan Marynin (Kamianets-Podilskyi), Candidate of Pedagogical Science, Professor of Department of theory, history of music and playing musical instruments of the Kamianets-Podilsky Ivan Ohienko National University.

Andriy Mashtalir (Ternopil), Candidate of Historical Science, director of Educational Department of the Ternopil Ivan Gorbachevskyi Medical University.

Vitaly Mozdir (Volochnysk), post-graduate student of Department of History of Ukraine of the Kamianets-Podilsky Ivan Ohienko National University.

Valeryi Napytkin (Khmelnysky), Heraldry specialist, writer.

Pavlo Nechytailo (Kamianets-Podilskyi), Candidate of Historical Science, Chief of Kamianets-Podilskyi architectural and archaeological expedition.

Oleksiy Nikolaev (Kamianets-Podilskyi), Doctor of Pedagogical Sciences, Professor of the Department of methodology of teaching physics and disciplines of the technological educational branch of the Kamianets-Podilskyi Ivan Ohienko National University.

Sergii Oliynyk (Kamianets-Podilskyi), Candidate of Historical Science, Assistant Professor of the Department of History of Ukraine of the Kamianets-Podilskyi Ivan Ohienko National University.

Valentyn Pahor (Kamianets-Podilskyi), scientific worker of Kamianets-Podilskyi National Architectural and Historical Reservation, research student of the Department of History of Ukraine of the Kamianets-Podilskyi Ivan Ohienko National University.

Vadym Pokaliuk (Kamianets-Podilskyi), lecturer of the College of Podolian Agrarian and Technics Academy, research student of the Department of History of Ukraine of the Kamianets-Podilskyi Ivan Ohienko National University.

Victor Prokopchuk (Dunajivci), Doctor of Historical Science, Professor, Honored Worker of Education of Ukraine.

Anatoly Rud' (Kamianets-Podilskyi), Candidate of Technical Sciences, Professor, Podilsky State Agrarian Technical University, Honored Worker of Education of Ukraine.

Inna Savchuk (Lwiv) Candidate of Historical Sciences, lecturer of the department of general-professional and social-humanitarian disciplines, Kyiv University of Culture, Separated subdivision "Lviv Faculty of Management and Business of Kyiv University of Culture".

Ivan Sesak (Kamianets-Podilskyi), Candidate of Historical Science, Senior teacher of Department of pedagogics of pre-school, primary, secondary and higher

education and management school of the Kamianets-Podilsky Ivan Ohienko National University.

Valeryi Shchegelsky (Kamianets-Podilskyi), Candidate of Philology, Head of the educational and scientific laboratory of ethnology of the Kamianets-Podilskyi Ivan Ohienko National University.

Olesya Shynkaryova (Ternopil), Candidate of Historical Sciences, Missionary Institute.

Dmytro Solopchuk (Kamianets-Podilskyi), Candidate of Pedagogical Science, Assistant Professor, Head of the Department of Physical Education of the Kamianets-Podilskyi Ivan Ohienko National University.

Mykhailo Sopiga (Ternopil), Candidate of Historical Sciences, Assistant Professor of the Department of Philosophy and Social Sciences of the Ternopil State I. Gorbachevsky Medical University.

Igor Starenky (Kamianets-Podilskyi), Candidate of Historical Science, leading scientific worker of the Kamianets-Podilskyi State Historical Museum and Reservation.

Ivan Stasyuk (Kamianets-Podilskyi), Candidate of Science in Physical Education and Sports, Dean of the Faculty of Physical Education of the Kamianets-Podilskyi Ivan Ohienko National University.

Liubov Sydoruk (Kamianets-Podilskyi), Head of the Archive-Informational Department of the Kamianets-Podilskyi Ivan Ohienko National University.

Sergii Sydoruk (Kamianets-Podilskyi), Candidate of Historical Science, Assistant Professor of the Department of History of Ukraine of the Kamianets-Podilskyi Ivan Ohienko National University.

Yurii Teliachyi (Kyiv), Doctor of Historical Sciences, Professor, Head of the Department of Control in the sphere of higher education of the State Board of Educational Establishments of Ukraine.

Yurii Teplinskyi (Kamianets-Podilskyi), Doctor of Physical and Mathematical Sciences, Professor, Head of the Department of Mathematics of the Kamianets-Podilskyi Ivan Ohienko National University, Honored Worker of National Education of Ukraine, State Prize laureate in the field of science and technology.

Anatoly Trembitsky (Khmelnysky), Candidate of Historical Science, Assistant Professor of the Khmelnysky Institute of Interregional Academy of Personnel Management.

Andriy Trembitsky (Khmelnysky), Master of History, ethnographer.

Sergiy Trubchaninov (Kamianets-Podilskyi), Candidate of Historical Science, Assistant Professor of the Department of History of Ukraine of the Kamianets-Podilskyi Ivan Ohienko National University.

Taisiya Veselovska (Kamianets-Podilskyi), Candidate of Technical Sciences, College of Food Industry of the National University of Food Technologies.

Diana Yablonska (Kamianets-Podilskyi), leading specialist of Department of scientific work and international relations of the Kamianets-Podilskyi Ivan Ohienko National University.

Sergiy Yesiunin (Khmelnysky), Candidate of Historical Science, leading scientific worker of the Khmelnytsky Regional Ethnological Museum,

Oleksander Zavalniuk (Kamianets-Podilskyi), Doctor of Historical Science, Professor of the Department of History of Ukraine of the Kamianets-Podilskyi Ivan Ohienko National University, Honored Worker of Education of Ukraine.

Andriy Zaikin (Kamianets-Podilskyi), Candidate of Pedagogical Science, Assistant Professor of the Department of Medical and Biological Basis of Physical Education and Physical Rehabilitation of the Kamianets-Podilskyi Ivan Ohienko National University, Honored Coach of Ukraine.

Svyatoslav Zhuravl'ov (Kharkiv), Candidate of Historical Sciences, teacher of history and geography, Kharkiv specialized school I–III c. №73.

Наши авторы

Адамский Виктор Романович (г.Хмельницкий), кандидат исторических наук, преподаватель кафедры общественных дисциплин Хмельницкой гуманитарно-педагогической академии.

Алещенко Михаил Иванович (г.Каменец-Подольский), кандидат исторических наук, руководитель пресс-центра совета Организации ветеранов Подольского государственного аграрно-технического университета.

Атаманчук Петр Сергеевич (г.Каменец-Подольский), доктор педагогических наук, профессор, заведующий кафедры методики преподавания физики и дисциплин технологической образовательной отрасли Каменец-Подольского национального университета имени Ивана Огиенко, заслуженный работник образования Украины.

Баженев Александр Львович (г.Каменец-Подольский), кандидат исторических наук, доцент кафедры архивоведения, специальных исторических и правоведческих дисциплин Каменец-Подольского национального университета имени Ивана Огиенко.

Баженова Стефания Эдуардовна (г.Каменец-Подольский), доктор исторических наук, профессор, заведующий кафедры туризма и отельно-ресторанного дела Каменец-Подольского национального университета имени Ивана Огиенко.

Билецкая Ольга Валерьевна (с.Осички, Савранский район Одесской области), кандидат исторических наук, учитель Осичковской ЗОШ I–III ступеней.

Билык Роман Николаевич (г.Каменец-Подольский), кандидат педагогических наук, доцент, начальник отдела научной работы и международных связей Каменец-Подольского национального университета имени Ивана Огиенко.

Блажевич Юрий Иванович (г.Хмельницкий), кандидат исторических наук, доцент кафедры общественных дисциплин Хмельницкой гуманитарно-педагогической академии, почетный краевед Украины.

Боднар Алина Александровна (г.Каменец-Подольский), кандидат педагогических наук, старший преподаватель, заместитель декана по научной работе

и информатизации учебного процесса факультета физической культуры Каменец-Подольского национального университета имени Ивана Огиенко.

Бондаренко Сергей Васильевич (г.Тернополь), кандидат исторических наук, доцент кафедры философии и общественных дисциплин Тернопольского государственного медицинского университета имени И.Я. Горбачевского.

Веселовская Таисия Евгениевна (г.Каменец-Подольский), кандидат технических наук, Каменец-Подольский колледж пищевой промышленности Национального университета пищевых технологий.

Воронецкий Вадим Борисович (г.Каменец-Подольский), преподаватель кафедры физической реабилитации и медико-биологических основ физического воспитания Каменец-Подольского национального университета имени Ивана Огиенко, заслуженный тренер Украины.

Газин Владимир Владимирович (г.Каменец-Подольский), кандидат исторических наук, доцент, заместитель декана по научной работе и информатизации учебного процесса исторического факультета Каменец-Подольского национального университета имени Ивана Огиенко.

Галатыр Виталий Викторович (г.Хмельницкий), кандидат исторических наук, главный научный сотрудник отдела информационных технологий Государственного архива Хмельницкой области.

Гуцал Виталий Анатольевич (г.Каменец-Подольский), заведующий научно-исследовательской археологической лаборатории Каменец-Подольского национального университета имени Ивана Огиенко.

Дубинский Владимир Анатольевич (г.Каменец-Подольский), кандидат исторических наук, доцент, декан исторического факультета Каменец-Подольского национального университета имени Ивана Огиенко.

Есюнин Сергей Николаевич (г.Хмельницкий), кандидат исторических наук, ведущий научный сотрудник Хмельницкого областного краеведческого музея.

Журавлев Святослав Андреевич (г.Харьков), кандидат исторических наук, учитель истории и географии Харьковской специализированной школы №73.

Завальнюк Александр Михайлович (г.Каменец-Подольский), доктор исторических наук, профессор кафедры истории Украины Каменец-Подольского национального университета имени Ивана Огиенко, заслуженный работник образования Украины.

Заикин Андрей Владимирович (г.Каменец-Подольский), кандидат педагогических наук, доцент кафедры физической реабилитации и медико-биологических основ физического воспитания, заместитель декана по учебно-методической работе факультета физической культуры Каменец-Подольского национального университета имени Ивана Огиенко, заслуженный тренер Украины.

Иваневич Лилия Анатольевна (г.Хмельницкий), кандидат исторических наук, докторант Института искусствоведения, фольклористики и этнологии имени М.Т. Рылского.

Ивахова Екатерина Петровна (г.Хмельницкий), кандидат искусствоведения, доцент кафедры теории и методики музыкального искусства Хмельницкой гуманитарно-педагогической академии.

Комарницкий Александр Борисович (г.Каменец-Подольский), кандидат исторических наук, доцент кафедры истории Украины Каменец-Подольского национального университета имени Ивана Огиенко, председатель Каменец-Подольской городской организации Национального союза краеведов Украины.

Конет Иван Михайлович (г.Каменец-Подольский), доктор физико-математических наук, профессор кафедры дифференциальных уравнений и прикладной математики, проректор по научной работе Каменец-Подольского национального университета имени Ивана Огиенко, заслуженный деятель науки и техники Украины.

Копылов Сергей Анатольевич (г.Каменец-Подольский), доктор исторических наук, профессор кафедры всемирной истории, ректор Каменец-Подольского национального университета имени Ивана Огиенко.

Кочук Владимир Дмитриевич (г.Хмельницкий), кандидат исторических наук, декан гуманитарно-экономического факультета Хмельницкого института Межрегиональной Академии управления персоналом.

Красота Игорь Васильевич (г.Киев), полковник запаса, научный сотрудник Научно-методического центра кадровой политики Министерства обороны Украины.

Лозовый Виталий Станиславович (г.Киев), доктор исторических наук, ведущий научный сотрудник Национального института стратегических исследований при Президенте Украины.

Ляшенко Мария Леонидовна (г.Киев), аспирантка Национального педагогического университета им. М.П. Драгоманова.

Маринин Иван Григорьевич (г.Каменец-Подольский), кандидат педагогических наук, профессор кафедры теории, истории музыки и игры на музыкальных инструментах Каменец-Подольского национального университета имени Ивана Огиенко.

Маишализ Андрей Иванович (г.Тернополь), кандидат исторических наук, преподаватель кафедры философии и общественных дисциплин, начальник учебного отдела Тернопольского государственного медицинского университета имени И.Я. Горбачевского.

Моздир Виталий Викторович (г.Волочиск), аспирант кафедры истории Украины Каменец-Подольского национального университета имени Ивана Огиенко.

Напиткин Валерий Михайлович (г.Хмельницкий), краевед, исследователь украинской геральдики, писатель.

Нечитайло Павел Александрович (г.Каменец-Подольский), кандидат исторических наук, начальник Каменец-Подольской архитектурно-археологической экспедиции НИЦ “ОАСУ” Института археологии НАН Украины.

Николаев Алексей Михайлович (г.Каменец-Подольский), доктор педагогических наук, доцент, доцент кафедры методики преподавания физики и дисциплин технологической образовательной отрасли Каменец-Подольского национального университета имени Ивана Огиенко.

Олійник Сергей Васильевич (г.Каменец-Подольский), кандидат исторических наук, доцент кафедры истории Украины Каменец-Подольского национального университета имени Ивана Огиенко.

Пагор Валентин Виталиевич (г.Каменец-Подольский), младший научный сотрудник НИАЗ “Каменец”, аспирант кафедры истории Украины Каменец-Подольского национального университета имени Ивана Огиенко.

Пилипишин Олег Иванович (г.Тернополь), кандидат исторических наук, доцент кафедры философии и общественных дисциплин Тернопольского государственного медицинского университета имени И.Я. Горбачевского.

Покалюк Вадим Викторович (г.Каменец-Подольский), преподаватель колледжа Подольского государственного аграрно-технического университета, аспирант кафедры истории Украины Каменец-Подольского национального университета имени Ивана Огиенко.

Прокончук Виктор Степанович (г.Дунаевцы), доктор исторических наук, профессор, заслуженный работник образования Украины.

Рудь Анатолий Владимирович (г.Каменец-Подольский), доктор философии в отрасли технических наук, профессор, заведующий кафедры сельскохозяйственных машин и механизированных технологий Подольского государственного аграрно-технического университета, заслуженный работник образования Украины.

Савчук Инна Ивановна (г.Львов), кандидат исторических наук, преподаватель кафедры общепрофессиональных и социально-гуманитарных дисциплин Львовского факультета менеджмента и бизнеса Киевского университета культуры.

Сесак Иван Васильевич (г.Каменец-Подольский), кандидат исторических наук, старший преподаватель кафедры педагогики дошкольного, начального, среднего и высшего образования и управления учебным заведением Каменец-Подольского национального университета имени Ивана Огиенко.

Сидорук Любовь Витальевна (г.Каменец-Подольский), заведующая архивно-информационным отделом Каменец-Подольского национального университета имени Ивана Огиенко.

Сидорук Сергей Антонович (г.Каменец-Подольский), кандидат исторических наук, доцент кафедры истории Украины Каменец-Подольского национального университета имени Ивана Огиенко.

Солопчук Дмитрий Николаевич (г.Каменец-Подольский), кандидат педагогических наук, доцент, заведующий кафедры физического воспитания Каменец-Подольского национального университета имени Ивана Огиенко.

Сопига Михаил Александрович (г.Тернополь), кандидат исторических наук, доцент кафедры философии и общественных дисциплин Тернопольского государственного медицинского университета имени И.Я. Горбачевского.

Старенький Игорь Александрович (г.Каменец-Подольский), кандидат исторических наук, ведущий научный сотрудник Каменец-Подольского государственного исторического музея-заповедника.

Стасюк Иван Иванович (г.Каменец-Подольский), кандидат наук по физическому воспитанию и спорту, доцент, декан факультета физической культуры Каменец-Подольского национального университета имени Ивана Огиенко.

Телячий Юрий Васильевич (г.Киев), доктор исторических наук, профессор, начальник Управления контроля в сфере высшего образования Государственной инспекции учебных заведений Украины.

Теплинский Юрий Владимирович (г.Каменец-Подольский), доктор физико-математических наук, профессор, заведующий кафедры математики Каменец-Подольского национального университета имени Ивана Огиенко, заслуженный работник народного образования Украины, лауреат Государственной премии Украины в отрасли науки и техники.

Трембицкий Андрей Анатольевич (г.Хмельницкий), магистр истории, краевед.

Трембицкий Анатолий Михайлович (г.Хмельницкий), кандидат исторических наук, старший научный сотрудник, доцент кафедры права и правоохранительной деятельности Хмельницкого института Межрегиональной Академии управления персоналом, почетный краевед Украины.

Трубчанинов Сергей Васильевич (г.Каменец-Подольский), кандидат исторических наук, доцент кафедры истории Украины Каменец-Подольского национального университета имени Ивана Огиенко.

Филинюк Анатолий Григорьевич (г.Каменец-Подольский), доктор исторических наук, профессор, заведующий кафедры истории Украины Каменец-Подольского национального университета имени Ивана Огиенко, заслуженный деятель науки и техники Украины.

Хоптяр Алла Александровна (г.Каменец-Подольский), кандидат филологических наук, доцент кафедры английского языка Каменец-Подольского национального университета имени Ивана Огиенко.

Хоптяр Андрей Юрьевич (г.Каменец-Подольский), кандидат исторических наук, научный сотрудник Каменец-Подольского государственного исторического музея-заповедника.

Хоптяр Юрий Анатольевич (г.Каменец-Подольский), кандидат исторических наук, профессор кафедры архивоведения, специальных исторических и правоведческих дисциплин Каменец-Подольского национального университета имени Ивана Огиенко.

Чуткий Андрей Иванович (г.Киев), доктор исторических наук, доцент, профессор кафедры истории и документоведения Национального авиационного университета.

Шинкарева Алеся Михайловна (г.Тернополь), кандидат исторических наук. Тернопольский миссионерский институт.

Щегельский Валерий Васильевич (г.Каменец-Подольский), кандидат филологических наук, старший преподаватель кафедры истории украинской литературы и компаративистики, заведующий учебно-научной лабораторией этнологии Каменец-Подольского национального университета имени Ивана Огиенко.

Яблонская Диана Руслановна (г.Каменец-Подольский), ведущий специалист отдела научной работы и международных связей Каменец-Подольского национального университета имени Ивана Огиенко.

Зміст

ДО 100-РІЧЧЯ ПОДІЙ УКРАЇНСЬКОЇ РЕВОЛЮЦІЇ 1917–1921 РОКІВ

| | |
|---|----|
| <i>Телячий Ю. В.</i> Українське національно-культурне відродження в 1917–1921 рр.: до методологічного контексту проблеми | 7 |
| <i>Адамський В. Р.</i> Ідея національного університету за доби Центральної Ради: спроба реалізації | 15 |
| <i>Копилов С. А., Завальнюк О. М.</i> Підготовка педагогів-істориків у Кам'янець-Подільському Державному Українському Університеті: незавершений цикл (1918–1920 рр.) | 28 |
| <i>Блажевич Ю. І.</i> Релігійна політика Директорії УНР і Подільський регіон (1919–1920 рр.) | 44 |

РОЗВИТОК КУЛЬТУРНО-ОСВІТНЬОЇ СФЕРИ ПОДІЛЛЯ: СТОРІНКИ ІСТОРІЇ

| | |
|--|-----|
| <i>Філінюк А. Г., Моздір В. В.</i> Розвиток бібліотечної, книговидавничої і літературної справи на Поділлі наприкінці XVIII – в першій половині XIX ст. | 58 |
| <i>Сесак І. В.</i> Школи грамоти Правобережної України (друга половина XIX – початок XX ст.) | 70 |
| <i>Яблонська Д. Р.</i> Науково-дослідна кафедра Поділля: заснування, структура та наукова діяльність (1922–1933 рр.) | 88 |
| <i>Покалюк В. В.</i> Науково-дослідна робота студентів сільськогосподарських навчальних закладів радянської України у 1920-х рр. | 97 |
| <i>Пагор В. В.</i> Становлення науково-дослідної роботи в медичних вишах України у 20–30-ті рр. XX ст. | 110 |
| <i>Єсюнін С. М.</i> Становлення музейної справи у Проскуріві в першій половині XX століття | 121 |
| <i>Чуткий А. І.</i> Музей товарознавства Київського комерційного інституту – перший вітчизняний музей економічного профілю | 134 |
| <i>Прокопчук В. С.</i> Освіта на Дунаєвеччині у повоєнні 1940–1950-і роки | 149 |

| | |
|---|-----|
| Красота І. В. Підготовка військових фахівців інженерних військ у Кам'янці-Подільському в 1967–2017 рр. | 172 |
| Рудь А. В., Алещенко М. І. Музей історії Подільського державного аграрно-технічного університету | 179 |
| Івахова К. П. Фестивально-конкурсна діяльність в системі початкової мистецької освіти Хмельницької області (2000–2016 рр.) | 185 |

ІДЕОЛОГІЯ, ПОЛІТИКА ТА КУЛЬТУРА

| | |
|---|-----|
| Баженова С. Е. Поляки в легальних громадських організаціях України ХІХ – початку ХХ ст. | 197 |
| Sergiy Oliynyuk. Podillya “trail” in the realization of the Russian Empire’s course towards “Galician-Russian unity” (1900–1916) | 207 |
| Ляшенко М. Л. Досвід удосконалення форм і методів культурної дипломатії України | 215 |
| Лозовий В. С. Гуманітарна політика квазідержавних утворень “ДНР” та “ЛНР” | 223 |
| Напиткін В. М. Сучасний стан розробки і затвердження символіки об’єднаних територіальних громад Хмельницької області | 232 |

ЕТНОКУЛЬТУРА, КОНФЕСІЙНЕ ЖИТТЯ І ПОБУТ ПОДОЛЯН

| | |
|--|-----|
| Старенький І. О., Нечитайло П. О. Хрест-енколпійон першої половини ХІІІ ст. з Кам’янця-Подільського | 244 |
| Щегельський В. В. Професійна графотафія як складова сучасної поминальної обрядовості подолян | 250 |
| Комарніцький О. Б. Організація харчування студентів педагогічних навчальних закладів УСРР у 1920-ті рр. | 256 |
| Веселовська Т. Є. Народна кулінарія – культурна спадщина подолян | 268 |
| Іваневич Л. А. Локальні особливості традиційного дитячого строю українців Поділля | 273 |
| Хоптяр Ю. А. Туристичні напрямки на Поділлі початку ХХІ ст., як засіб розвитку пізнавальних здібностей молоді (на матеріалах Ярмолинеччини) | 282 |

ІСТОРИОГРАФІЯ, ДЖЕРЕЛОЗНАВСТВО ТА МЕТОДОЛОГІЯ

| | |
|---|-----|
| Баженов О. Л. Ранній палеоліт на території України: історіографічний аспект | 292 |
| Машталір А. І., Сопіга М. О. Ім'я та творчість Т.Г. Шевченка в контексті Української національно-демократичної революції у Наддніпрянській Україні (1917–1920 рр.): історіографія проблеми | 303 |
| Галатир В. В., Коцюк В. Д. Університетське життя у м. Кам'янці- Подільському в 1918 р. на сторінках часопису “Життя Поділля” (до 100-річчя відкриття Кам'янець-Подільського Державного Українського Університету) | 326 |
| Трембіцький А. А., Трембіцький А. М. Листи Миколи Приходька, внука Віктора Приходька як джерело до вивчення життєпису родини Приходьків | 336 |
| Сидорук С. А., Сидорук Л. В. Документи особового складу науково-педагогічних працівників Кам'янець-Подільського державного педагогічного інституту 1950-х років як джерело до вивчення історії вишу | 361 |
| Рудь А. В., Алещенко М. І. Газета Подільського державного аграрно-технічного університету | 370 |

ДІЯЧІ ОСВІТИ, КУЛЬТУРИ І НАУКИ НА ПОДІЛЛІ

| | |
|---|-----|
| Sergiy Trubchaninov. Studies of Victor Hryhorovych in a sphere of historical geography | 377 |
| Савчук І. І., Журавльов С. А. Культурно-громадська і наукова праця родини Грушевських кінця ХІХ – першої третини ХХ ст. (в контексті діяльності Ганни та Сергія Шамраєвих) | 387 |
| Пилипишин О. І., Бондаренко С. В. Діяльність Ю. Романчука в системі громадсько-просвітницьких організацій (кінець ХІХ – початок ХХ ст.) | 397 |
| Білецька О. В. Настоятель Кафедрального собору губернського м. Кам'янця-Подільського Симіон Ілліч Сорочинський (1833–1908): життя та діяльність | 404 |
| Трембіцький А. М. Внесок членів родини Січінських-Чехівських- Січинських-Шандорів у творення українознавчих енциклопедично-довідкових видань | 411 |
| Маринін І. Г. Духовні та подвижницькі виміри управлінської діяльності ректора Анатолія Копилова | 435 |

| | |
|---|-----|
| Хоптяр Ю. А. Вчені Кам'янець-Подільського національного університету імені Івана Огієнка у складі авторського колективу “Енциклопедії історії України” | 447 |
|---|-----|

НАШІ ЮВІЛЯРИ

| | |
|---|-----|
| Філінюк А. Г. Стефанія Баженова: успішна жінка, талановитий вчений-історик, педагог, професор | 458 |
| Завальнюк О. М. Академік В. С. Степанков: наукова і педагогічна звитяга унікального вченого-історика, патріота, громадянина (до 70-річчя від дня народження) | 471 |
| Олійник С. В. Олійник Василь Федорович: закоханий в музику подолянин | 492 |
| Філінюк А. Г. Талановитий сівач правдивого українства і духу благородства повен: до 60-річчя від дня народження Володимира Ляхоцького | 502 |
| Завальнюк О. М. Подільському архівісту-історіку В. Г. Байдичу – 60 ... | 515 |
| Шинкарьова О. М. Вченому і видавцю Сергію Трубчанінову – 55 | 532 |

ХРОНІКА НАУКОВОГО І ОСВІТНЬОГО ЖИТТЯ

| | |
|---|-----|
| Конет І. М., Білик Р. М. Хроніка наукового життя Кам'янець-Подільського національного університету імені Івана Огієнка у 2016 році: конференції, круглі столи, семінари | 542 |
| Зайкін А. В., Воронецький В. Б., Боднар А. О., Солопчук Д. М., Стасюк І. І. Спортивні здобутки спортсменів університету на міжнародних змаганнях у 2016 році: досягнення, підсумки, проблеми | 556 |
| Конет І. М., Білик Р. М. Звітна наукова конференція викладачів, докторантів і аспірантів університету за підсумками НДР у 2016–2017 навчальному році | 578 |
| Конет І. М., Білик Р. М. Хроніка наукового життя Кам'янець-Подільського національного університету імені Івана Огієнка у 2017 році: конференції, круглі столи, семінари | 598 |
| Комарніцький О. Б. Кам'янець-Подільська міська організація Національної спілки краєзнавців України у 2017 р.: основні результати діяльності | 615 |
| Конет І. М., Білик Р. М. Наукові видання університету у 2017 році | 625 |
| Газін В. В., Дубінський В. А. V Міжнародна наукова конференція “Україна і Велике князівство Литовське в XIV–XVIII ст.: політичні, | |

| | |
|--|-----|
| економічні, міжнаціональні та соціокультурні відносини у загальноєвропейському вимірі” | 632 |
| Конет І. М., Теплінський Ю. В. Міжнародна математична конференція “Диференціальні рівняння та їх застосування” | 640 |
| Атаманчук П. С., Конет І. М., Ніколаєв О. М. Міжнародна наукова інтернет-конференція “Теоретичні і практичні основи управління процесами компетентнісного становлення майбутнього вчителя фізико-технологічного профілю” | 643 |
| Дубінський В. А. Історичний факультет Кам’янець-Подільського національного університету імені Івана Огієнка: хроніка наукового життя у 2017 році | 650 |
| Гуцал В. А. Конференція “Етнокультурні процеси на півдні Східної Європи у I тис. н. е.” у Меджибожі | 660 |
| Конет І. М., Білик Р. М. Звітна наукова конференція студентів і магістрантів університету за підсумками НДР у 2016–2017 навчальному році | 665 |
| Конет І. М., Білик Р. М. IX Конференція молодих вчених університету | 692 |
| Гуцал В. А. V Всеукраїнська студентська конференція “Археологічні дослідження в Україні: здобутки і перспективи” | 702 |

РЕЦЕНЗІЇ ТА БІБЛІОГРАФІЯ

| | |
|--|-----|
| Шинкарьова О. М. Символіка Хмельниччини: історія і сучасність | 705 |
|--|-----|

PRO MEMORIA

| | |
|---|-----|
| Хоптяр А. О., Хоптяр Ю. А., Хоптяр А. Ю. Олександр Степанович Юрков – будівничий туристичної справи на Поділлі (кінець XX – початок XXI ст.) | 713 |
| Наші автори | 719 |

Contents

TO THE 100TH ANNIVERSARY OF THE UKRAINIAN REVOLUTION OF 1917–1921

| | |
|---|----|
| <i>Yurii Teliachyi.</i> Ukrainian National-Cultural Revival in 1917–1921: to Methodological Context of the Issue | 7 |
| <i>Viktor Adamskyi.</i> The Idea of National University in the Era of Central Rada: Attempt of Realization | 15 |
| <i>Sergii Kopylov, Oleksander Zavalniuk.</i> History teachers training in Kamianets-Podilsky State Ukrainian University: uncompleted cycle (1918–1920 years) | 28 |
| <i>Yurii Blazevich.</i> Religious policy of the Directory of the UNR and the Podilskyi region (1919–1920 years) | 44 |

THE DEVELOPMENT OF THE CULTURAL AND EDUCATIONAL SPHERE OF PODILLYA: PAGES OF HISTORY

| | |
|---|-----|
| <i>Anatoly Filinyuk, Vitalii Mozdir.</i> The development of library, book publishing and literary work in Podillia at the end of XVIII – the beginning of XIX st. | 58 |
| <i>Ivan Sesak.</i> Literacy schools of right-bank Ukraine (second half of the 19th - the beginning of the 20th) | 70 |
| <i>Diana Yablonska.</i> Research Department of Podillya: foundation, structure and scientific activity (1922–1933) | 88 |
| <i>Vadym Pokalyuk.</i> Research papers of agricultural institutions students in Soviet Ukraine of 1920th | 97 |
| <i>Valentyn Pahor.</i> Development of scientific work in the medical institutes of Ukraine in the 20-30's of the twentieth century | 110 |

| | |
|---|-----|
| Sergii Yesiunin. The formation of the museum business in Proskurov in the first half of the twentieth century | 121 |
| Andrii Chutkyi. Merchandising museum of Kyiv Commercial Institute – first national museum of economic profile | 134 |
| Viktor Prokopchuk. Education in Dunaievetskyi district in the postwar 40ies – 50ies of XX century | 149 |
| Igor Krasota. Training of military engineer troops in Kamianets-Podilsky (1967–2017) | 172 |
| Anatoly Rud', Mykhailo Aleshchenko. Museum of History of Podilsky State Agrarian Technical University | 179 |
| Kateryna Ivakhova. Competitions in the System of Primary Artistic Education of Khmelnytskyi Region | 185 |

IDEOLOGY, POLITICS AND CULTURE

| | |
|---|-----|
| Stefania Bazhenova. Poles in the legal public organizations of Ukraine from the 19th and early 20th centuries | 197 |
| Sergii Olynyk. Podillya “trail” in the realization of the Russian Empire’s course towards “Galician-Russian unity” (1900–1916) | 207 |
| Maria Lyashenko. Experience in improving the forms and methods of cultural diplomacy in Ukraine | 215 |
| Vitalii Lozovyi. Humanitarian policy of quasi-state entities “DNR” and “LNR” | 223 |
| Valeryi Napytkin. The current state of development and approval of the symbols of the united territorial communities of Khmelnytsky region | 232 |

ETHNIC CULTURE, RELIGIOUS LIFE AND THE LIFE PODOLYAN

| | |
|--|-----|
| Igor Starenkyj, Pavlo Nechytajlo. The cross-engolpion from Kamyianets-Podilskyi of the first half of the 13th c. | 244 |
| Valeryi Shchegelsky. Professional prafotaph as part of the memorial ceremonies of the Podillians | 250 |
| Oleksander Komarnitskyi. The organization of nutrition of students in pedagogical educational institutions of the USSR in the 1920s | 256 |

| | |
|--|-----|
| Taisiya Veselovska. Folk cooking is a cultural heritage of Podillians | 268 |
| Liliya Ivanevych. The local features of the traditional children's attire of Ukrainians from Podillia | 273 |
| Yurii Khoptyar. Touristic routs in Podillia at the beginning of the XXI cent. as the developmental mean of informative and educational ability of young people (based on materials of Yarmolyntsi district) | 282 |

HISTORIOGRAPHY, STUDYING OF SOURCES AND METHODOLOGY

| | |
|---|-----|
| Oleksander Bazhenov. Early Paleolithic on the territory of Ukraine: the historiographical aspect | 292 |
| Andriy Mashtalir, Mykhailo Sopiha. The name and treatment of Taras Shevchenko in the context of the Ukrainian national-democratic revolution in the Dniپر Ukraine (1917–1920): historiography of the problem | 303 |
| Vitalii Galatyр, Volodymyr Kocyyuk. University life in Kamyанets-Podilsky in 1918 on the pages of the magazine “Life of Podillya” (to the 100th anniversary of the opening of the Kamyанets-Podilsky State Ukrainian University) | 326 |
| Andriy Trembitsky, Anatoly Trembitsky. The letters of Mykola Prikhodko, the grandson of Victor Prykhodko, are a retrospective component of the life of the Prikhodky family | 336 |
| Sergii Sydoruk, Liubov Sydoruk. Human resource documents at Kamianets-Podilsky State Pedagogical Institute in 1950s provide insight to the history of the higher educational institution | 361 |
| Anatoly Rud', Mykhailo Aleshchenko. Newspaper Podilsky State Agricultural-Technical University | 370 |

WORKERS OF EDUCATION, CULTURE AND SCIENCE ON PODILLYA

| | |
|---|-----|
| Sergii Trubchaninov. Studies of Victor Hryhorovych in a sphere of historical geography | 377 |
|---|-----|

| | |
|---|-----|
| Inna Savchuk, Svyatoslav Zhuravl'ov. In a civilized manner-public and scientific labour of family of Hrushevskiyend of XIX – first one third of XX of century (in the context of activity of Hanna and Serhij Shamraj) | 387 |
| Oleh Pylypyshyn, Sergiy Bondarenko. Yulian Romanchuk's activity in the system of public awareness organizations (late XIX th – the early XX th centuries) | 397 |
| Olga Biletska. Prior of the Cathedral of the Kamianets-Podilskyi city Symion Sorochynsky (1833–1908): life and activities | 404 |
| Anatoly Trembitsky. Contribution of Sitsinskiy-Chehivsky-Sichynsky-Shandory families to the creation of Ukrainian-learning encyclopedic and reference publications | 411 |
| Ivan Marynin. Spiritual and Progressive Measurement of Management Activity of Rector Anatoliy Kopylov | 435 |
| Yurii Khoptyar. The scientists of Ivan Ohienko Kamianets-Podilsky National University in the authors team of creation of “Encyclopedia of History of Ukraine” | 447 |

OUR HEROES OF AN ANNIVERSARY

| | |
|--|-----|
| Anatoly Filinyuk. A successful woman, a talented scientist-historian, educator, professor Stefaniya Bazhenova | 458 |
| Oleksander Zavalniuk. Academician V. S. Stepankov: scientific and pedagogical victories of the unique historian, patriot, citizen (dedicated to 70th anniversary) | 471 |
| Sergii Oliynyk. Oliynyk Vasyl Fedorovych, native of Podillia in love with music | 492 |
| Anatoly Filinyuk. The Talented Sower Full of True Ukrainianity and the Spirit of Nobility: to the 60-th Anniversary of Volodymyr Liakhotskyi | 502 |
| Oleksander Zavalniuk. Podillia historian and archivist V. H. Baidych turns 60 | 515 |
| Olesya Shynkaryova. 55th anniversary of scientist and editor Sergii Trubchaninov | 532 |

CHRONICLE OF THE SCIENTIFIC AND EDUCATIONAL LIFE

| | |
|---|-----|
| Ivan Konet, Roman Bilyk. Chronicle of the scientific life of the Kamianets-Podilskyi Ivan Ohienko National University in 2016: conferences, round tables, seminars | 542 |
| Andriy Zaikin, Vadym Voronetskyi, Alina Bodnar, Dmytro Solopchuk, Ivan Stasyuk. Sports achievements of university athletes in international competitions in 2016: achievements, results, problems | 556 |
| Ivan Konet, Roman Bilyk. Reporting scientific conference of lecturers, doctoral students and postgraduate students of the University based on the results of research work in 2016–2017 academic year | 578 |
| Ivan Konet, Roman Bilyk. Chronicle of the scientific life of the Kamianets-Podilskyi Ivan Ohienko National University in 2017: conferences, round tables, seminars | 598 |
| Oleksander Komarnitskyi. Kamianets-Podilsky region organization of the National Union of Local History of Ukraine in 2017: main results of activities | 615 |
| Ivan Konet, Roman Bilyk. Scientific publications of the University in 2017 | 625 |
| Volodymyr Gazin, Volodymyr Dubinsky. V International Scientific Conference “Ukraine and the Grand Duchy of Lithuania in the XIV–XVIII centuries” | 632 |
| Ivan Konet, Yurii Teplinskyi. International Mathematical Conference “Differential Equations and Their Applications” | 640 |
| Petro Atamanchuk, Ivan Konet, Oleksiy Nikolaev. International scientific Internet conference “Theoretical and practical bases of management of the processes of development of the future teacher of physical and technological profile” | 643 |
| Volodymyr Dubinsky. Chronicle of the scientific life in 2017: Faculty of History Kamianets-Podilskyi Ivan Ohienko National University | 650 |
| Vitaly Gutsal. Conference “Ethno-cultural processes in the south of Eastern Europe in the 1st millennium BC” in Medzhybozh | 660 |

| | |
|---|-----|
| Ivan Konet, Roman Bilyk. Reporting conference of students and undergraduates of the University on the basis of research in the 2016–2017 academic year | 665 |
| Ivan Konet, Roman Bilyk. IX Conference of Young Scientists of the University | 692 |
| Vitaly Gutsal, V All-Ukrainian Student Conference “Archaeological Research in Ukraine: Achievements and Prospects” | 702 |

OPINION AND BIBLIOGRAPHY

| | |
|---|-----|
| Olesya Shynkaryova. Symbols of the Khmelnytsky region: history and modernity | 705 |
|---|-----|

PRO MEMORIA

| | |
|---|-----|
| Alla Khoptyar, Yurii Khoptyar, Andriy Khoptyar. Oleksander Yurkov is a tourist affairs worker in Podillya (end of XX – the beginning of XXI century) | 713 |
| Our authors in Ukrainian | 719 |
| Our authors in English | 725 |
| Our authors in Russian | 730 |
| Contents in Ukrainian | 736 |
| Contents in English | 741 |
| Contents in Russian | 747 |

Содержание

К 100-ЛЕТИЮ СОБЫТИЙ УКРАИНСКОЙ РЕВОЛЮЦИИ 1917–1921 ГОДОВ

| | |
|---|----|
| <i>Телячий Ю. В.</i> Украинское национально-культурное возрождения в 1917–1921 гг.: к методологическому контексту проблемы | 7 |
| <i>Адамский В. Р.</i> Идея национального университета в эпоху Центральной Рады: попытка реализации | 15 |
| <i>Копылов С. А., Завальнюк А. М.</i> Подготовка педагогов-историков в Каменец-Подольском государственном украинском университете: незавершенный цикл (1918–1920 гг.) | 28 |
| <i>Блажевич Ю. И.</i> Религиозная политика Директории УНР и Подольский регион (1919–1920 гг.) | 44 |

РАЗВИТИЕ КУЛЬТУРНО-ОБРАЗОВАТЕЛЬНОЙ СФЕРЫ ПОДОЛЬЯ: СТРАНИЦЫ ИСТОРИИ

| | |
|---|-----|
| <i>Филинюк А. Г., Моздир В. В.</i> Развитие библиотечного, книгоиздательского и литературного дела на Подолье в конце XVIII – первой половине XIX в. | 58 |
| <i>Сесак И. В.</i> Школы грамоты Правобережной Украины (вторая половина XIX – начало XX в.) | 70 |
| <i>Яблонская Д. Р.</i> Научно-исследовательская кафедра Подолья: основание, структура и научная деятельность (1922–1933 гг.) | 88 |
| <i>Покалюк В. В.</i> Научно-исследовательская работа студентов сельскохозяйственных учебных заведений советской Украины в 1920-х гг. | 97 |
| <i>Пагор В. В.</i> Становление научно-исследовательской работы в медицинских вузах Украины в 20-30-е гг. XX в. | 110 |
| <i>Есюнин С. Н.</i> Становление музейного дела в Проскурове в первой половине XX века | 121 |

| | |
|--|-----|
| Чуткий А. И. Музей товароведения Киевского коммерческого института – первый отечественный музей экономического профиля..... | 134 |
| Прокопчук В. С. Образование на Дунаевеччине в послевоенные 1940–1950-е годы..... | 149 |
| Красота И. В. Подготовка военных специалистов инженерных войск в Каменец-Подольском в 1967–2017 гг. | 172 |
| Рудь А. В., Алещенко М. И. Музей истории Подольского государственного аграрно-технического университета..... | 179 |
| Ивахова Е. П. Фестивально-конкурсная деятельность в системе начальных учреждений искусства Хмельницкой области (2000–2016 гг.)..... | 185 |

ИДЕОЛОГИЯ, ПОЛИТИКА И КУЛЬТУРА

| | |
|--|-----|
| Баженова С. Э. Поляки в легальных общественных организациях Украины XIX – начала XX в. | 197 |
| Олийник С. В. Подольский “след” в реализации Российской империей курса “галицко-русского единения” (1900–1916 годы)..... | 207 |
| Ляшенко М. Л. Опыт совершенствования форм и методов культурной дипломатии Украины..... | 215 |
| Лозовый В. С. Гуманитарная политика квазигосударственных образований “ДНР” и “ЛНР”..... | 223 |
| Напиткин В. М. Современное состояние разработки и утверждения символики объединенных территориальных общин Хмельницкой области..... | 232 |

ЭТНОКУЛЬТУРА, КОНФЕССИОНАЛЬНАЯ ЖИЗНЬ И БЫТ ПОДОЛЯН

| | |
|---|-----|
| Старенький И. А., Нечитайло П. А. Крест-энколпион первой половины XIII в. из Каменца-Подольского..... | 244 |
| Щегельский В. В. Профессиональная графотатфия как составляющая современной поминальной обрядности подолян..... | 250 |
| Комарницкий А. Б. Организация питания студентов педагогических учебных заведений УССР в 1920-е гг. | 256 |
| Веселовская Т. Е. Народная кулинария – культурное наследие подолян..... | 268 |

| | |
|---|-----|
| Иваневич Л. А. Локальные особенности традиционной детской одежды украинцев Подолья | 273 |
| Хоптяр Ю. А. Туристические направления на Подолии начала XXI в. как средство развития познавательных способностей молодежи (на материалах Ярмолинеччины) | 282 |

ИСТОРИОГРАФИЯ, ИСТОЧНИКОВЕДЕНИЕ И МЕТОДОЛОГИЯ

| | |
|--|-----|
| Баженов А. Л. Ранний палеолит на территории Украины: историографический аспект | 292 |
| Машталир А. И., Сопига М. А. Имя и творчество Т. Шевченко в контексте Украинской национально-демократической революции в Приднепровской Украине (1917–1920 гг.): историография проблемы | 303 |
| Галатыр В. В., Коцюк В. Д. Университетская жизнь в г. Каменец-Подольском в 1918 г. на страницах газеты “Жизнь Подолья” (к 100-летию открытия Каменец-Подольского государственного украинского университета) | 326 |
| Трембицкий А. А., Трембицкий А. М. Письма Николая Приходько, внука Виктора Приходько как источник к изучению жизнеописания семейства Приходьков | 336 |
| Сидорук С. А., Сидорук Л. В. Документы по личному составу научно-педагогических работников Каменец-Подольского государственного педагогического института 1950-х годов как источник к изучению истории вуза | 361 |
| Рудь А. В., Алещенко М. И. Газета Подольского государственного аграрно-технического университета | 370 |

ДЕЯТЕЛИ ОБРАЗОВАНИЯ, КУЛЬТУРЫ И НАУКИ НА ПОДОЛИИ

| | |
|--|-----|
| Трубчанинов С. В. Исследования В. И. Григоровича в области исторической географии | 377 |
| Савчук И. И., Журавлев С. А. Культурно-общественная и научная работа семьи Грушевских конца XIX – первой трети XX в. (В контексте деятельности Анны и Сергея Шамраевых) | 387 |
| Пилипишын О. И., Бондаренко С. В. Деятельность Ю. Романчука в системе общественно-просветительских организаций (конец XIX – начало XX в.) | 397 |
| Билецкая О. В. Настоятель Кафедрального собора губернского г. Каменца-Подольского Симион Иллич Сорочинский (1833–1908) | 404 |

| | |
|--|-----|
| Трембицкий А. М. Вклад членов семейства Сицинских-Чехивских-Сичинских-Шандоров в создание украиноведческих энциклопедически-справочных изданиях | 411 |
| Маринин И. Г. Духовные и подвижнические измерения управленческой деятельности ректора Анатолия Копылова | 435 |
| Холтяр Ю. А. Ученые Каменец-Подольского национального университета имени Ивана Огиенко в составе авторского коллектива “Энциклопедии истории Украины” | 447 |

НАШИ ЮБИЛЯРЫ

| | |
|--|-----|
| Филинюк А. Г. Стефания Баженова: успешная женщина, талантливый ученый-историк, педагог, профессор | 458 |
| Завальнюк А. М. Академик В. С. Степанков: научная и педагогическая победа уникального ученого-историка, патриота, гражданина (к 70-летию со дня рождения) | 471 |
| Олийнык С. В. Олийнык Василий Федорович: влюбленный в музыку подолянин | 492 |
| Филинюк А. Г. Талантливый сеятель правдивого украинства и духа благородства полон: К 60-летию со дня рождения Владимира Ляхоцкого | 502 |
| Завальнюк А. М. Подольскому архивисту-историку В. Г. Байдычу – 60 ... | 515 |
| Шинкарева А. М. Ученому и издателю Сергею Трубчанинову – 55 | 532 |

ХРОНИКА НАУЧНОЙ И ОБРАЗОВАТЕЛЬНОЙ ЖИЗНИ

| | |
|--|-----|
| Конет И. М., Билык Р. М. Хроника научной жизни Каменец-Подольского национального университета имени Ивана Огиенко в 2016 году: конференции, круглые столы, семинары | 542 |
| Заикин А. В., Воронецкий В. Б., Боднар А. А., Солопчук Д. Н., Стасюк И. И. Спортивные достижения спортсменов университета на международных соревнованиях в 2016 году: достижения, итоги, проблемы | 556 |
| Конет И. М., Билык Р. М. Отчетная научная конференция преподавателей, докторантов и аспирантов университета по итогам НИР в 2016–2017 учебном году | 578 |
| Конет И. М., Билык Р. М. Хроника научной жизни Каменец-Подольского национального университета имени Ивана Огиенко в 2017 году: конференции, круглые столы, семинары | 598 |

| | |
|---|-----|
| Комарницький А. Б. Каменец-Подольская городская организация Национального союза краеведов Украины в 2017 г. : основные результаты деятельности | 615 |
| Конет И. М., Бильяк Р. М. Научные издания университета в 2017 году | 625 |
| Газин В. В., Дубинский В. А. V Международная научная конференция “Украина и Великое княжество Литовское в XIV–XVIII вв.: политические, экономические, межнациональные и социокультурные отношения в общеевропейском измерении” | 632 |
| Конет И. М., Теплинский Ю. В. Международная математическая конференция “Дифференциальные уравнения и их использование” | 640 |
| Атаманчук П. С., Конет И. М., Николаев А. М. Международная научная интернет-конференция “Теоретические и практические основы управления процессами компетентностного становления будущего учителя физико-технологического профиля” | 643 |
| Дубинский В. А. Исторический факультет Каменец-Подольского национального университета имени Ивана Огиенка: хроника научной жизни в 2017 году | 650 |
| Гуцал В. А. Конференция “Этнокультурные процессы на юге Восточной Европы в I тыс. н. э.” в Меджибоже | 660 |
| Конет И. М., Бильяк Р. М. Отчетная научная конференция студентов и магистрантов университета по итогам НИР в 2016–2017 уч. году.... | 665 |
| Конет И. М., Бильяк Р. М. IX Конференция молодых ученых университета ... | 692 |
| Гуцал В. А. V Всеукраинская студенческая конференция “Археологические исследования в Украине: достижения и перспективы” | 702 |

РЕЦЕНЗИИ И БИБЛИОГРАФИЯ

| | |
|---|-----|
| Шинкарева А. М. Символика Хмельницкой области: история и современность | 705 |
|---|-----|

PRO MEMORIA

| | |
|--|-----|
| Хоптяр А. А., Хоптяр Ю. А., Хоптяр А. Ю. Александр Степанович Юрков – создатель туристического дела на Подолии (конец XX – начало XXI в.) | 713 |
| Наши авторы | 719 |

ISSN 2309-8384

Наукове фахове видання

**Освіта, наука і культура на Поділлі. Збірник наукових праць.
Кам'янець-Подільський: Оіум, 2017. Т. 24: Присвячено
100-річчю подій Української революції 1917–1921 років. 752 с.**

Свідоцтво про державну реєстрацію
друкованого засобу масової інформації
серія КВ №20176-9976 ПР від 5.07.2013 р.,
видане Державною реєстраційною службою України

Підписано до друку 29.12.2017 р. Формат 64x80 1/16.
Папір офсетний. Друк офсетний. Гарнітура Times New Roman.
Умовн. друк. арк. 43,71. Обл.-вид. арк. 55,7. Наклад 300 прим.

Редактор С. Трубчанінов

Приватне видавництво “Оіум”

Свідоцтво про внесення суб'єкта видавничої справи до
Державного реєстру видавців, виготівників і розповсюджувачів
видавничої продукції ХЦ №009 від 12.10.2000 р.
м.Кам'янець-Подільський, пров. Михайлівський, 8/4,
тел. (03849) 9-08-14 oium@meta.ua